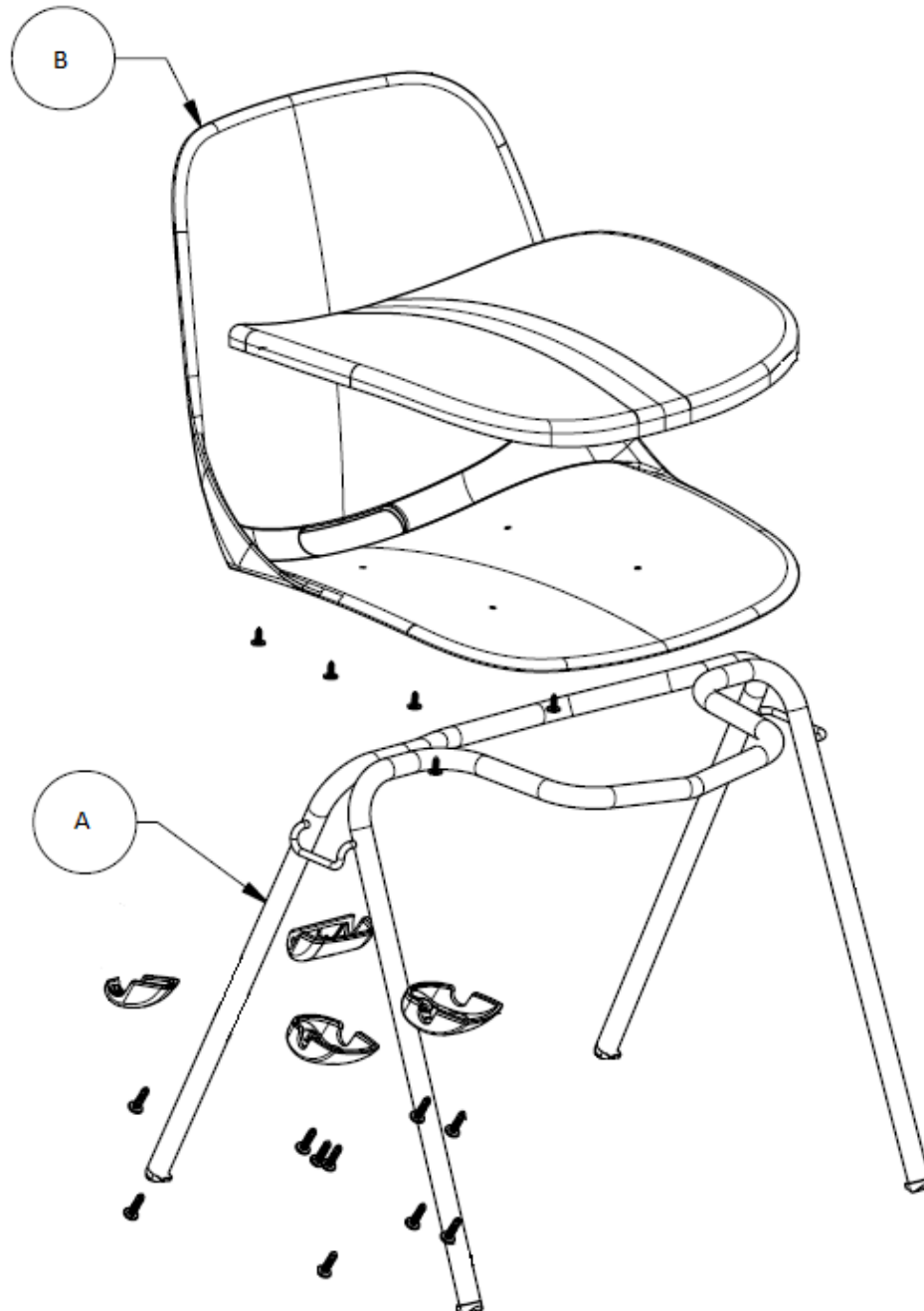

1. PRODUTO: CADEIRA QUICK FIXA "V"**CÓD. 62002****2. DESCRIÇÃO**

Item	Descrição
A	ESTRUTURA
B	CONCHA

3. ESPECIFICAÇÕES TÉCNICAS

a) Estrutura

Conjunto desenvolvido para manter a integridade do produto suportando todos os níveis de resistência e durabilidade prescritos como requisitos de engenharia pelas normas técnicas.

A estrutura é composta 1 (um) tubo traseiro e 1 (um) dianteiro dobrados em múltiplas posições em tubos de aço carbono ABNT 1008/1020 com 19,05 mm de diâmetro e espessura média de 1,5 mm pelo processo mecânico de curvamento de tubos e unidos entre si pelo processo de soldagem MIG. Para dar acabamento nas pontas dos tubos a estrutura recebe ponteiras plásticas denominadas sapatas injetadas em termoplástico de engenharia (copolímero de polipropileno) fabricadas pelo processo de injeção.

OBS: A cadeira também apresenta como opcional a estrutura com alça metálica connect, um acoplamento do tipo “macho e fêmea” encaixado às extremidades laterais, servindo para conectar uma cadeira à outra quando colocadas lado a lado.

Toda a estrutura recebe uma proteção de preparação de superfície metálica em nanotecnologia (nanocerâmica), e revestimento eletrostático epóxi em pó, que garante proteção e maior vida útil ao produto.

Nota: O nível de empilhamento da linha Quick Fixa “V” é de 10 unidades.

b) Concha

A concha é unificada, desenvolvida com uma configuração geométrica desenhada com concordâncias de raios e curvas ergonômicas, que modelam de forma agradável e anatômica os diversos biótipos de usuário.

A concha é produzida em termoplástico de engenharia com uma mistura de (homopolímero e copolímero) moldada anatomicamente com acabamento superficial texturizado fabricada pelo processo de injeção. Possui dimensões aproximadas de 460 mm de (largura) x 525 mm de (profundidade) x 395 mm de (altura) e espessura média de 6 mm, apresentado em suas extremidades cantos arredondados para diminuir a pressão arterial nos membros superiores e inferiores das pessoas. Para fixação da estrutura na (concha) é desenvolvido 4 fixadores em termoplástico de engenharia (copolímero de polipropileno) fabricadas pelo processo de injeção fixados ao assento por parafusos philips.

Possui como opcional assento na configuração estofada com alma plástica e densidade aproximada de 74 kg/m³ podendo ocorrer variações na ordem de +- 2 kg/m³ que é fixado ao assento por meio de parafusos para plástico. O tapeçamento da espuma vai de acordo com o mostruário da Plaxmetal.

4. PRINCIPAIS MEDIDAS

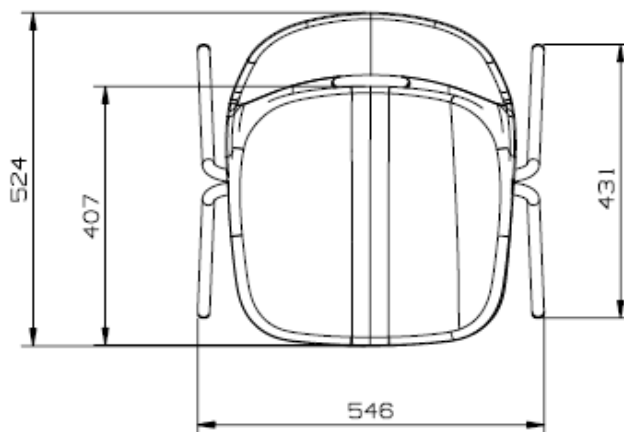
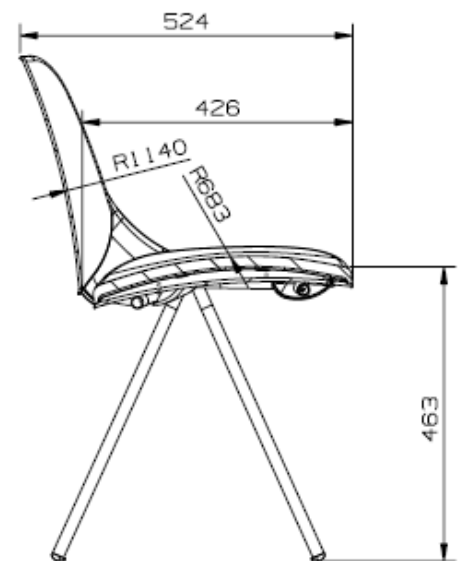
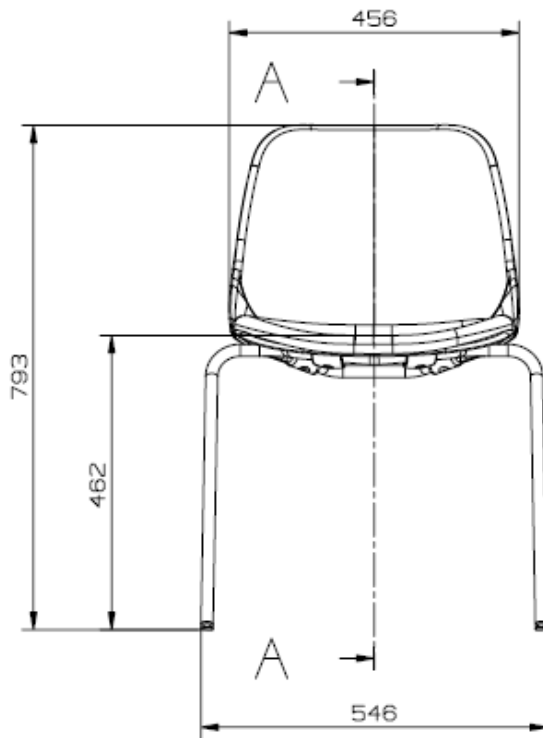

6. FOTOGRAMA**7. CERTIFICAÇÃO**

- Laudo Ergonômico NR 17.