



São Geraldo - Minas Gerais  
Fone/Fax (32) 3556-1110 / 3556-1452  
assistencia@ljmoveis.com.br

# ESQUEMA DE MONTAGEM

## MESA HARPA 1,80X0,90 / 1,35X1,35 / 1,35X0,90

1º- UNIR AS PEÇAS Nº1 E Nº2 NA PEÇA Nº3 UTILIZANDO PARAFUSOS 07X40 CAB. 13mm+CHAVE ALEN ZETA. OBS: LADO ESCARIADO DA PEÇA Nº3 PARA BAIXO.

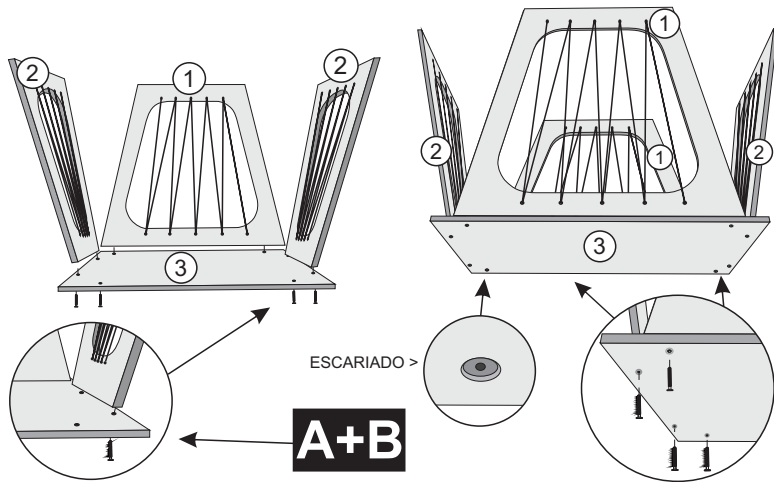

2º- FIXAR PEÇAS Nº4 NAS LATERAIS Nº1 E Nº2 UTILIZANDO PARAFUSOS 07X40 CAB 13mm+CHAVE ALEN ZETA. OBS: PEÇAS Nº4, ESCARIADO PARA CIMA.

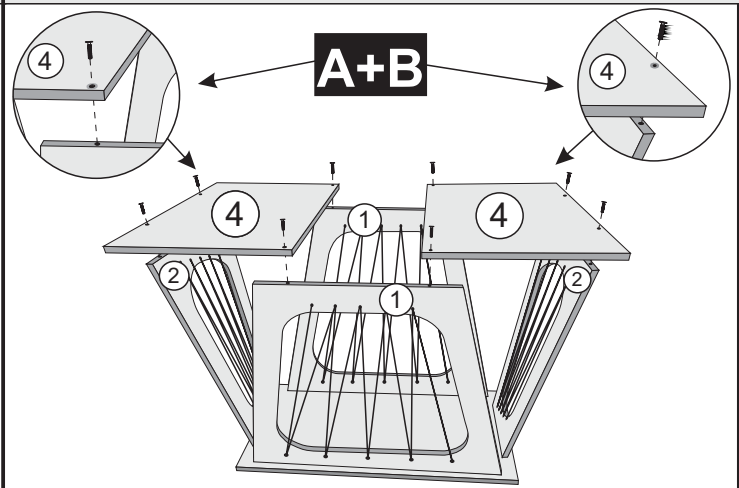

3º- UNIR AS PEÇAS Nº5, Nº6 E Nº7 COM A BASE Nº3 UTILIZANDO PARAFUSOS 07X40 CAB. 13mm+CHAVE ALEN ZETA, APÓS TRAVAR AS PARTES, UTILIZAR BUCHA AMERICANA+SAPATA REGULÁVEL NA PEÇA Nº7. OBS: LADO FILETADO DAS MOLDURAS Nº5 E Nº6 PARA FORA.

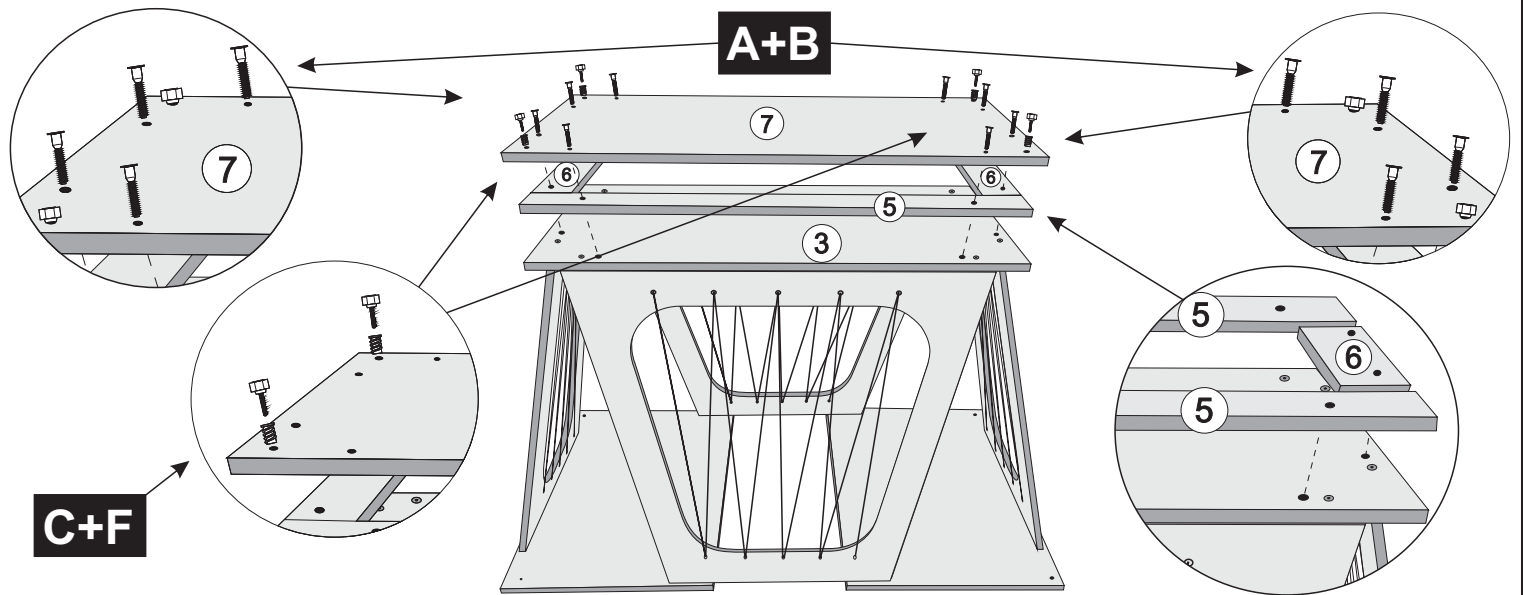

4º- CENTRALIZAR A BASE SOBRE O TAMPO Nº8 NAS MEDIDAS ABAIXO E PARAFUSAR UTILIZANDO PARAFUSOS 04X25 NAS EXTREMIDADES DAS PEÇAS Nº4.

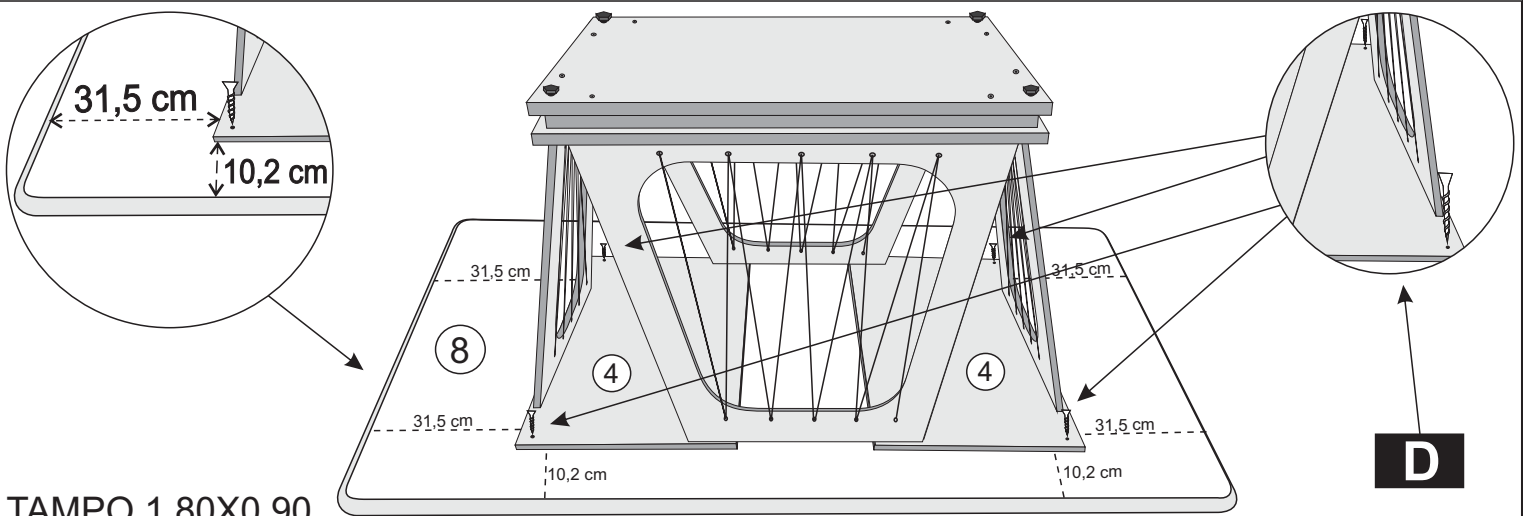

TAMPO 1,80X0,90

