

Produto: BALCÃO 1200 SÃO LUIS

Código: 14139

Medida do produto montado: 1200 larg. x 920 alt. x 420 prof.

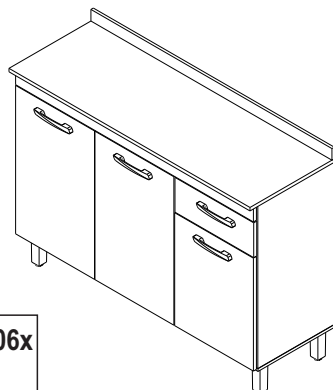



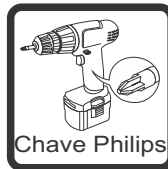



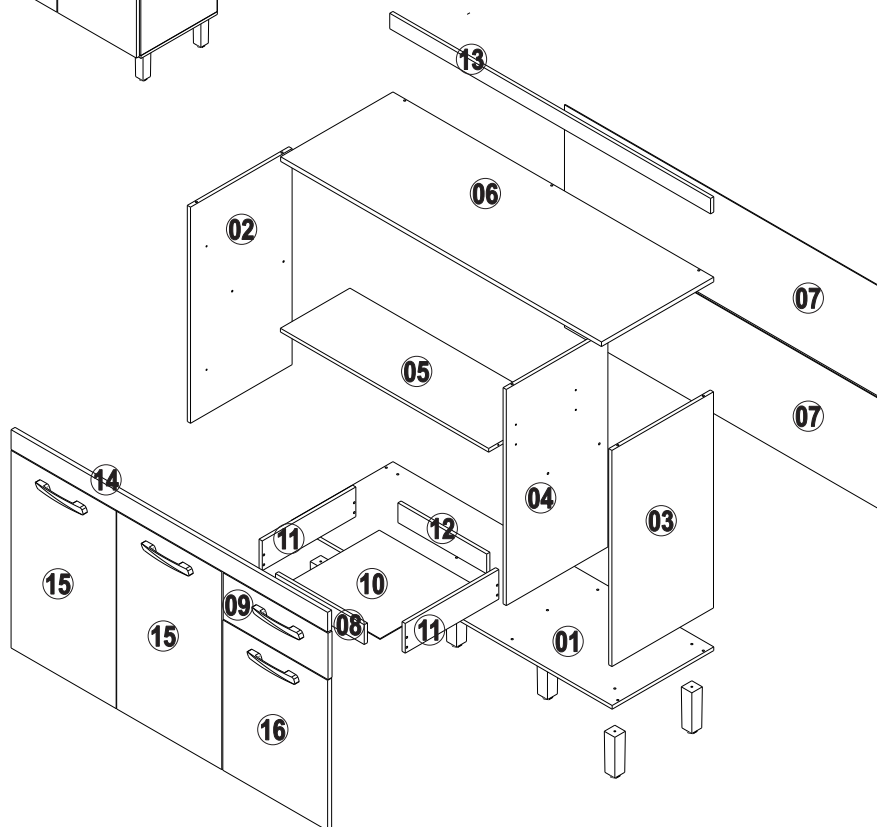

NECESSÁRIO PARA MONTAGEM:

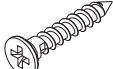

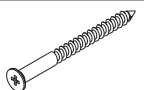
VISTA EXPLODIDA

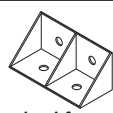
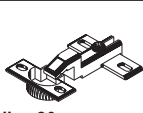
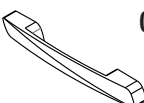
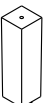
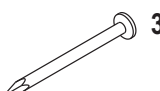

A	 68x	B	 06x
	paraf. 3,5x12 c/chata (1475)		paraf. 3,5x25 c/chata (1687)
C	 08x	D	 21x
	paraf. 3,5x30 c/chata (1478)		paraf. c/chata 4x40 (1481)
E	 06x	F	 05x
	paraf. 5,0x50 c/chata (10940)		Cavilha 6x30 (1293)
G	 09x	H	 06x
	Cantoneira 4 furos (2188)		Dobradiça 26mm curva (1348)
I	 04x	J	 06x
	Puxador Enzo (12665)		Pé 130 armário (11942)
L	 30x	M	 01x
	prego 8x8 (2870)		corrediça 350mm (1315)

Item	Ref.	Descrição	Compr	Larg	Altura	Quant.	Material
1	12850	Base balcão-zafira	1200	380	12	1	MDP
2	12838	Lateral inferior esquerdo-zafira	700	380	12	1	MDP
3	12851	Lateral direito balcão 1200-zafira	700	380	12	1	MDP
4	12853	Divisão balcão1200- zafira	700	380	12	1	MDP
5	12861	Prateleira fixa balcão 1200-zafira	779	260	12	1	MDP
6	12854	Tampo balcão 1200-zafira	1200	420	15	1	MDP
7	12862	Forro balcão 1200-zafira	1195	357	2,5	2	HDF
8	12860	Contra frente-zafira	332	64	12	1	MDP
9	12857	Frente de gaveta-zafira	392	150	15	1	MDP
10	12864	Fundo de gaveta Balcão - Zafira	353	350	2,5	1	HDF
11	12858	Lateral de gaveta-zafira	350	96	12	2	MDP
12	12859	Traseiro gts- zafira	332	64	12	1	MDP
13	12863	Rodatampo balcão-zafira	1200	50	12	1	MDP
14	14241	Vista frontal	1184	64	15	1	MDP
15	14242	Porta São Luis	640	393	15	2	MDP
16	14444	Porta menor balcão são luis	487	392	15	1	MDP

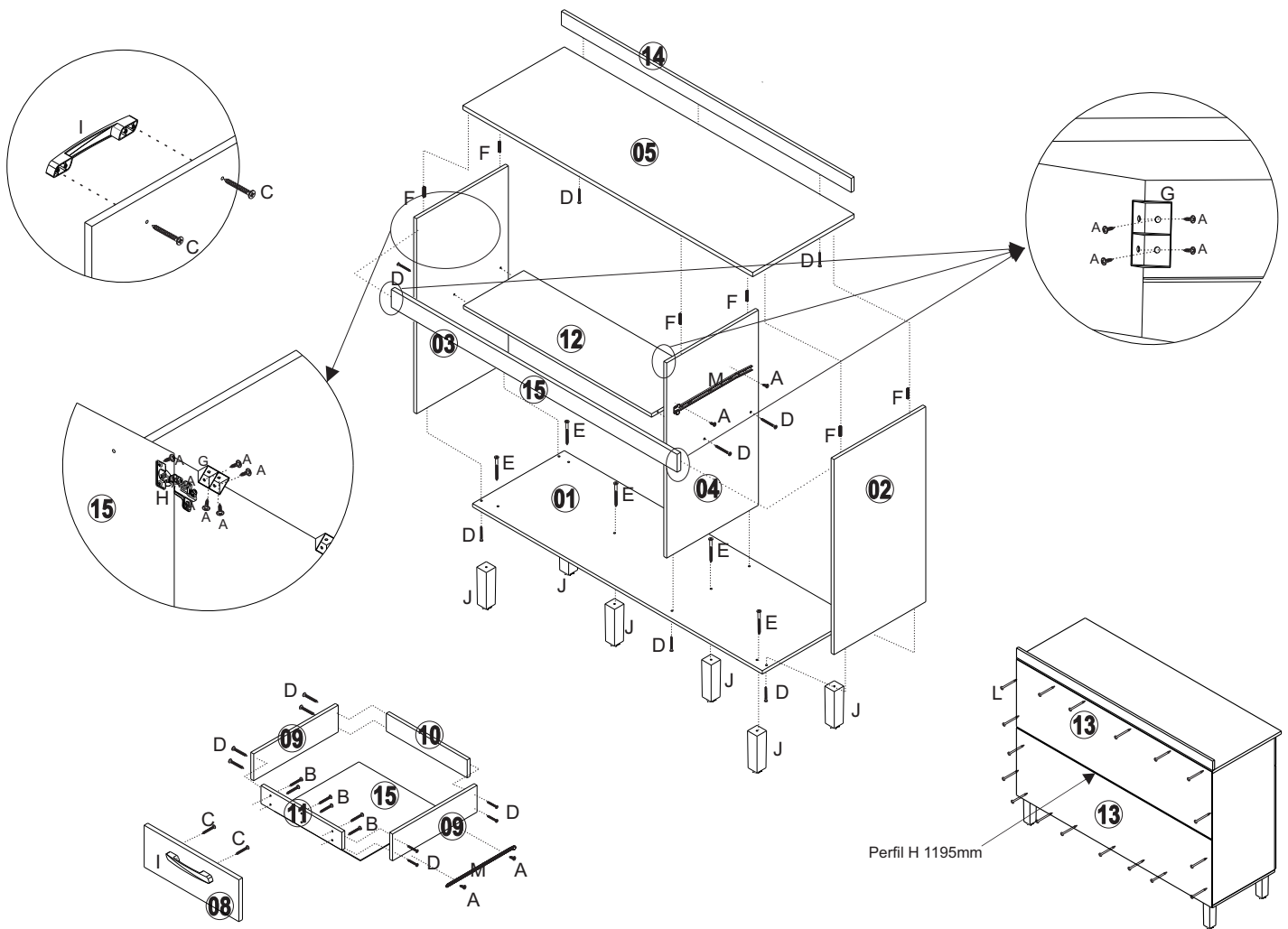

Certificado de Garantia e Entrega Técnica Valdemóveis

***O preenchimento do formulário pelo consumidor é de responsabilidade do lojista e montadores, assim como, a conferência da assinatura de acordo com o RG.**

Solicitamos que esse termo de garantia convencional seja lido atentamente, preenchido e assinado.

Esta garantia começa a ter validade a partir da data do recebimento do produto pelo lojista e a montagem do mesmo na casa do consumidor final. Devendo seguir as seguinte orientações:

- 1- Abertura do produto na residência do consumidor final, na frente de pessoa responsável pelo acompanhamento da montagem.
- 2- Conferência de todas as peças do produto, em quantidade e condições, tudo conforme a orientação de montagem.
- 3- Após a montagem fazer o manuseio do produto com a pessoa responsável pelo recebimento, orientando e fazendo os testes necessários para conferir o estado do produto se está perfeito.
- 4- Caso tenha algum defeito, fazer o preenchimento imediato do problema neste formulário, tirar foto e mandar para a empresa no prazo máximo de 1 dia útil.
- 5- Orientar que os produtos home suspenso e painel de fabricação da Valdemóveis tem que ser utilizados para colocação de TV e similares apenas presas no painel ou no home através dos suportes parafusados, que são enviados pela empresa, tendo que ser vistoriados no ato da montagem se esta ficou adequada e segura, não podendo ser colocada em cima dos NICHOS a TV ou similar, pois não foi fabricado com essa finalidade, não tendo condições de aguentar o peso.**
- 6- A Valdemóveis e a loja não se responsabilizam pela fragilidade da parede.

Formulário para ser respondido e assinado pelo consumidor:

Nome consumidora final: _____
 CPF nº: _____
 RG nº: _____
 Endereço: _____
 Produto comprado: _____
 Código/Lote: _____

- a- Produto foi aberto na frente do consumidor? () sim () não
 b- Produto encontra-se em perfeitas condições? () sim () não
 c- As peças e kits foram completas? () sim () não
 d- O produto após montado e vistoriado está adequado ao uso, não apresentando nenhum defeito? () sim () não
 e- Foi devidamente orientado seu uso? () sim () não
 f- Foi advertido que o produto home e painel não pode ser utilizado o nicho para colocação de TV e similar? () sim () não
 g- Foi vistoriado o produto home e painel e a montagem saiu correta estando seguro ao uso? () sim () não

Após lido e vistoriado venho assinar: _____

Data: _____

Obs: Para qualquer pedido de assistência técnica junto a empresa Valdemóveis o presente documento é essencial e imprescindível, tendo que ser enviado junto com pedido de assistência. As demais normas segue Código de Defesa do Consumidor.

Reclamação do produto no ato da entrega: _____

Disposições Gerais

A Valdemóveis reserva-se ao direito de alterar as características gerais, técnicas e estéticas dos produtos por ela produzidos e comercializados sem prévio aviso. Este Certificado de Garantia é valido apenas para produtos vendidos e utilizados no território brasileiro.