

“Senhores montadores, por favor, ajude-nos a ajudar”

Certificado de Garantia e Entrega Técnica Valdemóveis

***O preenchimento do formulário pelo consumidor é de responsabilidade do lojista e montadores, assim como, a conferência da assinatura de acordo com o RG.**

Solicitamos que esse termo de garantia convencional seja lido atentamente, preenchido e assinado.

Esta garantia começa a ter validade a partir da data do recebimento do produto pelo lojista e a montagem do mesmo na casa do consumidor final. Devendo seguir as seguintes orientações:

- 1- Abertura do produto na residência do consumidor final, na frente de pessoa responsável pelo acompanhamento da montagem.
- 2- Conferência de todas as peças do produto, em quantidade e condições, tudo conforme a orientação de montagem.
- 3- Após a montagem fazer o manuseio do produto com a pessoa responsável pelo recebimento, orientando e fazendo os testes necessários para conferir o estado do produto se está perfeito.
- 4- Caso tenha algum defeito, fazer o preenchimento imediato do problema neste formulário, tirar foto e mandar para a empresa no prazo máximo de 1 dia útil.
- 5- Orientar que os produtos home suspenso e painel de fabricação da Valdemóveis tem que ser utilizados para colocação de TV e similares apenas presas no painel ou no home através dos suportes parafusados, que são enviados pela empresa, tendo que ser vistoriados no ato da montagem se esta ficou adequada e segura, não podendo ser colocada em cima dos NICHOS a TV ou similar, pois não foi fabricado com essa finalidade, não tendo condições de aguentar o peso.**
- 6- A Valdemóveis e a loja não se responsabilizam pela fragilidade da parede.

Formulário para ser respondido e assinado pelo consumidor:

Nome consumidora final: _____

CPF nº: _____

RG nº: _____

Endereço: _____

Produto comprado: _____

Código/Lote: _____

- a- Produto foi aberto na frente do consumidor? () sim () não
- b- Produto encontra-se em perfeitas condições? () sim () não
- c- As peças e kits foram completas? () sim () não
- d- O produto após montado e vistoriado está adequado ao uso, não apresentando nenhum defeito? () sim () não
- e- Foi devidamente orientado seu uso? () sim () não
- f- Foi advertido que o produto home e painel não pode ser utilizado o nicho para colocação de TV e similar? () sim () não
- g- Foi vistoriado o produto home e painel e a montagem saiu correta estando seguro ao uso? () sim () não

Após lido e vistoriado venho assinar: _____

Data: _____

Obs: Para qualquer pedido de assistência técnica junto a empresa Valdemóveis o presente documento é essencial e imprescindível, tendo que ser enviado junto com pedido de assistência. As demais normas segue Código de Defesa do Consumidor.

Reclamação do produto no ato da entrega: _____

PASSO A PASSO DA MONTAGEM

01º Identifique as peças já colocando seus acessórios;

02º MONTE A CAIXARIA: parafuse as Laterais (02) no Fundo (01) (figura 01).

03º COLOCANDO AS MOLDURAS: encaixe e parafuse as Molduras (03 e 04) (figura 02).

04º PREGUE OS FORROS E ENCAIXE AS PORTAS: pregue os Forros (07 e 08) (figura 03). Encaixe e regule a Porta (09) (figura 04).

05º PENDURE O ARMÁRIO: siga os pontos no desenho detalhado e pendure o armário (figura 05).

USE A RÉGUA NO VERSO DA FOLHA PARA SABER O TAMANHO EXATO DO PARAFUSO.

ATENÇÃO:

Produto não resistente à água em excesso.

Disposições Gerais

A Valdemóveis reserva-se ao direito de alterar as características gerais, técnicas e estéticas dos produtos por ela produzidos e comercializados sem prévio aviso.



Esquema de Montagem

Avenida Jesus Candian, N° 276- Mangueira Rural
Ubá - MG CEP 36503-258 Tel: (32) 3539-7000
www.valdemoveis.com.br

Produto: ARMÁRIO 2PTS 80- COZINHA TARANTELA

Código: 11808

Produto: ARMÁRIO 2PTS COM VIDRO 80- COZINHA TARANTELA

Código: 11807

Medida do produto montado: 800x 690 x 315 mm

VOLUME 01

01, 02, 03, 04, 07, 08

VOLUME 02

05, 09

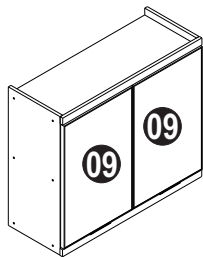
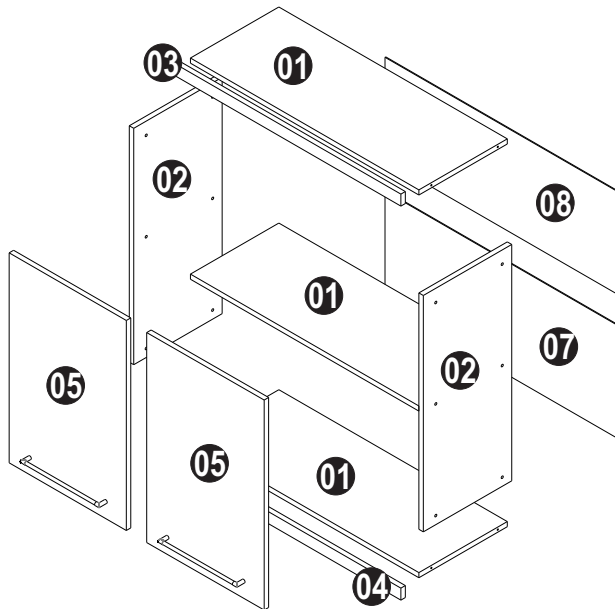

PORTA DE ALUMÍNIO COM VIDRO

05

PONTOS SUGERIDOS PARA FIXAÇÃO DO ARMÁRIO NA PAREDE

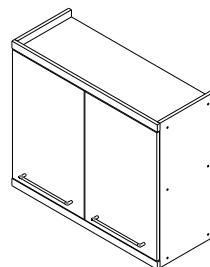
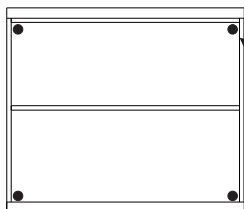

01

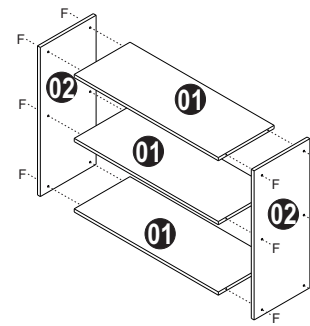

02

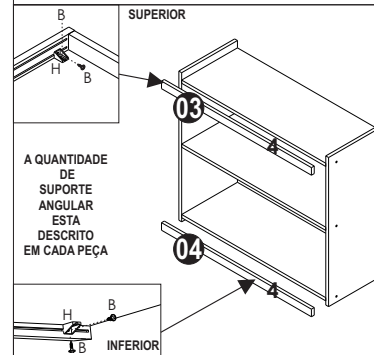

03

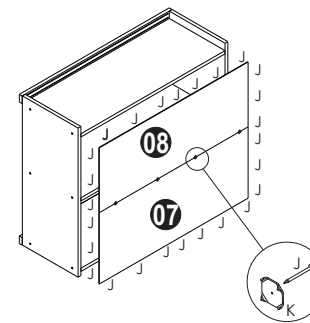

04

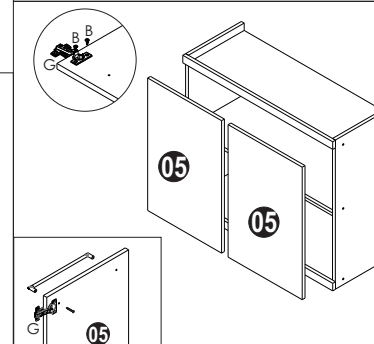

Relação de Peças

ITEM	REF.	DESCRIÇÃO	MEDIDA	QDT
1	12095	Tampo- fundo- Aereo 800 Tarantela	770X298X15	3
2	12098	Lateral - Aereo Cozinha Tarantela	690X298X15	2
3	12087	Moldura superior- Aereo 800 Tarantela	801X35X15	1
4	12088	Moldura inferior- Aereo 800 Tarantela	801X35X15	1
5	12086	Porta lisa- Aereo 800 Tarantela	613X396X15	2
7	12096	Forro inferior- Aereo 800 Tarantela	795X330X2,50	1
8	12097	Forro superior- Aereo 800 Tarantela	795X300X2,50	1
9	6728	Porta de aluminio e vidro	613X395X15	2

Relação de Ferragens

A	04x	B	32x	C	04x	D	04x
	parafuso 4,8x50 cabeça 13 mm (1484)		paraf. chip flangeado 3,5x14 (1479)		bucha expansiva n° 8 (1368)		suporte de fixação metálico (1370)
E	04x	F	12x	G	04x	H	08x
	proteção pl/cantoneira branca (1371)		paraf. estrutural 5,0x40 (1470)		dobradiça caneco 35 RETA SLOW MOTION (11945)		suporte angular (1344)
I	02x	J	30x	K	04x	L	04x
	puxador Corner 256 mm champanhe (11813)		prego 8x8 com cabeça (2870)		fixador para forro (1328)		paraf. chip chata 3,5x30 (1478)
M	08x						
	parafuso chip chata 3,5x14 (1473)						

OBEDEÇA A SEQUÊNCIA DE MONTAGEM NO VERSO DESSA FOLHA



RÉGUA ESCALA 1:1
(saiba a medida do parafuso)

data de alteração: 18/03/2020

data de elaboração: 10/02/2020

e-mail: assistencia@valdemoveis.com.br