

**CASA  
TEMA**

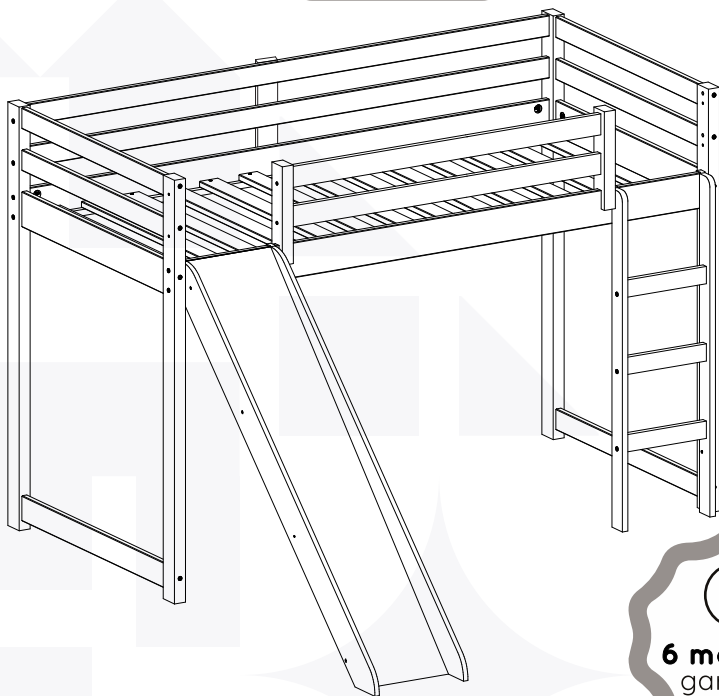

**6 meses** de  
garantia

## **Cama Infantil Prime Alta II com Escorrega**



Conheça nossos  
produtos Casatema



**Preserve a Segurança da sua Família!  
Fixação Obrigatória do produto na parede**

# CASATEMA

Seu Mundo Seu Tema

Criamos o ambiente perfeito para seu filho

- +Autonomia
- +Diversão
- +Qualidade
- +Beleza
- +Amor

**CASATEMA** a primeira marca  
Online especializada no  
seguimento infanto juvenil do  
Brasil



+ de **10 anos**  
de mercado



+ de **8 mil**  
entregas por mês



+ de **5 milhões**  
de clientes

# Como trocar seu produto

Para caber na sua vida, tem que caber mais transparência. Se o seu produto **CASATEMA** chegou com algum defeito, **você tem 7 dias para solicitar a troca**, saiba como agora mesmo.

1

Tenha em mãos: as fotos das peças com defeito; nome; código (como está aqui no manual) e quantidade de peças com defeito

2

Acesse o chat em nosso site, clicando no ícone



3

Selecione o seu pedido, e depois a opção "Quero trocar um produto."

4

Pronto, agora é só preencher as informações e enviar. Vamos entrar em contato por e-mail e te dar todas as instruções.

CASA  
TEMA

CASA  
TEMA

CASA  
TEMA

# Garantia CASATEMA

A Casatema garante que o produto está isento de defeitos de material e fabricação durante período de tempo a contar partir do recebimento do produto com a assinatura de recebimento do mesmo:

- 90 dias (garantia legal) - Abrange o acabamento de peças, defeitos de costura, revestimentos, partes e peças sujeitas a desgaste natural. Neste tipo de garantia o cliente deve acionar o canal de vendas no qual fez a compra.
- Produtos com 6 meses (garantia estrutural) - Estão inclusos aqui, defeitos estruturais que possam comprometer o correto funcionamento do produto.

O presente termo e as garantias aplicam-se apenas ao território nacional.

## Solicitação da Garantia

Aconselhamos que a caixa deva ser aberta no momento do recebimento do produto e que a qualidade do mesmo seja verificada, desta forma podemos solucionar eventuais problemas o mais rápido possível. Ocorrendo algum problema dentro do prazo de 90 dias, o consumidor deve entrar em contato com o canal de vendas seguindo as orientações do mesmo.

Em casos de garantia superior a 90 dias, o consumidor deve entrar em contato com a central de atendimento ao cliente através do email [atendimento@casatema.com.br](mailto:atendimento@casatema.com.br) ou através de nosso chat de contato no próprio site [casatema.com.br](http://casatema.com.br), que lhe trará as orientações necessárias.

A Casatema caberá a responsabilidade de realizar uma análise prévia do produto através de fotos e vídeos, em caso de parecer positivo (comprovado defeito) a empresa arcará com custo de transporte envio de peças e produtos. É reservado o direito da empresa de reter o produto ou a(s) peça(s) danificada(s). Com a comprovação de defeito no produto, a Casatema poderá optar pela substituição total ou parcial de peças. Esta se reserva no direito de realizar os serviços de reposição de partes de peças e componentes que constatem satisfatoriamente a existência de defeito de material ou de manufatura. Se, no momento em que ocorrer a assistência o mesmo produto ou seus materiais não estiverem disponíveis, a empresa poderá substituí-los por de igual qualidade e valor equivalentes a nova linha de produção.

## Perda de Garantia

Fica determinado que a garantia perderá efeito nos casos:

- Desgaste em parte e/ou peças e acabamento decorrentes de uso intenso ou exposição a condições extremas, incluindo, mas não se limitando a exposição ao frio e calor intensos, luz direta do sol, chuva, umidade excessiva, maresia, entre outros;
- Danos causados durante o transporte, quando estes não tiverem sido executados pela Casatema e, principalmente, não há cobertura de danos decorrentes de transportes e mudanças de endereço do cliente;
- Danos decorrente da má utilização do produto, esforços indevidos ou qualquer uso diverso daquele orientado pela Casatema, bem como no caso de montagem em desacordo com o manual de instruções ou no caso de o cliente ou prestador de serviços por este contratado, vir a realizar alterações na estrutura ou acabamento do produto diferente da forma como o produto foi entregue;
- Não há cobertura por danos causados por descuido, limpeza e/ou manutenção em desacordo com as instruções repassadas pela Casatema ou no caso de danos causados por prestadores de serviços de limpeza ou conserto contratados pelo cliente;
- Não se aplica a danos causados por materiais corrosivos como ácidos, solventes, tintas e fluidos corporais;
- Danos causados por acidentes, quedas, sinistros, ataques de pragas ou agentes da natureza. Ou ainda danos decorrentes de corrosão devido à falta de limpeza, manutenção com produtos inadequados ou conservação em lugares diversos daqueles indicados pela Casatema (excetuados os produtos destinados ao uso nestas condições);
- Esta garantia não cobre afrouxamento de tecido ocorrido com o uso e pelo desgaste natural do tecido bem como pela deformação do enchimento ou espuma e pelo desalinhamento de costuras eventualmente advindas com o tempo de uso;
- Produtos enviados a título de amostra não são cobertas por garantia.
- Produtos sem Nota Fiscal não possuem garantia.

# Prepare-se para a montagem

IMPORTANTE - LEIA CUIDADOSAMENTE - RETENHA PARA REFERÊNCIA FUTURA

- Confira as peças, componentes e se já tem em mãos as ferramentas necessárias.
- Para proteger seu móvel, coloque as peças sobre um tapete.
- Para realizar a montagem são necessárias 02 pessoas. Convide sua família ou amigos pra montar com você.

Para realizar a montagem você vai precisar dessas ferramentas:



Se ficar alguma dúvida, é só falar com a gente pelo chat do site.

## Atenção!















Grau de dificuldade de montagem AVANÇADO  
Contrate nosso serviço profissional de montagem, é só apontar a câmera do seu celular para o QR Code ao lado ou chamar o número (11) 4200-0402 no whatsapp.

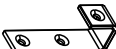

Faça utilização da régua abaixo para medir as ferragens.



# LISTA DE FERRAGENS

REF.	DESCRIÇÃO	ILUSTRAÇÃO	QTD
A	Cavilha 10x40		34
C	Parafuso 3.5x16		26
D	Parafuso 4x35		45
E	Parafuso 7x50		14
F	Parafuso 7x90		16
G	Suporte U Epoxi branco		04
H	Porca eliptica		08
J	Suporte Escada		04
L	Chave allen		01
M	Espaçador estrados		02
N	Parafuso 7x70		08
O	Parafuso 1/4x80		08
P	Parafuso 4x30		03
Q	Parafuso 3,5x25 ZB		16
R	Suporte U		02



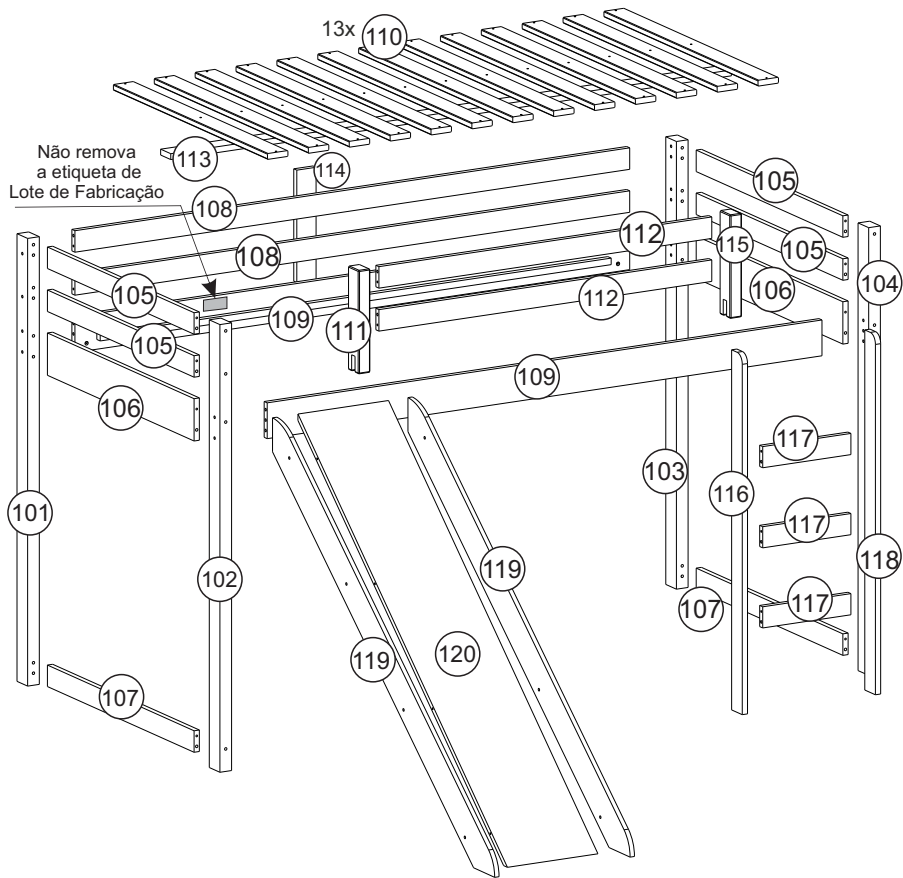



# 1 Aplique as cavilhas [A]

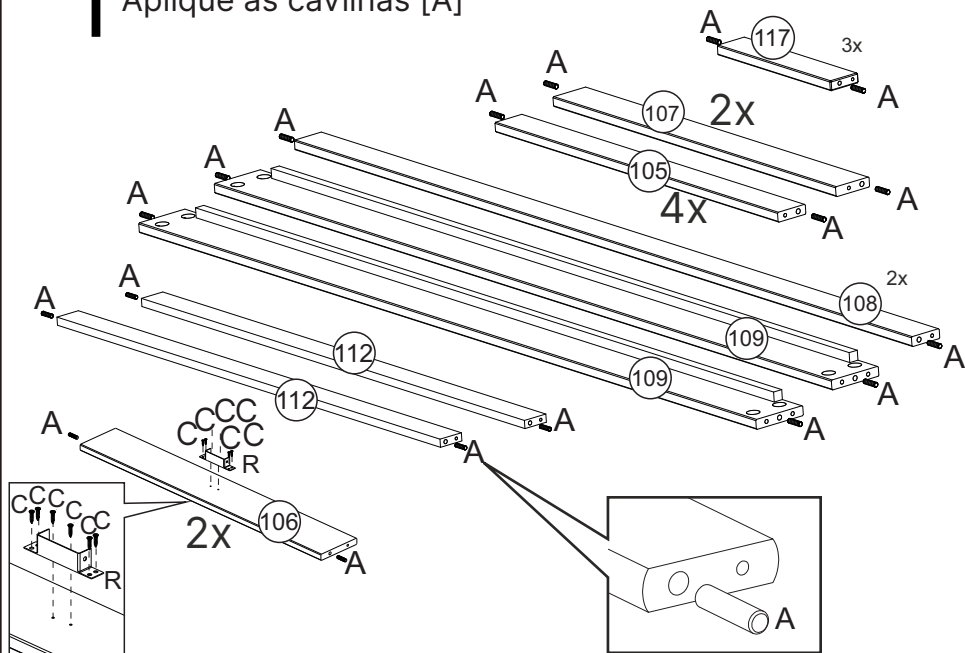

# 2 Montar conjunto usando parafuso [F] e chave [L]

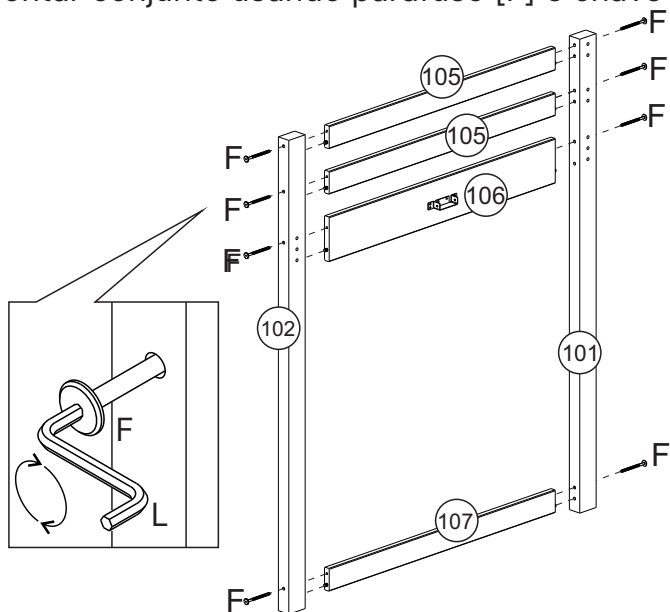

### 3 Montar conjunto usando parafuso [F] e chave [L]

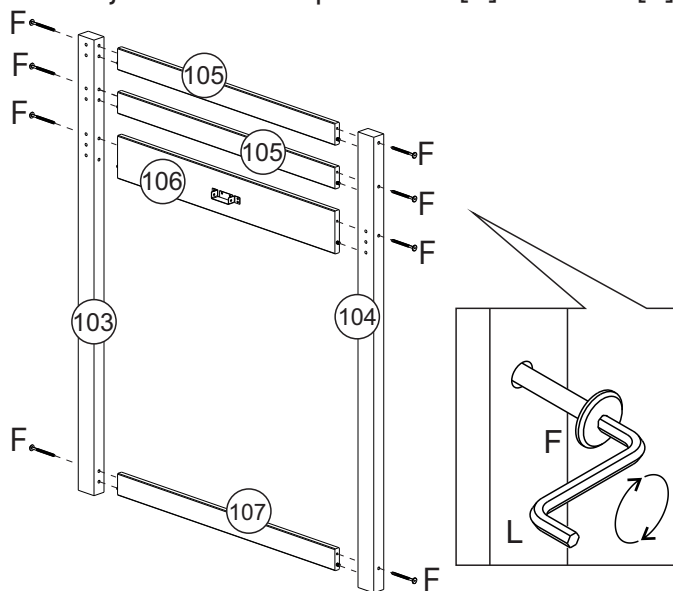

### 4 Montar cabeceira usando parafusos [N e O] com o item [H] conforme detalhe.

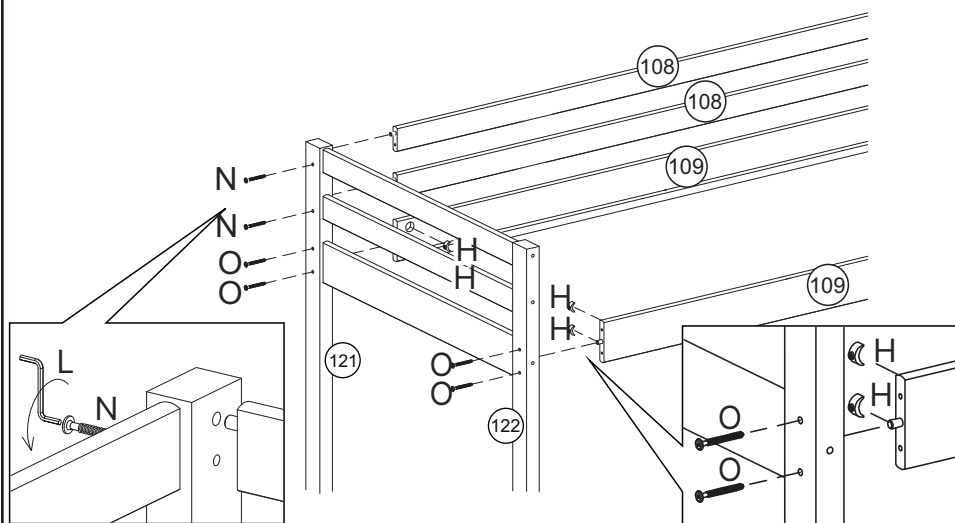

**5** Montar cabeceira usando parafusos [N e O] com o item [ H ] conforme detalhe.

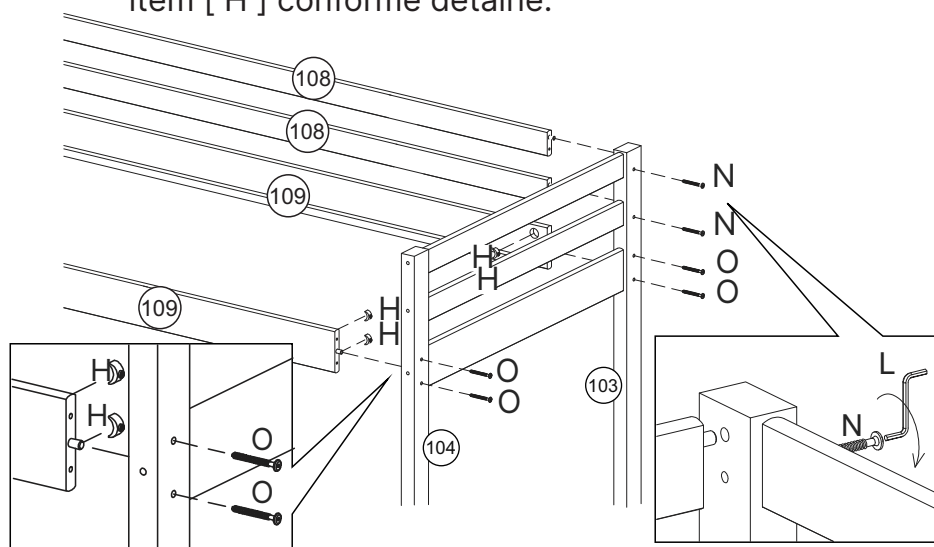

**6** Fixar travessa [113] usando parafuso [C]

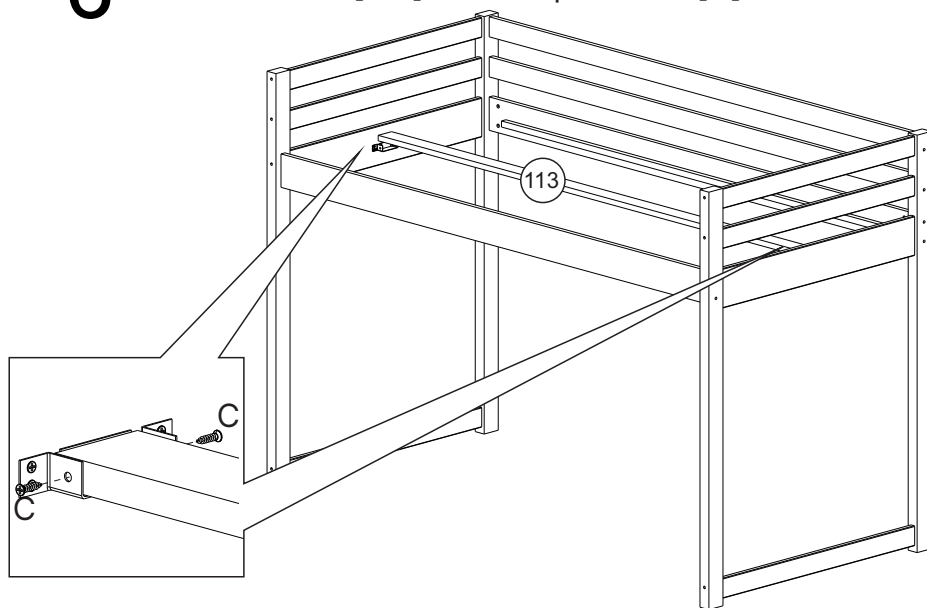

**7** Fixar estrados [110] usando parafuso [D] e espaçador [M] conforme detalhe.

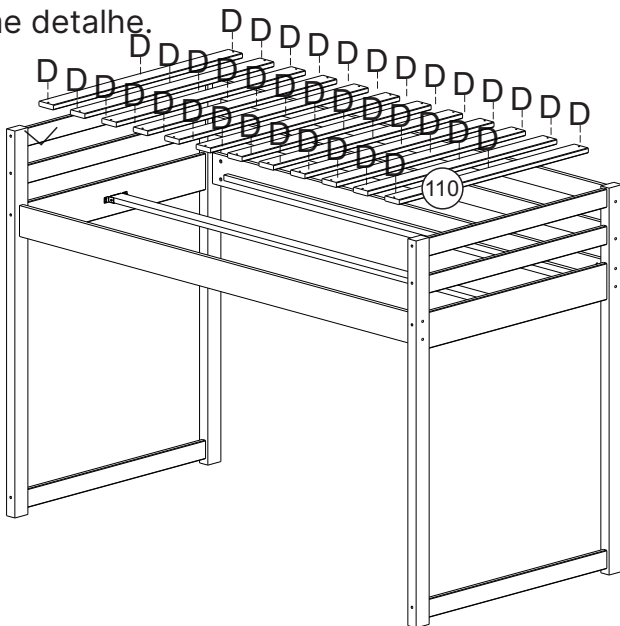
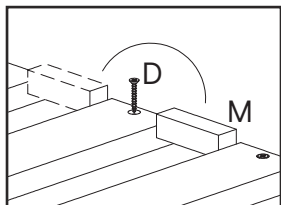

**8** Encaixe os degraus [117] nas laterais da escada [116] e [118] e fixe usando parafuso [E].  
Fixe os ganchos [J] na parte superior das laterais da escada [116] e [118] e fixe usando parafuso [C].

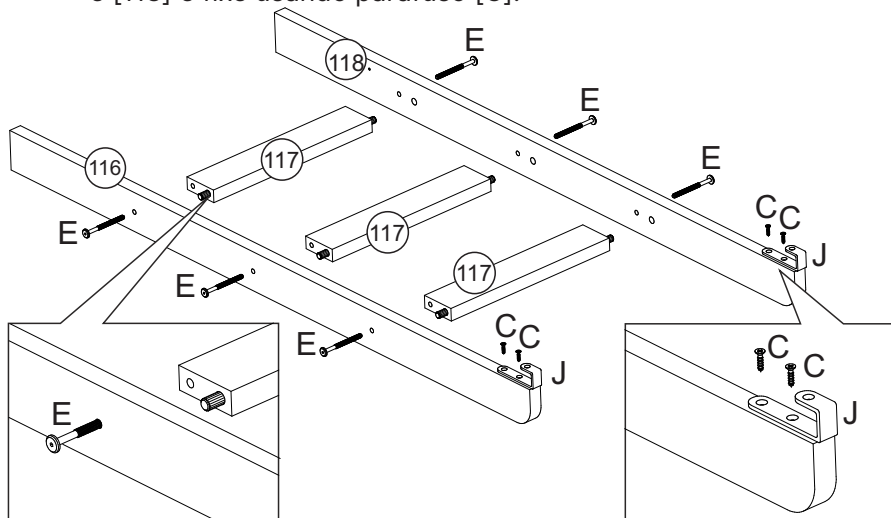

**9** Encaixe a base do escorregador [120] nas laterais [119] e fixe usando parafuso [E].

Fixe os ganchos [J] na parte superior das laterais [119] e fixe usando parafuso [D].

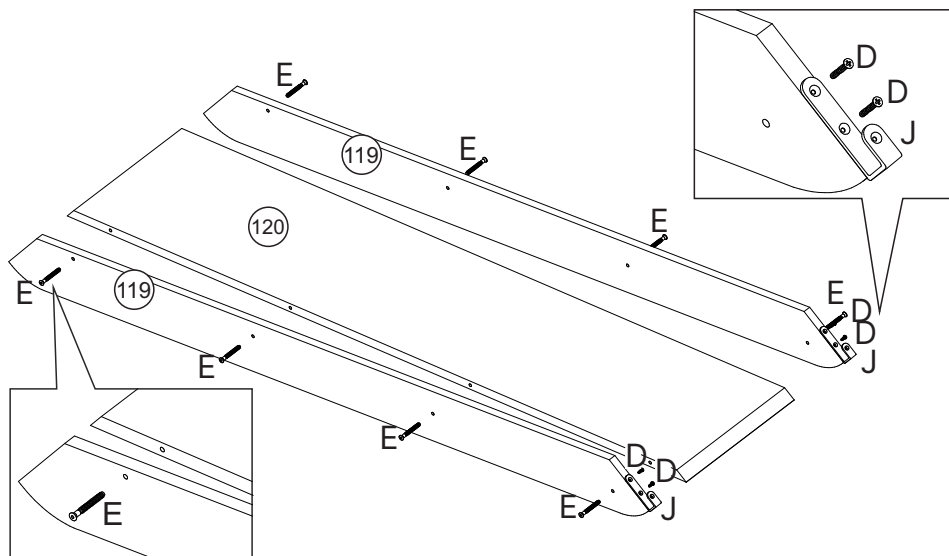

**10** Encaixe a escada na barra de cama [109] usando os ganchos. Fixe os gancho na parte interna da barra, conforme desenho, e fixe usando parafuso [C].

Fixe a lateral da escada no pé da cama usando parafuso [D].

Encaixe o escorregador na barra de cama [109] usando os ganchos. Fixe os ganchos na parte interna da barra, conforme desenho, e fixe usando parafuso [C].

Fixe a travessa de reforço [114] nas peças [108] e [109] usando os parafusos [P].

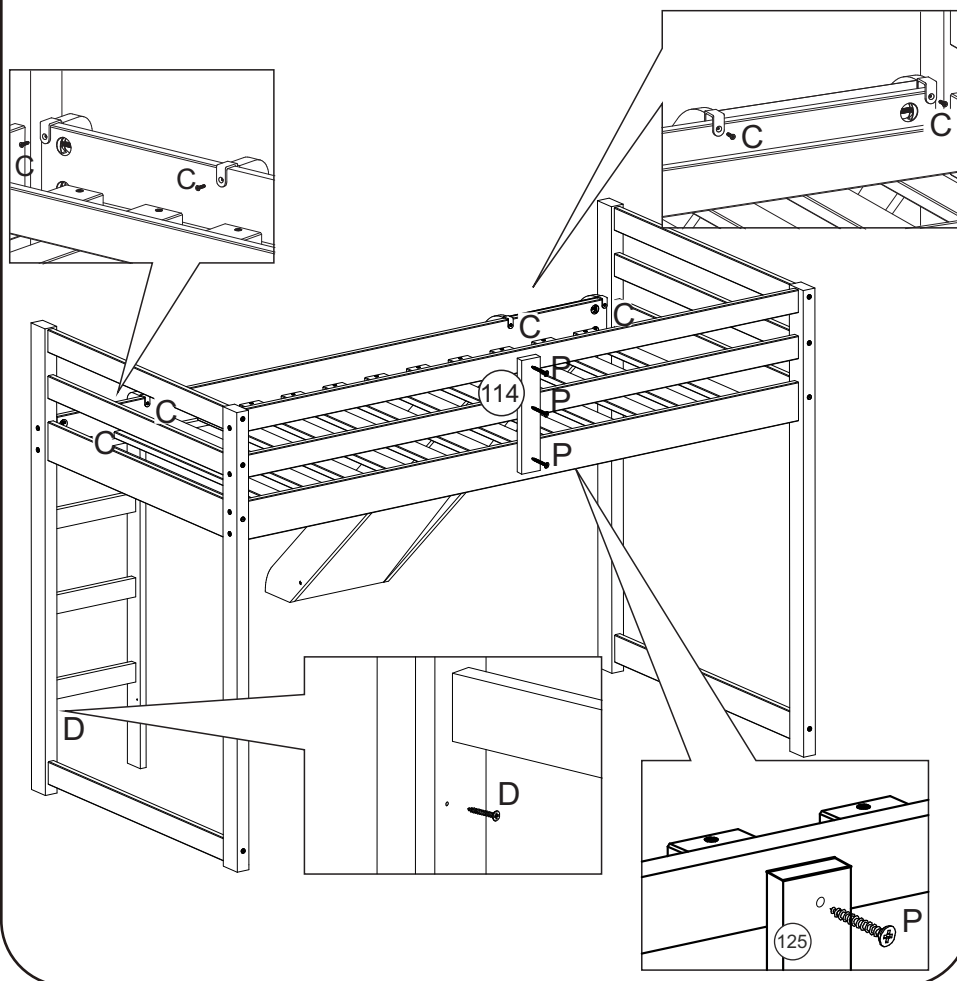

**11** Encaixe as travessas [112] nos montantes [111] e [115] e fixe as montagens usando parafusos [N] e a chave [L].

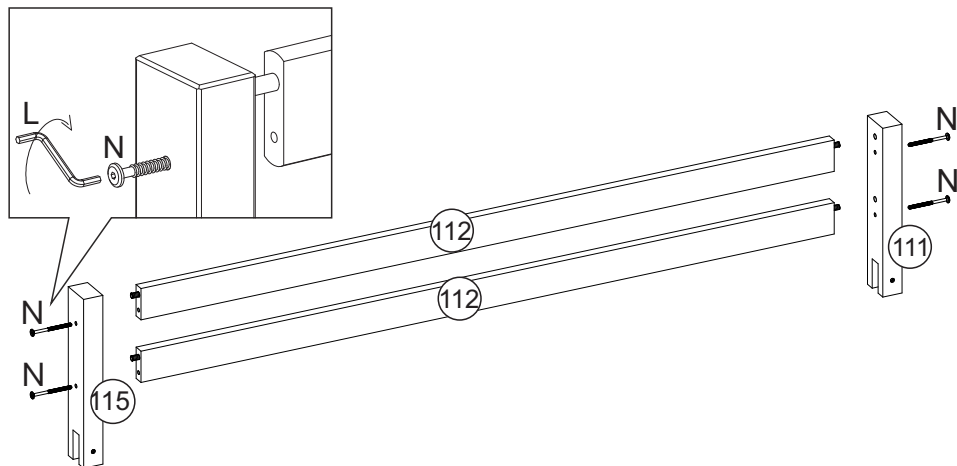

**12** Encaixe a grade montada na barra da cama [109] e fixe usando parafuso [D].

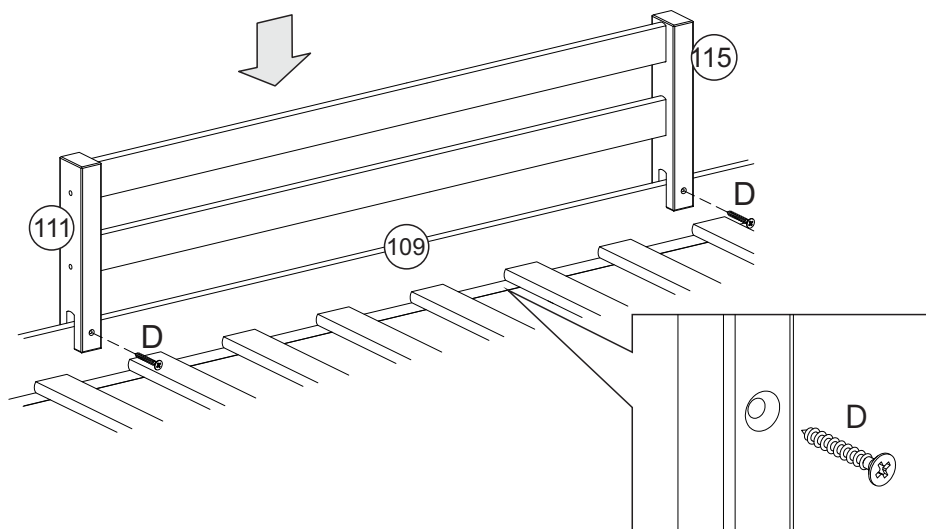

# 13

 Fixar item (G) usando o parafuso (Q) conforme detalhe.

## ATENÇÃO

Por questões de segurança!  
Não recomendamos o uso  
da cama superior por mais  
de uma pessoa ao mesmo  
tempo, mesmo que o peso  
total não ultrapasse o  
maximo suportado pela cama.

Peso maximo suportado!

max  
80 Kg

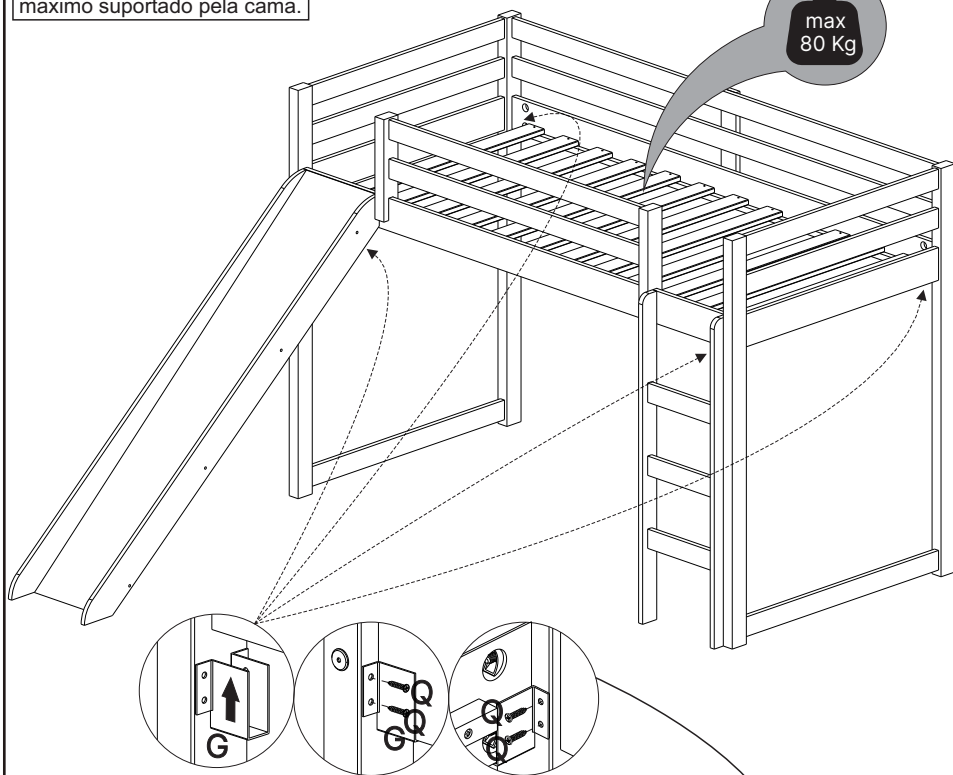

ATENÇÃO  
É OBRIGATORIO A FIXAÇÃO DESTES  
SUPORTES DE SEGURANÇA NESTE  
PRODUTO!



# Dicas para assegurar a garantia e prolongar a vida útil do seu móvel

## **Limpeza**

Use um pano macio, levemente umedecido com água. É possível o uso de detergente neutro, ou sabão neutro com água.

## **Manutenção**

Para garantir estabilidade e durabilidade, é recomendado reapertar os parafusos de tempos em tempos.

## **Ventilação**

A falta de ventilação e excesso de calor pode prejudicar a durabilidade e acabamento do produto.



The background features a light gray, stylized architectural drawing of a building with a dome and arched windows. To the right, there are decorative elements including a bar chart with three bars of increasing height, wavy lines representing water, and a stylized plant with four leaves. The overall aesthetic is clean and modern.

# CASA TEMA

V.01