

Cama Auxiliar Prime - Casatema

CASA
TEMA

PARTES DO PRODUTO:

- 1 - Lateral (2x)
- 2 - Barra traseira
- 3 - Barra frontal
- 4 - Ripa de estrado (13x)
- 5 - Pé lateral (2x)
- 6 - Ripa de reforço lateral (2x)

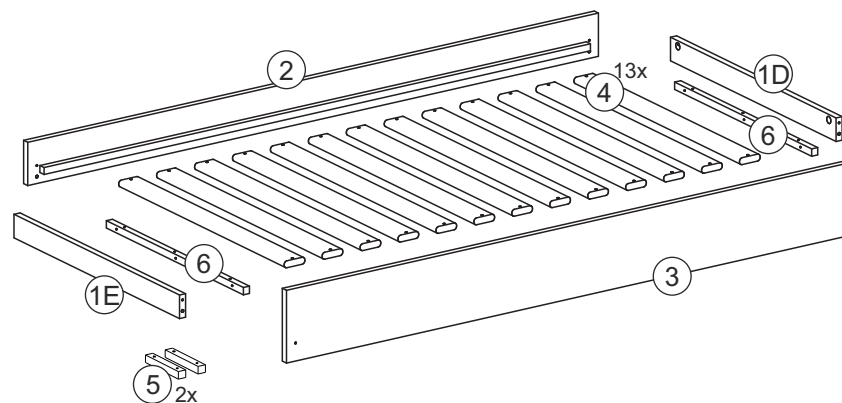
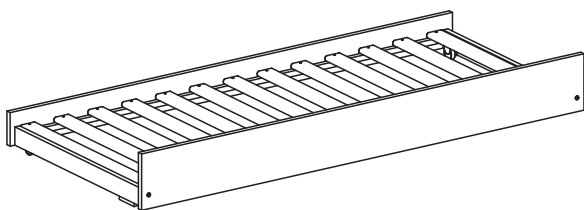

VOCÊ PRECISARÁ DE:



2 pessoas



45 min.



martelo



chave philips

FERRAGEM:



A - Cavilha 10x40
Quant. Peças: 4

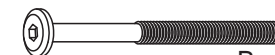

B - Parafuso 1/4x70
Quant. Peças: 4



C - Porca elíptica
Quant. Peças: 4



D - Chave
Quant. Peças: 1



E - Rodízio
Quant. Peças: 2



F - Parafuso 3,5x16
Quant. Peças: 8



G - Parafuso 4x35
Quant. Peças: 42

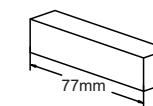

H - Espaçador
Quant. Peças: 2

ATENÇÃO:

1. Leia atentamente toda instrução antes de iniciar a montagem.
2. A montagem do produto deverá ser feita em uma superfície limpa e plana. Aconselhamos utilizar a própria embalagem para forrar o chão a fim de não danificar o produto.
3. Reservar área livre para montagem do produto.
4. Evitar batidas e o contato com objetos cortantes.
5. Para a limpeza do produto, utilize um pano levemente umedecido com água, seguido de um pano seco.

MONTAGEM: CORPO

PASSO 01:

Aplique as cavilhas [A] nos topos da peça [1].
Com os furos para a porca elíptica [C] voltadas para cima, fixe o rodízio [E] na ponta ESQUERDA da peça [1], usando parafuso [F] e o pé [5] na ponta DIREITA, usando parafuso [G]. Esta será a lateral direita [1D].

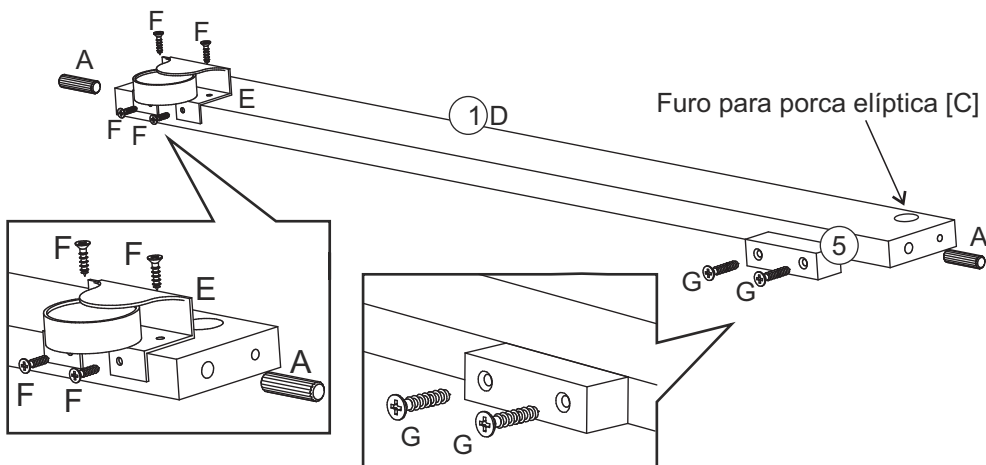

PASSO 02:

Encaixe as laterais [1D] e [1E] na barra traseira [2] e fixe usando parafuso [B], porca elíptica [C] e chave allen [D].

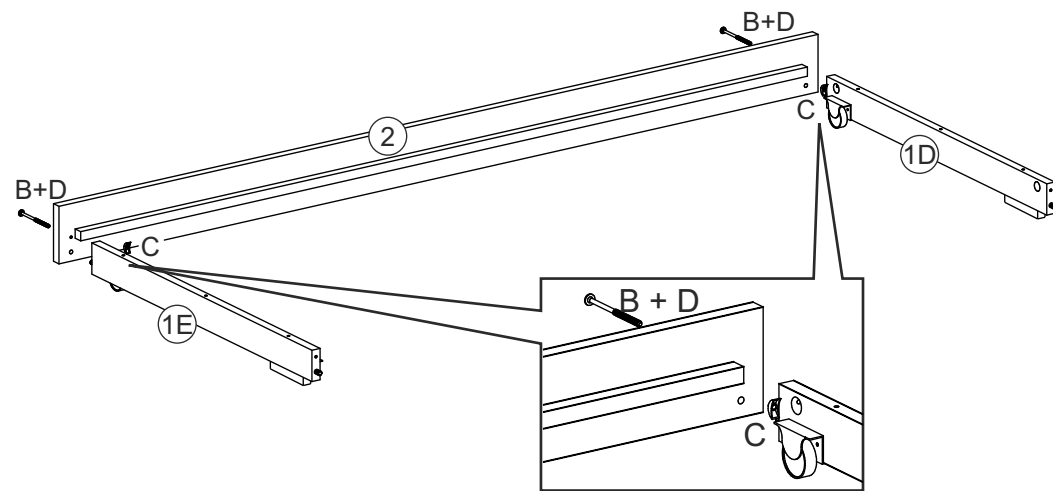

Para formar a lateral esquerda [1E], aplique as cavilhas [A] nos topos da peça [1].
Com os furos para a porca elíptica [C] voltadas para cima, fixe o rodízio [E] na ponta DIREITA da peça [1], usando parafuso [F] e o pé [5] na ponta ESQUERDA, usando parafuso [G].

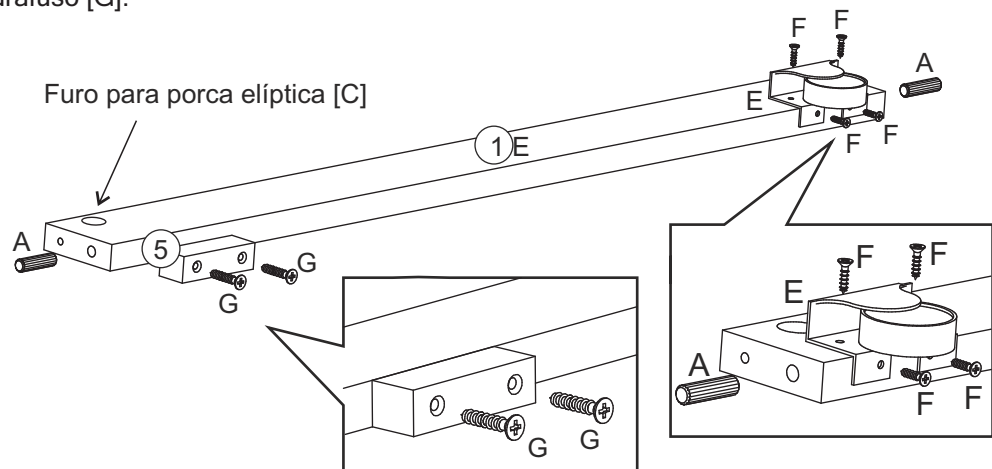

PASSO 03:

Encaixe a barra frontal [3] nas laterais [1D] e [1E] e fixe usando parafuso [B], porca elíptica [C] e chave allen [D].

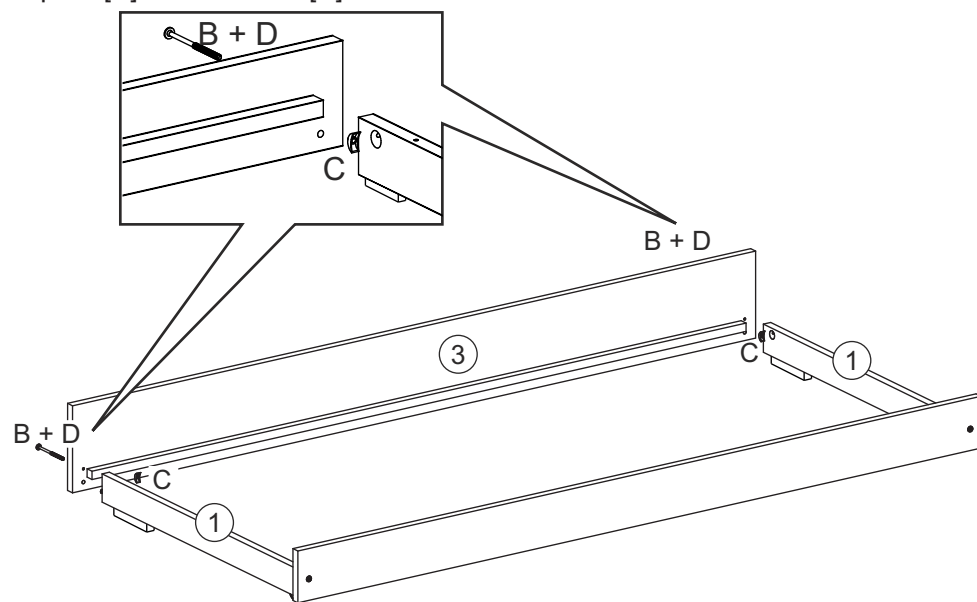

MONTAGEM: CORPO

PASSO 04:

Fixe os estrados [4] nas barras traseira [2] e frontal [3], usando parafuso [G] e espaçador [H].

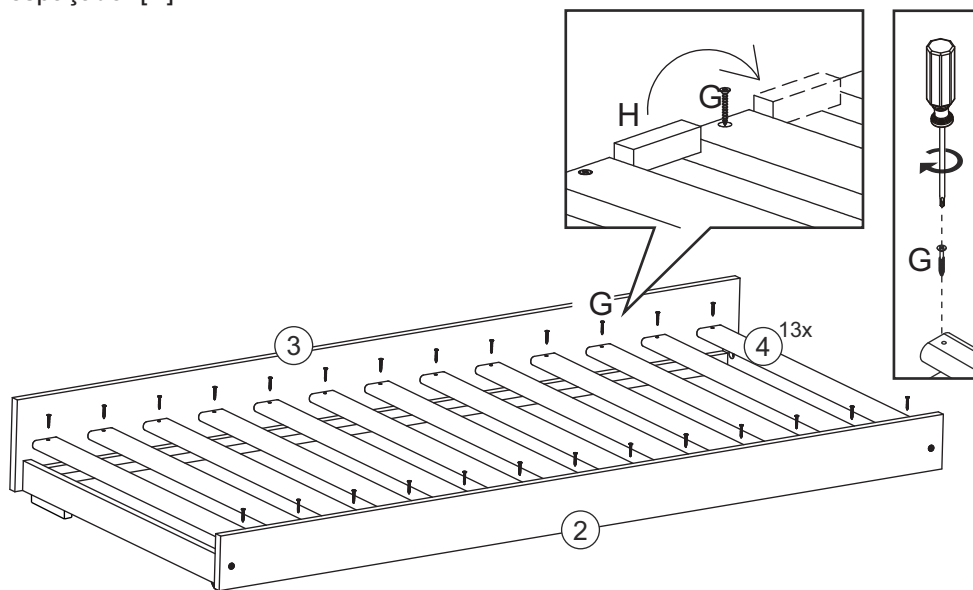

PASSO 05:

Tombe a cama e aplique as ripas de reforço lateral [6] entre as laterais [1] e as últimas ripas de estrado [4].

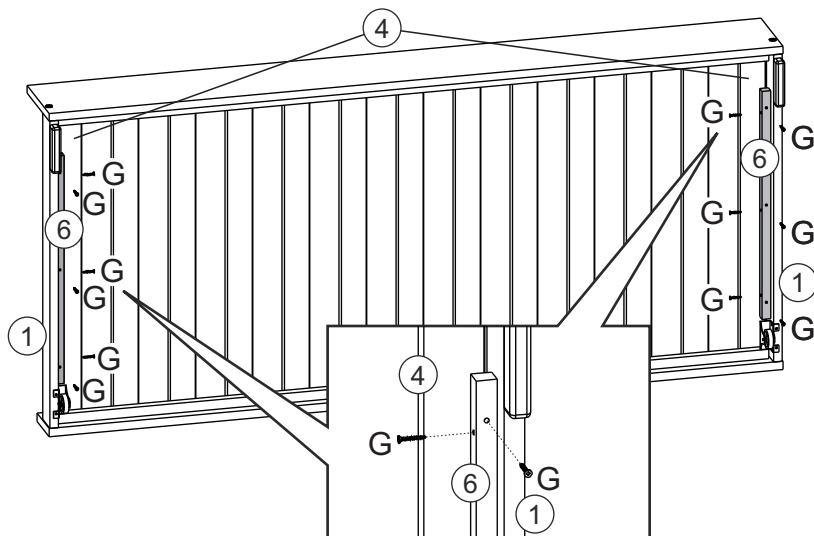

ATENÇÃO

Para movimentar a cama para frente ou para trás, recomendamos suspender levemente a barra frontal

