

**FERRAMENTAS PARA MONTAGEM E INSTALAÇÃO**  
**HERRAMIENTAS PARA ENSAMBLAJE E INSTALACIÓN**  
**TOOLS FOR ASSEMBLY AND INSTALLATION**

Ferramentas não fornecidas | Herramientas no proporcionadas | Tools not supplied

|   |   |  |                   |                                    |
|---|---|--|-------------------|------------------------------------|
|   |   |  |                   |                                    |
| PARAFUSADEIRA<br>ELECTRIC SCREW<br>DRIVER | MARTELO DE<br>BORRACHA<br>RUBBER HAMMER | CHAVE PHILIPS<br>E FENDA<br>PHILIPS<br>SCREWDRIVER | MARTELO<br>HAMMER | CINTA MÉTRICA<br>MEASURING<br>TAPE |

Montagem  
Ensamblaje  
Assembly

**ATENÇÃO:** Sugerimos montar os produtos sobre a embalagem para evitar arranhões nas peças.  
**PRECAUCIÓN:** Sugerimos ensamblar los productos sobre el embalaje para evitar rayaduras en las partes.  
**ATTENTION:** We suggest assembling the products on the packaging to avoid scratches on the parts.

**1.**

atenção: para maiores cuidados realize a abertura das caixas somente no local de montagem!

**2.**

utilize o papelão como proteção sobre o piso limpo, realizando todo o processo de montagem sobre o papelão.

02. Para reclamações, ter à mão a etiqueta do produto com número do lote e data da fabricação.  
02. Para cualquiera que sea la reclamación hay que tener siempre a mano la etiqueta del producto con el número del lote y la fecha de fabricación.  
02. For complaints always have the product label with the batch number and manufacturing date at hand.

03. Sr. Montador, favor conferir as peças antes da montagem, pois só efetuamos a troca do produto antes de ser montado.  
03. Señor ensamblador, favor conferir las piezas antes del montaje, pues sólo cambiamos los productos antes de ensamblados.  
03. Mr. Assembler, please check parts before assembling. We only replace products before put together.

01. A marcação do número de lote e código da peça que aparece nas fitas de borda é facilmente removida com borracha escolar ou com pano e álcool.  
01. La marcação con el código del producto y el número en las cintas aparentes pueden ser quitados con paño y alcohol.  
01. Marking with product code and number of parts on the apparent ribbons can be removed with cloth and alcohol.

**RELAÇÃO DE PEÇAS | LISTA DE PIEZAS | PARTS LIST**

| CÓD PRODUTO<br>CÓD PRODUCTO<br>CODE | Nº PEÇA<br>NR. PIEZA<br>ITEM | DESCRIÇÃO<br>DESCRIPCIÓN<br>DESCRIPTION                                   | MATERIAL | COD PEÇA<br>COD PIEZA<br>PART CODE | QTDE<br>CTD.<br>QTY. | COMP.<br>LARGO<br>LENGTH | LARGO<br>ANCHO<br>WIDTH | ESP<br>ESP<br>THICK |
|-------------------------------------|------------------------------|---|----------|------------------------------------|----------------------|--------------------------|-------------------------|---------------------|
| NT1295                              | 1                            | LATERAL INF. ESQUERDA   PARTE INFERIOR IZQUIERDA   LOWER LEFT SIDE        | MDP      | 43863-01                           | 1                    | 405                      | 424                     | 15                  |
| NT1295                              | 2                            | BASE INFERIOR   BASE INFERIOR   LOWER BASE                                | MDP      | 43864-02                           | 1                    | 1796                     | 422                     | 15                  |
| NT1295                              | 3                            | RODAPÉ FRONTAL   RUEDA DELANTERA DEL PIE   FRONT FOOT WHEEL               | MDP      | 43865-03                           | 1                    | 1796                     | 70                      | 15                  |
| NT1295                              | 4                            | RODAPÉ TRASEIRO   RUEDA DE PIE TRASERA   REAR FOOT WHEEL                  | MDP      | 43866-04                           | 1                    | 1796                     | 70                      | 15                  |
| NT1295                              | 5                            | RODAPÉ CENTRAL   RUEDA DE PIE CENTRAL   CENTRAL FOOT WHEEL                | MDP      | 43867-05                           | 1                    | 387                      | 70                      | 15                  |
| NT1295                              | 6                            | DIVISORIA INFERIOR   PARTICIÓN INFERIOR   LOWER PARTITION                 | MDP      | 43868-06                           | 1                    | 320                      | 406                     | 15                  |
| NT1295                              | 7                            | DIVISORIA SUPERIOR   PARTICIÓN SUPERIOR   UPPER PARTITION                 | MDP      | 43869-07                           | 1                    | 150                      | 250                     | 15                  |
| NT1295                              | 8                            | LATERAL SUP. DIREITA   PARTE SUPERIOR DERECHA   UPPER RIGHT SIDE          | MDP      | 43870-08                           | 1                    | 150                      | 325                     | 25                  |
| NT1295                              | 9                            | LATERAL INF. DIREITA   PARTE INFERIOR DERECHA   LOWER RIGHT SIDE          | MDP      | 43871-09                           | 1                    | 405                      | 424                     | 15                  |
| NT1295                              | 10                           | TAMPO INFERIOR   TAPA INFERIOR   BOTTOM COVER                             | MDP      | 43872-10                           | 1                    | 1830                     | 426                     | 25                  |
| NT1295                              | 11                           | TAMPO SUPERIOR   CUBIERTA SUPERIOR   TOP TAMPO                            | MDP      | 43873-11                           | 1                    | 1458                     | 325                     | 25                  |
| NT1295                              | 12                           | PORTAS   PUERTAS   DOORS  | MDP      | 43874-12                           | 2                    | 894                      | 265                     | 15                  |
| NT1295                              | 13                           | PAINEL INFERIOR   PANEL INFERIOR   BOTTOM PANEL                           | MDP      | 43875-13                           | 1                    | 1458                     | 150                     | 15                  |
| NT1295                              | 14                           | PAINEL CENTRAL   PANEL CENTRAL   CENTER PANEL                             | MDP      | 43876-14                           | 1                    | 1458                     | 495                     | 15                  |
| NT1295                              | 15                           | PAINEL SUPERIOR   PANEL SUPERIOR   TOP PANEL                              | MDP      | 43877-15                           | 1                    | 1458                     | 495                     | 15                  |
| NT1295                              | 16                           | PAINEL ESQUERDO   PANEL IZQUIERDO   LEFT PANEL                            | MDP      | 43878-16                           | 1                    | 1140                     | 387                     | 15                  |
| NT1295                              | 17                           | PAINEL SUPERIOR PRATELEIRA   PANEL DEL ESTANTE SUPERIOR   TOP SHELF PANEL | MDP      | 43879-17                           | 1                    | 1830                     | 220                     | 15                  |
| NT1295                              | 18                           | PRATELEIRA SUPERIOR   ESTUCHE SUPERIOR   TOP SHELF                        | MDP      | 43880-18                           | 1                    | 1830                     | 250                     | 25                  |
| NT1295                              | 19                           | SUPORTE LATERAL ESQ.   SOPORTE LATERAL IZQUIERDO   LEFT SIDE SUPPORT      | MDP      | 43881-19                           | 1                    | 1140                     | 86                      | 15                  |
| NT1295                              | 23                           | SUPORTE LATERAL DIR.   SOPORTE LATERAL DERECHO   RIGHT SIDE SUPPORT       | MDP      | 43885-23                           | 1                    | 1140                     | 86                      | 15                  |
| NT1295                              | 20                           | FUNDO TRASEIRO   PARTE INFERIOR TRASERA   REAR BOTTOM                     | HDF      | 43882-20                           | 1                    | 1820                     | 340                     | 3                   |
| NT1295                              | 21                           | KIT DE ACESSÓRIO   KIT DE ACCESORIOS   ACCESSORY KIT                      | -        | -                                  | -                    | -                        | -                       | -                   |

**TERMO DE GARANTIA**  
A presente garantia deverá ser exercida nos prazos aqui indicados, mediante apresentação deste certificado e da nota fiscal.  
Para que o produto esteja assegurado pela garantia conferida neste documento, o cliente deverá adotar as seguintes orientações e cuidados quanto à montagem, conservação e limpeza.

**MONTAGEM**  
A montagem deverá ser feita obedecendo as instruções do manual de montagem que será fornecido com o produto no momento da entrega.  
Para o uso adequado e conservação do móvel deve-se evitar maus tratos, como por exemplo: bater portas e gavetas, arrastar ou riscar o móvel, umidade ou calor excessivos e exposição ao sol, para evitar possível alteração na cor original dos móveis.

Não será de responsabilidade da Notável Móveis problemas que tenham origem na utilização dos produtos de forma inadequada ou quebra do móvel em função do excesso de peso por colocação de pedras de granito, mármore e outros.  
- O peso suportado por cada prateleira deverá obedecer os valores indicados na ilustração.  
Também não serão de responsabilidade da Notável Móveis,

problemas que tenham origem em:  
- Instalações elétricas ou hidráulicas.  
- Ações de cupins ou outras pragas.  
- Armazenamento e deslocamento do móvel em locais impróprios e não dedetizados periodicamente.  
- Todo e qualquer recorte ou alteração nos móveis.  
- Uso de produtos de limpeza ou abrasivos não recomendados.

**CONSERVAÇÃO E LIMPEZA**  
Para maior durabilidade, recomenda-se que a limpeza dos móveis seja feita da seguinte forma:  
Nas partes externas (portas, laterais e frente de gaveta), internas, vidros e espelhos, a limpeza deverá ser feita com pano limpo e levemente umedecido em água e sabão neutro. Em seguida, deverá ser passado um pano limpo e seco.  
Em caso de transferência do móvel para local diverso, esta só poderá ocorrer através de profissional especializado, sendo que para a movimentação do móvel é necessário que o mesmo seja levantado do chão. O produto não deve ser arrastado, pois avarias no manuseio e transporte, não estão contempladas na garantia.

**PRAZO DE GARANTIA**  
**O prazo de garantia será de noventa (90) dias, conforme prevista no artigo 26 do Código do Consumidor, a contar da efetiva entrega do produto, desde que observadas as condições normais de uso e conservação. Essa garantia cobre defeitos de fabricação. A Indústria de Móveis Notável não se responsabiliza pela garantia estendida adquirida pelos consumidores junto aos lojistas e seguradoras, a garantia legal da fabricante é de 90 dias. Art. 26, II, CDC."**

**DOCUMENTO DE FIANZA**  
Esta garantía se ejerce dentro del periodo en el presente documento, con la presentación de este certificado y la factura.  
Para que el producto esté garantizado por la garantía dada en este documento, el cliente debe tomar las siguientes directrices y precauciones de instalación, mantenimiento y limpieza.

**MONTAJE**  
El montaje se realizará siguiendo las instrucciones de ensamblaje que serán proporcionadas con la entrega del producto.  
Para el uso adecuado y la conservación del mueble se debe evitar los malos tratos, tales como: golpear puertas y cajones, arrastrar o arañar los muebles, humedad o el calor excesivos y la exposición al sol para evitar un posible cambio en el color original de los muebles.

No será responsabilidad de Notável Móveis problemas que se originen en el uso de los productos de forma inapropiada o ruptura del mueble en función de exceso de peso mediante la colocación de piedras de granito, mármol y otros.  
- El peso soportado por cada estante debe cumplir con los valores indicados en la ilustración.

**WARRANTY TERM**  
This warranty shall be applied within the time limits specified herein, by presentation of this certificate and invoice.  
In order for the product to be covered by the warranty provided in this document, the client should follow the following guidelines and precautions for assembly, maintenance and cleaning.



**ASSEMBLY**  
Assembly must be carried out according to the instructions in the assembly manual which is supplied with the product at the time of delivery.  
For proper use and conservation of this furniture, mistreatment should be avoided, such as hitting doors and drawers, dragging or scratching the furniture, excessive moisture or heat to avoid possible changes in its original color.

Problems from improper use of the products as breaking of the furniture due to the excess weight by installation of granite, marble, and others will not be the responsibility of Notável Móveis.  
- The weight withstood by each shelf/drawer must comply with the values indicated in illustration.

It will not be responsibility of the Notável Móveis either problem from:  
- Electrical or hydraulic installations.  
- Actions of termites or other pests.  
- Storage and moving of the furniture in inappropriate places and not fumigated periodically.  
- Any trimming or alteration in the furniture.  
- Use of cleaning agents or abrasives not recommended.

**UPKEEP AND CLEANING**  
For durability, it is recommended that the furniture be cleaned this way:  
In the outer parts (doors, sides and drawer front), inside, glass and mirrors, the cleaning should be done with a cloth clean and lightly moistened with mild soap and water. Then a clean, dry cloth should be used.  
In case of transfer of the furniture to a different place, this can only be done by specialized professionals, and for the moving of the furniture it is necessary that it is lifted off the ground. It should not be dragged because malfunctions due to handle and moving are not covered by the warranty.

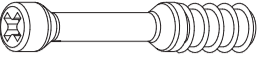
RELAÇÃO DE FERRAGENS | LISTA DE HARDWARE | LIST OF HARDWARE

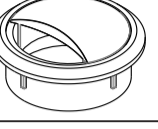
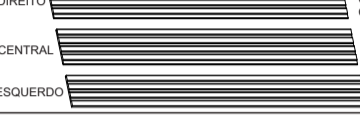
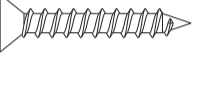
|   |  |   |
|---|--|---|
| <p><b>A</b></p>  <p>CAVILHA MADEIRA 6x30mm<br/>CLAVIJA MADERA 6x30mm<br/>6x30mm WOODEN DOWEL</p> <p>CÓDIGO:270<br/>CÓDIGO:270<br/>CODE:270</p> <p><b>32</b></p>  | <p><b>B</b></p>  <p>PARAFUSO MINIFIX 5x31mm<br/>TORNILLO MINIFIX 5x31mm<br/>5x31mm MINI-FIX SCREW</p> <p>CÓDIGO:324<br/>CÓDIGO:324<br/>CODE:324</p> <p><b>20</b></p>   | <p><b>C</b></p>  <p>TAMBOR MINIFIX 12x9mm<br/>BARRIL MINIFIX 12x9mm<br/>12x9mm MINI-FIX BARREL</p> <p>CÓDIGO:286<br/>CÓDIGO:286<br/>CODE:286</p> <p><b>20</b></p>  |
| <p><b>Y</b></p>  <p>PARAFUSO 3,5x40mm CABEÇA CHATA<br/>TORNILLO 3,5x40mm CABEZA PLANA<br/>3,5x40mm FLAT HEAD SCREW</p> <p>CÓDIGO:4<br/>CÓDIGO:4<br/>CODE:4</p> <p><b>14</b></p>                        | <p><b>X</b></p>  <p>PARAFUSO 4x12mm CABEÇA PANELA<br/>TORNILLO 4x12mm CABEZA SARTÉN<br/>4x12mm PAN HEAD SCREW</p> <p>CÓDIGO:13<br/>CÓDIGO:13<br/>CODE:13</p> <p><b>168</b></p>  | <p><b>R</b></p>  <p>TAPA FURO ADESIVO 15mm<br/>BOLSILLO ADHESIVO 15mm<br/>ADHESIVE HOLE POCKET 15mm</p> <p>CÓDIGO:119<br/>CÓDIGO:119<br/>CODE:119</p> <p><b>14</b></p>   |
| <p><b>PS</b></p>  <p>PASSA FIO 46mm<br/>PASA-CABLE 46mm<br/>46mm THREAD GUIDE</p> <p>CÓDIGO:1098<br/>CÓDIGO:1098<br/>CODE:1098</p> <p><b>2</b></p>   | <p><b>M</b></p>  <p>DOBRADIÇA SUPER CURVA COM CALÇO 26mm - METÁLICA<br/>BISAGRA SUPER CURVA CON VÁSTAGO 26mm - METAL<br/>SUPER CURVE DOBBLE WITH BRASS 26mm - METALLIC</p> <p>CÓDIGO:280<br/>CÓDIGO:280<br/>CODE:280</p> <p><b>4</b></p> | <p><b>Z</b></p>  <p>PISTÃO A GÁS<br/>PISTÓN DE GAS<br/>GAS PISTON</p> <p>CÓDIGO:276<br/>CÓDIGO:276<br/>CODE:276</p> <p><b>2</b></p>  |
| <p><b>TT</b></p>  <p>CANTONEIRA 15x15x40mm<br/>ANGULAR 15x15x40mm<br/>15x15x40mm ANGLE</p> <p>CÓDIGO:45<br/>CÓDIGO:45<br/>CODE:45</p> <p><b>29</b></p>   | <p><b>D</b></p>  <p>PREGO 23x4mm<br/>CLAVO 23x4mm<br/>23x4mm NAIL</p> <p>CÓDIGO:268<br/>CÓDIGO:268<br/>CODE:268</p> <p><b>37</b></p>   | <p><b>TM</b></p>  <p>SUPORTE METAL FIXAÇÃO 60x60mm<br/>SUPORTE METAL FIJACIÓN 60x60mm<br/>60x60mm METAL FIXING SUPPORT</p> <p>CÓDIGO:1537<br/>CÓDIGO:1537<br/>CODE:1537</p> <p><b>9</b></p>  |
| <p><b>LED</b></p>  <p>KIT 1 FITAS LED mm 1x1140mm<br/>KIT 1 TIRAS LED 1x1140mm<br/>KIT 1 LED STRIPS 1x1140mm</p> <p>CÓDIGO:2566<br/>CÓDIGO:2566<br/>CODE:2566</p> <p><b>1</b></p>                      | <p><b>S</b></p>  <p>PUXADOR EM MOLDURA<br/>MANDO DEL MARCO<br/>FRAME HANDLE</p> <p>CÓDIGO:2625<br/>CÓDIGO:2625<br/>CODE:2625</p> <p><b>2</b></p>   | <p><b>AP</b></p>  <p>KIT MOLDURAS<br/>KIT DE MOLDEO<br/>MOLDING KIT</p> <p>CÓDIGO:2620<br/>CÓDIGO:2620<br/>CODE:2620</p> <p>CÓDIGO:2619<br/>CÓDIGO:2619<br/>CODE:2619</p> <p>CÓDIGO:2621<br/>CÓDIGO:2621<br/>CODE:2621</p> <p><b>1</b></p> |
| <p><b>L</b></p>  <p>SAPATA DESLIZADORA PLÁSTICA 14x14x6mm<br/>ZAPATA DESLIZADORA PLÁSTICA 14x14x6mm<br/>14x14x6mm PLASTIC SLIP SHOE</p> <p>CÓDIGO:250<br/>CÓDIGO:250<br/>CODE:250</p> <p><b>11</b></p> | <p><b>PG</b></p>  <p>PARAFUSO 3,5x20mm CABEÇA CHATA<br/>TORNILLO 3,5x20mm CABEZA PLANA<br/>3,5x20mm FLAT HEAD SCREW</p> <p>CÓDIGO:1<br/>CÓDIGO:1<br/>CODE:1</p> <p><b>9</b></p>   |   |

**PASSO 1**  
**PASO 1**  
**STEP 1**

1 - Insira as cavilhas A (6x30mm) nas peças 1, 6, 7, 8, 9, 16, 18, 19 e 23.  
2 - Fixe os minifix B (5x31mm) na peça 9.  
3 - Encaixe a peça 9 na peça 2. Encaixe os tambores minifix C na peça 2 e gire até travar.

1 - Introduzca las clavijas A (6x30mm) en las piezas 1, 6, 7, 8, 9, 16, 18, 19 y 23.  
2 - Fije el minifix B (5x31mm) en la parte 9.  
3 - Deslizar la parte 9 en la parte 2. Introduzca el minifix C en la parte 2 y gírelo hasta que se bloquee.

1 - Insert dowels A (6x30mm) into parts 1, 6, 7, 8, 9, 16, 18, 19, and 23.  
2 - Fasten the minifix B (5x31mm) into part 9.  
3 - Insert part 9 into part 2. Fit the minifix C drums into part 2 and turn until they lock.

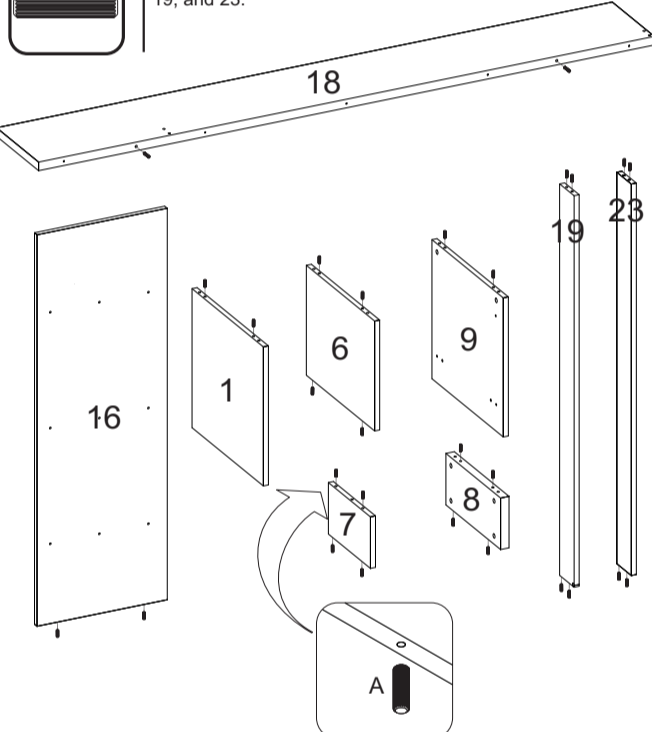

**PASSO 3**  
**PASO 3**  
**STEP 3**

1 - Insira as cavilhas A (6x30 mm) na peça 2.  
2 - Fixe os minifix B (5x31mm) na peça 9.  
3 - Encaixe a peça 9 na peça 2. Encaixe os tambores minifix C na peça 2 e gire até travar.

1 - Introduzca los tacos A (6x30mm) en la parte 2.  
2 - Fije el minifix B (5x31mm) en la parte 9.  
3 - Deslizar la parte 9 en la parte 2. Introduzca el minifix C en la parte 2 y gírelo hasta que se bloquee.

1 - Insert the dowels A (6x30mm) in part 2.  
2 - Fasten the minifix B (5x31mm) into part 9.  
3 - Insert part 9 into part 2. Fit the minifix C drums into part 2 and turn until they lock.

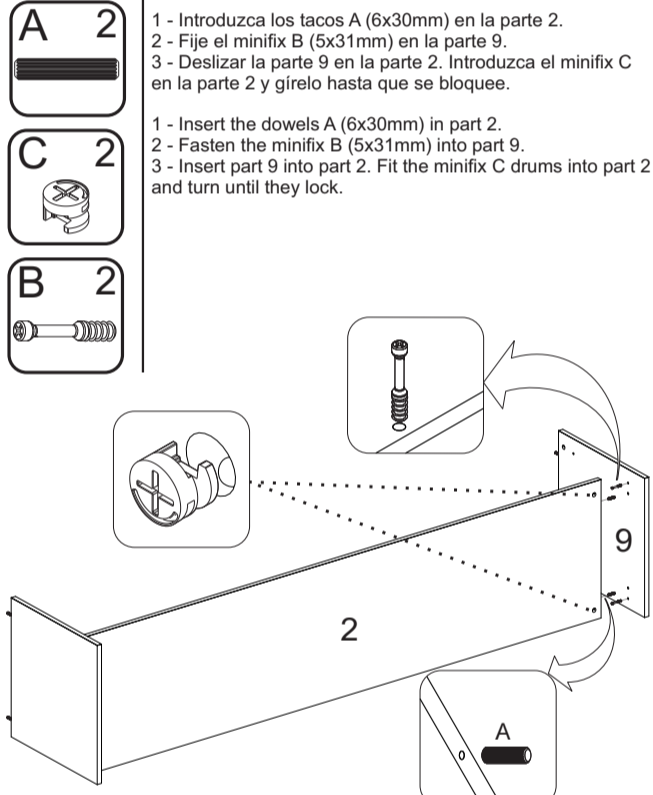

**PASSO 5**  
**PASO 5**  
**STEP 5**

1 - Fixe os minifix B (5x31mm) na peça 2.  
2 - Encaixe a peça 6 na peça 2. Encaixe os tambores minifix C na peça 6 e gire até travar.  
3 - Cole os adesivos R sobre os tambores C.

1 - Fijar el minifix B (5x31mm) en la pieza 2.  
2 - Deslice la parte 6 en la parte 2. Deslice los tambores mini-fix C en la parte 6 y gírelos hasta que se bloqueen.  
3 - Pegue las pegatinas R en los tambores C.

1 - Attach the minifix B (5x31mm) to part 2.  
2 - Attach part 6 to part 2. Fit the minifix C drums into part 6 and turn until they lock.  
3 - Glue the adhesives R on the drums C.

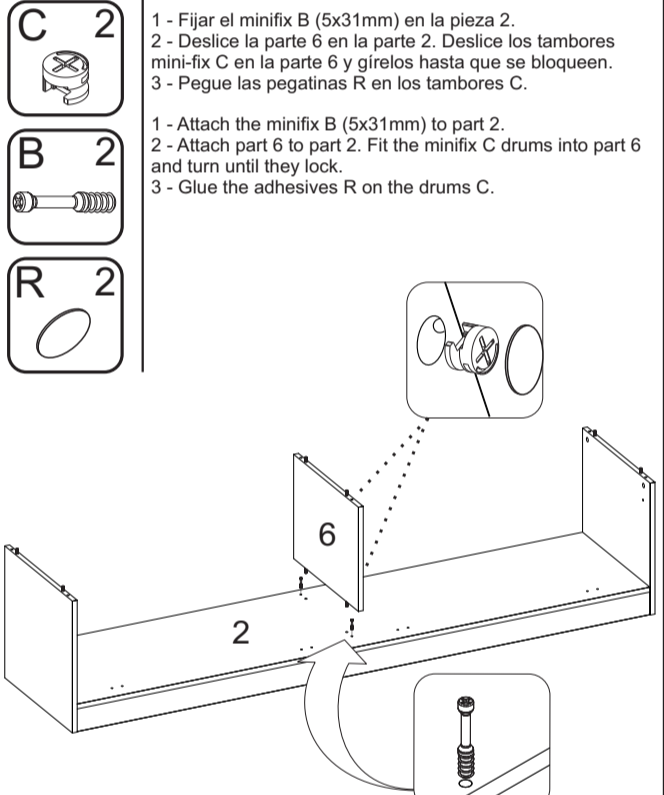

**PASSO 2**  
**PASO 2**  
**STEP 2**

1 - Insira as cavilhas A (6x30 mm) na peça 2.  
2 - Fixe os minifix B (5x31mm) na peça 1.  
3 - Encaixe a peça 1 na peça 2. Encaixe os tambores minifix C na peça 2 e gire até travar.

1 - Introduzca los tacos A (6x30mm) en la parte 2.  
2 - Fije el minifix B (5x31mm) en la parte 1.  
3 - Deslizar la parte 1 en la parte 2. Introduzca el minifix C en la parte 2 y gírelo hasta que se bloquee.

1 - Insert the dowels A (6x30mm) in part 2.  
2 - Fasten the minifix B (5x31mm) into part 1.  
3 - Insert part 1 into part 2. Fit the minifix C drums into part 2 and turn until they lock.

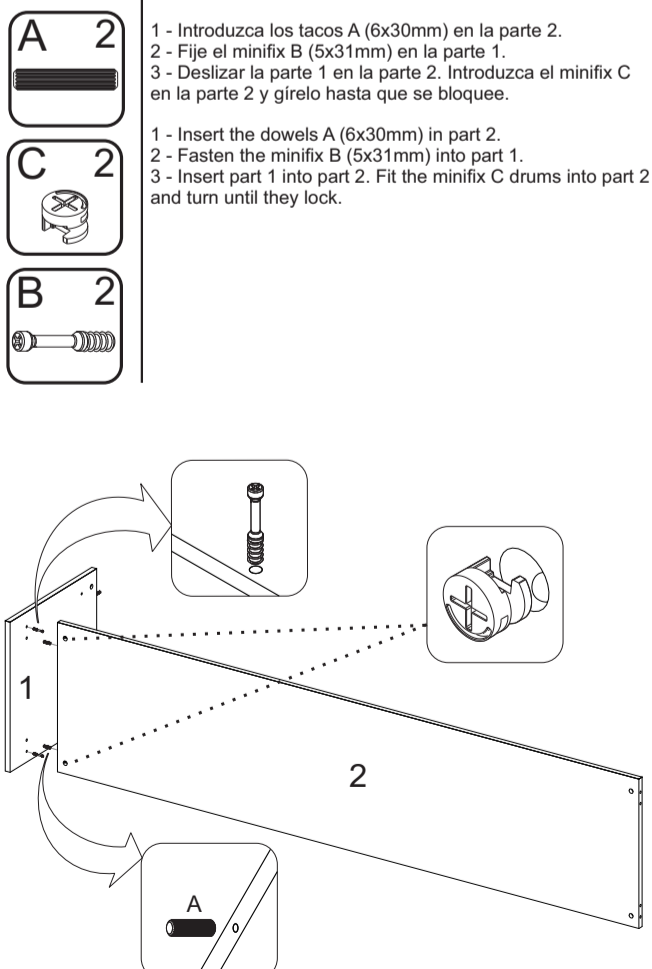

**PASSO 4**  
**PASO 4**  
**STEP 4**

1 - Alinhe as peças 3 e 4 entre as peças 1 e 9, em seguida fixe-as nas peças 1, 2 e 9 utilizando as cantoneiras TT com os parafusos X (4x12 mm).  
2 - Alinhe a peça 5 no centro da peça 2 e fixe-a mesma nas peças 2, 3 e 4 utilizando as cantoneiras TT com os parafusos X (4x12 mm).  
3 - Fixe a sapata L com os pregos D nas peças 1, 3, 4, 5 e 9.

1 - Alinee las piezas 3 y 4 entre las piezas 1 y 9, luego fijelas en la pieza 2 utilizando los ángulos TT con los tornillos X (4x12 mm).  
2 - Alinee la pieza 5 en el centro de la pieza 2 y fijela en las piezas 2, 3 y 4 utilizando los ángulos TT con tornillos X (4x12 mm).  
3 - Fijar la zapata L con clavos D en las piezas 1, 3, 4, 5 y 9.

1 - Align parts 3 and 4 between parts 1 and 9, then fix them on part 2 using the TT angles with the X screws (4x12 mm).  
2 - Align part 5 in the center of part 2 and fix it on parts 2, 3 and 4 using the TT angles with the X screws (4x12 mm).  
3 - Fix the shoe L with the nails D in the parts 1, 3, 4, 5 and 9.

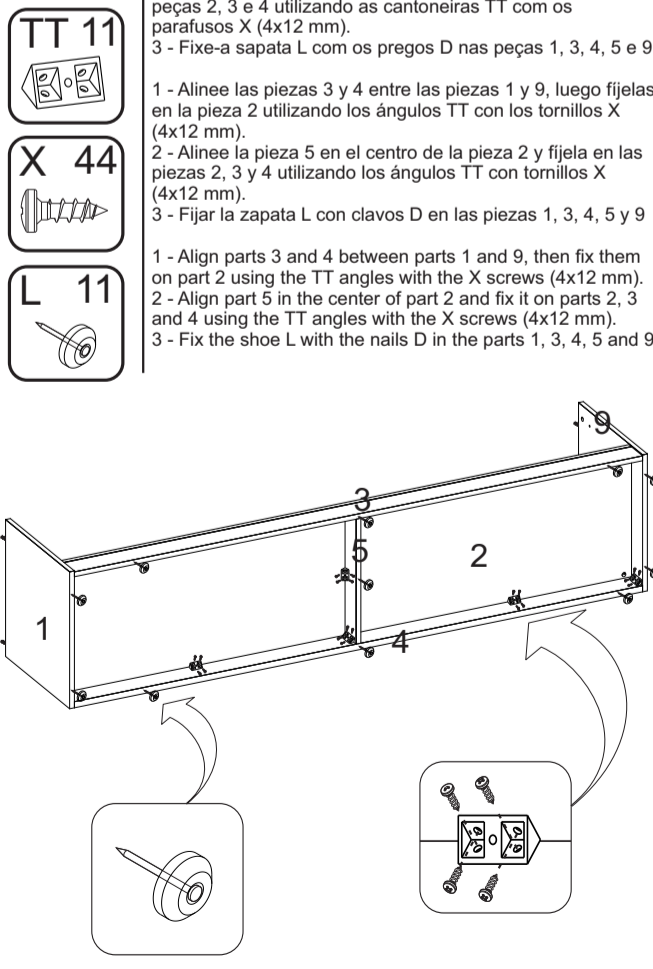

**PASSO 6**  
**PASO 6**  
**STEP 6**

1 - Fixe os minifix B (5x31mm) na peça 10.  
2 - Encaixe a peça 10 nas peças 1, 6 e 9. Encaixe os tambores minifix C nas peças 1, 6 e 9 e gire até travar.  
3 - Cole os adesivos R sobre os tambores C.

1 - Fijar el minifix B (5x31mm) en la pieza 10.  
2 - Conecte la parte 10 con las partes 1, 6 y 9. Monte los tambores mini-fix C en las partes 1, 6 y 9 y gírelos hasta que se bloqueen.  
3 - Pegue el adhesivo R sobre los tambores C.

1 - Attach the minifix B (5x31mm) to part 10.  
2 - Attach part 10 to parts 1, 6 and 9. Slide the Minifix C drums onto parts 1, 6 and 9 and rotate until they lock.  
3 - Glue the R stickers on the C drums.

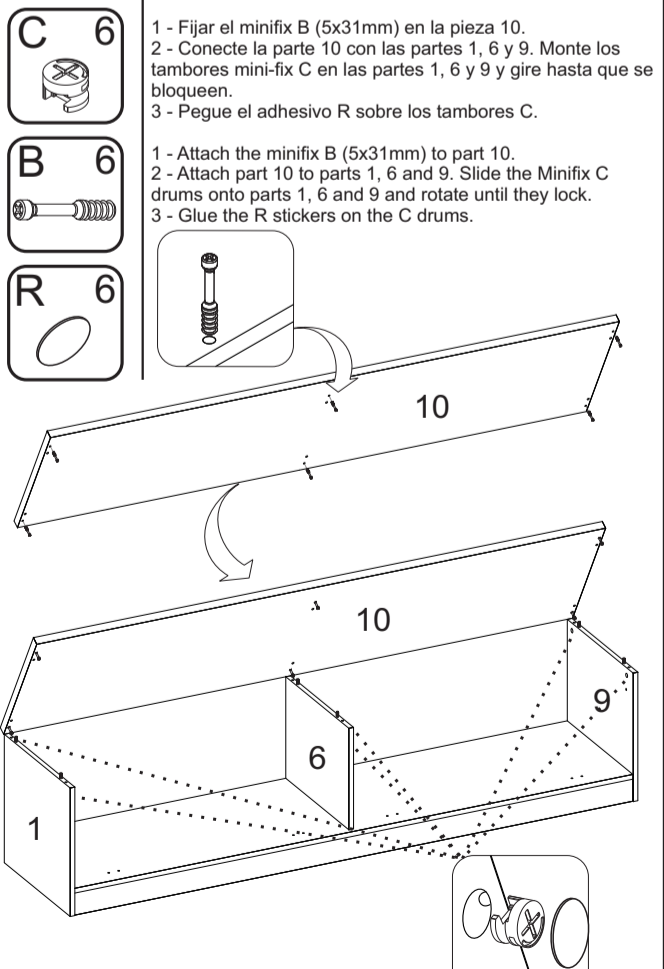

**PASSO 7**  
**PASO 7**  
**STEP 7**

- 1 - Fixe os minifix B (5x31 mm) na peça 10.
- 2 - Encaixe as peças 7 e 8 na peça 10. Encaixe os tambores minifix C nas peças 7 e 8 e gire até travar.
- 3 - Cole os adesivos R sobre os tambores C.



- 1 - Fijar el minifix B (5x31 mm) en la pieza 10.
- 2 - Deslice las partes 7 y 8 en la parte 10. Monte los tambores Minifix C en las piezas 7 y 8 y gírelos hasta que se bloqueen.
- 3 - Pegue las pegatinas R en los tambores C.

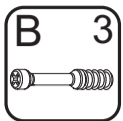

- 1 - Attach the minifix B (5x31 mm) to part 10.
- 2 - Attach parts 7 and 8 to part 10. Assemble the Minifix C drums to pieces 7 and 8 and turn them until they lock.
- 3 - Glue the stickers R on the drums C.

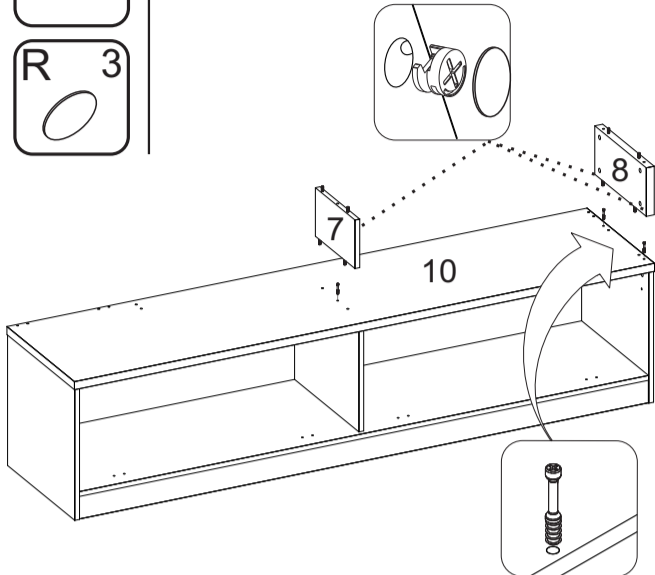

**PASSO 8**  
**PASO 8**  
**STEP 8**

- 1 - Fixe os minifix B (5x31 mm) na peça 11.
- 2 - Encaixe a peça 11 nas peças 7 e 8. Encaixe os tambores minifix C nas peças 7 e 8 e gire até travar.
- 3 - Cole os adesivos R sobre os tambores C.



- 1 - Fijar la minifijación B (5x31 mm) en la pieza 11.
- 2 - Fije la pieza 11 a las piezas 7 y 8. Fije los tambores minifix C a las piezas 7 y 8 y gire hasta que se bloqueen.
- 3 - Pegue las pegatinas R en los tambores C.

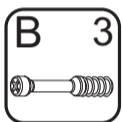

- 1 - Attach the minifix B (5x31 mm) to part 11.
- 2 - Attach part 11 to parts 7 and 8. Attach the minifix C drums to parts 7 and 8 and rotate until they lock.
- 3 - Glue the stickers R on the drums C.

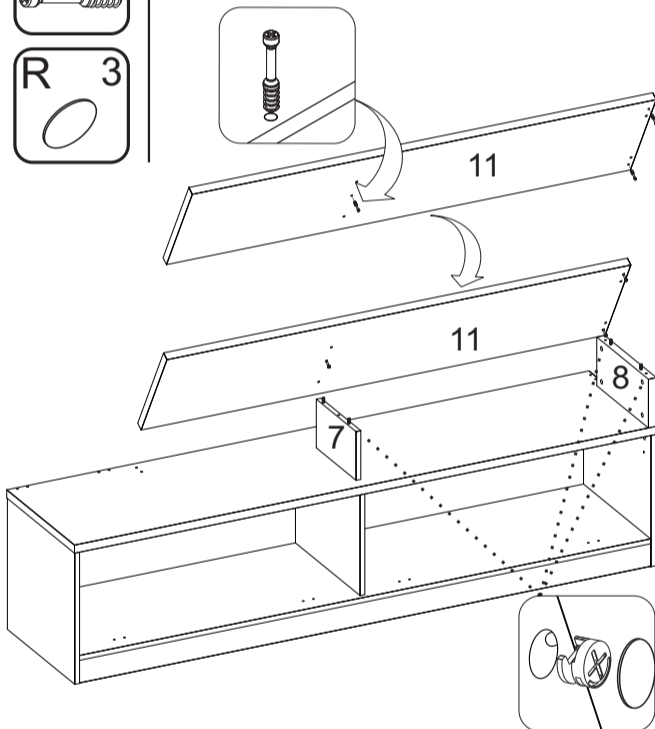

**PASSO 9**  
**PASO 9**  
**STEP 9**

- 1 - Alinhe a peça 13 na peça 8 e fixe-as utilizando o parafuso Y (3,5x40 mm).

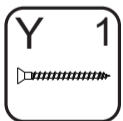

- 1 - Align part 13 on part 8 and fix them using the Y-bolt (3.5x40 mm).

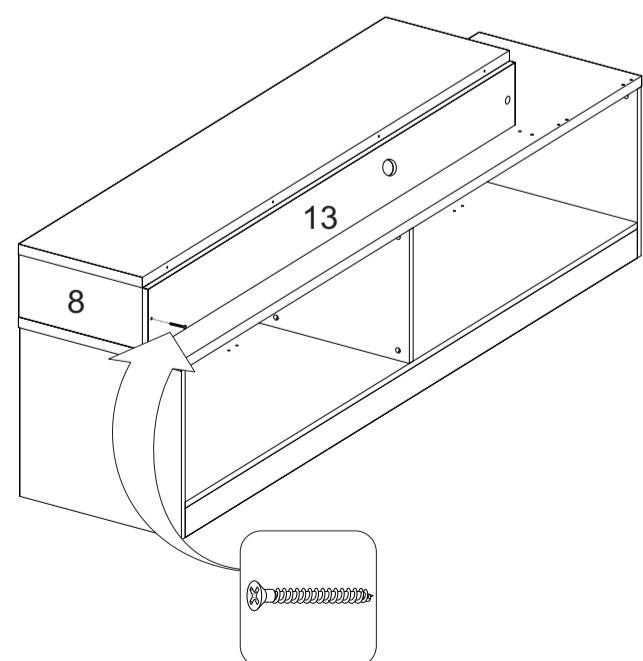

**PASSO 10**  
**PASO 10**  
**STEP 10**

- 1 - Alinhe a peça 19 na peça 16 e fixe-as utilizando os parafusos Y (3,5x40 mm).
- 2 - Fixe os minifix B (5x31 mm) na peça 10.
- 3 - Encaixe as peças 16 e 19 na peça 10. Encaixe os tambores minifix C na peça 16 e gire até travar. Posteriormente fixe-a peça 19 na peça 10 utilizando cantoneira TT com os parafusos X (4x12 mm).
- 4 - Encaixe a peça 23 na peça 10, fixe-a utilizando cantoneira TT com os parafusos X (4x12 mm).



- 1 - Alinee la pieza 19 con la pieza 16 y fijelas con los tornillos en Y (3,5x40 mm).
- 2 - Fijar el minifix B (5x31 mm) en la pieza de sujeción 10.
- 3 - Enganche la parte 16 y la parte 19 en la parte 10. Coloque los tambores de la minifijación C en la pieza 16 y gírelos hasta que se bloqueen. A continuación, fije la pieza 19 a la pieza 10 utilizando los ángulos TT con tornillos X (4x12 mm).
- 4 - Deslice la pieza 23 en la pieza 10, fijela mediante los ángulos TT con los tornillos X (4x12 mm).



- 1 - Align part 19 on part 16 and fix them using the Y screws (3,5x40 mm).
- 2 - Fasten the minifix B (5x31 mm) in the part 10.
- 3 - Assemble parts 16 and 19 to part 10. Assemble the Minifix C drums in the part 16 and turn it until it locks. Then fix part 19 to part 10 using the TT angle bracket with the X screws (4x12 mm).
- 4 - Fit part 23 in part 10, secure it using the TT angle bracket with the X screws (4x12 mm).

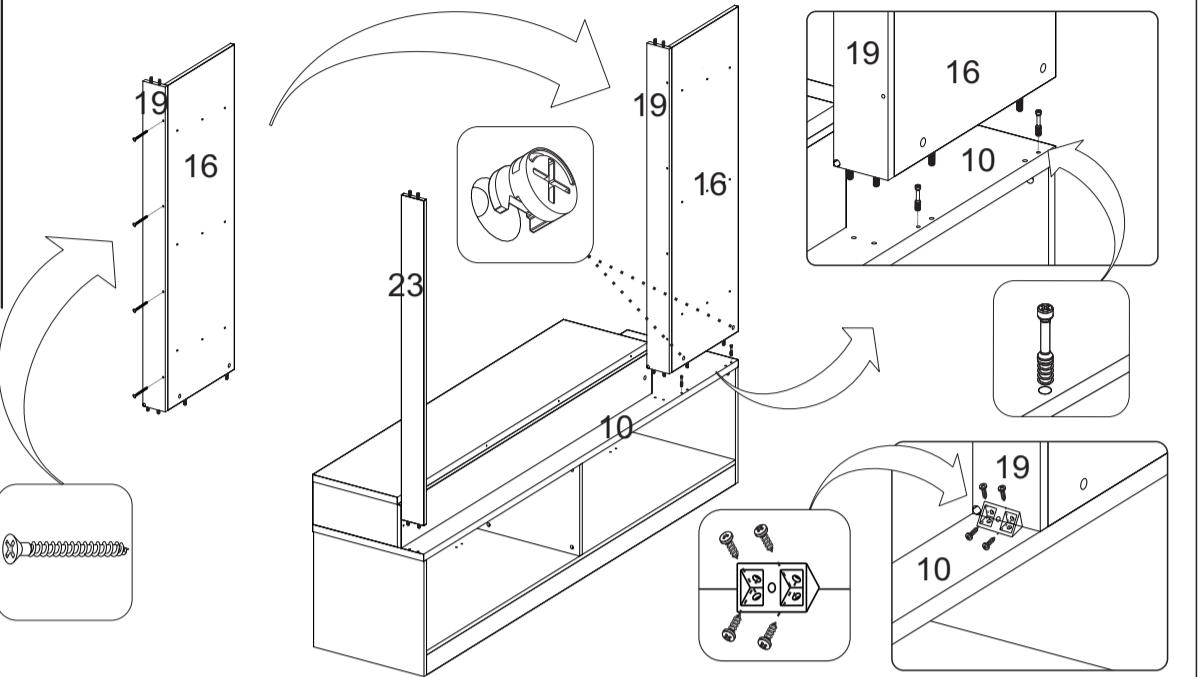
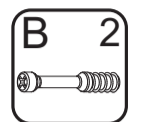

**PASSO 11**  
**PASO 11**  
**STEP 11**

- 1 - Alinhe a peça 14 nas peças 19 e 23 e fixe-a na peça 11 utilizando os parafusos Y (3,5x40 mm).
- 2 - Fixe o suporte de metal TM nas peças 13 e 14 com os parafusos X (4x12 mm).
- 3 - Fixe-a peça 13 nas peças 10, 19 e 23 utilizando as cantoneiras TT com os parafusos X (4x12 mm).
- 4 - Fixe-a peça 14 nas peças 19 e 23 utilizando as cantoneiras TT com os parafusos X (4x12 mm).



- 1 - Alinee la pieza 14 en las piezas 19 y 23 y fijela en la pieza 11 con los tornillos en Y (3,5x40 mm).
- 2 - Fije el soporte metálico TM a las piezas 13 y 14 con los tornillos X (4x12 mm).
- 3 - Fijar la pieza 13 a las piezas 10, 19 y 23 utilizando los ángulos TT con tornillos X (4x12 mm)
- 4 - Fije la pieza 14 a las piezas 19 y 23 utilizando los ángulos TT con tornillos X (4x12 mm).



- 1 - Align part 14 on parts 19 and 23 and fix it on part 11 using the Y screws (3,5x40 mm).
- 2 - Fix the TM metal bracket on part 13 and 14 with the X screws (4x12 mm).
- 3 - Secure part 13 to parts 10, 19, and 23 using the TT angles with the X screws (4x12 mm).
- 4 - Fix part 14 to parts 19 and 23 using the TT angles with the X screws (4x12 mm).

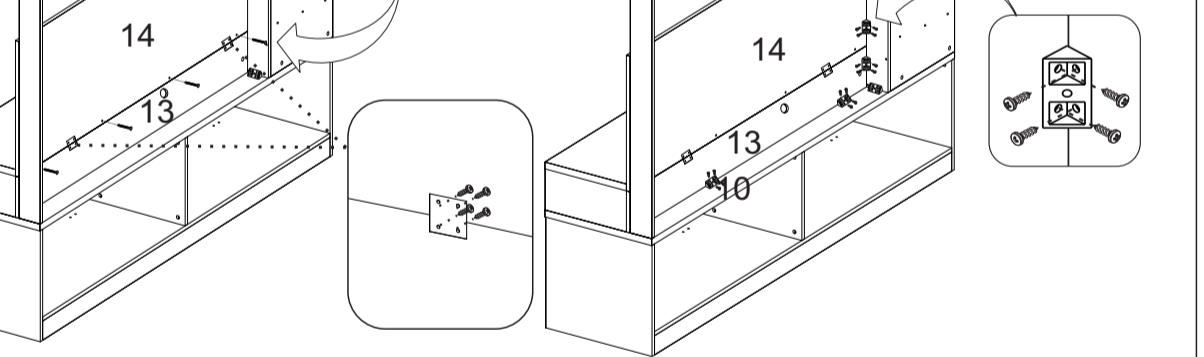
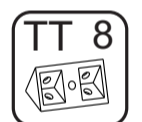
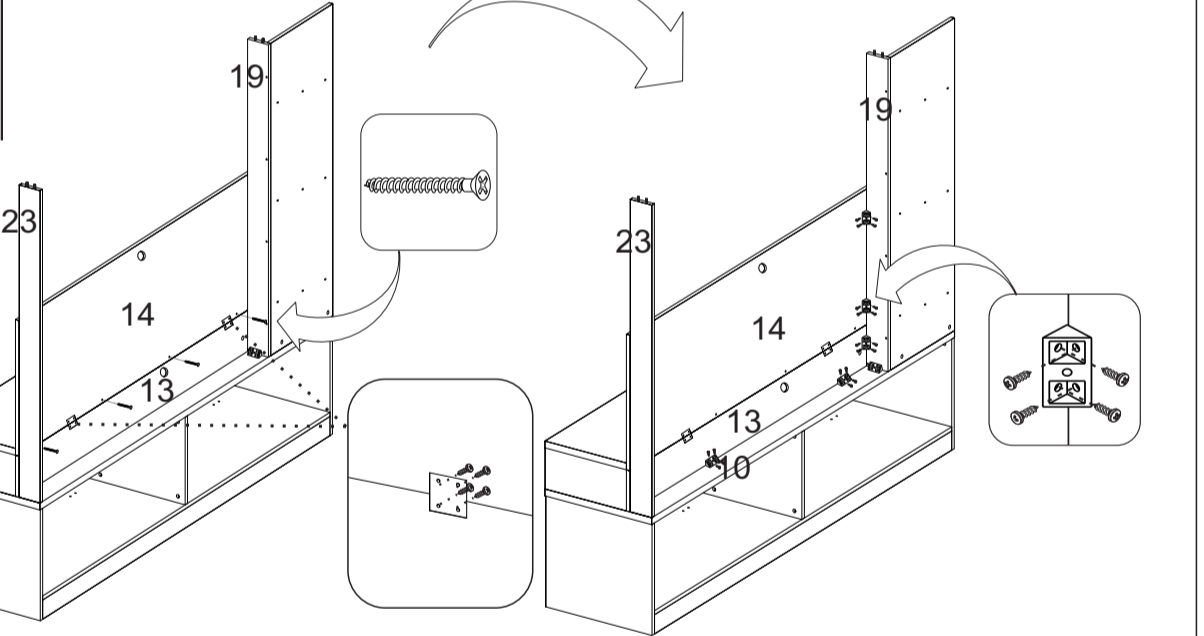

**PASSO 12**  
**PASO 12**  
**STEP 12**

- 1 - Alinhe a peça 15 nas peças 19 e 23 e fixe-a utilizando as cantoneiras TT com os parafusos X (4x12 mm).
- 2 - Fixe o suporte de metal TM nas peças 14 e 15 com os parafusos X (4x12 mm).



- 1 - Alinee la pieza 15 con las piezas 19 y 23 y fijela mediante los ángulos TT con los tornillos X (4x12 mm).
- 2 - Fije el soporte metálico TM a las piezas 14 y 15 con los tornillos X (4x12 mm).

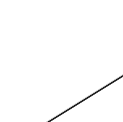

- 1 - Align part 15 on parts 19 and 23 and fix it using the TT angles with the X screws (4x12 mm).
- 2 - Secure the TM metal bracket to parts 14 and 15 with the X screws (4x12 mm).

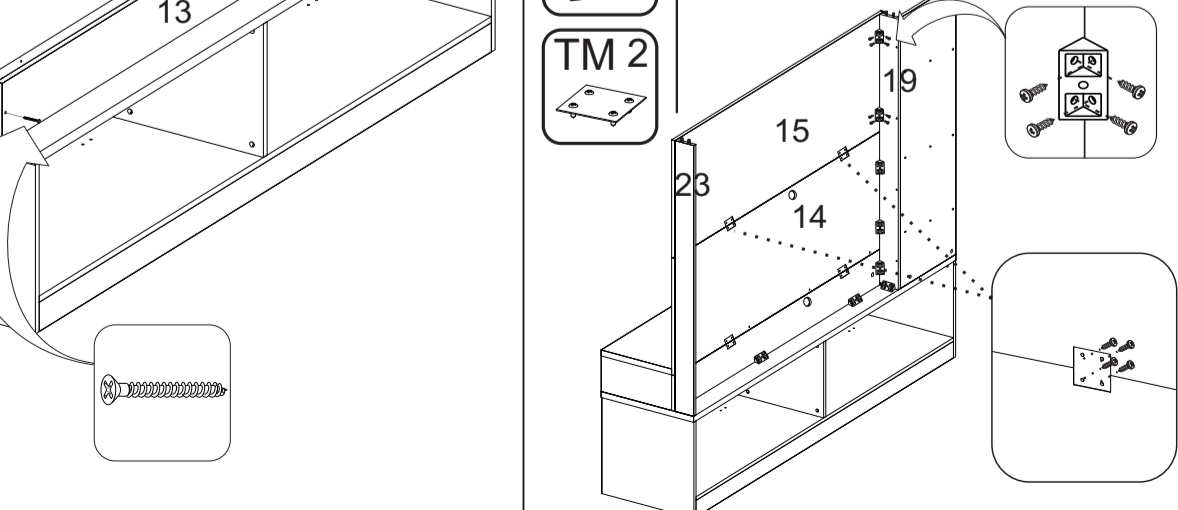
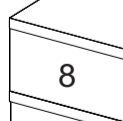

**PASSO 13**  
**PASO 13**  
**STEP 13**

- 1 - Encaixe a peça 18 na peça 17 e fixe-as utilizando os parafusos Y (3,5x40 mm).

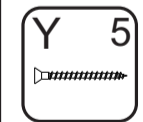

- 1 - Coloque la pieza 18 en la pieza 17 y fijelas con los tornillos en Y (3,5x40 mm).
- 1 - Fit part 18 to part 17 and fix them using the Y screws (3.5x40 mm).

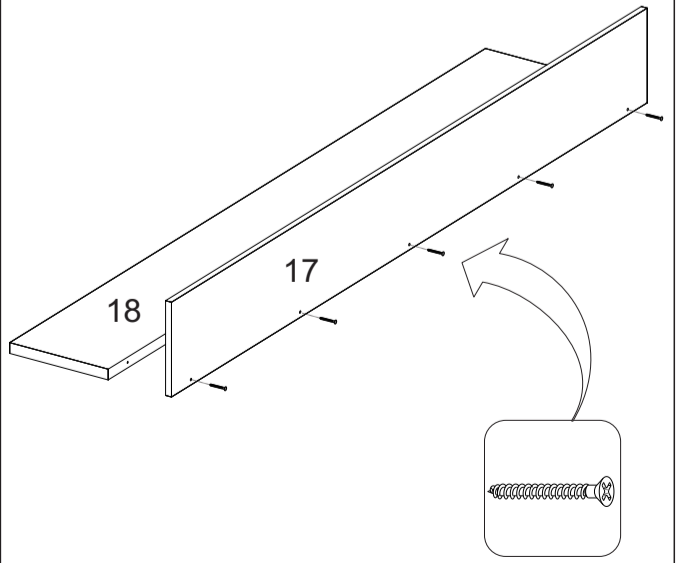

**PASSO 14**  
**PASO 14**  
**STEP 14**

- 1 - Encaixe o conjunto montado no passo anterior pelas cavilhas encontradas nas peças 19 e 23.
- 2 - Fixe o suporte de metal TM nas peças 16 e 17 com os parafusos X (4x12 mm).
- 3 - Fixe a peça 18 nas peças 15, 19 e 23 utilizando as cantoneiras TT com os parafusos X (4x12 mm).

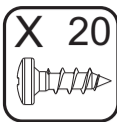

- 1 - Encajar el conjunto montado en el paso anterior por las clavijas que se encuentran en las piezas 19 y 23.
- 2 - Fije el soporte metálico TM a las piezas 16 y 17 con los tornillos X (4x12 mm).
- 3 - Fijar la pieza 18 a las piezas 15, 19 y 23 utilizando los ángulos TT con las X (4x12 mm).



- 1 - Fit the assembly assembled in the previous step by the pegs found in parts 19 and 23.
- 2 - Attach the TM metal bracket to parts 16 and 17 using the X screws (4x12 mm).
- 3 - Fix part 18 on parts 15, 19 and 23 using the TT angles with the X screws (4x12 mm).

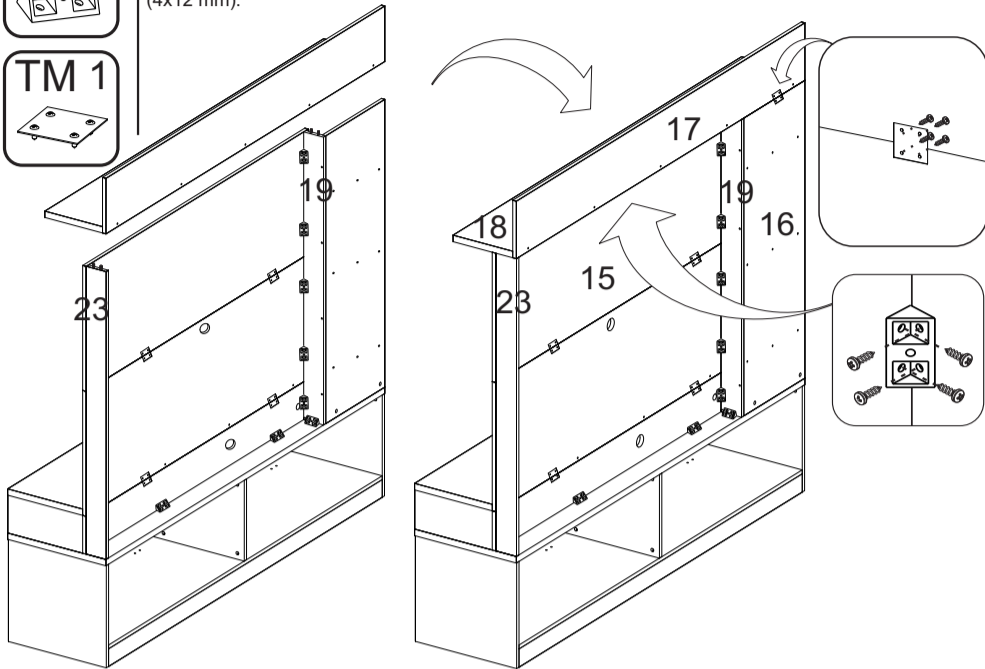
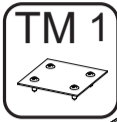

**PASSO 17**  
**PASO 17**  
**STEP 17**

- 1 - Encaixe as molduras AP laterais com a moldura AP central.
- 2 - Fixe o conjunto de moldura AP na peça 16 utilizando os parafusos PG (3,5x20 mm).
- 3 - Encaixe os passa fio PS nas peças 13 e 14.

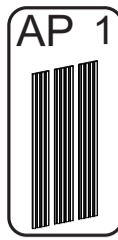

- 1 - Deslice los marcos laterales AP junto con el marco central AP.
- 2 - Fije el conjunto del bisel AP a la pieza 16 con los tornillos PG (3,5x20 mm).
- 3 - Coloque los ojales PS en las piezas 13 y 14.



- 1 - Snap the side AP bezels together with the center AP bezel.
- 2 - Attach the AP bezel set to part 16 using the PG screws (3.5x20 mm).
- 3 - Attach the PS wireway assemblies to pieces 13 and 14.

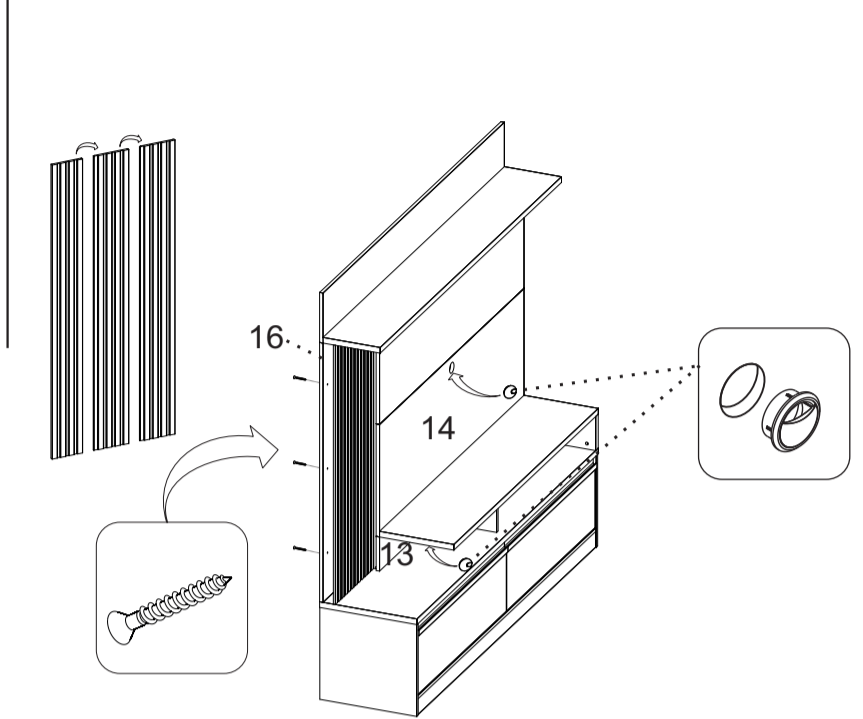

**PASSO 15**  
**PASO 15**  
**STEP 15**

- 1 - Posicione os calços de dobradiças M alinhados aos furos da peça 2. Para fixa-los utilize os parafusos X (4x12 mm).
- 2 - Encaixe as dobradiças M nas peças 12 e fixe-as com os parafusos X (4x12mm).
- 3 - Para montar as peças 12, encaixe as dobradiças M nos calços M travando-a no parafuso indicado com o número 1 abaixo:



- 1 - Coloque las cuñas de las bisagras M alineadas con los agujeros de la parte 2. Para fijarlos, utilice los tornillos X (4x12 mm).
- 2 - Colocar las bisagras M en la pieza 12 y fijarlas con los tornillos X (4x12mm)
- 3 - Para ensamblar las piezas 12, encajar las bisagras M en las cuñas M bloqueándolas en el tornillo indicado con el número 1:



- 1 - Position the hinge pads M aligned with the holes in part 2. To fix them use the X screws (4x12 mm).
- 2 - Fit the M hinges on part 12 and fix them with the X screws (4x12mm).
- 3 - To assemble the parts 12, fit the M hinges on the M wedges locking it on the screw indicated with the number 1 below:

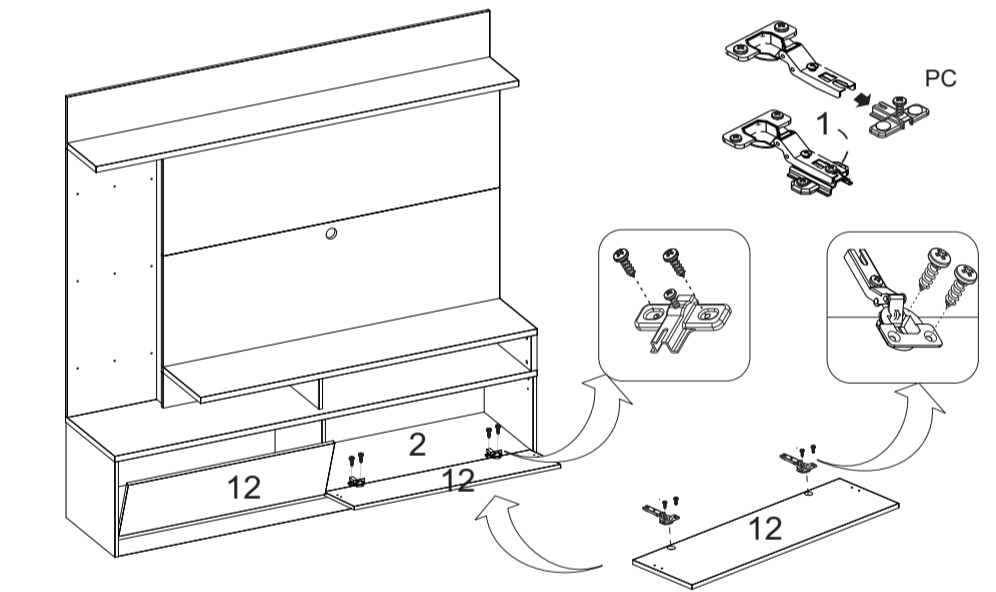

**PASSO 18**  
**PASO 18**  
**STEP 18**

- 1 - ATENÇÃO: Antes de fixar o fundo verifique o esquadro do produto.
- 2 - Alinhe o fundo 20 nas peças 1, 2, 6, 9 e 10 e fixe-as com os pregos D.
- 3 - Encaixe o interruptor no furo de 23mm na peça 13 e conecte os cabos de alimentação.
- 4 - Cole a fita LED na peça 19. Em seguida passe os conectores pelo furo da peça 19 e conecte com os cabos de alimentação.

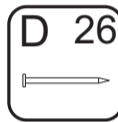

- 1 - ATENCIÓN: Antes de fijar lo fondo, compruebe que el producto está a escuadra.
- 2 - Alinear la base 20 en las partes 1, 2, 6, 9 y 10 y fijarlas con clavos D.
- 3 - Coloque el interruptor en el orificio de 23 mm de la pieza 13 y conecte los cables de alimentación.
- 4 - Pegar la tira de LEDs a la pieza 19. A continuación, pasa los conectores por el agujero de la pieza 19 y conéctalos con los cables de alimentación.

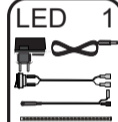

- 1 - ATTENTION: Before fixing the bottom, check the product's square.
- 2 - Align the bottom 20 on parts 1, 2, 6, 9 and 10 and fix them with D nails.
- 3 - Fit the switch in the 23mm hole on part 13 and connect the power cables.
- 4 - Glue the LED strip to piece 19. Then pass the connectors through the hole on part 19 and connect with the power cables.

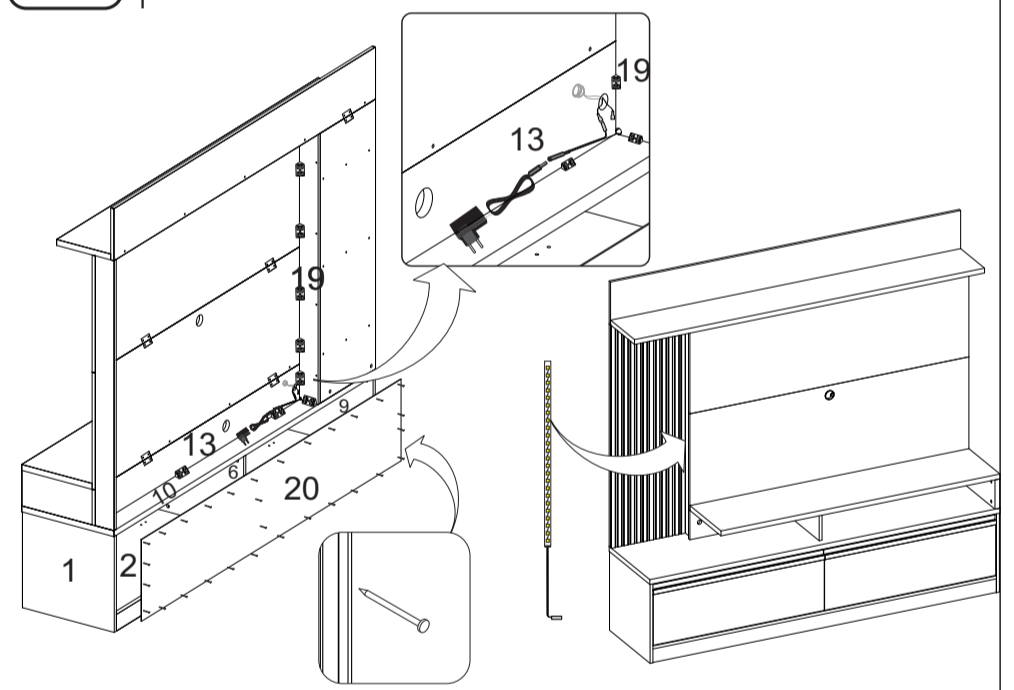

**PASSO 16**  
**PASO 16**  
**STEP 16**

- 1 - Fixe os pistões a gás Z na marcação das peças 1 e 9 em seguida fixe-os nas marcações das peças 12 com parafusos que estão em sua embalagem.
- 2 - Alinhe os puxadores S nas peças 12 e fixe-os utilizando os suporte de metal TM com os parafusos X (4x12 mm).

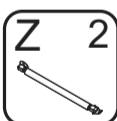

- 1 - Fije los pistones de gas Z en las marcas de las piezas 1 y 9 y, a continuación, fijelos en las marcas de las piezas 12 con tornillos que se encuentran en su embalaje.
- 2 - Alinee las asas S en las piezas 12 y fijelas utilizando los soportes metálicos TM con los tornillos X (4x12 mm).



- 1 - Fix the gas pistons Z on the markings of parts 1 and 9 then fix them on the markings of parts 12 with screws that are in their packaging.
- 2 - Align the knobs S on the parts 12 and secure them using the TM metal brackets with the X screws (4x12 mm).

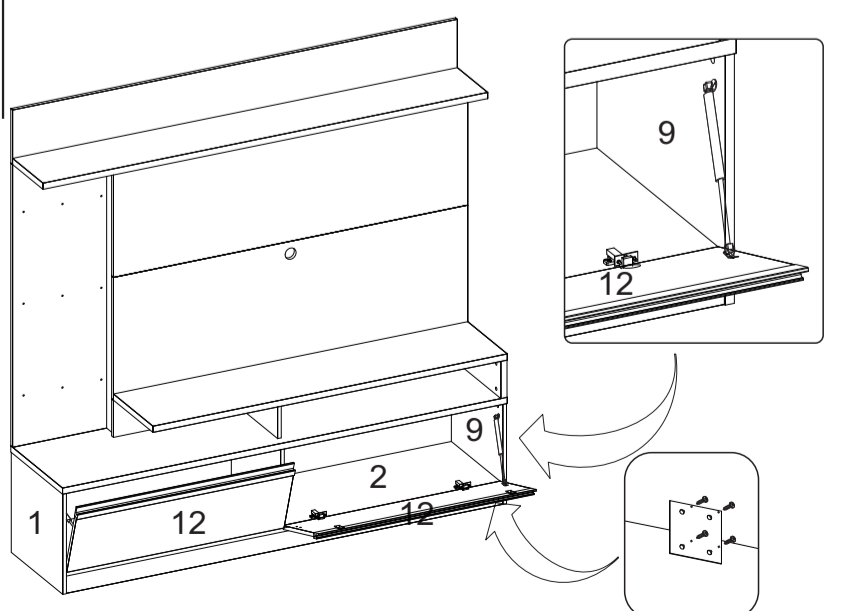
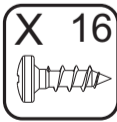

ACOMPANHE A NOTÁVEL MÓVEIS NAS REDES SOCIAIS.

SIGA EL NOTAVEL MOVEIS EN LAS REDES SOCIALES.

FOLLOW THE NOTAVEL MOVEIS ON THE SOCIAL NETWORKS



/NOTAVELMOVEIS



@NOTAVELMOVEIS

# Agora que você já comprou o seu móvel, ele merece ser montado do jeito certo.

Erros de montagem causam mais de **60%** dos danos em móveis.

## Por que contratar?

Tranquilidade do **início ao fim** da montagem



### PROFISSIONAIS QUALIFICADOS

Especialistas certificados na **MadeiraMadeira Serviços**.



### FERRAMENTAS PROFISSIONAIS

que **protegem** seus móveis.



### AGENDAMENTO EM 24 HORAS

escolha a data e o turno **ideais para** você.



### GARANTIA DE 3 MESES

de cobertura **completa**.

**Mais de 1 MILHÃO DE MONTAGENS**  
★ com avaliação **4.7** ★

#### Mariana S., São Paulo

"Chegaram no horário e montaram tudo rapidamente. Serviço incrível!"



#### Carlos R., Belo Horizonte

"Tentei montar sozinho e foi um desastre. Com a **MadeiraMadeira Serviços** ficou perfeito."



#### Ana P., Rio de Janeiro

"Agendamento ágil e **montagem pontual e perfeita**. Recomendo demais!"



Agende agora pelo  
**QR Code**



Madeira**Madeira** Serviços · Atendimento em todo o Brasil

Escaneie o QRCode