

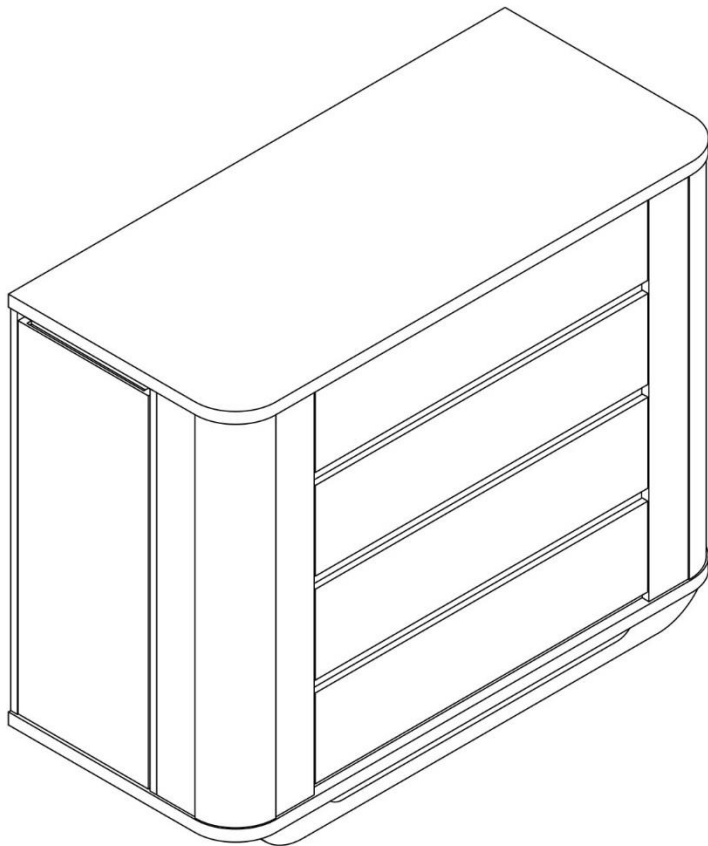

Timber
móveis
CÔMODA NEO



Fone: (015 47) 3084-6267

timber@timbermoveis.com.br / instagram @timbermoveis

Instruções de montagem







Advertências:

- 1- Ler e observar atentamente toda a instrução antes de iniciar a montagem.
- 2- A montagem do produto deverá ser feita em uma superfície limpa e plana. Aconselhamos utilizar a embalagem para forrar o chão a fim de não danificar o produto.
- 3- Os parafusos devem ser apertados periodicamente.
- 4- Evitar batidas e o contato com objetos cortantes.

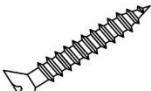
Limpeza:

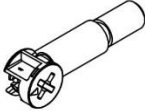
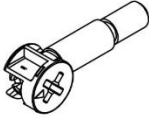
- 1- Usar pano levemente umedecido com água seguido de pano seco.
- 2- Não utilizar produtos químicos ou abrasivos.

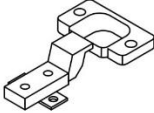
Lista de Componentes

<p>A (64X)</p>  <p>PARAF. PHILIPS 3,5 x 14mm</p>	<p>B (10X)</p>  <p>PARAF. PHILIPS 5 x 40mm</p>	<p>C (8X)</p>  <p>PINO PRATELEIRA</p>	<p>D (8X)</p>  <p>PARAF. SEXT. INT.1/4"X100</p>	<p>E (54X)</p>  <p>MINIFIX 12</p>
<p>F (8X)</p>  <p>MINIFIX 15</p>	<p>G (48X)</p>  <p>CAVILHA 6x30mm</p>	<p>H (4X)</p>  <p>DOBRADIÇA</p>	<p>I (10X)</p>  <p>PREGOS 10x10mm</p>	

Cômoda Completa

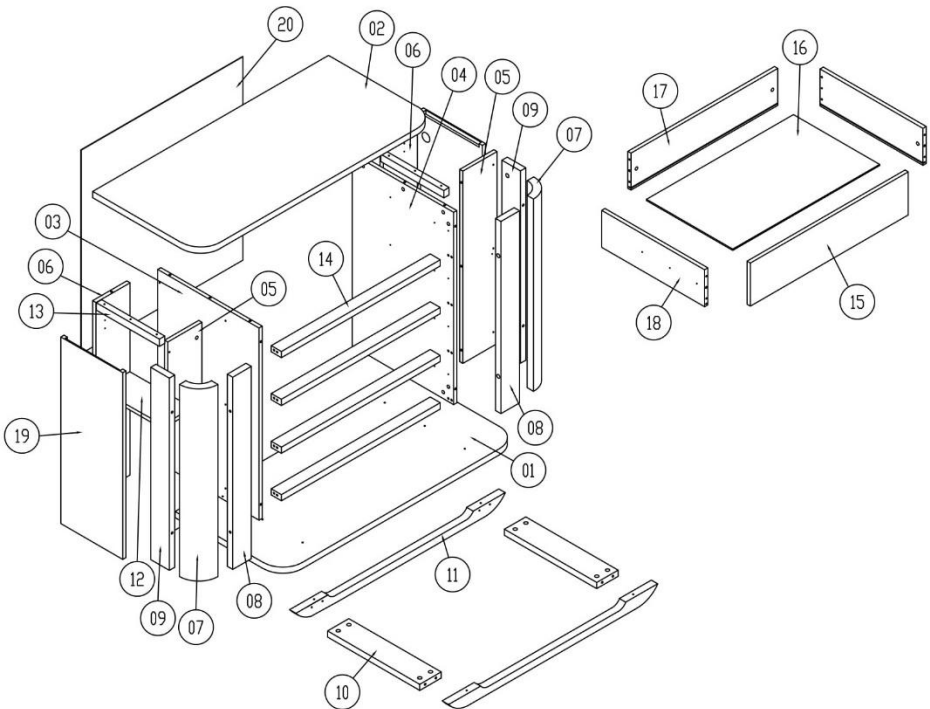

Nº DO ITEM	DESCRIÇÃO	QTD.
01	Tampo Inferior	1
02	Tampo Superior	1
03	Lateral Esquerda	1
04	Lateral Direita	1
05	Divisória	2
06	Chapa Traseira	2
07	Curva da Lateral	2
08	Prolongador Frontal da Curva	2
09	Prolongador Lateral da Curva	2
10	Reforço Pés	2
11	Pés	2
12	Prateleira	2
13	Ripa de Fechamento Porta	2
14	Ripa de Fechamento Gavetas	4
15	Tampa Gaveta	4
16	Fundo Gaveta	4
17	Traseira Gaveta	4
18	Lateral Gaveta	8
19	Porta	2
20	Chapa Fundo Cômoda	1
21	Corredixa	8

Montagem Laterais

1. Fixar prolongador lateral (09) na curva (07) utilizando parafusos sextavados 1/4x100 (D);
2. Fixar divisória (05) no prolongador lateral (09) utilizando minifix de 12mm (E);
3. Fixar chapa lateral (03) na divisória (05);
4. Fixar chapa traseira (06) na lateral (03);
5. Fixar prolongador frontal (08) na chapa lateral (03);
6. Por fim, fixar prolongador frontal (08) na curva (07), utilizando parafusos sextavados 1/4x100mm (D).

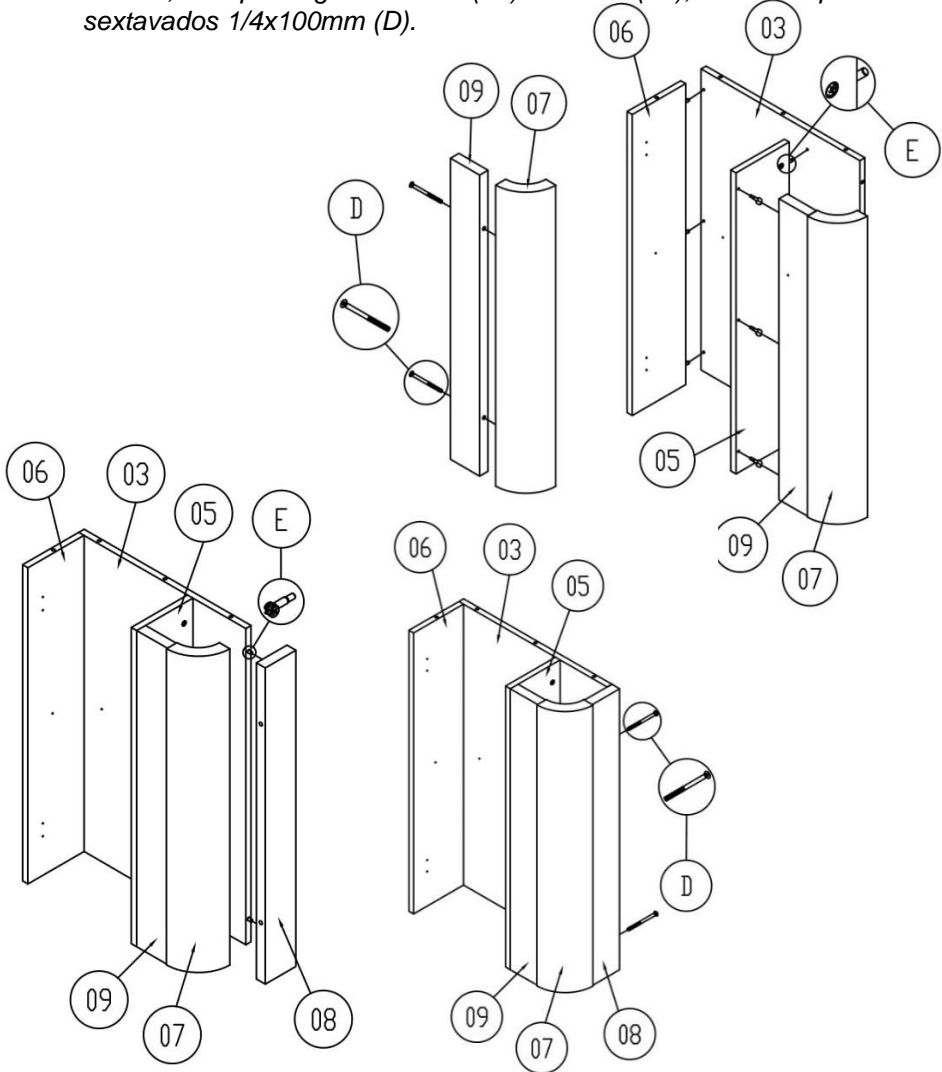

Montagem

1. Fixar corredeiras (21) nas chapas laterais (03) utilizando parafusos 3,5x14mm (A);

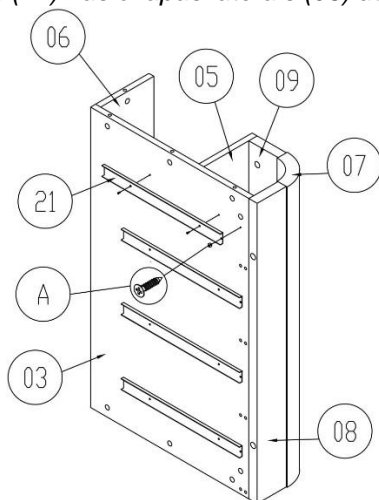

2. Virar as peças de forma que as chapa traseiras fiquem apoiadas ao chão. Importante proteger o chão antes para que não prejudique o acabamento das peças;
3. Encaixar as ripas de fechamento das gavetas (16) nas chapas laterais (03) utilizando cavilhas 6x30mm (G);

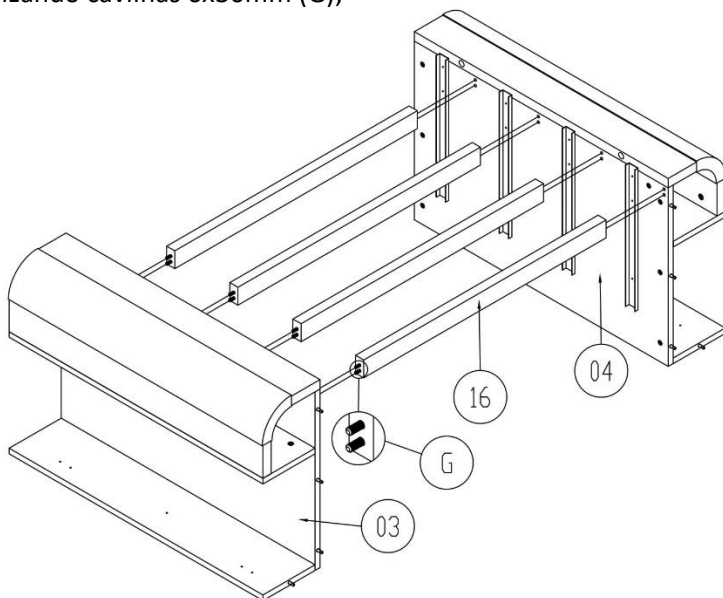

- Com as peças ainda deitadas, fixar os tampos superior (02) e inferior (01) nas chapas laterais (03) e nas chapas traseiras (07 e 08) utilizando minifix de 12mm (E);
- Fixar o reforço pés (10) nos pés (11) utilizando minifix de 15mm (F);
- Fixar os pés no tampo inferior (01) utilizando parafusos 5x40mm (B).

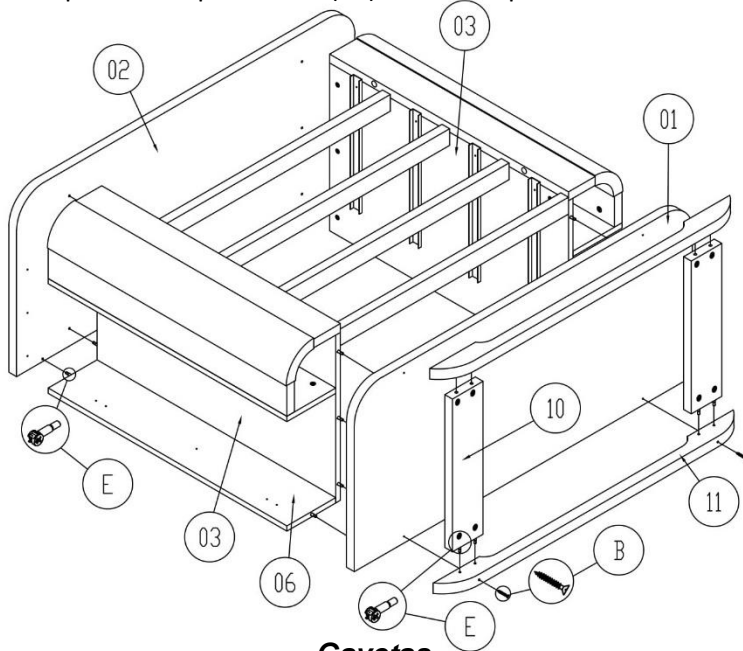

Gavetas

- Fixar corredeiras (21) nas laterais (20);
- Montar parte externa das gavetas (componentes 19 e 20);
- Encaixar fundo da gaveta (16);
- Fixar tampa da gaveta (17).

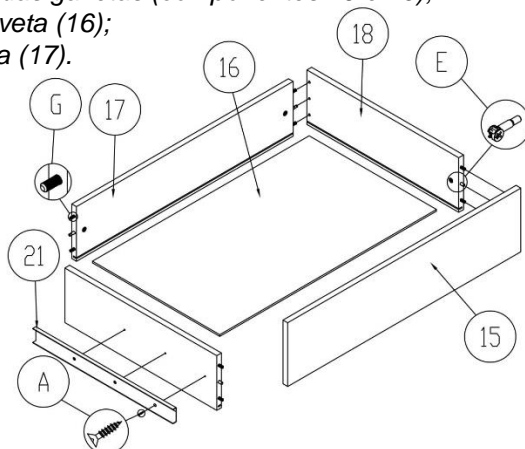

Portas e Fundo

1. Fixar ripa de fechamento da porta (13) no tampo superior (02) utilizando parafusos 5x40mm (B);
2. Fixar pinos prateleiras (C) na chapa traseira, lateral e divisória (03, 05 e 06), utilizando parafusos 3,5x14mm (A);
3. Fixar portas (19) nas chapas traseiras (06), utilizando dobradiças (H) e parafusos 3,5x14mm (A);
4. Fixar chapa fundo cômoda utilizando pregos 10x10mm (J);
5. Apoiar as prateleiras (12) nos pinos (I) e encaixar as gavetas montadas nas corredeiras.

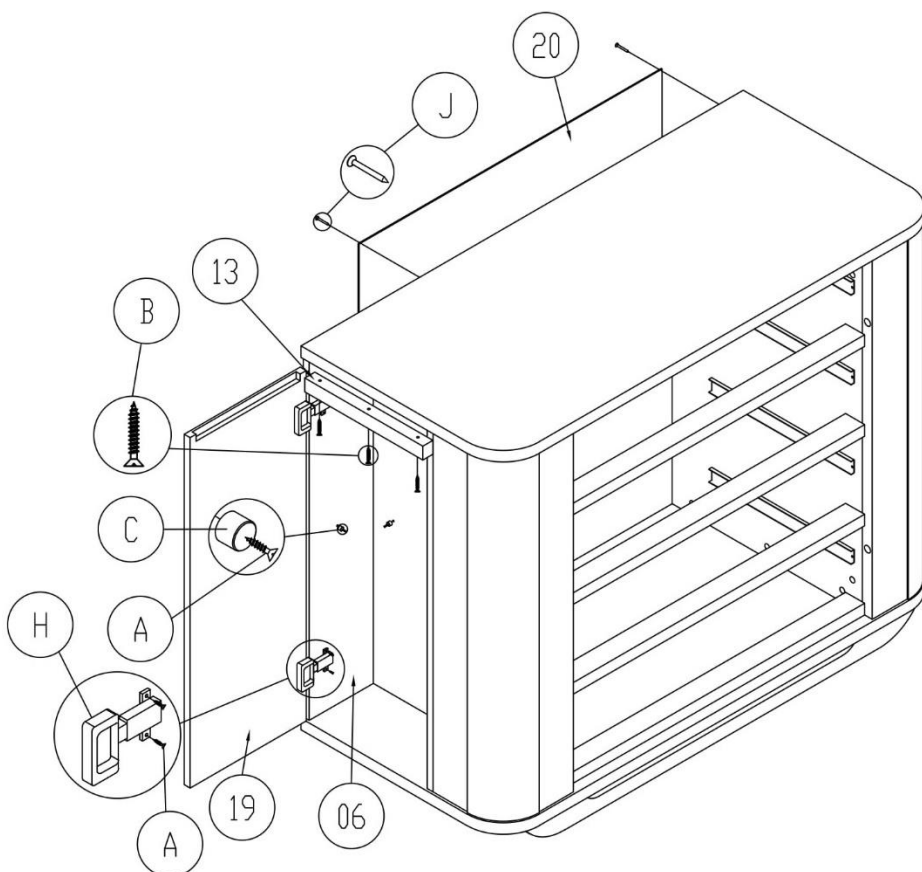

Instalação do Sistema Anti-tombamento

1. Fixar corrente (L) centralizada na borda traseira do tampo superior, utilizando o parafuso 4x30mm (K);
2. Furar a parede e colocar a bucha (N), de modo que a altura em relação ao chão seja 3cm menor que a altura total da cômoda;
3. Rosquear o gancho de metal (M) na bucha (N), e engatar a corrente (L) no gancho (M).

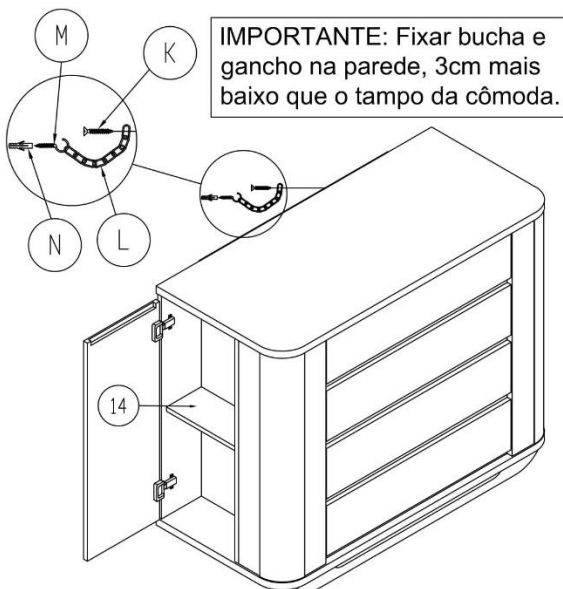

Carga Uniformemente Distribuída

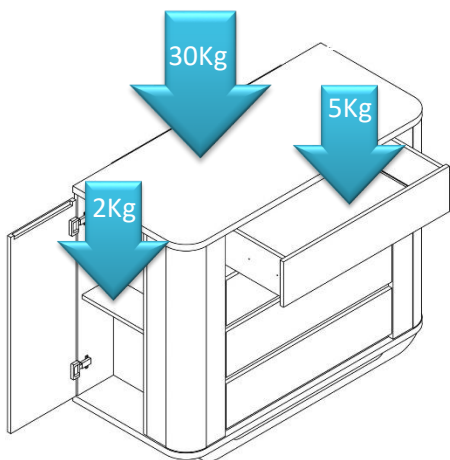

NOTA – Não ultrapassar as cargas especificadas

CERTIFICADO DE GARANTIA

Este produto passa por um rigoroso processo de controle de qualidade e segurança, por isso, está coberto pela Garantia Timber contra defeitos de fábrica, seguindo as regras abaixo:

- Garantia de 12 meses;
- Defeitos de Fábrica: defeitos de montagem (furos errados, peças de tamanho errado), peças tortas, chapas envergadas, pintura escorrida, pintura áspera, cor errada, falta de pintura, falta de ferragens;
- Qualquer outro tipo de defeito não listado no item anterior está excluído da garantia;
- Para abertura de pedido de assistência é necessário encaminhar para a fábrica fotos e vídeos com qualidade que possibilite identificação do defeito;
- Para fazer uso do benefício da garantia, a compra do produto deve ser comprovada (nota fiscal, fatura, invoice, etc). Comprovante de pagamento não será considerado para comprovação.