



## CÔMODA TUDOR



Fone: (015 47) 3084-6267

[timber@timbermoveis.com.br](mailto:timber@timbermoveis.com.br) / instagram @timbermoveis

## Instruções de montagem









### Advertências:

- 1- Ler e observar atentamente toda a instrução antes de iniciar a montagem.
- 2- A montagem do produto deverá ser feita em uma superfície limpa e plana. Aconselhamos utilizar a embalagem para forrar o chão a fim de não danificar o produto.
- 3- Os parafusos devem ser apertados periodicamente.
- 4- Evitar batidas e o contato com objetos cortantes.

### Limpeza:

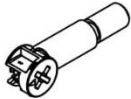
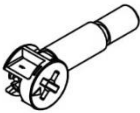
- 1- Usar pano levemente umedecido com água seguido de pano seco.
- 2- Não utilizar produtos químicos ou abrasivos.

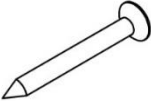
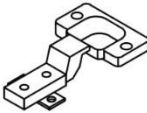
## Lista de Componentes

<p>A (48X)</p>  <p>PARAF. PHILIPS 3,5x14mm</p>	<p>B (29X)</p>  <p>PARAF. PHILIPS 4x30mm</p>	<p>C (4X)</p>  <p>PARAF. PHILIPS 5x40mm</p>	<p>D (40X)</p>  <p>CAVILHA 6x30mm</p>	<p>E (24X)</p>  <p>MINIFIX 12mm</p>
<p>F (8X)</p>  <p>MINIFIX 15mm</p>	<p>G (4X)</p>  <p>CHAPA FIX. FUNDO</p>	<p>H (30X)</p>  <p>PREGO 10x10</p>	<p>I (2X)</p>  <p>DOBADIÇA</p>	<p>J (4X)</p>  <p>CANTONEIRA REFORÇO</p>

## Cômoda Completa

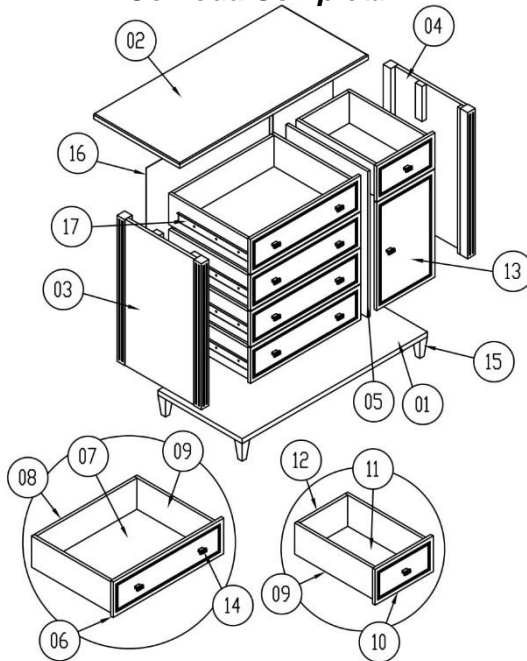

Nº DO ITEM	DESCRIÇÃO	QTD.
01	Tampo Inferior	1
02	Tampo Superior	1
03	Lateral Esquerda	1
04	Lateral Direita	1
05	Divisória	1
06	Tampa Gaveta Maior	4
07	Fundo Gaveta Maior	4
08	Traseira Gaveta Maior	4
09	Lateral Gaveta Maior/Menor	10
10	Tampa Gaveta Menor	1
11	Fundo Gaveta Menor	1
12	Traseira Gaveta Menor	1
13	Porta	1
14	Puxador Tudor	10
15	Pé Tudor	4
16	Chapa Fundo Cômoda	2
17	Corrediça	10

## Pés Laterais, Tampo Inferior e Superior Instrução Montagem

- 1º Fixar corredeiras (17) nas laterais (3 e 4) utilizando parafusos 4x30 (B);
- 2º Fixar corredeiras (17) na divisória (5) utilizando parafusos 3,5x14 (A);
- 3º Fixar tampo inferior (1) e superior (2) nas laterais (3 e 4) e divisória (5);
- 4º Fixar cantoneiras nas laterais (3 e 4) e no tampo superior (2), utilizando parafusos 3,5x14 (A);
- 5º Rosquear os pés (15) no tampo inferior (1);
- 6º Fixar o tampo inferior (1) nos pés (15) utilizando parafusos 5x40mm (C);
- 7º Após todas as etapas concluídas, erguer a cômoda suspendendo-a do chão, de forma que não fique apoiada apenas pelos pés traseiros.

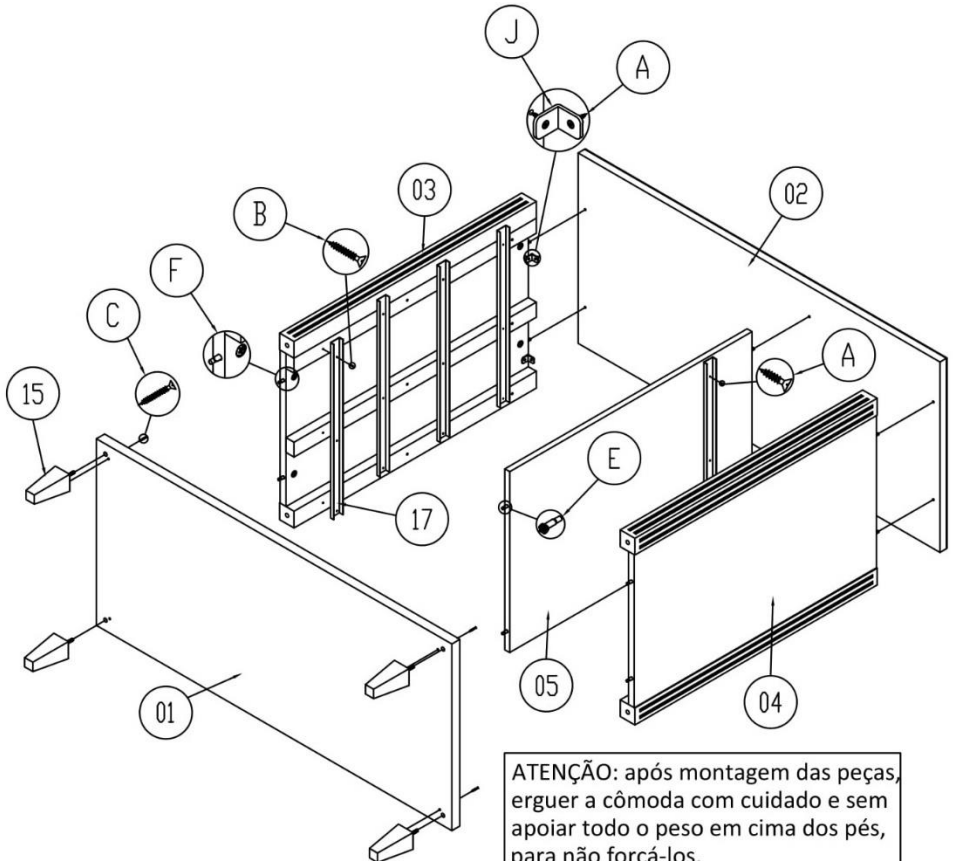

## Gaveta

### Instrução Montagem

- 1º Fixar corrediças (17) nas laterais (9);
- 2º Fixar puxadores (14) na tampa da gaveta (6 e 10);
- 3º Montar parte externa das gavetas (componentes 8, 9, e 12);
- 4º Encaixar fundo gaveta (7 e 11);
- 5º Fixar Tampa da gaveta (6 e 10).

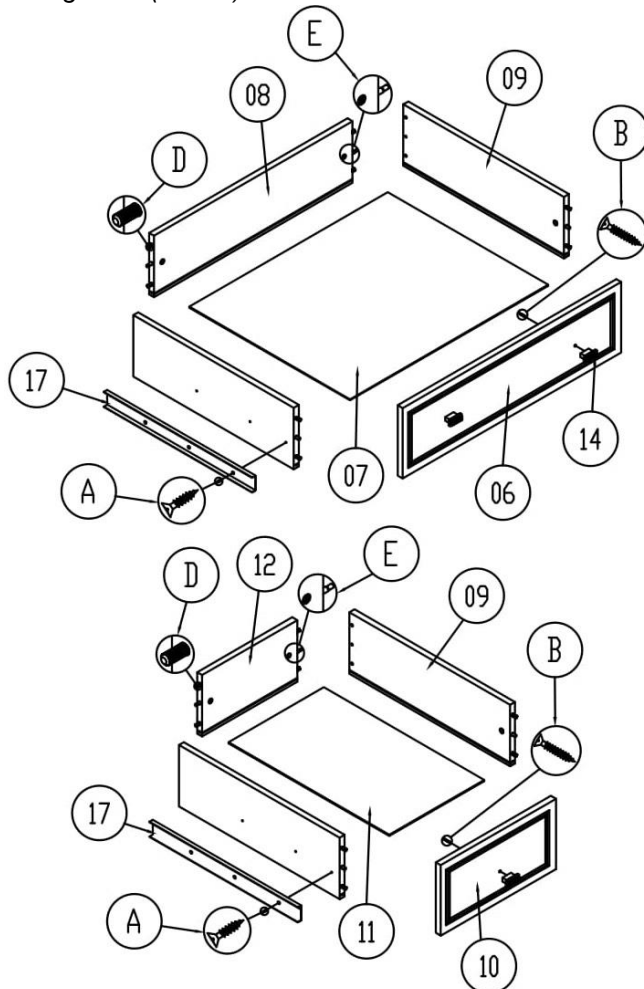

## Gavetas e Conjunto Final

### Instrução Montagem

- 1º: Encaixar as gavetas;
- 2º: Fixar dobradiças (I) na porta (13) utilizando parafusos 3,5x14 (A);
- 3º: Fixar porta (9) na lateral direita (4) usando parafusos 4x30 (B) nas dobradiças;
- 4º Fixar chapa fundo cômoda (16) utilizando chapas de fixação (G) e pregos (H).

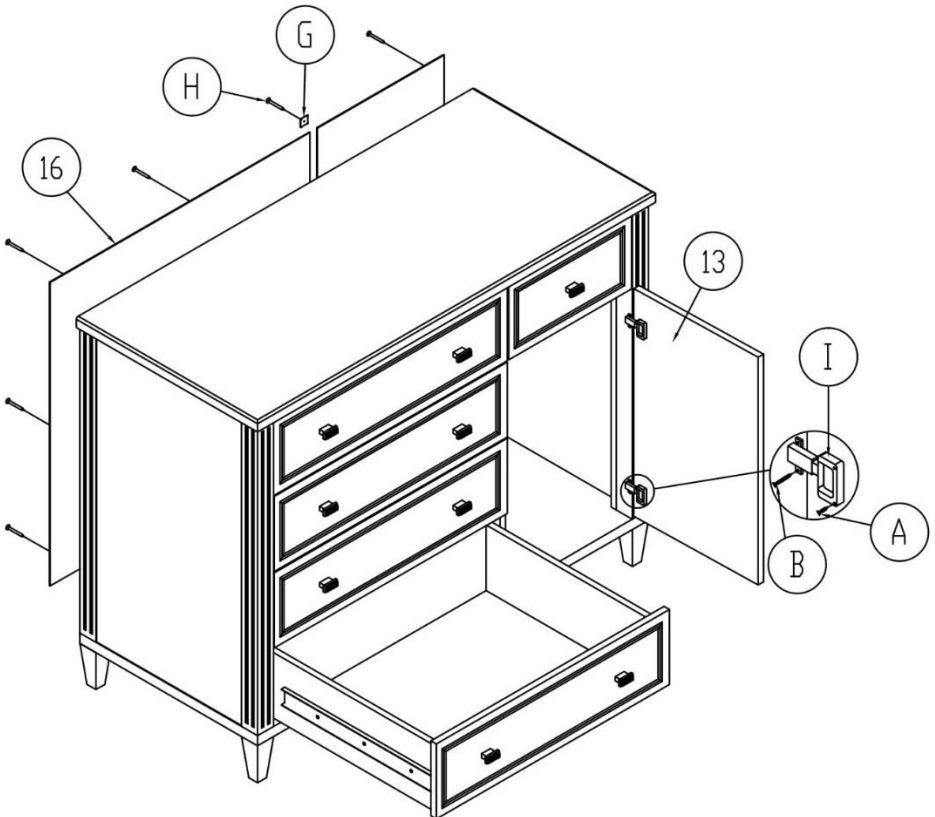

## **Instalação do Sistema Anti-tombamento**

1. Fixar corrente (L) centralizada na borda traseira do tampo superior, utilizando o parafuso 4x30mm (K);
2. Furar a parede e colocar a bucha (N), de modo que a altura em relação ao chão seja 3cm menor que a altura total da cômoda;
3. Rosquear o gancho de metal (M) na bucha (N), e engatar a corrente (L) no gancho (M).

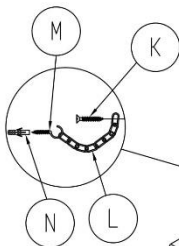

**IMPORTANTE:** Fixar bucha e gancho na parede, 3cm mais baixo que o tampo da cômoda.

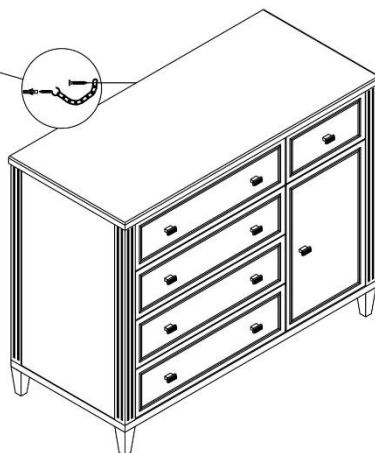

## **Carga Uniformemente Distribuída**

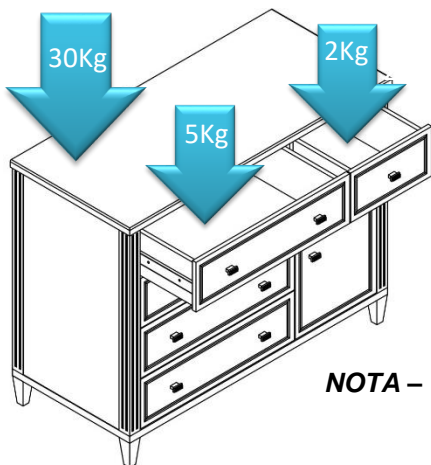

**NOTA** – Não ultrapassar as cargas especificadas

## ***CERTIFICADO DE GARANTIA***

Este produto passa por um rigoroso processo de controle de qualidade e segurança, por isso, está coberto pela Garantia Timber contra defeitos de fábrica, seguindo as regras abaixo:

- Garantia de 12 meses;
- Defeitos de Fábrica: defeitos de montagem (furos errados, peças de tamanho errado), peças tortas, chapas envergadas, pintura escorrida, pintura áspera, cor errada, falta de pintura, falta de ferragens;
- Qualquer outro tipo de defeito não listado no item anterior está excluído da garantia;
- Para abertura de pedido de assistência é necessário encaminhar para a fábrica fotos e vídeos com qualidade que possibilite identificação do defeito;
- Para fazer uso do benefício da garantia, a compra do produto deve ser comprovada (nota fiscal, fatura, invoice, etc). Comprovante de pagamento não será considerado para comprovação.