

Roupeiro / Ropero / Wardrobe

5P4G VITORIA

BC-3323

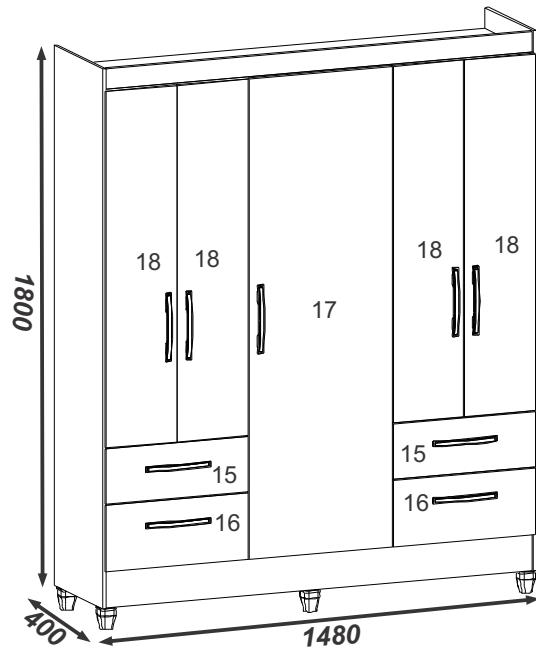

Instruções para a montagem do produto:

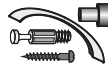

Separe as peças e acessórios de maneira organizada.

Separate the parts and accessories in an organized way.

Separate las piezas y accesorios de forma organizada

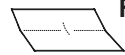

Forrar o chão com o papelão das embalagens.

Cover the floor with the cardboard from the pack.

Cubre el suelo con el cartón de los bultos.



É necessário duas pessoas para montar o produto.

It's necessary two people to assembly the product.

Se requiere dos personas para montar el producto.

Ferramentas necessárias(não fornecidas)

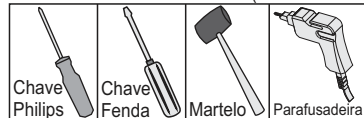

Chave
Philips

Chave
Fenda

Martelo

Parafusadeira



POI

- 01-LATERAL ESQUERDA
- 02-LATERAL DIREITA
- 03-DIVISAO ESQUERDA
- 04-DIVISAO DIREITA
- 05-TAMPO SUPERIOR
- 06-TAMPO CENTRAL
- 07-PILASTRA
- 08-RODAPÉ FRONTAL
- 09-RODAPÉ TRASEIRO
- 10-PRATELEIRA (2X)
- 11-TRAVESSA DE RODAPÉ (2x)
- 12-FRONTAL
- 13-LATERAL DE GAVETA (8x)
- 14-TRASEIRO DE GAVETA (4x)
- 15-FRENTE DE GAVETA MENOR (2X)
- 16-FRENTE DE GAVETA MAIOR (2X)
- 17-PORTA CENTRAL
- 18-PORTAS LATERAIS (4X)
- 19-FUNDO DE GAVETA (4X)
- 20-COSTAS (3X)
- 21-TAMPO INFERIOR
- 22-PILASTRA FRONTAL
- 23-PILASTRA TRASEIRA

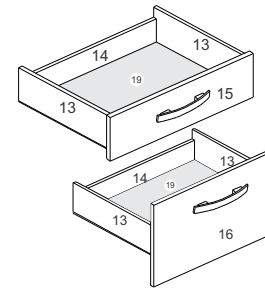

LIQ

- 01-LATERAL IZQUIERDA
- 02-LATERAL DERECHA
- 03-DIVISAO IZQUIERDA
- 04-DIVISAO DERECHA
- 05-TAPA SUPERIOR
- 06-TAPA CENTRAL
- 07-PILASTRA
- 08-ZÓCALO FRONTAL
- 09-ZÓCALO TRASEIRO
- 10-ESTANTE (2X)
- 11-TRAVESANÕ DEL ZÓCALO(2x)
- 12-FRONTAL
- 13-LATERAL DEL CAJÓN (8x)
- 14-TRASERO DEL CAJÓN (4x)
- 15-FRENTE DEL CAJÓN PEQUEÑO(2X)
- 16-FRENTE DEL CAJÓN MAJOR (2X)
- 17-PUERTA CENTRAL
- 18-PUERTAS LATERAIS (4X)
- 19-FONDO DEL CAJÓN(4X)
- 20-DORSO (3X)
- 21-TAPA INFERIOR
- 22-PILASTRA FRONTAL
- 23-PILASTRA TRASERA

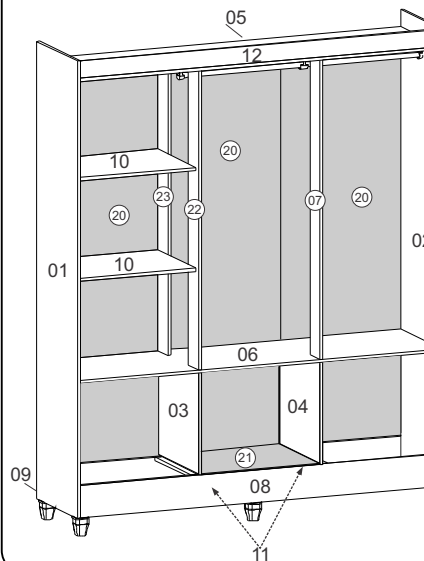

ENG

- 01-LEFT SIDE
- 02-RIGHT SIDE
- 03-LEFT DIVISION
- 04-RIGHT DIVISION
- 05-UPPER TOP
- 06-CENTRAL TOP
- 07-PILASTER
- 08-FRONT BASE BOARD
- 09-BACK BASE BOARD
- 10-SHELF (2X)
- 11-BASE BOARD CROSSBAR (2x)
- 12-FRONT
- 13-DRAWER SIDE (8x)
- 14-DRAWER BACK (4x)
- 15-LITTLE DRAWER FRONT (2X)
- 16-BIGGER DRAWER FRONT (2X)
- 17-CENTRAL DOOR
- 18-SIDE DOOR (4X)
- 19-DRAWER BOTTOM(4X)
- 20-BACK PANEL (3X)
- 21-LOWER TOP
- 22-FRONT PILASTER
- 23-BACK PILASTER

DIMENSÕES PEÇAS PRONTAS

- 01-1730 X 386 X 12
- 02-1730 X 386 X 12
- 03-384 X 384 X 12
- 04-384 X 384 X 12
- 05-1455 X 385 X 12
- 06-1455 X 385 X 12
- 07-1132 X 95 X 12
- 08-1455 X 124 X 12
- 09-1455 X 124 X 12
- 10-477 X 360 X 12
- 11-340 X 65 X 12
- 12-1455 X 65 X 12
- 13-338 X 95 X 12
- 14-429 X 65 X 12
- 15-485 X 177 X 12
- 16-485 X 213 X 12
- 17-1539 X 485 X 12
- 18-1142 X 241 X 12
- 19-451 X 341 X 3
- 20-1539 X 489 X 3
- 21-477 X 383 X 3
- 22-1132 X 95 X 12
- 23-1132 X 95 X 12

DIMENSIONES DE LAS PEZAS PRONTAS

- 01-1730 X 386 X 12
- 02-1730 X 386 X 12
- 03-384 X 384 X 12
- 04-384 X 384 X 12
- 05-1455 X 385 X 12
- 06-1455 X 385 X 12
- 07-1132 X 95 X 12
- 08-1455 X 124 X 12
- 09-1455 X 124 X 12
- 10-477 X 360 X 12
- 11-340 X 65 X 12
- 12-1455 X 65 X 12
- 13-338 X 95 X 12
- 14-429 X 65 X 12
- 15-485 X 177 X 12
- 16-485 X 213 X 12
- 17-1539 X 485 X 12
- 18-1142 X 241 X 12
- 19-451 X 341 X 3
- 20-1539 X 489 X 3
- 21-477 X 383 X 3
- 22-1132 X 95 X 12
- 23-1132 X 95 X 12

DIMENSIONS READY MODE PARTS

- 01-1730 X 386 X 12
- 02-1730 X 386 X 12
- 03-384 X 384 X 12
- 04-384 X 384 X 12
- 05-1455 X 385 X 12
- 06-1455 X 385 X 12
- 07-1132 X 95 X 12
- 08-1455 X 124 X 12
- 09-1455 X 124 X 12
- 10-477 X 360 X 12
- 11-340 X 65 X 12
- 12-1455 X 65 X 12
- 13-338 X 95 X 12
- 14-429 X 65 X 12
- 15-485 X 177 X 12
- 16-485 X 213 X 12
- 17-1539 X 485 X 12
- 18-1142 X 241 X 12
- 19-451 X 341 X 3
- 20-1539 X 489 X 3
- 21-477 X 383 X 3
- 22-1132 X 95 X 12
- 23-1132 X 95 X 12

Ferragens/Herraje/Hardware:

| Cód | Itens | Quan |
|------|--|------|
| 330 | A Cavilhas 6 x 30 Clavija Bowel | 24 |
| 0289 | B Parafuso 3,5 x 40 c/c Tornillo Screw | 38 |
| 0538 | C Porca cilíndrica Tuerca cilíndrica Cylindrical nut | 24 |
| 151 | D Dobradiça metal 26 mm Bisagra Hinge | 12 |
| 0744 | E Taxa 13 x 15 Clavo 13 x 15 Nail 13 x 15 | 16 |
| 0296 | F Taxa 10 x 7 Clavo 10 x 7 Nail 10 x 7 | 90 |
| 0283 | G Parafuso 3,5 x 12 c/c Tornillo Screw | 147 |
| 0438 | H Cantoneira Esquinera Cantoneira | 21 |
| 0477 | I Cola Pegamento Glue | 01 |
| 0285 | J Parafuso 3,5 x 25 c/f Tornillo Screw | 18 |
| ---- | K Puxador 128 mm (118 SR) Tirador Handle | 09 |
| 1414 | L Suporte cabideiro tipo U fechado Soporte percha Hanger holding | 01 |
| 0279 | M Fixador de costa Fixador de espalda Fix back | 14 |
| ---- | N Cabideiro 972mm Perchero Holding | 01 |
| ---- | O Perfil 1132 mm Perfil Profile | 01 |
| 3049 | P Corrediça metálica Slim 35cm Rieles Slides | 04 |
| ---- | Q Pés para Roupeiros | 06 |
| 5159 | R Cavilhas 6 x 50 Clavija Bowel | 03 |
| 1413 | S Suporte cabide sem furo CINZA Soporte percha | 01 |
| 1415 | T Suporte cabideiro Soporte percha Hanger holding | 01 |
| 0286 | U Parafuso 3,5 x 22 c/c Tornillo Screw | 04 |
| 8054 | V Distanciador Dobradiça Bisagra Hinge | 12 |



Montagem da gaveta Armado de los cajones Drawer Assembly

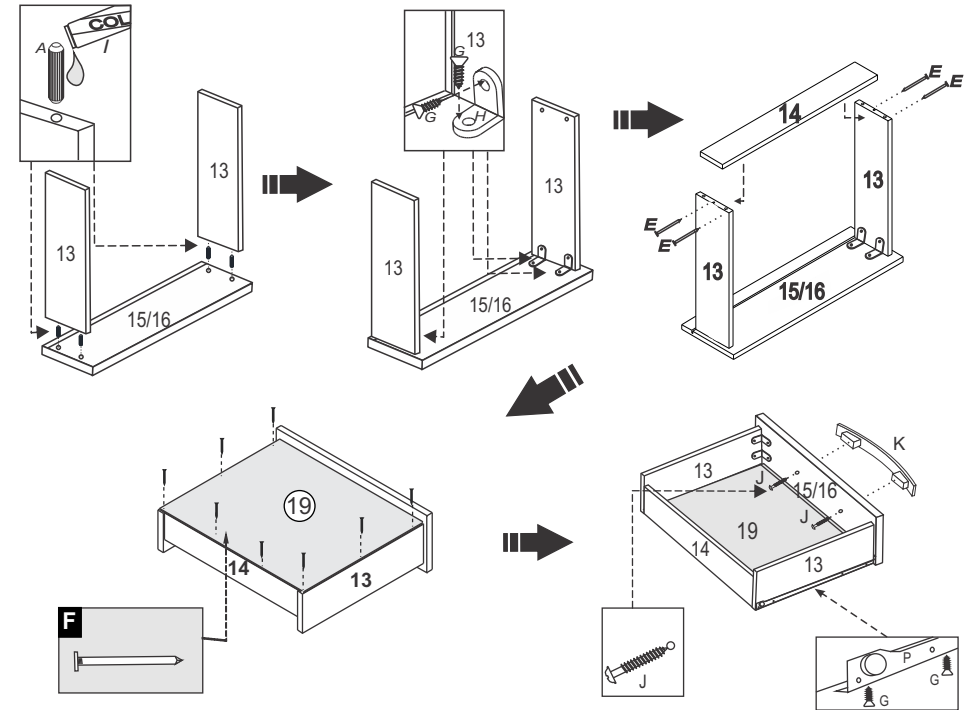

1º Passo 1º Paso 1º Step

Atenção! ao parafusar a corrediça
,cuidar o lado certo.

Atención! al atornillar la corredera,
cuidar para que esté en el lado correcto

Attention!When screwing the slide,
take care to do the right side

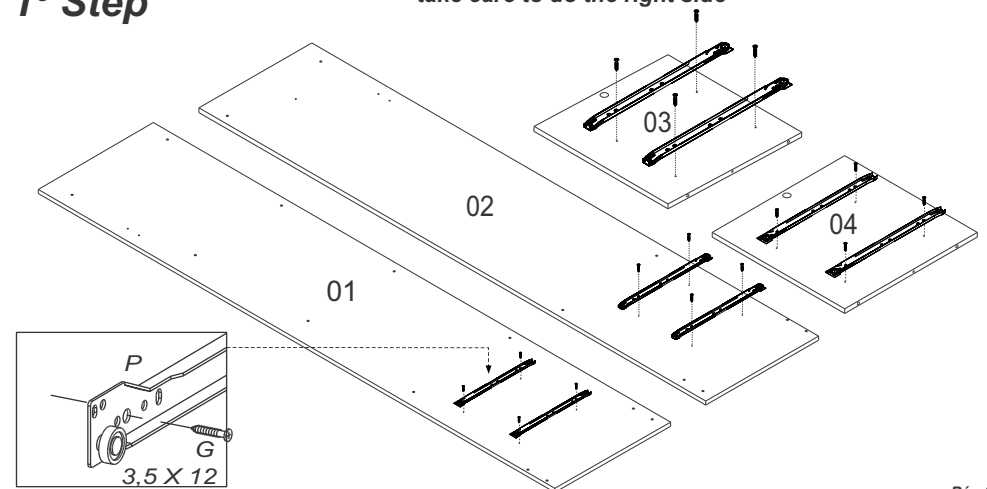

2º Passo
2º Paso
2º Step

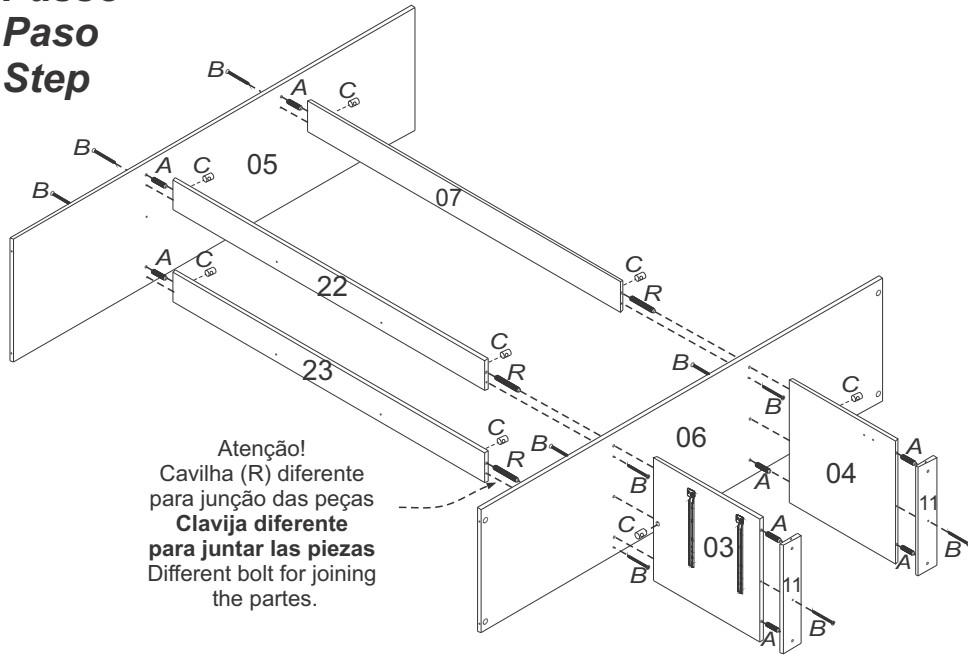

3º Passo
3º Paso
3º Step

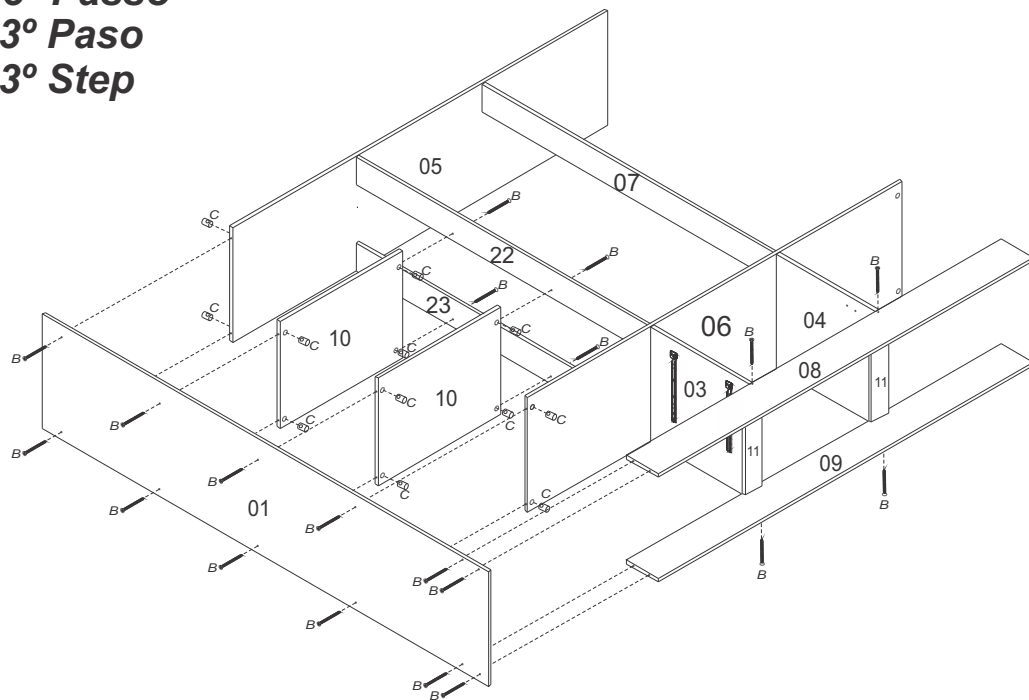

4º Passo
4º Paso
4º Step

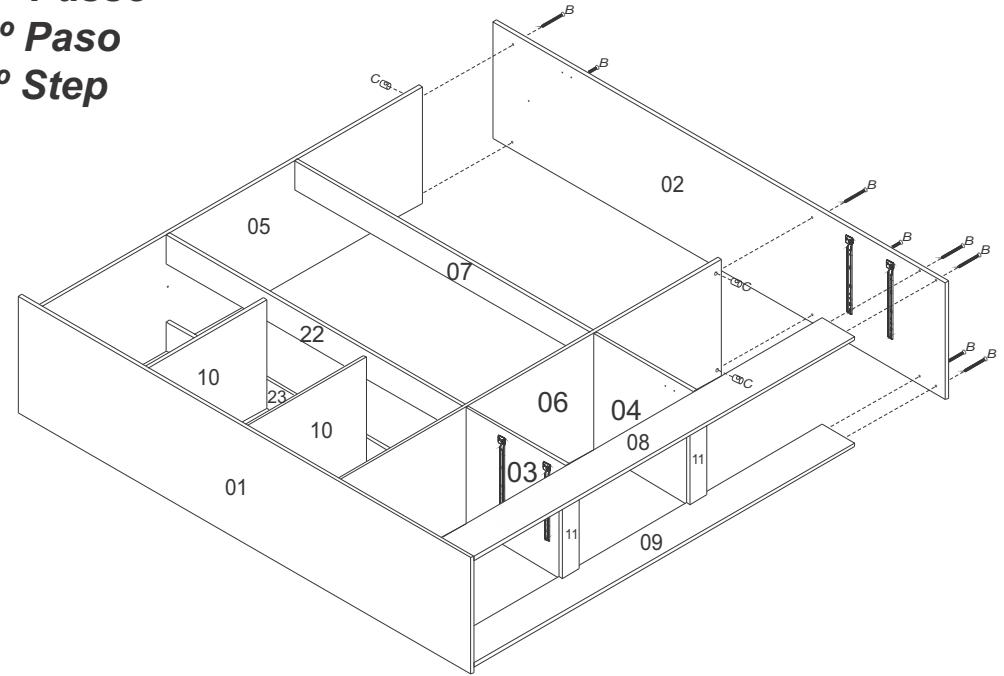

5º Passo
5º Paso
5º Step

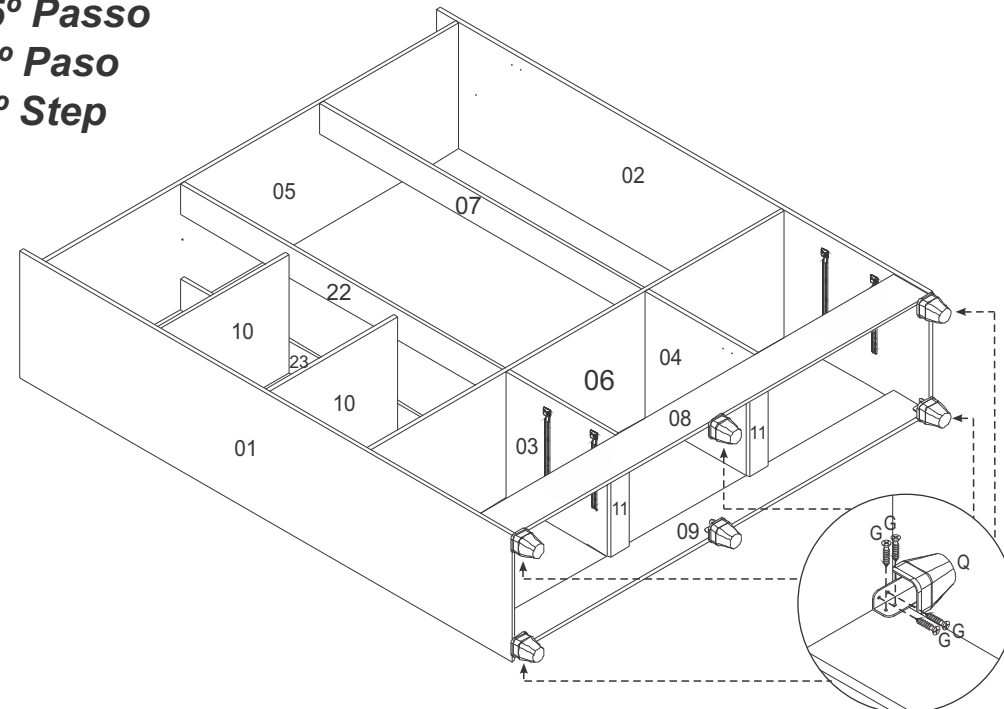

6º Passo
6º Paso
6º Step

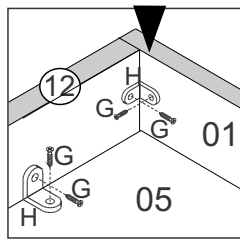
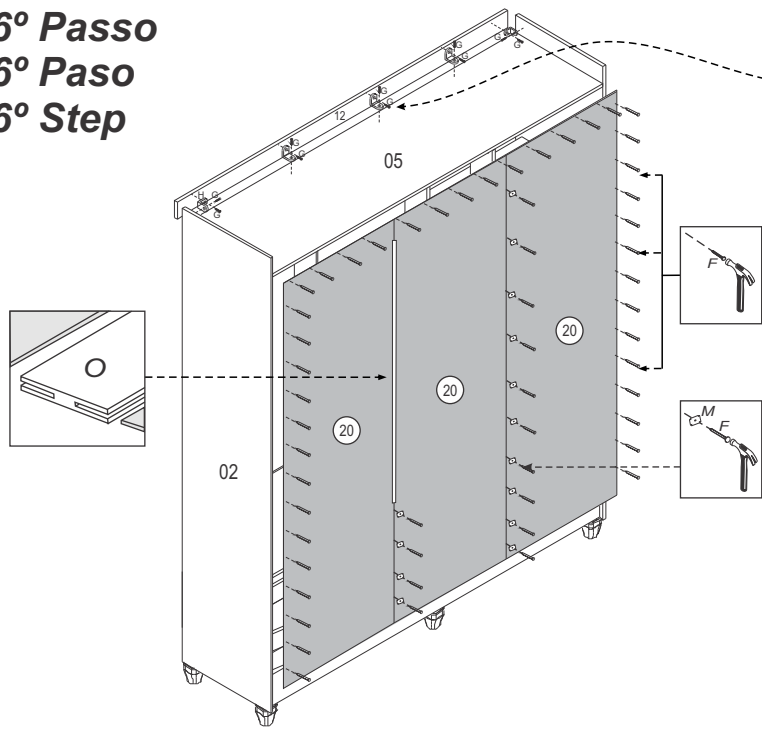

Alinhar Frontal (12) com a Lateral (01).
Alinear el Frontal (12) con la Lateral (01).
Align the front (12) With the side (01).

7º Passo
7º Paso
7º Step

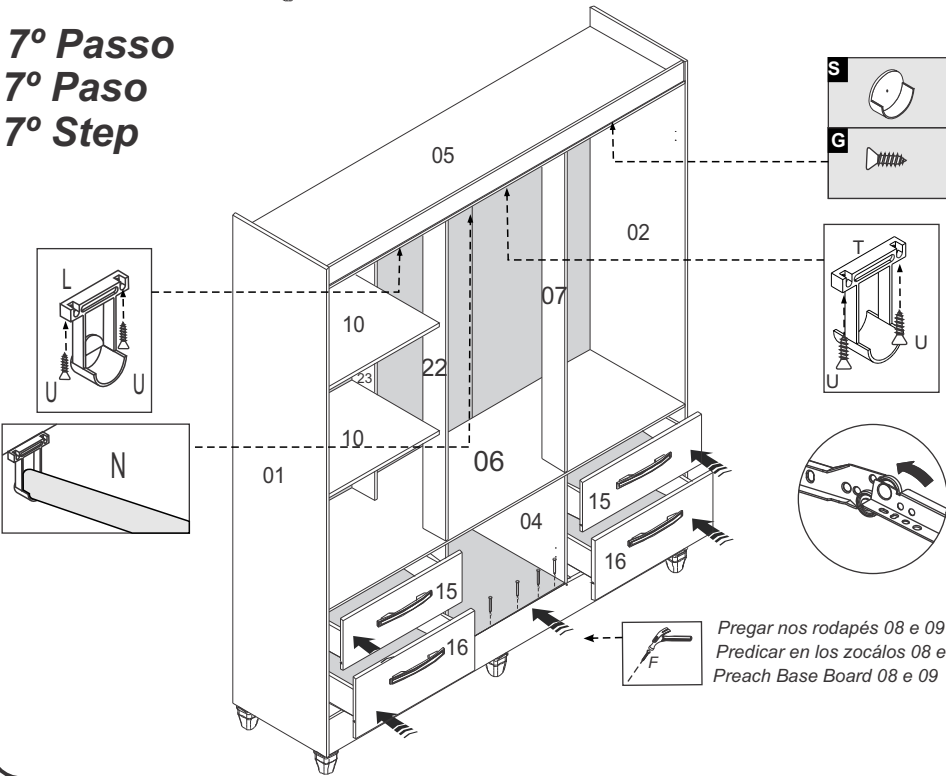

Pregar nos rodapés 08 e 09
Predicar en los zócalos 08 e 09
Preach Base Board 08 e 09

8º Passo
8º Paso
8º Step

Montagem das dobradiças nas portas (17,18) colocando calço e dobradiça.
Montaje de las bisagras en las puertas (17,18) Poner la base y bisagra.
The assembly of the Hinge in the door (17,18) putting the base of Hinge and hinge.

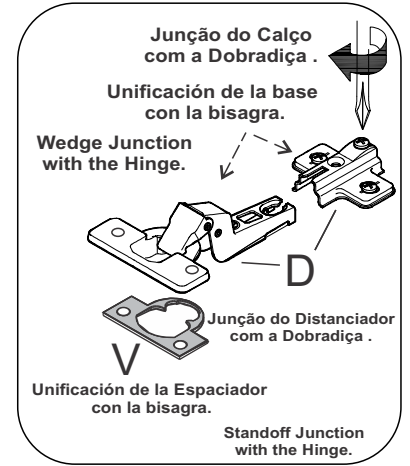
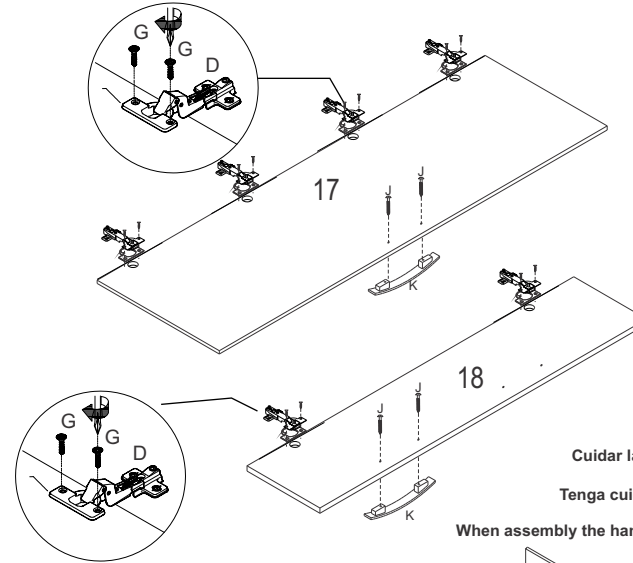

Cuidar lado da colocação do Puxador nas portas (18)

Tenga cuidado con la colocación del tirador la Puertas (18)

When assembly the handle holding caution the side to assembly door (18)

9º Passo
9º Paso
9º Step

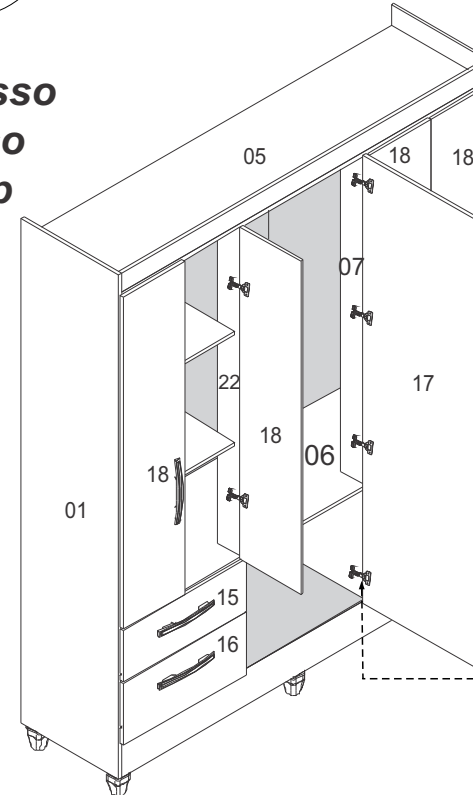

EM TODAS AS PORTAS DA MESMA MANEIRA
EN TODAS LAS PUERTAS DE LA MISMA MANERA
ON ALL DOORS THE SAME WAY

REGULAGEM / REGLAJE / ADJUSTMENT

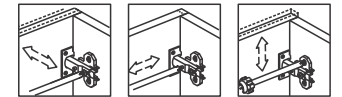

Possuem marcação de fixação das dobradiças nas peças. (01,02,04).

Tienen perforación de fijación de las bisagras en las piezas (01,02,04).

There are markings of hinges assembly in the parts (01,02,04).

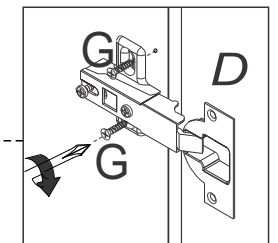

Manual Adicional para Produtos com Espelho

ESPELHO/ ESPEJO / MIRROR

1º Passo
1º Paso
1º Step

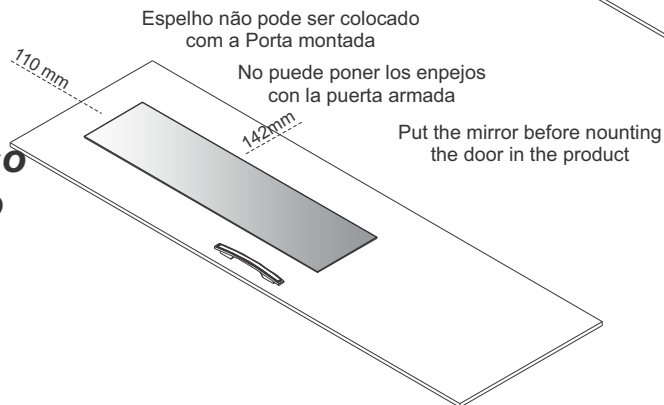

Espelho não pode ser colocado com a Porta montada

No puede poner los espejos con la puerta armada

Put the mirror before nounting the door in the product

3º Passo
3º Paso
3º Step

Retirando Proteção 3M como na imagem:

Quitando la Protección 3M conforme la foto:

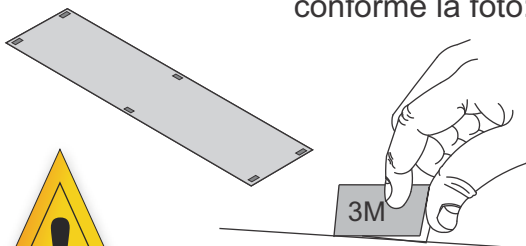

Remove the 3M Protection as show in the picture:



Espelho deve estar deitada. Deve ser limpa com pano seco para retirada do excesso do pó

Espejo debe estar acostada. Debe limpiar con un pano seco para eliminar el exceso de polvo.

The Mirror must be lang clean whit dry cloth to remove dust.

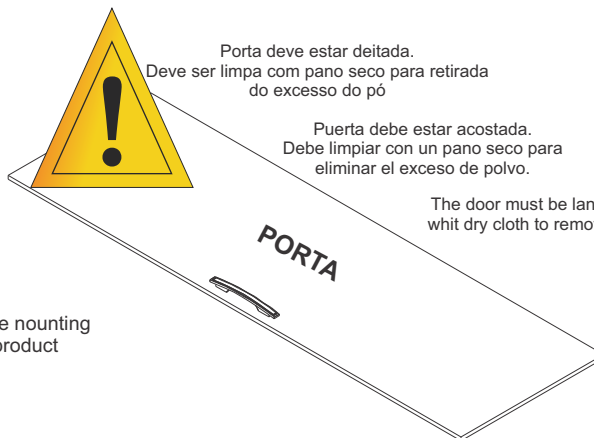

Porta deve estar deitada. Deve ser limpa com pano seco para retirada do excesso do pó

Puerta debe estar acostada. Debe limpiar con un pano seco para eliminar el exceso de polvo.

The door must be lang clean whit dry cloth to remove dust.

2º Passo
2º Paso
2º Step

Tamanho Espelho: 800 x 200 mm
Tamaño del espejo: 800 x 200 mm
Mirro Size: 800 x 200 mm

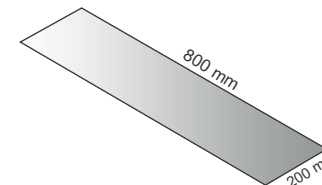

4º Passo
4º Paso
4º Step

Colocando Espelhos como na imagem:

Poniendo los espejos conforme la foto

Put the mirror as shown in the picture

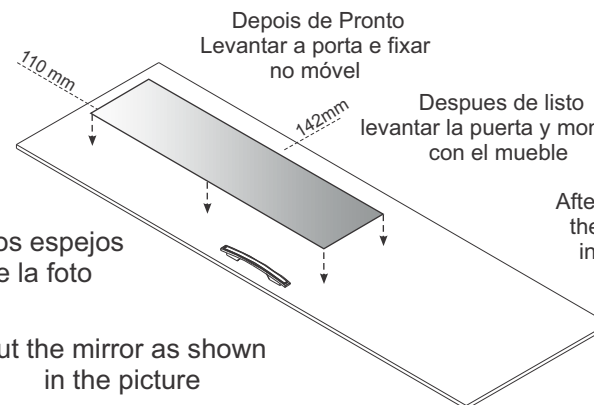

Depois de Pronto
Levantar a porta e fixar no móvel

Despues de listo
levantar la puerta y montaje con el mueble

After ready, get up the door and fix in the product

Espelho deve ser alinhado e pressionado em cima das fitas 3M para uma perfeita colagem dos mesmos

Espejo debe estar alineado y presionado arriba de las cintas pegantes 3M para una perfecta collage con los mismos

Align and press the mirror abase the ribbons 3M for perfect fining.