

## Acessórios para Montagem

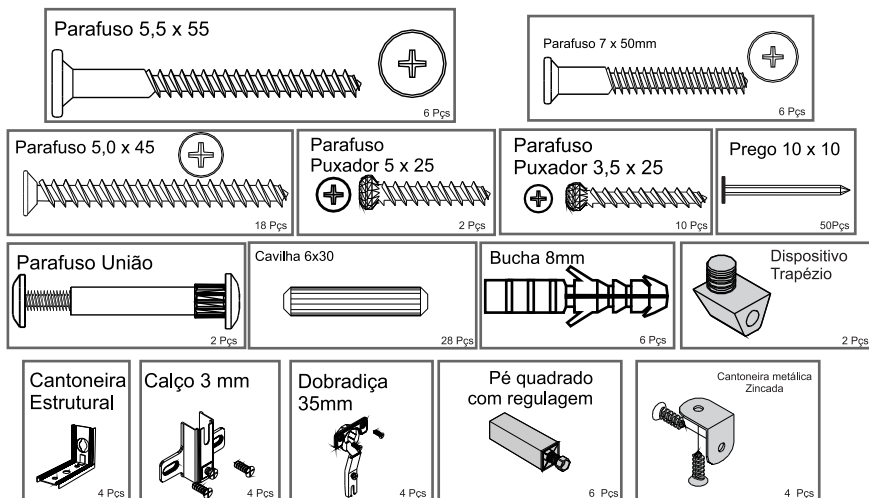

## Relatório de Componentes

SEQ.	CÓDIGO	DESCRIÇÃO	QTD
1	TN-3634.17	BASE	1
2	TN-0762.17	LATERAL ESQUERDA	1
3	TN-1619.17	DIVISORIA ESQUERDA	1
4	TN-4350.17	PRATELEIRA	1
5	TN-0021.17	LATERAL DIREITA	1
6	TN-1481.17	MONTANTE FRONTAL	1
7	TN-1483.17	MONTANTE TRASEIRO	1
8	DT-3906	FUNDO	1
9	DI-3905.57	FUNDO	2
10	AP-8063.55	LATERAL DE GAVETA	4
11	LG-6203.21	FRENTE DE GAVETA	2
12	DP-3907.44	FUNDO DE GAVETA	3
13	AP-8171.44	TRASEIRO DE GAVETAO	1
14	AP-8095.55	LATERAL DE GAVETAO	2
15	AP-8170.44	TRASEIRO DE GAVETA	2
16	LG-6204.21	FRENTE DE GAVETAO	1
17	LG-5426.21	PORTA	2
18	TN-2176.17	SARRAFO DO TAMPO	1
19	TN-3642.17	TAMPO GBNT	1



**BATROL - Indústria e Comércio e Móveis Ltda.**  
 Av. Pedro Baso 476 - Recanto Jd. Dalva - 13660-000 - Porto Ferreira - SP - Brasil  
 Telefone: PABX (19) 3581-4123 / (19) 3589-5123  
 Caixa Postal : 580 CNPJ: 48.024.392/001-55 Insc. Est: 555.011.453.112  
 e-mail: batrol@batrol.com.br Site: www.batrol.com.br



SMARTPHONE, TABLET, PDAS, E SIMILARES COM CONEXÃO COM INTERNET

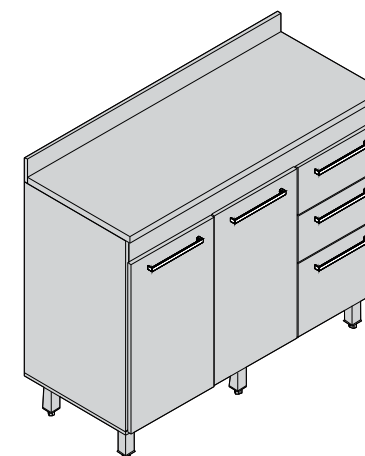

LINHA EVOLUTION

### Dimensões do Produto

Altura c/ pé: 965mm  
 Frente: 1200mm  
 Prof. Total: 500mm

CZNH GBNT 2P 3G P/ PIA

### Instruções Gerais:

REVISÃO: 00 - 20/06/2022

- Para obter uma boa montagem do produto siga corretamente as instruções deste manual.
- Ferramentas para a montagem.



Parafusadeira



Chave Phillips



Martelo



Esquadro

- 1- Abrir a embalagem e usa-la para forrar o local em que será feita a montagem do produto.
- 2- Separar os acessórios antes de começar a montagem.
- 3- Utilizar somente as ferramentas corretas para a montagem, nunca improvisar ferramentas.
- 4- Passe cola em todos os encaixes do produto em que forem colocadas cavilhas.
- 5- Coloque o produto no esquadro antes de pregar os fundos.

### Uso e limpeza.

- Sempre distribuir uniformemente o peso dos objetos pelas gavetas.
- Se for preciso mudar o produto de lugar, faça-o sempre com o produto vazio.
- Para limpeza do produto utilize somente pano seco ou levemente umedecido com água, nunca utilize produtos químicos.

ESQUEMA DE MONTAGEM 06.5202.21

CÓPIA CONTROLADA

1/3

1

Antes de montar o produto  
fixar as corredeiras, Calços e Cantoneiras  
nas laterais e nas divisórias

COZINHA GABINETE 2 PORTAS 3 GAVETAS P/ PIA

06.5202

2/3

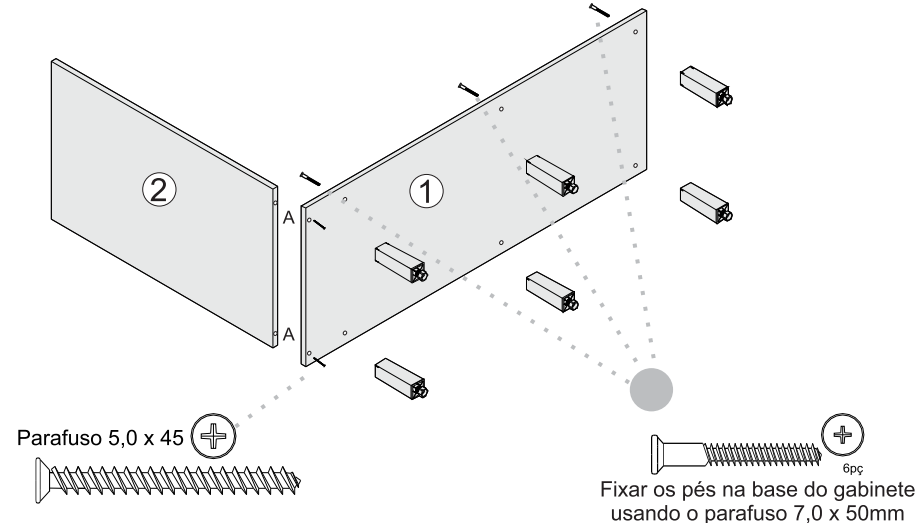
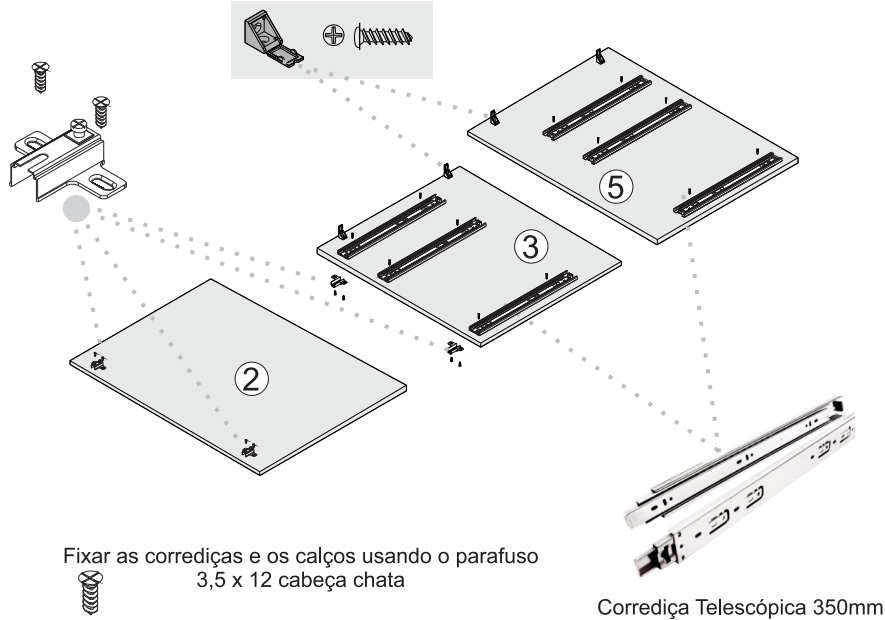

2

3

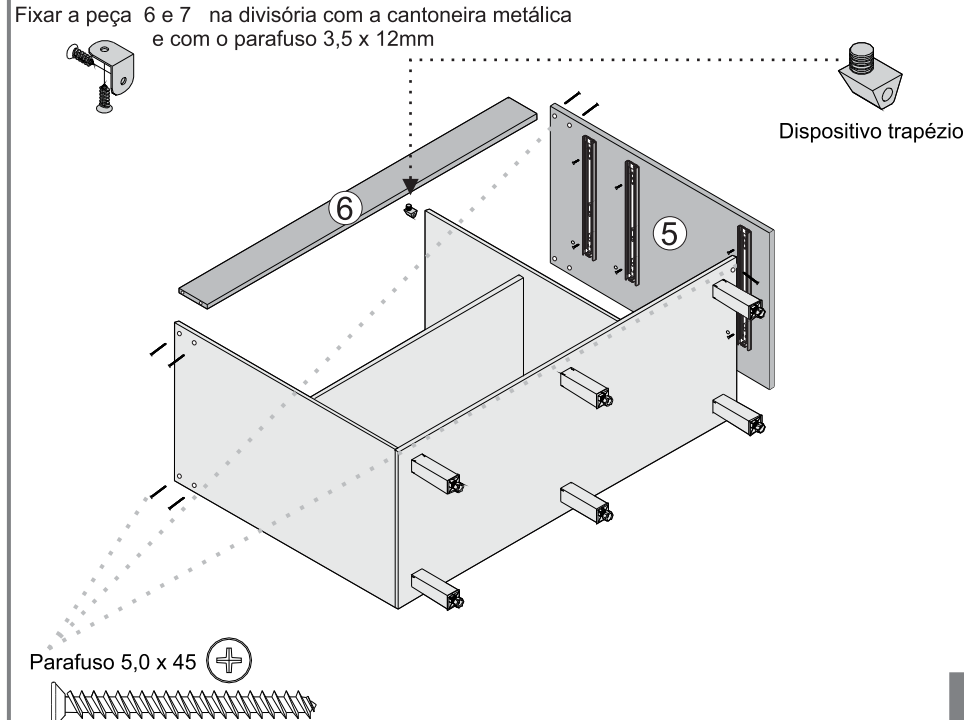
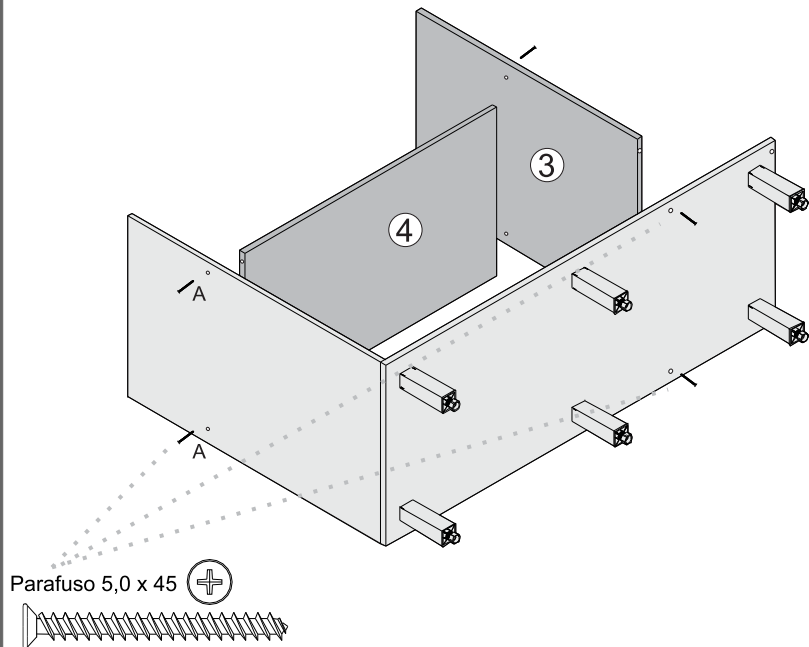

4

5

Montagem Fundos

COZINHA GABINETE 2 PORTAS 3 GAVETAS P/ PIA

06.5202

3/3

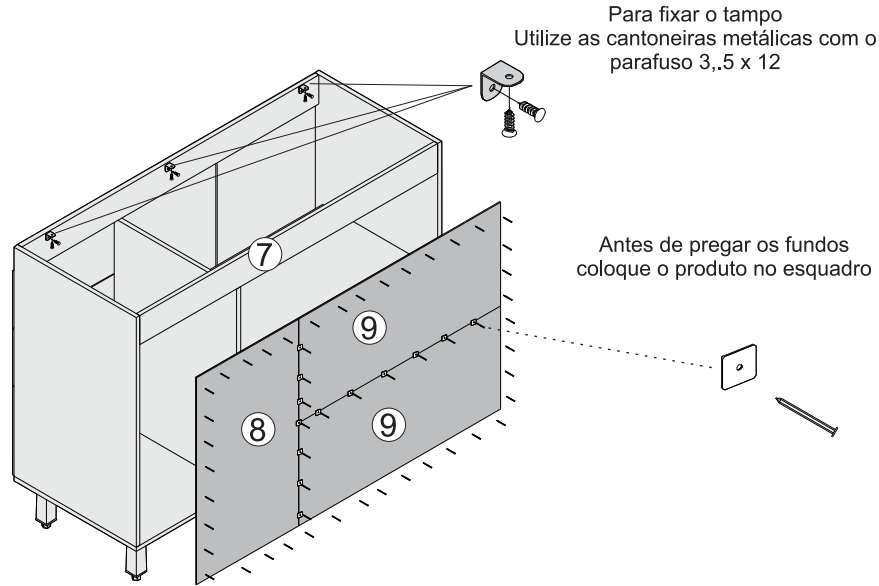

Montagem das Gavetas

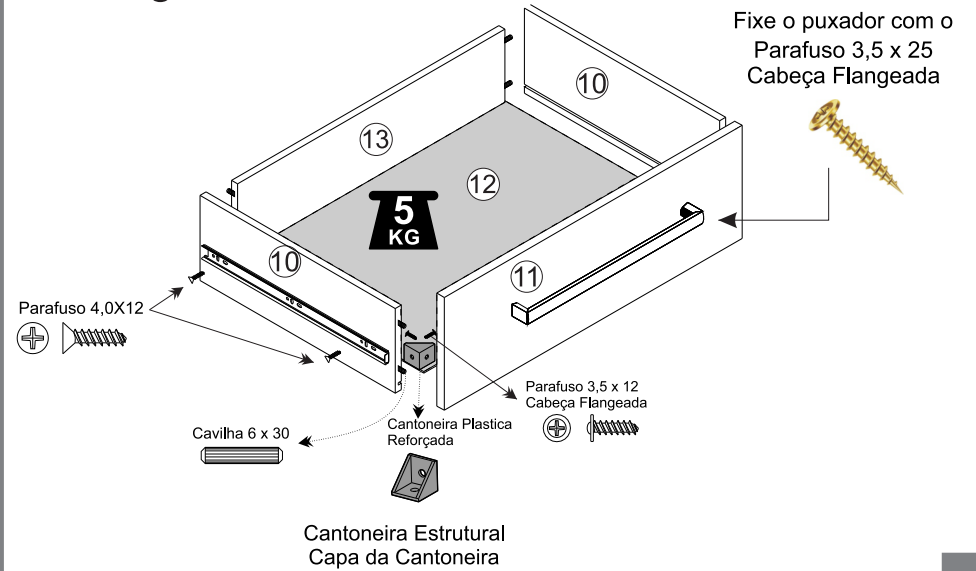

6

7

Montagem das Portas

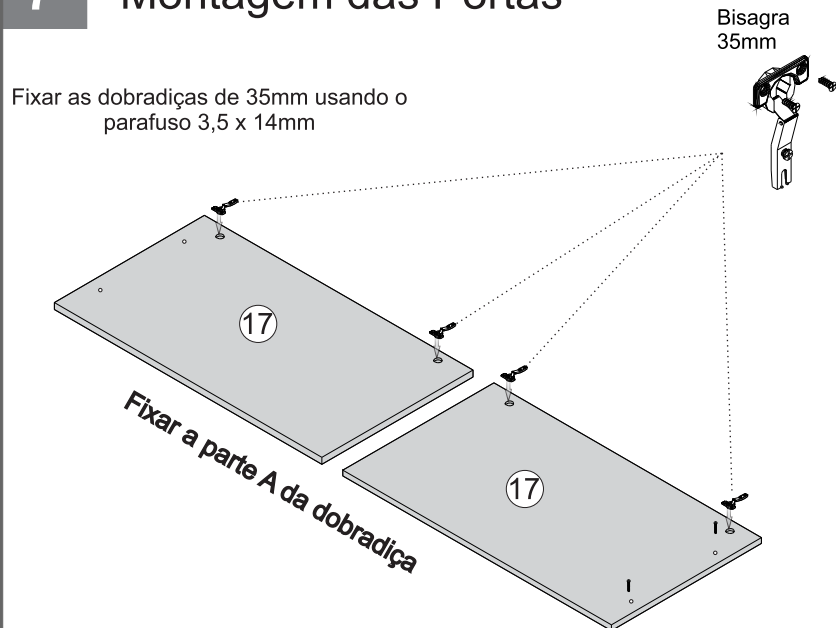

Produto montado sem o Tampo

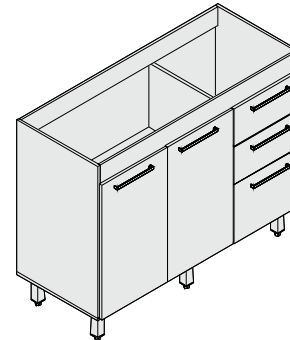

Produto montado com o Tampo

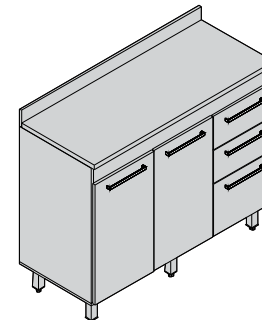

Montagem do Tampo

Fixar o sarrafo no tampo com o  
parafuso 4 x 50mm

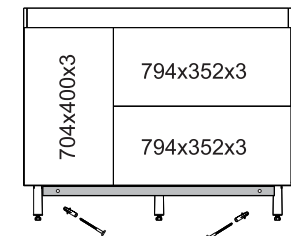
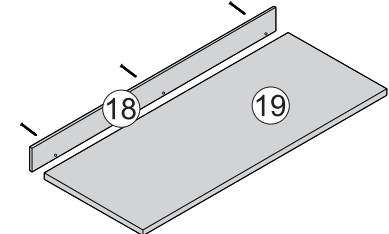

Para fixar o produto na parede  
use o sarrafo de apoio com o  
parafuso 5,5 x 55 e com bucha de 8mm

8

## Accesorios para el Montaje

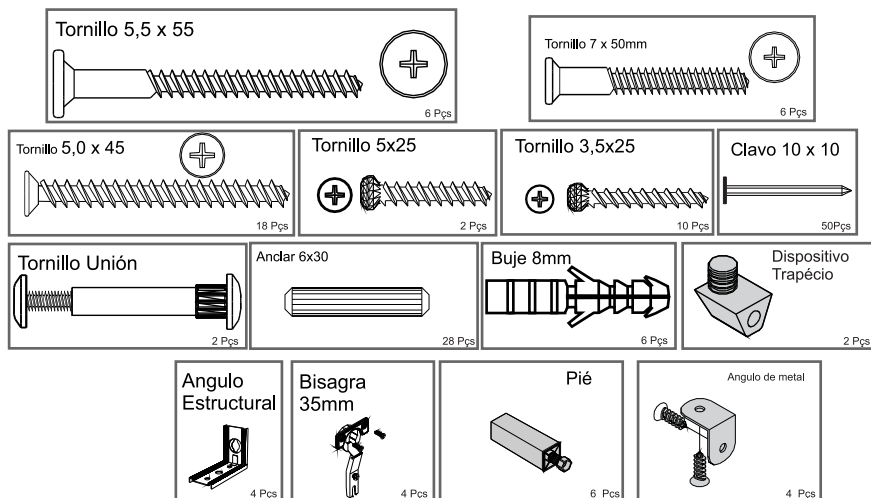

## Informe de Componente

SEQ.	CÓDIGO	DESCRIÇÃO	QTD
1	TN-3634	BASE	1
2	TN-0762	LATERAL IZQUERDA	1
3	TN-1619	PARTICIÓN ESQUERDA	1
4	TN-4350	ESTANTE	1
5	TN-0021	LATERAL DIRECHA	1
6	TN-1481	MARCO FRONTAL	1
7	TN-1483	MARCO TRASERO	1
8	DT-3906	FONDO	1
9	DI-3905	FONDO	2
10	AP-8063	LATERAL DEL CAJON	4
11	LG-6203	FRENTE DEL CAJON	2
12	DP-3907	FONDO DEL CAJON	3
13	AP-8171	TRASERO DEL CAJON	1
14	AP-8095	LATERAL DEL CAJON MAYOR	2
15	AP-8170	TRASERO DEL CAJON	2
16	LG-6204	FRENTE DEL CAJON MAYOR	1
17	LG-5426	PUERTA	2
18	TN-2176	MARCO DEL TAPA	1
19	TN-3642	TAPA	1



BATROL - Indústria e Comércio e Móveis Ltda.  
 Av. Pedro Baso 476 - Recanto Jd. Dalva - 13660-000 - Porto Ferreira - SP - Brasil  
 Telefone: PABX (19) 3581-4123 / (19) 3589-5123  
 Caixa Postal : 580 CNPJ: 48.024.392/001-55 Insc. Est: 555.011.453.112  
 e-mail: batrol@batrol.com.br Site: www.batrol.com.br



SMARTPHONE, TABLET,  
 PDA, Y SIMILARES  
 CON CONEXIÓN A INTERNET.

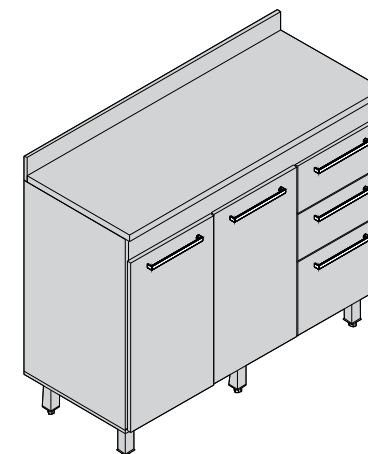

LÍNEA EVOLUCION

Alturac/ pié: 965mm  
 Frente: 1200mm  
 Prof. Total: 500mm

Armario 2 Puertas 3 Cajones  
 p/ Fregadero

### Instrucciones Generales:

Revisión.: 00 - 15/06/2022

- Para obtener una buena ensamblaje del producto siga correctamente las instrucciones del manual.

#### -Herramientas para ensamblaje.



Atornillar

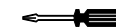

Llave  
 Phillips



Martillo



Escuadra

Nunca utilizar Taladro para la ensamblaje del producto.

1- Abrir el embalaje del producto y utilizar para forrar el local en que será hecho el ensamblaje del producto.

2-Separar los accesorios antes de empezar la ensamblaje.

3-Utilizar solamente las herramientas correctas para el ensamblaje, nunca improvisar otras herramientas.

4-Pasar el pegamiento en todos los encaje del producto en que fueron colocadas los tarugos

5- Poner el producto en el escuadro antes de predicar los fondos (martillar).

-Siempre distribuir igualmente el peso de los objetos en los cajones.

-Si és necesario cambiar el producto de locale, hasalo siempre con produto vacio.

-Para limpieza del producto utilice solamente paño seco o levemente humedecido con água, nunca utilice productos químicos.

INSTRUCCIONES DE ENSAMBLAJE 06.5202.21

1/3

1

Antes de montar el producto, fijar las correderas, Cuñas y Ángulos en los laterales y en los tabiques

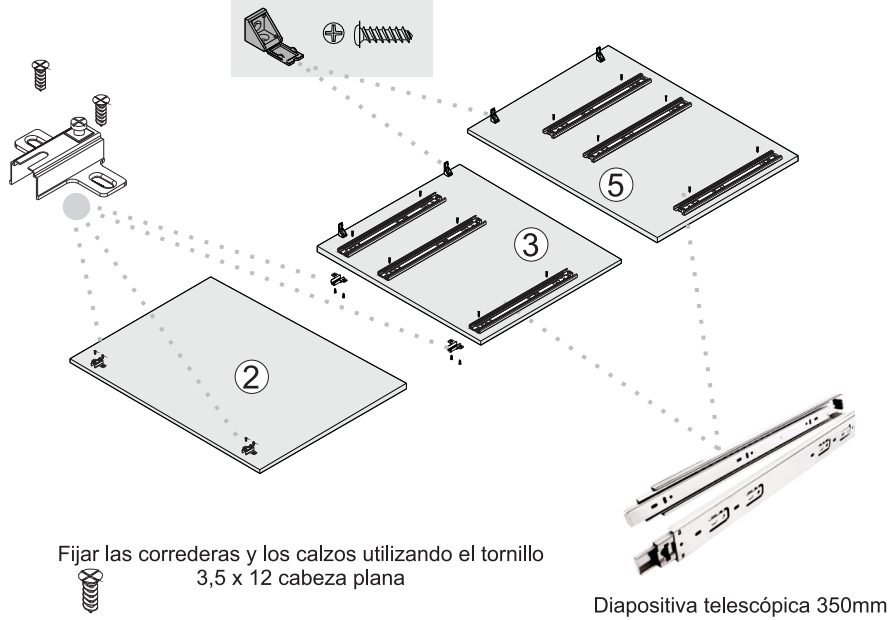

2

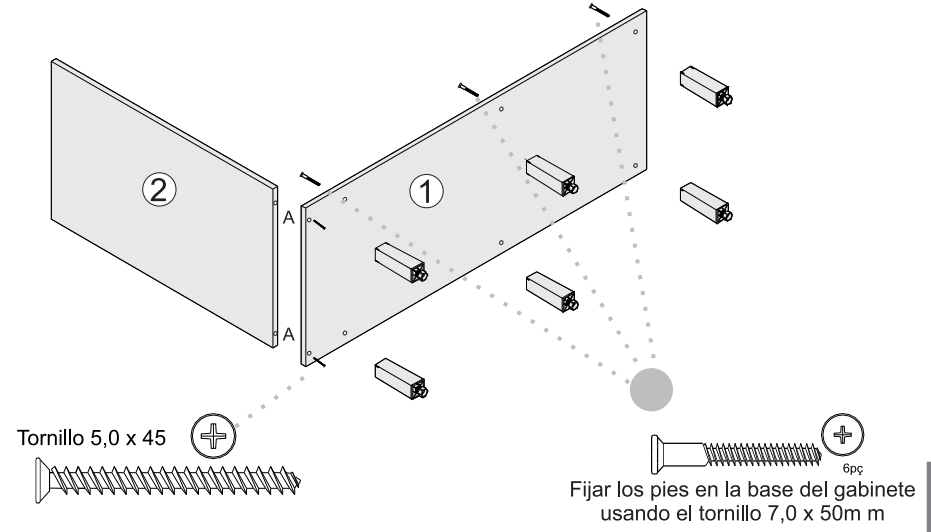

3

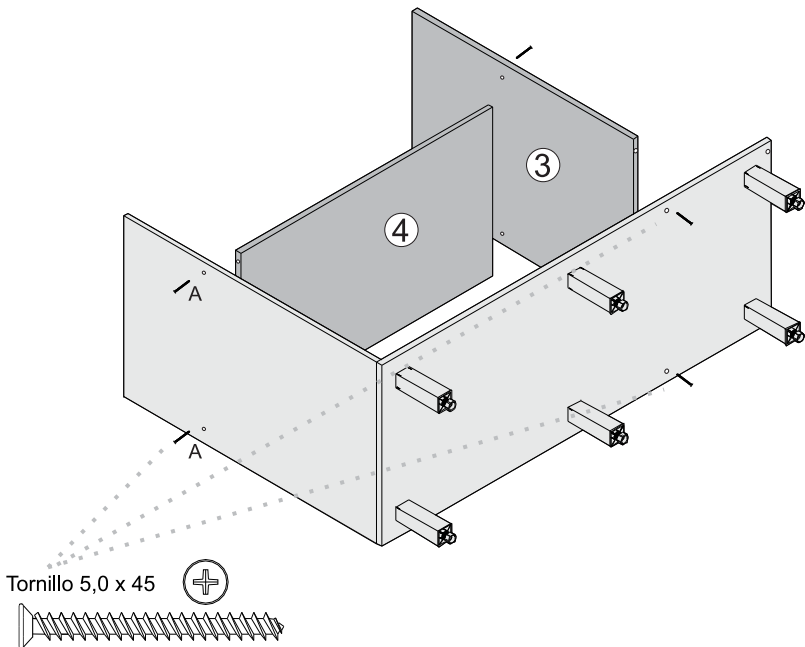

Fijar la pieza 6 y 7 en la partición con el ángulo metálico y con el tornillo 3,5 x 12mm

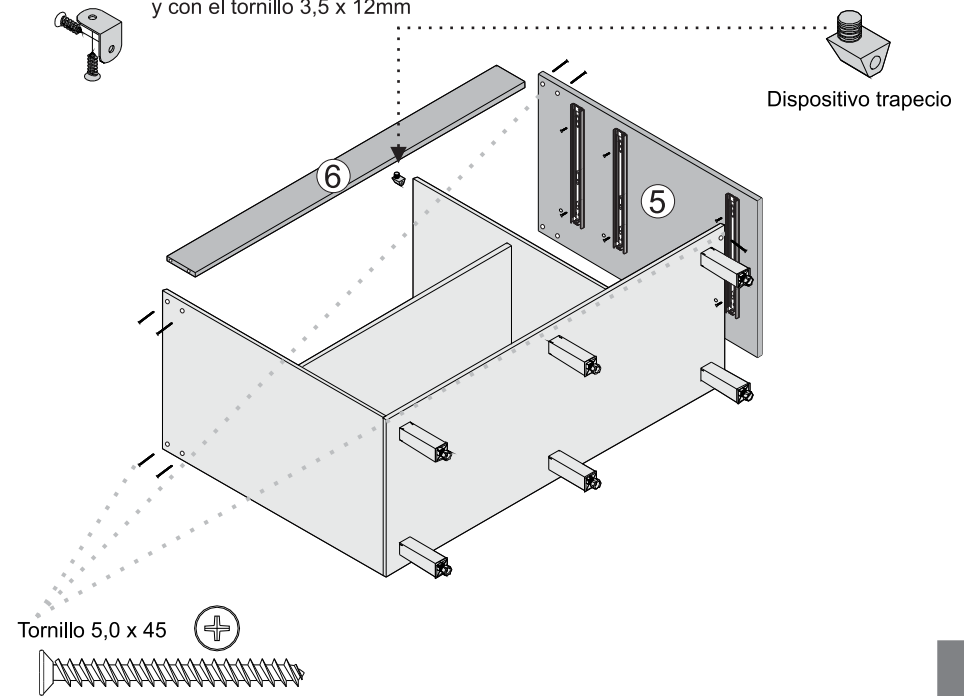

4

5

## Montaje Fondos

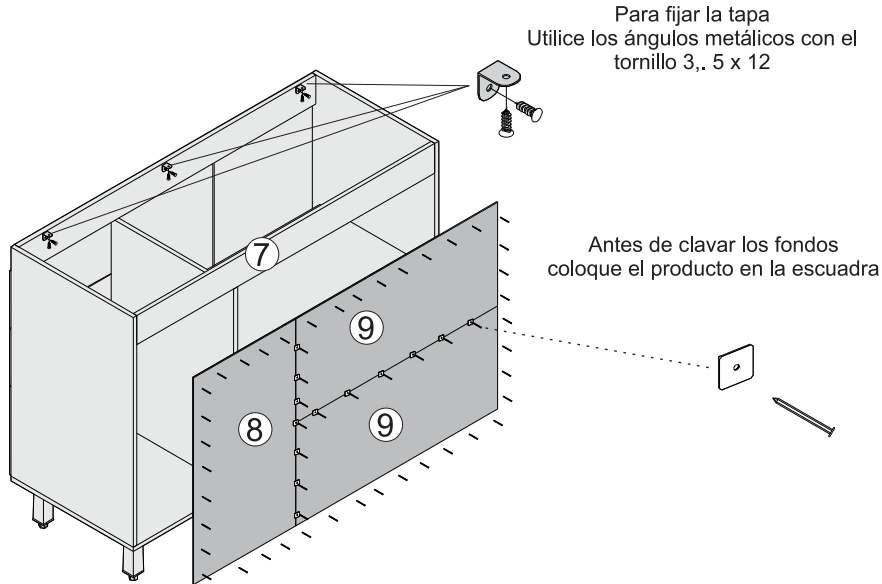

# Armario 2 Puertas 3 Cajones

06.5202

3/3

## Montaje de los cajones

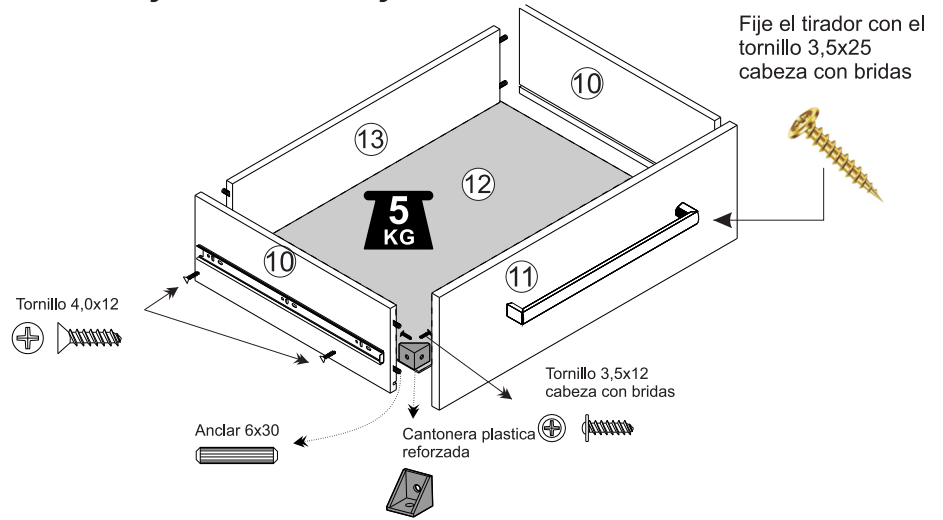

6

7

## Montaje de las puertas

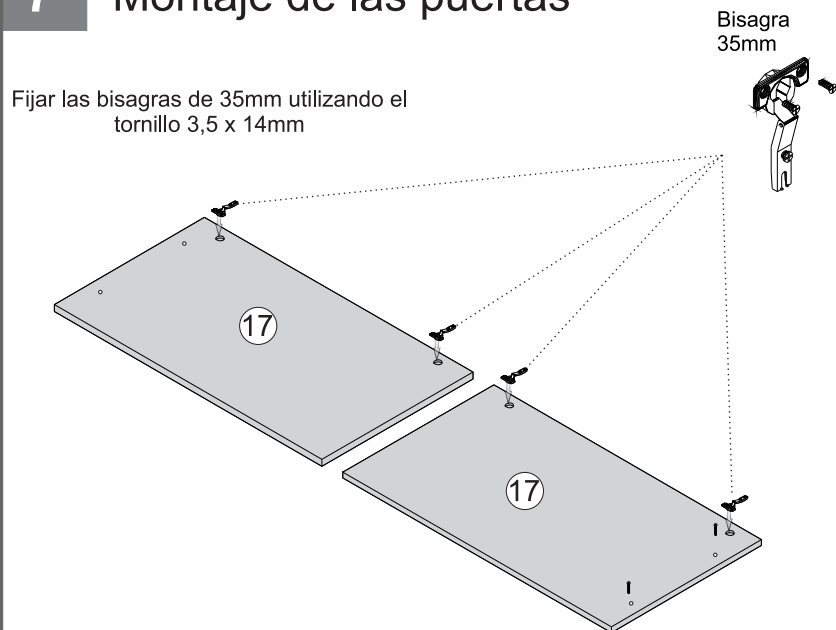

## Producto montado sin la Tapa

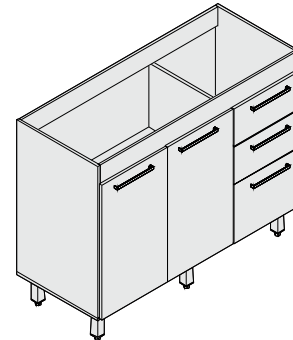

## Producto montado con la Tapa

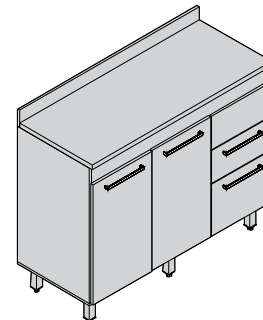

## Montaje de la Tapa

Fijar el listón en la tapa con el  
tornillo 4 x 50mm

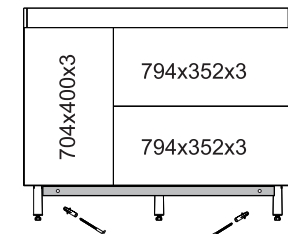
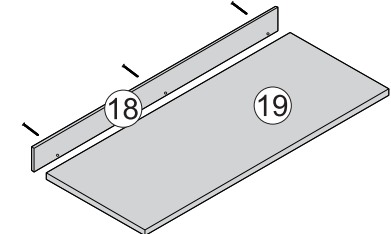

Para fijar el producto en la pared  
utilice el listón de apoyo con el  
tornillo 5,5 x 55 y con buje de 8 mm

8