

TPP33TX

**GASOLINE POLE PRUNER 2 STROKE**

*PODADOR DE ALTURA GASOLINA 2 TIEMPOS*

*MOTOPODA GASOLINA 2 TEMPOS*

PLEASE READ THIS MANUAL CAREFULLY. IT CONTAINS INFORMATION FOR YOUR SAFETY.

*POR FAVOR, LEA ATENTAMENTE ESTE MANUAL. CONTIENE INFORMACIÓN PARA SU SEGURIDAD.*

*POR FAVOR, LEIA ATENTAMENTE ESTE MANUAL. ELE CONTÉM INFORMAÇÕES PARA SUA SEGURANÇA.*

**OWNER'S MANUAL**

**GUÍA DEL PROPIETARIO • MANUAL DO PROPRIETÁRIO**



## INDEX / INDICE / SUMÁRIO

<b>07</b>	<b>ISO / ISO / ISO</b>	
<b>08</b>	<b>ISO / ISO / ISO</b>	
<b>09</b>	<b>SAFETY SYMBOLS / SIMBOLOS DE SEGURIDAD / SIMBOLOS DE SEGURANÇA</b>	
<b>10</b>	<b>SPECIFICATIONS / ESPECIFICACIONES / ESPECIFICAÇÕES</b>	
<b>11</b>	<b>POLE PRUNER PARTS POSITION / UBICACIÓN DE LOS COMPONENTES DELA PODADOR DE ALTURA / LOCALIZAÇÃO DOS COMPONENTES DA MOTOPODA- I</b>	
<b>12</b>	<b>POLE PRUNER PARTS POSITION / UBICACIÓN DE LOS COMPONENTES DELA PODADOR DE ALTURA / LOCALIZAÇÃO DOS COMPONENTES DA MOTOPODA- II</b>	
<b>13</b>	<b>CARES WHEN OPERATING YOUR EQUIPMENT / CUIDADOS AL OPERAR SU EQUIPO / CUIDADOS AO OPERAR SEU EQUIPAMENTO - I</b>	
<b>14</b>	<b>CARES WHEN OPERATING YOUR EQUIPMENT / CUIDADOS AL OPERAR SU EQUIPO / CUIDADOS AO OPERAR SEU EQUIPAMENTO - II</b>	
<b>15</b>	<b>CARES WHEN OPERATING YOUR EQUIPMENT / CUIDADOS AL OPERAR SU EQUIPO / CUIDADOS AO OPERAR SEU EQUIPAMENTO - III</b>	
<b>16</b>	<b>CARES WHEN OPERATING YOUR EQUIPMENT / CUIDADOS AL OPERAR SU EQUIPO / CUIDADOS AO OPERAR SEU EQUIPAMENTO - IV</b>	
<b>17</b>	<b>CARES WHEN OPERATING YOUR EQUIPMENT / CUIDADOS AL OPERAR SU EQUIPO / CUIDADOS AO OPERAR SEU EQUIPAMENTO - V</b>	
<b>18</b>	<b>INSPECTION BEFORE OPERATING / INSPECCIÓN ANTES DEL FUNCIONAMIENTO / INSPEÇÃO ANTES DO FUNCIONAMENTO- I</b>	
<b>19</b>	<b>INSPECTION BEFORE OPERATING / INSPECCIÓN ANTES DEL FUNCIONAMIENTO / INSPEÇÃO ANTES DO FUNCIONAMENTO- II</b>	
<b>20</b>	<b>SAFETY DEVICE / IDISPOSITIVO DE SEGURIDAD / DISPOSITIVO DE SEGURANÇA- I'</b>	
<b>21</b>	<b>SAFETY DEVICE / IDISPOSITIVO DE SEGURIDAD / DISPOSITIVO DE SEGURANÇA- II</b>	
<b>22</b>	<b>BACK-UP VEST / CHALECO DE APOIO / COLETE DE APOIO</b>	
<b>23</b>	<b>INSTALLING THE SABER AND THE CHAIN / INSTALANDO LA ESPADA Y LA CADENA / INSTALANDO O SABRE E A CORRENTE - I</b>	
<b>24</b>	<b>INSTALLING THE SABER AND THE CHAIN / INSTALANDO LA ESPADA Y LA CADENA / INSTALANDO O SABRE E A CORRENTE - II</b>	
<b>25</b>	<b>KICKBACK / REBOTE / REBOTE</b>	
<b>26</b>	<b>CARRYING OUT THE CUT / REALIZANDO EL CORTE / REALIZANDO O CORTE- I</b>	
<b>27</b>	<b>CARRYING OUT THE CUT / REALIZANDO EL CORTE / REALIZANDO O CORTE- II</b>	

**28****CARRYING OUT THE CUT / REALIZANDO EL CORTE / REALIZANDO O CORTE - III****29****FUEL MISTURE / MEZCLA DE COMBUSTIBLE / MISTURA DE COMBUSTÍVEL****30****FUELING / ABASTECENDO / ABASTECENDO****31****SUPPLY OIL FOR THE CUTTING CHAIN / ABASTECIENDO EL ACEITE PARA CADENA DE CORTE / ABASTECENDO O ÓLEO PARA CORRENTE DE CORTE****32****CUTTING CHAIN LUBRICATION / LUBRIFICACIÓN DE LA CADENA DE CORTE / LUBRIFICAÇÃO DA CORRENTE DE CORTE****33****STARTING THE EQUIPMENT / ENCENDIENDO EL EQUIPO / LIGANDO O EQUIPAMENTO- I****34****STARTING THE EQUIPMENT / ENCENDIENDO EL EQUIPO / LIGANDO O EQUIPAMENTO- II****35****TURNING OFF THE EQUIPMENT / APAGANDO EL EQUIPO / DESLIGANDO O EQUIPAMENTO****36****MAINTENANCE SCHEDULE / CRONOGRAMA DE MANTENIMIENTO / CRONOGRAMA DE MANUTENÇÃO****37****CLEANING THE SPARK PLUG / LIMPIANDO LA BUJÍA / LIMPANDO A VELA - I****38****CLEANING THE SPARK PLUG / LIMPIANDO LA BUJÍA / LIMPANDO A VELA - II****39****CHANGING THE SPARK PLUG / CAMBIANDO LA BUJÍA / TROCANDO A VELA - I****40****CHANGING THE SPARK PLUG / CAMBIANDO LA BUJÍA / TROCANDO A VELA - II****41****CLEANING THE SABER / LIMPIANDO LA ESPADA / LIMPANDO O SABRE****42****SABER TIP PINION LUBRICATION / LUBRIFICACIÓN DE PIÑÓN DE LA PUNTA DE LA ESPADA / LUBRIFICAÇÃO DO PINHÃO DA PONTA DO SABRE****43****SHARPENING THE CHAIN / AFILANDO LA CADENA / AFIANDO A CORRENTE - I****44****SHARPENING THE CHAIN / AFILANDO LA CADENA / AFIANDO A CORRENTE - II****45****PINION TOOTH / DIENTE DEL PIÑÓN / DENTE DO PINHÃO****46****FLYWHEEL CLEAN / LIMPIEZA DEL VOLANTE / LIMPEZA DO VOLANTE****47****AIR FILTER MAINTENANCE / MANTENIMIENTO FILTRO DE AIRE / MANUTENÇÃO DO FILTRO DE AR - I****48****AIR FILTER MAINTENANCE / MANTENIMIENTO FILTRO DE AIRE / MANUTENÇÃO DO FILTRO DE AR - II****49****CHANGING THE FUEL FILTER / CAMBIANDO EL FILTRO DE COMBUSTIBLE / TROCANDO O FILTRO DE COMBUSTÍVEL - I**

**50**

**CHANGING THE FUEL FILTER / CAMBIANDO EL FILTRO DE COMBUSTIBLE / TROCANDO O FILTRO DE COMBUSTÍVEL - II**

**51**

**STANDARD ADJUSTMENT / REGULAJE PATRON / REGULAGEM PADRÃO**

**52**

**STORAGE / ALMACENAMIENTO / ARMAZENAMIENTO - I**

**53**

**STORAGE / ALMACENAMIENTO / ARMAZENAMIENTO - II**

**54**

**STORAGE / ALMACENAMIENTO / ARMAZENAMIENTO - III**

**55**

**TRANSPORT / TRANSPORTE / TRANSPORTE**

## PREFACE

Thank you for purchasing TOYAMA product.

This manual covers the operation and maintenance of your product. The information and specifications included in this publication were in effect at the time of approval for printing. No part of this publication may be reproduced without written permission. This manual should be considered a permanent part of this product and should remain with it. The illustration may vary according to the model.

Keep this owner's manual handy, so you can refer to it at any time. This owner's manual is considered a permanent part of the product and should remain with the product if resold.

If a problem should arise, or if you have any questions about the product, consult you authorized TOYAMA dealer.

## PROLOGO

Gracias por comprar este Producto TOYAMA.

*Este manual cubre la operación y el mantenimiento de este producto. La información y las especificaciones incluidas en esta publicación son efectivas para la fecha de aprobación de impresión.*

*Ninguna parte de esta publicación puede ser reproducida sin autorización. Este manual debe ser considerado parte permanente del producto y debe mantenerse con el producto en caso de ser revendido. Algunos detalles podrán cambiar dependiendo del modelo.*

*Conserve este manual a la mano para que usted se pueda referir a él en cualquier momento. En caso de presentarse algún problema, o si usted tienen alguna pregunta sobre el producto, contacte a su distribuidor TOYAMA.*

## PREFÁCIO

Obrigado por adquirir um Produto TOYAMA.

Este manual contém informações para operação e manutenção do seu produto. As informações e especificações incluídas nesta publicação estavam em vigor no momento da aprovação para impressão. Nenhuma parte desta publicação pode ser reproduzida sem permissão por escrito. A ilustração pode variar de acordo com cada modelo de equipamento.

Mantenha este manual do proprietário sempre disponível, para que consiga consultá-lo a qualquer momento. Este manual é considerado uma parte permanente do seu produto e deve acompanhar o equipamento ao ser revendido.

Ao surgir um problema, ou se você tem dúvidas sobre o seu produto, consulte o seu revendedor autorizado TOYAMA.

## ENGLISH

### ISO 22868

1) The determination of the equivalent pressure [Lp] in brush cutter, according to ISO 22868 is composed of two variables, it consists of 2 different modes of operation, these are: idle (LpAID) and total acceleration (LpARa). The summation made by calculation of the two modes of operation in logarithmic form, results in the emission of the equivalent sound pressure (LpAeq).

To determine the sound pressure emitted during work cycles, the following formula is used:

$$LpAeq = 10 \log \frac{1}{2} (10^{0,1Lp} + 10^{0,1LpAR}) dB$$

2) The equivalent sound power level Lwa must be determined as the sound power level for operation with maximum acceleration

$$Lwa = 10 \log \frac{1}{2} (10^{0,1LwARA}) dB$$

### ISO 22867

3) The total values of the equivalent vibrations at each point according to ISO 22867, ahv, eq are based on a duty cycle consisting of vibration operating at idle (a, Id) and vibration operating with total acceleration (a, Ra) with The same duration for each.

The equivalent vibration value, ahv, Must be determined using:

$$a v, eq = \left[ \frac{1}{2} (\overline{a Id^2} + \overline{a, Ra^2}) \right]^{1/2} m/s^2$$

## ESPAÑOL

### ISO 22868

1) La determinación de la presión equivalente [Lp] en las desbrozadoras, según la ISO 22868 está compuesta por dos variables, o sea, está compuesta por 2 modos de operaciones diferentes, estos son: en marcha lenta (LpAID), y en aceleración total (LpARa). La sumatoria realizada por cálculo de los dos modos de operación en forma logarítmica, resulta en la emisión de la presión sonora equivalente (LpAeq).

Para determinar la presión sonora emitida durante ciclos de trabajo, se utiliza la siguiente formula:

$$LpAeq = 10 \log \frac{1}{2} (10^{0,1Lp} + 10^{0,1LpAR}) dB$$

2) El nivel de potencia sonora equivalente Lwa debe ser determinado como el nivel de potencia sonora para el funcionamiento con aceleración máxima, LwARA.

$$Lwa = 10 \log \frac{1}{2} (10^{0,1LwARA}) dB$$

### ISO 22867

3) Los valores totales de las vibraciones equivalente en cada punto según la ISO 22867, ahv, eq se fundamentan en un ciclo de trabajo compuesto por la vibración operando en marcha lenta (a, Id) y vibración operando con aceleración total (a, Ra) con la misma duración para cada.

El valor de la vibración equivalente, ahv, debe ser determinado utilizando:

$$a v, eq = \left[ \frac{1}{2} (\overline{a Id^2} + \overline{a, Ra^2}) \right]^{1/2} m/s^2$$

## PORTUGUÊS

### ISO 22868

A determinação da pressão sonora equivalente [Lp] nas roçadeiras, segundo ISO 22868 é composta por duas variáveis, ou seja, é composta por 2 modos de operação diferentes, são eles : em marcha lenta (LpAID), e em aceleração total ( LpARa). A somatória realizada pelo cálculo dos dois modos de operação em forma logarítmica, resulta na emissão da pressão sonora equivalente (LpAeq).

Para a determinação da pressão sonora emitida em ciclos de trabalho, é utilizada a seguinte fórmula:

$$LpAeq = 10 \log \frac{1}{2} (10^{0,1Lp} + 10^{0,1LpAR}) dB$$

2) O nível de potência sonora equivalente Lwa deve ser determinado como o nível de potência sonora para a condição de funcionamento de aceleração máxima, LwARA.

$$Lwa = 10 \log \frac{1}{2} (10^{0,1LwARA}) dB$$

### ISO 22867

3) Os valores totais de vibração equivalente em cada punho Segundo ISO 22867, ahv, eq são baseados em um ciclo de trabalho composto vibração em operação de marcha lenta (a,d) e vibração em operação de aceleração total (a,Ra) com duração igual para cada um.

O valor da vibração equivalente, ahv,eq, deve ser determinado a partir de:

$$a v, eq = \left[ \frac{1}{2} (a d^2 + a, Ra^2) \right]^{1/2} m/s^2$$















**SAFETY SYMBOLS / SIMBOLOS DE SEGURIDAD / SÍMBOLOS DE SEGURANÇA**

The following symbols are intended to remind you of the safety precautions to be followed.

Los siguientes símbolos tienen el objetivo de recordarle las precauciones de seguridad que deben respetarse.

Os símbolos seguintes tem o objetivo de lembrá-lo sobre as precauções de segurança que devem ser respeitadas.

	<b>READ MANUAL</b> LEA EL MANUAL LEIA O MANUAL		<b>WEAR EAR PROTECTORS</b> UTILICE PROTECCIÓN AURICULAR USAR PROTEÇÃO DE OUVIDO
	<b>WEAR RESPIRATORY PROTECTION</b> UTILICE PROTECCIÓN RESPIRATORIA USAR PROTEÇÃO RESPIRATÓRIA		<b>WEAR SAFETY GLOVES</b> UTILICE GUANTES DE SEGURIDAD USAR LUVAS DE SEGURANÇA
	<b>WEAR PROTECTIVE FOOTWEAR</b> UTILICE CALZADOS PROTECTORES USAR CALÇADOS DE PROTEÇÃO		<b>WEAR EAR, EYE AND HEAD PROTECTION</b> UTILICE PROTECCIÓN PARA LOS OJOS, OÍDOS Y CABEZA USAR PROTEÇÃO PARA OS OLHOS, OUVI- DOS E CABAÇA

	<b>WARNING</b> AVISO AVISO		<b>ROTATING PARTS</b> PARTES MOBILES PARTES MÓVEIS		<b>OBJECTS CAN BE THROW</b> OBJETOS PUEDEN SER LANZADOS OBJETOS PODEM SER ARREMESSADOS
	<b>WARNING ELECTRICITY</b> RIESGO ELÉCTRICO RISCO ELÉTRICO		<b>FLAMMABLE MATERIAL</b> MATERIAL INFLAMABLE MATERIAL INFLAMÁVEL		
	<b>TIPOVER HAZARD</b> RIESGO DE DEZLIZAMIENTO RISCO DE TOMBAMENTO		<b>RISK OF SLIPPING</b> RIESGO DE DESLIZAR RISCO DE ESCORREGAR		<b>FUEL MIXTURE (GASOLINE+OIL)</b> MEZCLA DE COMBUSTIBLE (GASOLINA+ACEITE) MISTURA DE COMBUSTÍVEL (GASOLINA + ÓLEO)
	<b>BURN HAZARD</b> RIESGO DE QUEMADURA RISCO DE QUEIMADURA		<b>TOXIC AIR</b> AIRE COM CONTAMINATES AR COM CONTAMINANTES		
	<b>HEAT/HOT SURFACE</b> SUPERFICIE CALIENTE SUPERFÍCIE QUENTE		<b>KICKBACK</b> CONTRAGOLPE REBOTE		
	<b>HIGH TEMPERATURE</b> ALTA TEMPERATURA ALTA TEMPERATURA		<b>RISK OF INJURY</b> RIESGO DE LESION RISCO DE LESÃO		

**SPECIFICATIONS / ESPECIFICACIONES / ESPECIFICAÇÕES**

MODELO	TPP33TX
PRODUCT / PRODUCTO / PRODUTO	GASOLINE POLE PRUNER TOYAMA X, 2 STROKES, SINGLE CYLINDER, AIR COOLED. PODADOR DE ALTURA GASOLINA TOYAMA X, MOTOR 2 TIEMPOS, MONOCILINDRICO, REFRIGERADO POR AIRE. MOTOPODA GASOLINA TOYAMA X, MOTOR 2 TEMPOS, MONOCILINDRICO, REFRIGERADO A AR.
DISPLACEMENT / CILINDRADA / CILINDRADA	32,6 CC
MAXIMUM POWER / POTÊNCIA MÁXIMA / POTÊNCIA MÁXIMA	1.2 HP
MAXIMUM SPEED / ROTACIÓN MÁXIMA / ROTAÇÃO MÁXIMA	8000 RPM
MIX OIL + GAS / MEZCLA GASOLINA+ ACEITE / MISTURA GASOLINA+OLEO	25:1 MINERAL 50:1 (SEMISYNTHETIC / SEMI SINTÉTICO)
FUEL TANK/ TANQUE DE COMBUSTIBLE / TANQUE DE COMBUSTÍVEL	0,7 L
SPARK PLUG MODEL / MODELO DE LA BUJÍA / MODELO DA VELA	TOYAMA TSP-2SS
STARTING SYSTEM / SISTEMA DE PARTIDA/ TIPO DE PARTIDA	RECOIL START / ARRANQUE MANUAL / MANUAL RESTRÁTIL
SABER SIZE / TAMAÑO DE LA ESPADA / TAMANHO DO SABRE	10" SN
PITCH X GAUGE / PASO DE CADENA X CALIBRE / PASSO - CALIBRE	3/8" X 0.050" 91P
TUBE LENGHT / LONGITUD DEL TUBO / COMPRIMENTO DO TUBO	3 M
SOUND POWER LEVEL / NIVEL DE POTENCIA DE SONIDO / NÍVEL DE POTÊNCIA SONORA (ISO 22868) LWA	110 DB
VIBRATION TORAL LEVEL / NÍVEL DE VIBRAÇÃO TOTAL / NIVEL TOTAL DE VIBRACIÓN (ISO 22867)	7,68 M/S <sup>2</sup>
UNCERTAINTY OF SOUND POWER / INCERTEZA DE LA POTENCIA SONORA / INCERTEZA DA POTÊNCIA SONORA [K]	1,08 DB
BOX DIMENSIONS / DIMENCIONES DE LA CAJA/ DIMENSÕES DA CAIXA	1820 X 270 X 260 X 105 MM
GROSS WEIGHT / PESO BRUTO / PESO BRUTO	8,9 KG
NET WEIGHT / PESO NETO / PESO LÍQUIDO	6,9 KG

**POLE PRUNER PARTS POSITION / UBICACIÓN DE LOS COMPONENTES DELA PO-DADOR DE ALTURA / LOCALIZAÇÃO DOS COMPONENTES DA MOTOPODA- I**

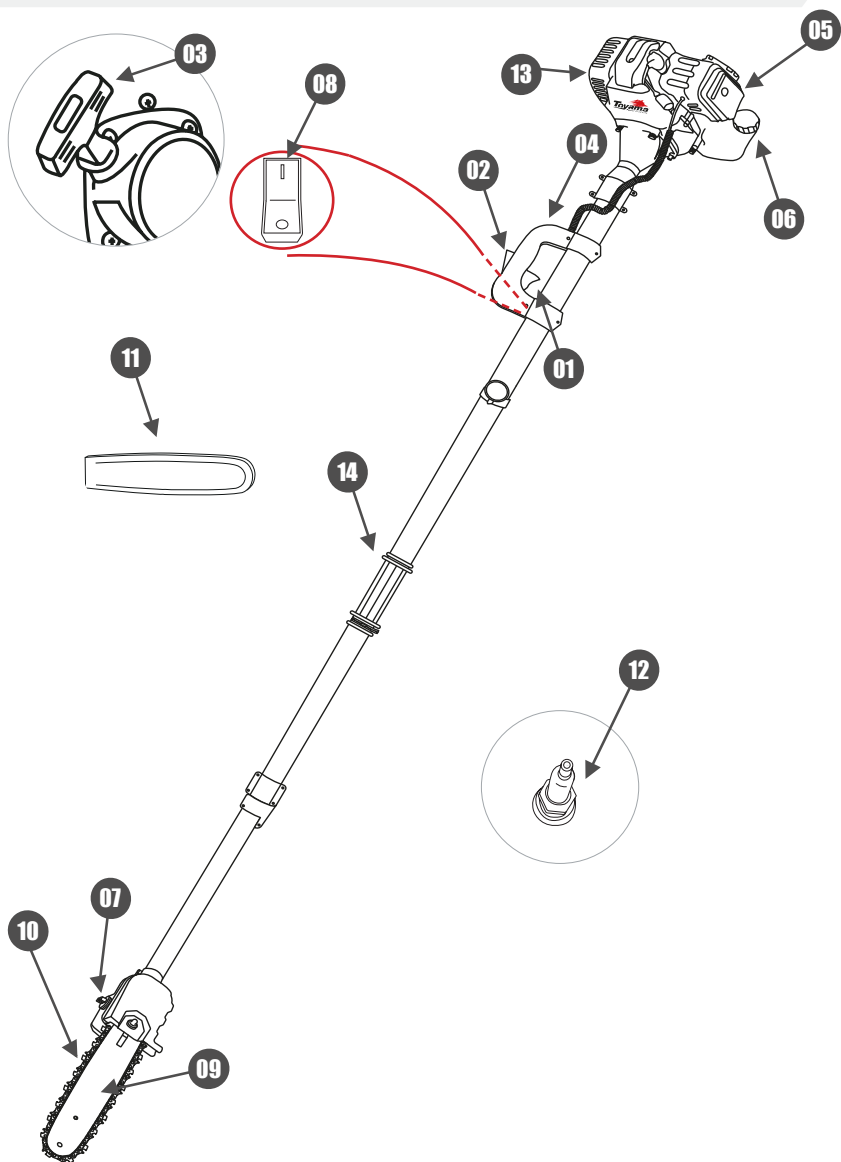

**POLE PRUNER PARTS POSITION / UBICACIÓN DE LOS COMPONENTES DELA PO-  
DADOR DE ALTURA / LOCALIZAÇÃO DOS COMPONENTES DA MOTOPODA - II**

**ENGLISH**

- 01. THROTTLE TRIGGER**
- 02. SECURITY LOCK**
- 03. STARTING HANDLE**
- 04. REAR HITCH**
- 05. AIR FILTER**
- 06. FUEL TANK CAP**
- 07. CHAIN OIL RESERVOIR CAP**
- 08. ON / OFF SWITCH**
- 09. BAR (SABER)**
- 10. CHAIN**
- 11. CHAIN COVER**
- 12. SPARK PLUG**
- 13. MUFFLER**
- 14. FRONT HANDLE**

**ESPAÑOL**

- 01. GATILLO DEL ACELERADOR**
- 02. TRABA DE SEGURIDAD**
- 03. MANIJA DE ARRANQUE**
- 04. MANUBRIO TRASERO**
- 05. FILTRO DE AIRE**
- 06. TAPA DEL TANQUE DE COMBUS-  
TIBLE**
- 07. TAPA DEL RESERVATORIO DE ACEI-  
TE DE LA CADENA**
- 08. INTERRUPTOR ENCIENDE/APAGA**
- 09. ESPADA**
- 10. CADENA**
- 11. TAPA DE LA CADENA**
- 12. BUJÍA**
- 13. MOFLE**
- 14. MANUBIO FRONTAL**

**PORTUGUÊS**

- 01. GATILHO DO ACELERADOR**
- 02. TRAVA DE SEGURANÇA**
- 03. MANIPULO DE PARTIDA**
- 04. EMPUNHADURA TRASEIRA**
- 05. FILTRO DE AR**
- 06. TAMPA DO TANQUE DE COMBUS-  
TÍVEL**
- 07. TAMPA DO RESERVATÓRIO DE  
ÓLEO DA CORRENTE**
- 08. INTERRUPTOR LIGA/DESLOGA**
- 09. BARRA (SABRE)**
- 10. CORRENTE**
- 11. TAMPA DA CORRENTE**
- 12. VELA DE IGNIÇÃO**
- 13. ESCAPAMENTO**
- 14. EMPUNHADURA FRONTAL**

**CARES WHEN OPERATING YOUR EQUIPMENT / CUIDADOS AL OPERAR SU EQUIPO  
/ CUIDADOS AO OPERAR SEU EQUIPAMENTO - I**



01

**READ THE MANUAL CAREFULLY;  
LEA EL MANUAL CON ATENCIÓN;  
LEIA O MANUAL COM ATENÇÃO;**

**NEVER USE THIS EQUIPMENT WHEN YOU ARE TIRED, SLEEPY, ON THE EFFECT OF ALCOHOL, DRUGS OR OTHER SUBSTANCES;  
NUNCA UTILICE ESTE EQUIPO CUANDO ESTÉ CANSADO, SOMNOLIENTO, SOBRE EL EFECTO DE ALCOHOL, DROGAS U OTRAS SUSTANCIAS;  
NUNCA UTILIZE ESTE EQUIPAMENTO QUANDO ESTIVER CANSADO, SONOLENTO, SOBRE O EFEITO DE ÁLCOOL, DROGAS OU OUTRAS SUBSTÂNCIAS;**



02

**DO NOT OPERATE THE EQUIPMENT INDOORS. THE GASES EMITTED FROM THE EXHAUST CONTAIN CARBON MONOXIDE THAT CAN BE HARMFUL TO HEALTH AND EVEN CAUSE DEATH;**

**NO OPERE EL EQUIPO EN LUGARES CERRADOS. LOS GASES EMITIDOS POR EL ESCAPE CONTIENEN MONÓXIDO DE CARBONO QUE PUEDEN PERJUDICAR LA SALUD Y HASTA CAUSAR LA MUERTE;**

**NÃO OPERE O EQUIPAMENTO EM LOCAIS FECHADOS. OS GASES EMITIDOS PELO ESCAPE CONTÊM MONÓXIDO DE CARBONO QUE PODEM PREJUDICAR A SAÚDE E ATÉ CAUSAR A MORTE;**



03

**NEVER USE THE PRODUCT UNDER THE FOLLOWING CIRCUMSTANCES:**

- (A) WHEN THE TERRAIN IS SLIPPERY OR WHEN IT CANNOT MAINTAIN A STABLE AND SAFE POSITION;**
- (B) AT NIGHT OR WHEN YOU HAVE AN UNCLEAR VISIBILITY OF THE AREA WHERE THE EQUIPMENT WILL BE OPERATED;**
- (C) UNDER ADVERSE WEATHER CONDITIONS (RAIN, STORMS, STRONG WINDS);**

**NUNCA UTILICE EL PRODUCTO BAJO LAS SIGUIENTES CIRCUNSTANCIAS:**

- (A) CUANDO EL TERRENO SEA RESBALADIZO O CUANDO NO PUEDA MANTENER UNA POSICIÓN ESTABLE Y SEGURA;**
- (B) LA NOCHE O CUANDO TENGA UNA VISIBILIDAD NO CLARA DEL ÁREA DONDE SE OPERARÁ EL EQUIPO;**
- (C) BAJO CONDICIONES ADVERSAS DEL CLIMA (LLUVIA, TORMENTAS, FUERTES VIENTOS);**

**NUNCA UTILIZE O PRODUTO SOB AS SEGUINTES CIRCUNSTÂNCIAS:**

- (A) QUANDO O TERRENO FOR ESCORREGADIO OU QUANDO NÃO PUDER MANTER UMA POSIÇÃO ESTÁVEL E SEGURA;**
- (B) A NOITE OU QUANDO ESTIVER COM UMA VISIBILIDADE NÃO CLARA DA ÁREA ONDE SERÁ OPERADO O EQUIPAMENTO;**
- (C) SOB CONDIÇÕES ADVERSAS DO CLIMA (CHUVA, TEMPESTADES, FORTES VENTOS);**



04

**WARNING / ATENCION / ATENÇÃO**



**CARES WHEN OPERATING YOUR EQUIPMENT / CUIDADOS AL OPERAR SU EQUIPO**  
**/ CUIDADOS AO OPERAR SEU EQUIPAMENTO - II**



**WHEN USING THE PRODUCT, MAKE SURE THAT CHILDREN, UNAUTHORIZED PERSONS OR ANIMALS ARE AT A SAFE DISTANCE AT LEAST 15 METERS AWAY FROM THE EQUIPMENT;**  
**CUANDO UTILICE EL PRODUCTO, ANTES DE CONECTAR EL EQUIPO, ASEGÚRESE DE QUE LOS NIÑOS, LAS PERSONAS NO AUTORIZADAS O LOS ANIMALES ESTÉN A UNA DISTANCIA SEGURA DE AL MENOS 15 METROS;**  
**QUANDO FOR UTILIZAR O PRODUTO, ANTES DE LIGAR O EQUIPAMENTO, CERTIFIQUE-SE QUE CRIANÇAS, PESSOAS NÃO AUTORIZADAS OU ANIMAIS ESTEJAM A UMA DISTÂNCIA SEGURA, NO MÍNIMO 15 METROS;**

**BE SURE TO KEEP THIS MANUAL ACCESSIBLE SO THAT YOU CAN CONSULT ANY DOUBTS;**  
**ASEGÚRESE DE MANTENER ESTE MANUAL DE FORMA ACCESIBLE, PARA QUE PUEDA SER CONSULTADO CUANDO EXISTAN DUDAS;**  
**CERTIFIQUE-SE DE MANTER ESTE MANUAL DE MODO ACESSÍVEL, PARA QUE CONSIGA CONSULTAR EM EVENTUAIS DÚVIDAS;**

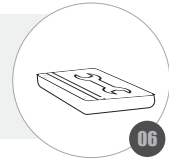

**ALWAYS MAKE SURE TO INCLUDE THIS MANUAL WHEN SELLING, LENDING, OR TRANSFERRING OWNERSHIP OF THIS PRODUCT;**  
**ASEGÚRESE SIEMPRE DE INCLUIR ESTE MANUAL CUANDO VENDA, PRESTE, O TRANSFERA LA PROPIEDAD DE ESTE PRODUCTO;**  
**CERTIFIQUE-SE SEMPRE DE INCLUIR ESTE MANUAL QUANDO VENDER, EMPRESTAR, OU TRANSFERIR A PROPRIEDADE DESTE PRODUTO;**

**NEVER ALLOW CHILDREN OR USERS WHO ARE UNABLE TO UNDERSTAND THE INSTRUCTIONS GIVEN IN THIS MANUAL TO USE THE EQUIPMENT;**  
**NUNCA PERMITA QUE NIÑOS O USUARIOS INCAPACES DE COMPRENDER LAS INSTRUCCIONES DADAS EN ESTE MANUAL UTILICEN EL EQUIPO;**  
**NUNCA PERMITA QUE CRIANÇAS OU USUÁRIOS INCAPAZES DE COMPREENDER AS INSTRUÇÕES DADAS NESTE MANUAL UTILIZEM O EQUIPAMENTO;**

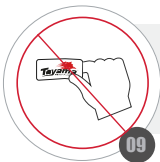

**NEVER REMOVE THE DECALS THAT COME WITH THE PRODUCT;**  
**NUNCA RETIRE LAS CALCOMANÍAS QUE ACOMPAÑAN EL PRODUCTO;**  
**NUNCA REMOVA OS DECALQUES QUE ACOMPANHAM O PRODUTO;**

**NEVER REMODEL OR MODIFY THE PRODUCT. THESE ACTIONS RESULT IN LOSS OF WARRANTY;**  
**NO REMUEVE NI MODIFIQUE EL PRODUCTO. ESTAS ACCIONES ACARREAN LA PÉRDIDA DE LA GARANTÍA;**  
**NUNCA REMODELE OU FAÇA ADAPTAÇÕES NO PRODUTO. ESTAS AÇÕES ACARRETAM NA PERDA DA GARANTIA;**

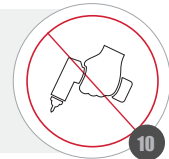

**WARNING / ATENCION / ATENÇÃO**



**CARES WHEN OPERATING YOUR EQUIPMENT / CUIDADOS AL OPERAR SU EQUIPO**  
**/ CUIDADOS AO OPERAR SEU EQUIPAMENTO - III**

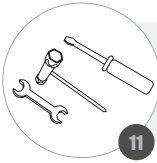

**11**  
**ALWAYS KEEP NEAR THE NECESSARY TOOLS FOR PERIODIC CHECKS OR MAINTENANCE;**  
*MANTENGA SIEMPRE CERCA LAS HERRAMIENTAS NECESARIAS PARA VERIFICACIONES O MANTENIMIENTO PERIÓDICO;*  
**MANTENHA SEMPRE PRÓXIMO AS FERRAMENTAS NECESSÁRIAS PARA VERIFICAÇÕES OU MANUTENÇÕES PERIÓDICAS;**

**12**  
**ALWAYS HAVE CONTAINERS SUITABLE FOR MIXTURE OF OIL + FUEL;**  
*TENGA SIEMPRE RECIPIENTES ADECUADOS PARA LA MEZCLA DEL ACEITE + COMBUSTIBLE;*  
**TENHA SEMPRE RECIPIENTES ADEQUADOS PARA ABASTECIMENTO DA MISTURA DO ÓLEO + COMBUSTÍVEL;**

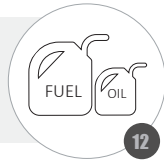

**13**  
**NEVER WEAR WIDE CLOTHING, SHORTS, OPEN SHOES, LOOSE HAIR, ETC. ALWAYS USE THE RECOMMENDED PROTECTIVE EQUIPMENT;**  
*NUNCA UTILICE VESTIMENTAS ANCHAS, PANTALONES CORTOS, ZAPATOS ABIERTOS, PELO SUELTO, ETC. UTILICE SIEMPRE LOS EQUIPOS DE PROTECCIÓN RECOMENDADOS;*  
**NUNCA UTILIZE VESTIMENTAS LARGAS, CALÇÕES, SAPATOS ABERTOS, CABELO SOLTO, ETC. UTILIZE SEMPRE OS EQUIPAMENTOS DE PROTEÇÃO RECOMENDADOS;**

**14**  
**OPERATE WITH UPRIGHT POSTURE. MAINTAIN PROPER SUPPORT AND BALANCE AT ALL TIMES;**  
*OPERAR CON POSTURA ERECTA. MANTENGA EL APOYO Y EL EQUILIBRIO ADECUADO EN TODO MOMENTO;*  
**OPERAR COM POSTURA ERETA. MANTENHA O APOIO E O EQUILÍBRIO ADEQUADO EM TODOS OS MOMENTOS;**

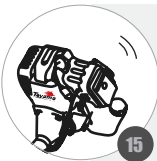
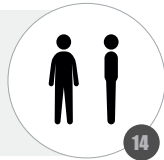

**15**  
**PAY ATTENTION TO WEAR AND OVERHEATING OF PARTS. IF THERE IS ANY ABNORMALITY OF THE MACHINE, STOP THE OPERATION IMMEDIATELY AND CHECK THE MACHINE WITH CARE. TAKE THE MACHINE TO AN AUTHORIZED DEALER IF NECESSARY. NEVER OPERATE A MACHINE THAT IS NOT IN GOOD WORKING ORDER;**  
*PRESTE ATENCIÓN AL DESGASTE Y SOBRECALENTAMIENTO DE PIEZAS. SI HAY ALGUNA ANORMALIDAD DE LA MÁQUINA, DETENER LA OPERACIÓN INMEDIATAMENTE Y COMPROBAR LA MÁQUINA CON CUIDADO. SI ES NECESARIO, LLEVE LA MÁQUINA A UN REPRESENTANTE AUTORIZADO. NUNCA UTILICE UNA MÁQUINA QUE NO ESTÉ EN BUENAS CONDICIONES DE USO;*  
**PRESTE ATENÇÃO AO DESGASTE E SUPERAQUECIMENTO DE PEÇAS. SE HOUVER QUALQUER ANORMALIDADE DA MÁQUINA, PARAR A OPERAÇÃO IMEDIATAMENTE E VERIFICAR A MÁQUINA COM CUIDADO. SE NECESSÁRIO, LEVE A MÁQUINA A UM REPRESENTANTE AUTORIZADO. NUNCA OPERAR UMA MÁQUINA QUE NÃO ESTEJA EM BOAS CONDIÇÕES DE USO;**

**WARNING / ATENCION / ATENÇÃO**



## CARES WHEN OPERATING YOUR EQUIPMENT / CUIDADOS AL OPERAR SU EQUIPO / CUIDADOS AO OPERAR SEU EQUIPAMENTO - IV



16

**THE USE OF THE POLE PRUNER IS ONLY FOR CUTTING WOOD;**  
*LA PODADOR DE ALTURA DEBE SER UTILIZADA EXCLUSIVAMENTE PARA CORTAR MADERA;*  
O USO DA MOTO PODA DESTINA-SE APENAS AO CORTE DE MADEIRA;

**IF THE EQUIPMENT IS ON FIRE, USE A DRY POWDER FIRE EXTINGUISHER;**

*SI EL EQUIPO ESTÁ EN LLAMAS, UTILICE EXTINTOR DE POLVO SECO;*

CASO O EQUIPAMENTO ESTEJA EM CHAMAS, UTILIZE EXTINTOR DE INCÊNDIO DE PÓ SECO;



17



18

**ALWAYS HOLD THE POLE PRUNER FIRMLY WITH BOTH HANDS, KEEP THE GRIPS DRY AND FREE OF OIL OR IMPURITIES;**

*SIEMPRE SUJETE LA MOTOPODA FIRMEMENTE CON LAS DOS MANOS, MANTENGA LAS EMPUÑADURAS SECAS Y LIBRES DE ACEITE O IMPUREZAS;*

SEMPRE SEGURE O MOTOPODADOR FIRMEMENTE COM AS DUAS MÃOS, MANTENHA AS EMPUNHADURAS SECAS E LIVRES DE ÓLEO OU IMPUREZAS;

**KEEP YOUR BODY AT A SAFE DISTANCE FROM THE POLE PRUNER;**

*MANTENGA EL CUERPO A UNA DISTANCIA SEGURA DE LA MOTOPODA;*

MANTENHA O CORPO A UMA DISTÂNCIA SEGURA DA MOTOPODADOR;



19



20

**BEWARE OF THE REBOUND EFFECT WHEN CUTTING MATERIALS WITH THIN THICKNESS, SUCH AS: SHRUBS, SMALL BRANCHES AND SEEDLINGS. SERIOUS ACCIDENTS MAY OCCUR;**

*CUIDADO CON EL EFECTO REBOTE AL CORTAR MATERIALES CON ESPESOR FINO, COMO: ARBUSTOS, PEQUEÑAS RAMAS Y MUDAS. ACCIDENTES GRAVES PUEDEN OCURRIR;*

CUIDADO COM O EFEITO REBOTE AO CORTAR MATERIAIS COM ESPESSURA FINA, COMO: ARBUSTOS, PEQUENOS GALHOS E MUDAS. ACCIDENTES GRAVES PODEM OCORRER;

**BEFORE CUTTING, ALWAYS CHECK THE POSSIBILITY OF FALLING BRANCHES OR OTHER MATERIALS;**

*ANTES DEL CORTE, SIEMPRE VERIFIQUE LA POSIBILIDAD DE LA CAÍDA DE RAMAS U OTROS MATERIALES;*

ANTES DO CORTE, SEMPRE VERIFIQUE A POSSIBILIDADE DA QUEDA DE GALHOS OU OUTROS MATERIAIS;



21

**WARNING / ATENCION / ATENÇÃO**



**CARES WHEN OPERATING YOUR EQUIPMENT / CUIDADOS AL OPERAR SU EQUIPO**  
**/ CUIDADOS AO OPERAR SEU EQUIPAMENTO - V**

**HAVE A CLEAR VIEW OF THE TIP OF THE SABER WHEN MAKING THE CUT, IN ORDER TO AVOID THE REBOUND EFFECT;**  
**TENGA UNA VISIÓN CLARA DE LA PUNTA DEL ESPADA AL REALIZAR EL CORTE, A FIN DE EVITAR EL EFECTO REBOTE;**  
**TENHA VISÃO CLARA DA PONTA DO SABRE AO REALIZAR O CORTE, A FIM DE EVITAR O EFEITO REBOTE;**

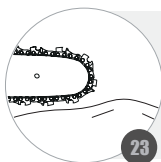

**NEVER LET THE CHAIN TOUCH METALLIC OBJECTS OR THE EARTH, IF THIS HAPPENS IT WILL BE NECESSARY TO SHARPEN AGAIN;**  
**NUNCA DEJE LA CADENA TOCAR OBJETOS METÁLICOS O LA TIERRA, SI ESTO OCURRE SERÁ NECESARIO AFILAR NUEVAMENTE;**  
**NUNCA DEIXE A CORRENTE TOCAR OBJETOS METÁLICOS OU A TERRA, SE ISTO OCORRER SERÁ NECESSÁRIO AFIAR NOVAMENTE;**

**ALL MAINTENANCE MUST BE CARRIED OUT WITH THE ENGINE SWITCHED OFF;**  
**TODOS MANTENIMIENTOS DEBE REALIZARSE CON EL MOTOR APAGADO;**  
**TODA E QUALQUER MANUTENÇÃO DEVE SER REALIZADA COM O MOTOR DESLIGADO;**

**OFF**

**25**



**CHECK THE CONDITION OF THE WORKPLACE TO AVOID ANY ACCIDENTS DUE TO HIDDEN OBSTACLES, SUCH AS STONES, CANS OR BROKEN GLASS. IF THERE IS ANY OBSTACLE NEVER REMOVE IT USING THE POLE PRUNER;**  
**VERIFIQUE EL ESTADO DEL LUGAR DE TRABAJO PARA EVITAR CUALQUIER ACCIDENTE DEBIDO A OBSTÁCULOS OCULTOS, COMO PIEDRAS, LATAS O CRISTALES ROTOS. SI HAY ALGÚN OBSTÁCULO, NUNCA LO EXTRAIGA UTILIZANDO LA MOTOPODA;**  
**VERIFIQUE O ESTADO DO LOCAL DE TRABALHO PARA EVITAR QUALQUER ACIDENTE DEVIDO A OBSTÁCULOS OCULTOS. SE HOUVER QUALQUER OBSTÁCULO NUNCA O REMOVA UTILIZANDO A MOTOPODADOR;**

**WARNING / ATENCION / ATENÇÃO**



**INSPECTION BEFORE OPERATING / INSPECCIÓN ANTES DEL FUNCIONAMIENTO /  
INSPEÇÃO ANTES DO FUNCIONAMENTO- I**



**ALWAYS SUPPLY THE QUANTITY NEEDED TO DO THE JOB;**  
*ABASTEZCA SIEMPRE LA CANTIDAD NECESARIA PARA REALIZAR EL TRABAJO;*  
*ABASTEÇA SEMPRE A QUANTIDADE NECESSÁRIA PARA REALIZAR O TRABALHO;*

**CHECK AROUND AND UNDER THE MACHINE FOR LEAKS OF OIL OR GASOLINE;**  
*REVISE ALREDEDOR Y DEBAJO DE LA MÁQUINA SI EXISTEN FUGAS DE ACEITE  
Y/O GASOLINA;*  
*VERIFIQUE AO REDOR E EMBAIXO DA MÁQUINA SE EXISTEM VAZAMENTOS DE  
ÓLEO OU GASOLINA;*

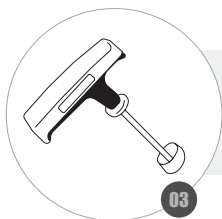
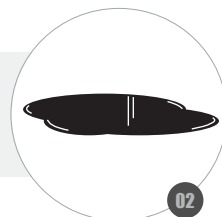

**CHECK FOR DIRT OR DEBRIS AROUND THE MUFFLER AND STARTER CABLE;**  
*VERIFIQUE SI EXISTEN SUCIEDADES O RESIDUOS ALREDEDOR DEL MOFLER Y DEL  
CABLE DE ARRANQUE;*  
*VERIFIQUE SE EXISTEM SUJEIRAS OU RESÍDUOS AO REDOR DO SILENCIOSO E DO  
CABO DE PARTIDA;*

**CHECK THE CLEANING OF THE AIR FILTER;**  
*VERIFIQUE LA LIMPIEZA DEL FILTRO DE AIRE;*  
*VERIFIQUE A LIMPEZA DO FILTRO DE AR;*

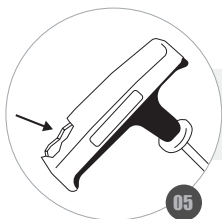

**CHECK FOR SIGNS OF MALFUNCTION;**  
*VERIFIQUE SI EXISTEN SEÑALES DE DAÑOS;*  
*VERIFIQUE SE EXISTEM SINAIS DE AVARIAS;*

**CHECK THE CORRECT FIT OF COVERS AND OTHER COMPONENTS;**  
*VERIFIQUE EL ENCAJE CORRECTO DE CARCAZAS Y TAPAS;*  
*VERIFIQUE O ENCAIXE CORRETO DE CARÇAÇAS E TAMPAS;*

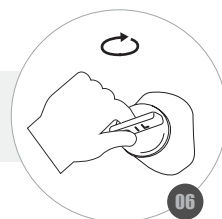

**WARNING / ATENCION / ATENÇÃO**



## INSPECTION BEFORE OPERATING / INSPECCIÓN ANTES DEL FUNCIONAMIENTO / INSPEÇÃO ANTES DO FUNCIONAMENTO- II



07

**VERIFY TIGHTNESS OF NUTS AND BOLTS;**  
*VERIFIQUE EL APRIETO DE LAS TUERCAS Y TORNILLOS;*  
*VERIFIQUE O APERTO DE PORCAS E PARAFUSOS;*

**CHECK CHAIN AND SABER CONDITIONS;**  
*COMPRUEBE LAS CONDICIONES DE LA CADENA Y LA ESPADA;*  
*VERIFIQUE AS CONDIÇÕES DA CORRENTE E SABRE;*

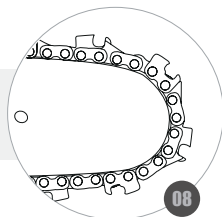

08

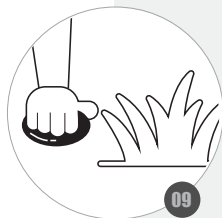

09

**CHECK THE CONDITION OF THE WORKPLACE TO AVOID ANY ACCIDENTS DUE TO HIDDEN OBSTACLES SUCH AS STUMPS, STONES, CANS OR BROKEN GLASS. IF THERE IS ANY OBSTACLE NEVER REMOVE IT USING THE CHAINSAW;**  
*VERIFIQUE EL ESTADO DEL LUGAR DE TRABAJO PARA EVITAR CUALQUIER ACCIDENTE DEBIDO A OBSTÁCULOS OCULTOS, COMO TOQUES, PIEDRAS, LATAS O CRISTALES ROTOS. SI HAY ALGÚN OBSTÁCULO, NUNCA LO EXTRAIGA UTILIZANDO LA MOTOSIERRA;*  
*VERIFIQUE O ESTADO DO LOCAL DE TRABALHO PARA EVITAR QUALQUER ACIDENTE DEVIDO A OBSTÁCULOS OCULTOS, TAIS COMO TOCOS, PEDRAS, LATAS OU VIDROS QUEBRADOS. SE HOUVER QUALQUER OBSTÁCULO NUNCA O REMOVA UTILIZANDO A MOTOSSERA;*

**ENSURE PROPER ADJUSTMENT OF ENGINE, SABER, CHAIN, THROTTLE AND OTHER MOVING PARTS;**  
*ASEGÚRESE DE LA CORRECTA REGULACIÓN DEL MOTOR, DE LA ESPADA, DE LA CADENA, DEL ACELERADOR Y OTRAS PARTES MÓVILES;*  
*CERTIFIQUE-SE DA CORRETA REGULAGEM DO MOTOR, DO SABRE, DA CORRENTE, DO ACELERADOR E OUTRAS PARTES MÓVEIS;*



10

**WARNING / ATENCION / ATENÇÃO**

**MAKE PERIODIC INSPECTIONS TO ENSURE SAFE AND EFFICIENT OPERATION /FOR A COMPLETE INSPECTION OF YOUR MACHINE, PLEASE CONTACT A DEALER / PREVENTIVE MAINTENANCE ENSURES PERFECT OPERATION AND LONGER ENGINE LIFE.**

*HACER INSPECCIONES PERIÓDICAS PARA GARANTIZAR LA OPERACIÓN SEGURA Y EFICIENTE. PARA UNA INSPECCIÓN COMPLETA DE SU MÁQUINA, POR FAVOR CONTACTE A UN DISTRIBUIDOR / EL MANTENIMIENTO PREVENTIVO GARANTIZA EL PERFECTO FUNCIONAMIENTO Y MAYOR VIDA ÚTIL DEL MOTOR.*

*FAZER INSPEÇÕES PERIÓDICAS PARA GARANTIR A OPERAÇÃO SEGURA E EFICIENTE. PARA UMA INSPEÇÃO COMPLETA DA SUA MÁQUINA, FAVOR ENTRAR EM CONTATO COM UM REVENDEDOR / A MANUTENÇÃO PREVENTIVA GARANTE O PERFEITO FUNCIONAMENTO E MAIOR VIDA ÚTIL DO MOTOR*



**SAFETY DEVICE / IDISPOSITIVO DE SEGURIDAD / DISPOSITIVO DE SEGURANÇA - I**

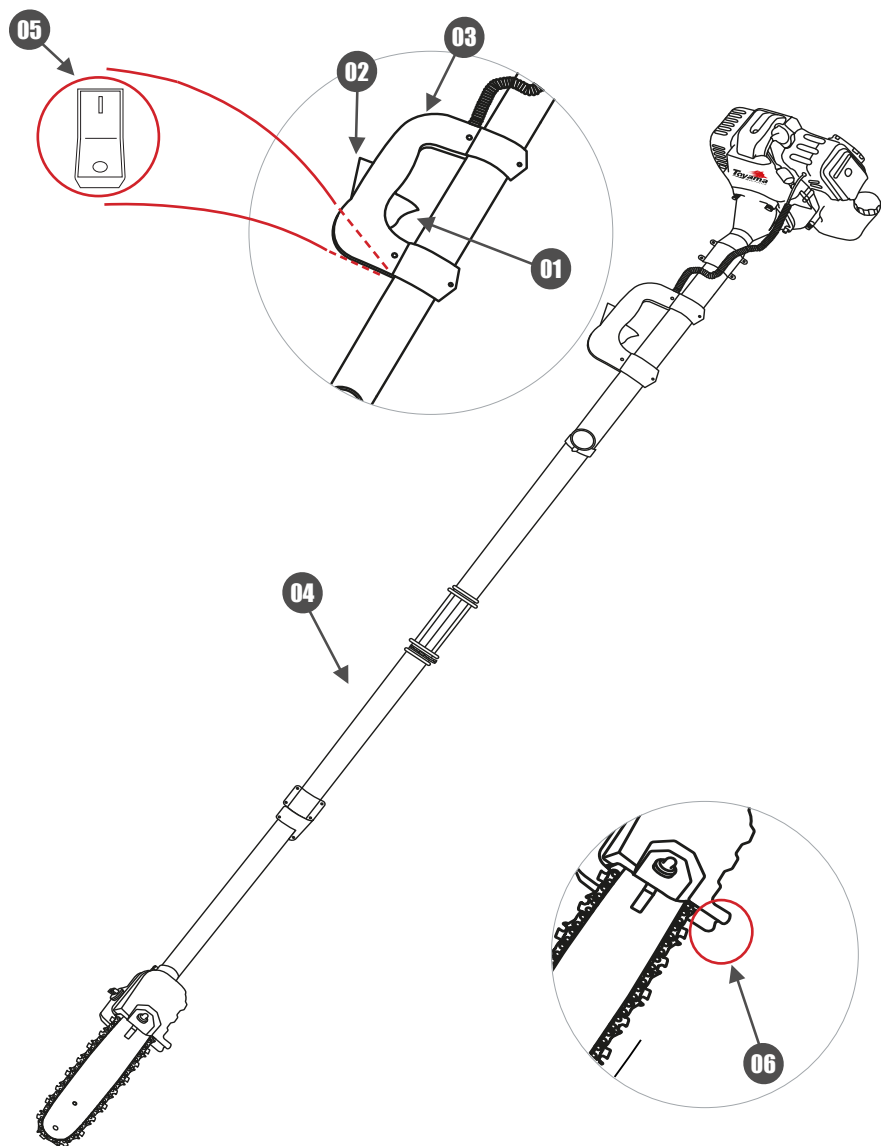

## SAFETY DEVICE / *IDISPOSITIVO DE SEGURIDAD* / DISPOSITIVO DE SEGURANÇA- II

### ENGLISH

- 01. THROTTLE TRIGGER;**
- 02. SECURITY LOCK;**
- 03. REAR HANDLE;**
- 04. TRANSMISSION TUBE;**
- 05. ON / OFF SWITCH;**
- 06. PROTECTOR CATCHES CURRENT.**

### ESPAÑOL

- 01. GATILLO DEL ACELERADOR;**
- 02. BLOQUEO SE SEGURIDAD;**
- 03. EMPUÑADURA TRASERA;**
- 04. TUBO DE TRANSMISIÓN;**
- 05. INTERRUPTOR ENCIENDE / APAGA;**
- 06. PROTECCIÓN PARA LA CORRIENTE.**

### PORTUGUÊS

- 01. GATILHO DO ACELERADOR;**
- 02. TRAVA DE SEGURANÇA;**
- 03. EMPUNHADURA TRASEIRA;**
- 04. TUBO DE TRANSMISSÃO;**
- 05. INTERRUPTOR LIGA/DESLIGA;**
- 06. PROTETOR PEGA CORRENTE.**

### WARNING / ATENCION / ATENÇÃO

**CHANGING OR DELETING SAFETY GUARDS AND SAFETY DEVICES MAY RESULT IN SAFETY HAZARDS AND HEALTH DAMAGE. / NEVER CHANGE OR REMOVE SAFETY DEVICES. / THE POLE PRUNER IS NOT ELECTRICALLY INSULATED. APPROACHING OR DIRECT CONTACT WITH POWER LINES CAN CAUSE SERIOUS DAMAGE OR EVEN DEATH. KEEP A MINIMUM DISTANCE OF 10 METERS FROM MAINS.**

*LA ADULTERACIÓN O SUPRESIÓN DE LAS PROTECCIONES Y DISPOSITIVOS DE SEGURANZA PUEDEN ACARREAR EN RISCOS A LA SEGURANZA Y DAÑOS A LA SALUD / NUNCA ALTERE O REMUEVA LOS DISPOSITIVOS DE SEGURANZA / EL MOTOR NO ES ELÉCTRICAMENTE AISLADO. APROXIMACIÓN O CONTACTO DIRECTO CON CABLES ELÉCTRICOS PUEDEN CASAR SERIOS DAÑOS O HASTA LA MUERTE. MANTEÑA UNA DISTANCIA MÍNIMA DE 10 METROS DE REDES ELÉCTRICAS.*

A ALTERAÇÃO OU SUPRESSÃO DAS PROTEÇÕES E DISPOSITIVOS DE SEGURANÇA PODEM ACARREAR EM RISCOS À SEGURANÇA E DANOS À SAÚDE / NUNCA ALTERE OU REMOVA OS DISPOSITIVOS DE SEGURANÇA / O MOTOPODADOR NÃO É ELÉTRICAMENTE ISOLADO. APROXIMAÇÃO OU CONTATO DIRETO COM LINHAS ELÉTRICAS PODEM CAUSAR SÉRIOS DANOS OU ATÉ MESMO A MORTE. MANTENHA DISTÂNCIA MÍNIMA DE 10 METROS DE REDES ELÉTRICAS.



## BACK-UP VEST / CHALECO DE APOIO / COLETE DE APOIO



**PUT THE BELT ON THE SHOULDERS;**  
*PONER EL CINTURÓN SOBRE LAS ESPALDAS;*  
*COLOCAR O CINTO SOBRE OS OMBROS;*

**ATTACH THE VEST HOOK TO THE TUBE BRACKET;**  
*SUJETE EL GANCHO DEL CINTURÓN EN EL SOPORTE DEL TUBO;*  
*PRENDA O GANCHO DO CINTO NO SUPORTE DO TUBO;*

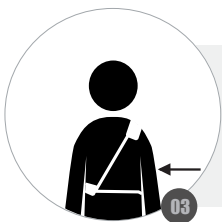
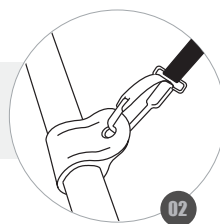

**ADJUST THE LENGTH OF THE BELT SO THAT THE HOOK IS AT RIGHT HIP HEIGHT WITH THE SAW SUSPENDED;**  
*AJUSTE LA LARGURA DEL CINTURÓN, DE MANERA QUE EL GACHO QUEDE EN LA ALTURA DEL CUADRIL;*  
*AJUSTE O COMPRIMENTO DO CINTO, DE FORMA QUE O GANCHO FIQUE NA ALTURA DO QUADRIL DIREITO, COM A SERRA SUSPENSA;*

### WARNING / ATENCION / ATENÇÃO

**IN EMERGENCY SITUATIONS, TIGHTEN THE HOOK ON THE BELT TIGHTLY. IN THIS WAY THE EQUIPMENT WILL BE DETACHED FROM THE BELT.**

*CASO HAYA UNA SITUACIÓN DE EMERGENCIA, ACCIONE FUERTEMENTE EL GANCHO QUE HAY EN EL CINTURÓN. DE ESTA MANERA, EL EQUIPO SERÁ DESPRENDIDO DEL CINTURÓN.*

*EM SITUAÇÕES DE EMERGÊNCIA, APERTE FORTEMENTE O GANCHO LOCALIZADO NO CINTO. DESTA MANEIRA, O EQUIPAMENTO SERÁ DESPRENDIDO DO CINTO.*



## INSTALLING THE SABER AND THE CHAIN / INSTALANDO LA ESPADA Y LA CADENA / INSTALANDO O SABRE E A CORRENTE - I

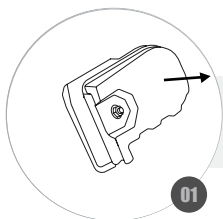

**REMOVE THE NUT AND CAP FROM THE CHAIN FIXATION;**  
*REMUEVA LA TUERCA Y LA TAPA DE FIJACIÓN DE CORRIENTE;*  
*REMOVA A PORCA E A TAMPA DA FIXAÇÃO DA CORRENTE;*

**INSERT THE SABER INTO THE MACHINE, FITTING THE CHAIN;**  
*INSERTE LA ESPADA EN LA MÁQUINA, ENCAJANDO LOS TORNILLOS;*  
*INSIRA O SABRE NA MÁQUINA, ENCAIXANDO NOS PARAFUSOS;*

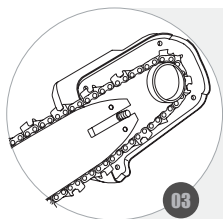

**PLACE THE CHAIN ON THE SABER, STARTING TO ENGAGE THE CROWN AND THEN AROUND THE SABER. THE CHAIN SHOULD BE INSTALLED WITH THE CUTTING TEETH FACING FORWARD;**  
*PON LA CORRIENTE EN LA ESPADA, EMPEZANDO EL ENCAJE AL REDOR DE LA ESPADA. LA CORRIENTE DEBE INSTALARSE CON LOS DIENTES DE CORTE HACIA DELANTE;*  
*COLOQUE A CORRENTE NO SABRE, INICIANDO O ENCAIXE PELA COROA E EM SEGUIDA AO REDOR DO SABRE. A CORRENTE DEVE SER INSTALADA COM OS DENTES DE CORTE VOLTADOS PARA FRENTE;*

**REPLACE THE CHAIN FIXATION CAP;**  
*CLOQUE NUEVAMENTE LA TAPA DE FIJACIÓN DE CORRIENTE;*  
*RECOLOQUE A TAMPA DE FIXAÇÃO DA CORRENTE;*

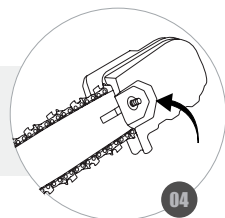

### WARNING / ATENCION / ATENÇÃO

**THIS EQUIPMENT IS SUPPLIED WITHOUT OIL TO LUBRICATE THE CHAIN / THE CURRENT IS SHARP AND CAN CAUSE INJURY / PERFORM ADJUSTMENTS WITH COLD CURRENT / WHEN INSTALLING THE CHAIN COVER, BE SURE TO FULLY ADJUST THE BRACKET ON THE REAR END OF THE CHAIN COVER..**

*ESTE EQUIPAMIENTO VIENE SIN ACEITE PARA LUBRIFICAR LA CADENA, ANTES DE USARLO LUBRÍQUELA / LA CADENA ES AFILADA Y PUEDE CAUSAR LESIONES / REALIZAR LOS AJUSTES CON LA CADENA FRÍA / AL INSTALAR LA TAPA DE CORRIENTE, NO SE OLVIDE DE AJUSTAR EL SUPORTE COMPLETAMENTE EN LA EXTREMIDAD TRASERA DE LA TAPA..*

*ESTE EQUIPAMENTO É FORNECIDO SEM ÓLEO PARA LUBRIFICAÇÃO DA CORRENTE, ANTES DE UTILIZÁ-LO ABASTEÇA-O / A CORRENTE É AFIADA E PODE CAUSAR FERIMENTOS / REALIZE OS AJUSTES COM A CORRENTE FRIA / AO INSTALAR A TAMPA DA CORRENTE, NÃO SE ESQUEÇA DE AJUSTAR O SUPORTE COMPLETAMENTE NA EXTREMIDADE TRASEIRA DA TAMPA.*



## INSTALLING THE SABER AND THE CHAIN / INSTALANDO LA ESPADA Y LA CADENA / INSTALANDO O SABRE E A CORRENTE - II



**FIT THE LOCKING NUTS AND TIGHTEN THEM WITH YOUR HANDS;**  
*COLOQUE LAS TUERCAS DE FIJACIÓN Y APRIETE CON LAS MANOS;*  
*COLOQUE AS PORCAS DE FIXAÇÃO E APERTE-AS COM AS MÃOS;*

**FIT THE CHAIN LINKS INTO THE SABER CHANNEL. ADJUST THE TENSION OF THE CHAIN THROUGH THE TENSION ADJUSTMENT SCREW;**  
*COLOQUE LOS ESLABONES DE LA CADENA EN EL CANAL DEL ESPADA. AJUSTE LA TENSIÓN DE LA CADENA A TRAVÉS DEL TORNILLO DE AJUSTE DE TENSIÓN;*  
*ENCAIXE OS ELOS DA CORRENTE NA CANALETA DO SABRE. AJUSTE A TENSÃO DA CORRENTE ATRAVÉS DO PARAFUSO DE AJUSTE DE TENSÃO;*

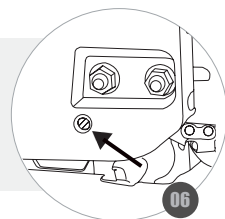

**AFTER ADJUSTING THE CHAIN, TIGHTEN THE CAP NUTS WITH A SUITABLE WRENCH;**  
*DESPUÉS DE LA REGULACIÓN DE LA CADENA, APRIETE LAS TUERCAS DE LA TAPA CON UNA LLAVE APROPIADA;*  
*APÓS A REGULAGEM DA CORRENTE, APERTE AS PORCAS DA TAMPA COM UMA CHAVE APROPRIADA;*

**TURN THE CHAIN WITH YOUR HANDS TO MAKE SURE IT IS MOVING SMOOTHLY, IF NOT, LOOSEN THE TENSION ADJUSTING SCREW;**  
*GIRE LA CADENA CON LAS MANOS PARA ASEGURARSE DE QUE LA MISMA ESTÁ MOVIENDO SUAVEMENTE, SI NO ESTÁ, AFLOJE EL TORNILLO DE AJUSTE DE TENSIÓN;*  
*GIRE A CORRENTE COM AS MÃOS PARA CERTIFICAR-SE QUE A MESMA ESTÁ SE MOVIMENTANDO SUAVEMENTE, CASO NÃO ESTEJA, AFROUXE O PARAFUSO DE AJUSTE DE TENSÃO;*

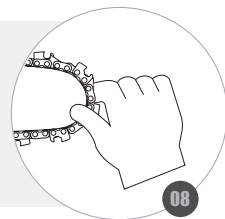

**WARNING / ATENCION / ATENÇÃO**

**THE CHAIN IS SHARP AND CAN CAUSE INJURY / PERFORM ADJUSTMENTS WITH COLD CURRENT / OPERATE THE EQUIPMENT WITH THE LOOSE CHAIN CAN CAUSE DAMAGE TO THE EQUIPMENT AND ALSO CAUSE ACCIDENTS / THE NEW CHAIN SHOULD BE REGULATED FREQUENTLY IN THE FIRST HOURS OF USE, SINCE ITS LENGTH EXPANDS**

*LA CADENA ES AFILADA Y PUEDE CAUSAR LESIONES / REALIZAR LOS AJUSTES CON LA CADENA FRÍA / OPERAR EL EQUIPO CON LA CADENA FLOJA PUEDE CAUSAR DAÑOS AL EQUIPO Y TAMBIÉN CAUSAR ACCIDENTES / LA CADENA NUEVA DEBE SER REGULADA CON FRECUENCIA EN LAS PRIMERAS HORAS DE USO, PUES SU LONGITUD SE EXPANDE*

*A CORRENTE É AFILADA E PODE CAUSAR FERIMENTOS / REALIZE OS AJUSTES COM A CORRENTE FRIA / OPERAR O EQUIPAMENTO COM A CORRENTE FROUXA PODE CAUSAR DANOS AO EQUIPAMENTO E TAMBÉM CAUSAR ACCIDENTES / A CORRENTE NOVA DEVE SER REGULADA COM FREQUÊNCIA NAS PRIMEIRAS HORAS DE USO, POIS SEU COMPRIMENTO EXPANDE.*



## KICKBACK / REBOTE / REBOTE

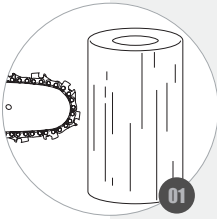

**THE KICKBACK OCCURS WHEN THE TIP OF THE SABER TOUCHES AN OBJECT DURING CUTTING (EX:4 BRANCHES), OR WHEN TRYING TO PENETRATE THE WOOD WITH THE TIP OF THE SABER;**

*EL REBOTE OCURRE CUANDO LA PUNTA DE LA ESPADA TOCA EN ALGÚN OBJETO DURANTE EL CORTE (EJ: RAMAS), O CUANDO SE INTENTA PENETRAR EN LA MADERA CON LA PUNTA DEL ESPADA;*

*O REBOTE OCORRE QUANDO A PONTA DO SABRE TOCA EM ALGUM OBJETO DURANTE O CORTE (EX: GALHOS), OU QUANDO SE TENTA PENETRAR NA MADEIRA COM A PONTA DO SABRE;*

**WITH THE REBOUND EFFECT THE OPERATOR CAN LOSE CONTROL OF THE CHAINSAW AND CAUSE SERIOUS INJURY;**

*CON EL EFECTO REBOTE EL OPERADOR PUEDE PERDER EL CONTROL DE LA MOTOSIERRA Y PROVOCAR LESIONES SERIAS;*

*COM O EFEITO REBOTE O OPERADOR PODE PERDER O CONTROLE DA MOTOSSERRA E PROVOCAR LESÕES SÉRIAS;*

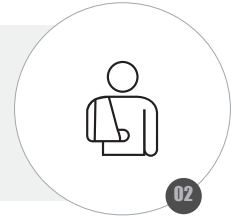

### WARNING / ATENCION / ATENÇÃO

**NEVER REMOVE SAFETY DEVICES FROM THE CHAINSAW / ALWAYS MAKE SURE THE WORK AREA IS NOT OBSTRUCTED / WHEN CUTTING BRANCHES OR BRANCHES THAT ARE TIGHT, BE CAREFUL OF THE SPRING EFFECT OF THE WOOD.**

*NUNCA quite los dispositivos de seguridad de la motosierra / siempre verifique que el área de trabajo no esté obstruida / cuando corte ramas o ramas que estén tensionadas, tenga cuidado con el efecto resorte de la madera*

*NUNCA remova os dispositivos de segurança da motosserra / sempre verifique se a área de trabalho não está obstruída / quando cortar ramos ou galhos que estiverem tensionados, cuidado com o efeito mola da madeira.*



## CARRYING OUT THE CUT / REALIZANDO EL CORTE / REALIZANDO O CORTE - I

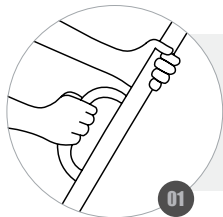

**HOLD THE EQUIPMENT FIRMLY WITH THE RIGHT HAND ON THE REAR HANDLE AND THE LEFT HAND ON THE FRONT HANDLE;**  
*MANTENGA EL EQUIPO FIRME CON LA MANO DERECHA EN EL ASIDERO TRASERO Y LA MANO IZQUIERDA EN LA EMPUÑADURA FRONTAL;*  
SEGURE O EQUIPAMENTO FIRMEMENTE COM A MÃO DIREITA NA EMPUNHADURA TRASEIRA E A MÃO ESQUERDA NA EMPUNHADURA FRONTAL;

**MAINTAIN BALANCE AND DO NOT EXTEND OUT OF REACH;**  
*MANTENGA EL EQUILIBRIO Y NO EXTIENDA PARA FUERA DE SU ALCANCE;*  
MANTENHA O EQUILÍBRIO E NÃO ESTENDA PARA FORA DE SEU ALCANCE;

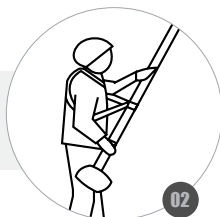

**KEEP YOUR FEET FIRMLY ON THE FLOOR AND YOUR BODY WELL BALANCED;**  
*MANTENGA LOS PIES FIRMES EN EL SUELO Y EL CUERPO BIEN EQUILIBRADO;*  
MANTENHA OS PÉS FIRMES NO CHÃO E O CORPO BEM EQUILIBRADO;

**THE MOST COMMONLY USED AND CONVENIENT WORKING POSITION IS WITH THE POLE PRUNER AT AN ANGLE OF 60°, BUT OTHER ANGLES MAY BE USED DEPENDING ON THE APPLICATION;**  
*LA POSICIÓN DE TRABAJO MÁS USADA Y CONVENIENTE ES CON LA MOTOPODA EN UN ÁNGULO DE 60°, SIN EMBARGO, OTROS ÁNGULOS PUEDEN SER UTILIZADOS, DEPENDIENDO DE LA APLICACIÓN;*  
A POSIÇÃO DE TRABALHO MAIS USADA E CONVENIENTE É COM O MOTOPODADOR A UM ÂNGULO DE 60°, PORÉM OUTROS ÂNGULOS PODEM SER USADOS, DEPENDENDO DA APLICAÇÃO:

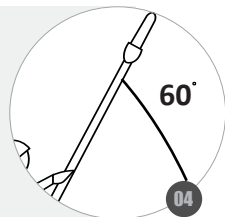

**WARNING / ATENCION / ATENÇÃO**

**VIBRATIONS AND REBOUND VARY ACCORDING TO DIFFERENT MATERIALS / NEVER STAND IN THE DIRECTION OF FALLING OBJECTS TO BE CUT / ALWAYS FINISH THE CUT ON THE OPPOSITE SIDE OF THE CURVATURE / ALWAYS PAY ATTENTION TO THE TENSIONED SIDE BEFORE STARTING THE CUT / NEVER STAND UNSTABLE WHEN USE STAIRS.**

*VIBRACIONES Y REBOTES VARÍAN DE ACUERDO CON LOS MATERIALES QUE DESEAS CORTAR / NUNCA QUEDE EN LA DIRECCIÓN DE LA CAÍDA DE LOS OBJETOS CORTADOS / SIEMPRE TERMINE EL CORTE DEL LADO OPUESTO DE LA CURVATURA / SIEMPRE ATENTE AL LADO TENSADO ANTES DE INICIAR EL PROCESO CORTE / NUNCA QUEDE EN POSICIÓN INESTABLE CUANDO HAGA USO DE ESCALERA.*

VIBRAÇÕES E O REBOTE VARIAM DE ACORDO COM DIFERENTES MATERIAIS / NUNCA FIQUE NA DIREÇÃO DA QUEDA DOS OBJETOS A SEREM CORTADOS / SEMPRE TERMINE O CORTE DO LADO OPOSTO DA CURVATURA / SEMPRE ATENTE-SE AO LADO TENSIONADO ANTES DE INICIAR O CORTE / NUNCA FIQUE EM POSIÇÃO INSTÁVEL QUANDO USAR ESCADA.



## CARRYING OUT THE CUT / REALIZANDO EL CORTE / REALIZANDO O CORTE- II

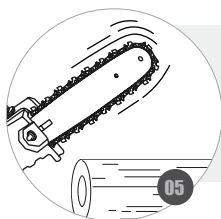

**THE SAW MUST BE ROTATING BEFORE CUTTING (BEFORE THE CHAIN TOUCHES THE WOOD);**  
*LA SIERRA DEBE ESTAR EN ROTACIÓN ANTES DE INICIAR EL CORTE (ANTES DE ENCOSTAR EN LA MADERA);*  
*A SERRA DEVE ESTAR EM ROTAÇÃO ANTES DE INICIAR O CORTE (ANTES DA CORRENTE ENCOSTAR NA MADEIRA);*

**ENTER THE SAW INTO THE WOOD USING ONLY THE WEIGHT OF THE SAW ITSELF, DO NOT EXERT EXCESS PRESSURE;**  
*ENTRE CON LA CIERRA EN LA MADERA UTILIZANDO SOLAMENTE DE LA CIERRA, NO HAGAS FUERZA NI PRESIÓN SOBRE LA SIERRA;*  
*ENTRE COM A SERRA NA MADEIRA UTILIZANDO APENAS COM O PESO DA PRÓPRIA SERRA, NÃO EXERÇA EXCESSO DE PRESSÃO;*

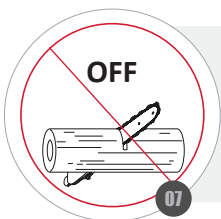

**NEVER TURN OFF THE SAW IN THE MIDDLE OF THE CUT, WHEN LOCKING THE CHAIN ON THE WOOD DAMAGE MAY OCCUR TO THE EQUIPMENT;**  
*NUNCA APAGUE LA SIERRA EN EL MEDIO DEL CORTE, AL DETENER LA CORRIENTE EN EL MEDIO DEL CORTE PUEDE DAÑAR LA CIERRA;*  
*NUNCA DESLIGUE A SERRA NO MEIO DO CORTE, AO TRAVAR A CORRENTE NA MADEIRA DANOS PODEM OCORRER AO EQUIPAMENTO;*

### WARNING / ATENCION / ATENÇÃO

**IT IS NOT NECESSARY TO FORCE THE SAW TO CUT. DO NOT USE THE SAW AS A LEVER TO MOVE OR LIFT ANY TYPE OF OBJECT / WHEN THE SAW CHAIN IS CAUGHT IN THE WOOD DURING CUTTING, DO NOT PULL THE SAW. USE A WEDGE, OR A LEVER TO OPEN THE WAY AND RELEASE THE CHAIN / KEEP THE ALWAYS CHAIN SHARP.**

*NO ES NECESARIO FORZAR LA MOTOPODA PARA EFECTUAR EL CORTE / NO UTILIZAR LA MOTOPODA COMO PALANCA PARA MOVER O LEVANTAR CUALQUIER TIPO DE OBJETO / CUANDO LA CADENA DE SIERRA SE DETIENE EN LA MADEIRA DURANTE EL CORTE, NO TIRE DE LA MOTOSIERRA. UTILICE UNA CUÑA, O UNA PALANCA PARA ABRIR EL CAMINO Y LIBERAR LA CADENA / MANTENGA LA CADENA SIEMPRE AFILADA.*

*NÃO É NECESSÁRIO FORÇAR PARA EFETUAR O CORTE / NÃO UTILIZE O MOTOPODADOR COMO ALAVANCA PARA MOVER OU LEVANTAR QUALQUER TIPO DE OBJETO / QUANDO A CORRENTE DA SERRA PRENDER NA MADEIRA DURANTE O CORTE, NÃO PUXE, UTILIZE UMA CUNHA, OU UMA ALAVANCA PARA ABRIR CAMINHO E LIVRAR A CORRENTE / MANTENHA A CORRENTE SEMPRE AFILADA.*



## CARRYING OUT THE CUT / REALIZANDO EL CORTE / REALIZANDO O CORTE- III

**TO CUT THIN BRANCHES: CHECK WHICH SIDE IS TENSIONED. START CUTTING IN THE DIRECTION IT IS TENSIONED AND FINISH CUTTING ON THE OPPOSITE SIDE. THIN BRANCHES CAN BE CUT AT ONCE, TO AVOID ACCIDENTS YOU CAN CUT IT INTO PIECES;**

**PARA RECORTAR RAMAS FINAS: COMPRUEBE QUÉ LADO QUE ESTÁ TENSIONADO. EMPECÉ EL CORTE EN EL SENTIDO QUE ESTA TENSIONADO Y FINALICÉ EL CORTE POR EL LADO OPUESTO. LAS RAMAS DELGADAS SE PUEDEN CONTAR DE UNA SOLA VEZ, PARE QUE NO HALLAN ACCIDENTES ES MEJOR CÓRTALAS EN PEDAZOS TAMBIÉN;**

**PARA CORTAR GALHOS FINOS: VERIFIQUE QUAL O LADO QUE ESTÁ TENSIONADO. INICIE O CORTE NO SENTIDO QUE ESTÁ TENSIONADO E TERMINE O CORTE PELO LADO OPOSTO. GALHOS FINOS PODEM SER CORTADOS DE UMA ÚNICA VEZ, PARA EVITAR ACIDENTES PODE-SE CORTA-LO EM PARTES**

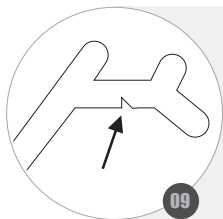
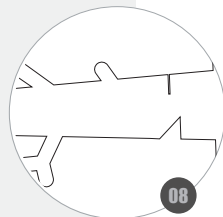

**TO CUT BRANCHES: CHECK WHICH SIDE IS TIGHTENED. START THE CUT IN THE DIRECTION THAT IS TENSIONED AND FINISH THE CUT ON THE OPPOSITE SIDE; PARA CORTAR RAMIFICACIONES Y RAMAS: COMPRUEBE EL LADO QUE ESTÁ TENSADO. INICIE EL CORTE EN EL SENTIDO QUE ESTÁ TENSADO Y TERMINE EL CORTE POR EL LADO OPUESTO;**

**PARA CORTAR RAMIFICAÇÕES E GALHOS: VERIFIQUE QUAL O LADO QUE ESTÁ TENSIONADO. INICIE O CORTE NO SENTIDO QUE ESTÁ TENSIONADO E TERMINE O CORTE PELO LADO OPOSTO;**

### WARNING / ATENCION / ATENÇÃO

**IT'S RECOMMENDED FIRST TO TRAIN, SAWING SMALL WOODS. IT ALSO HELPS YOU GET USED TO THE EQUIPMENT / BEWARE OF FALLING BRANCHES / KEEP CUTTING AREA ALWAYS CLEAN AND FREE OF OBSTACLES.**

**ES RECOMIENDA PRIMERO ENTRENAR ASERRAR PEQUEÑAS MADERAS. ESTO TAMBIÉN AYUDA A ACOSTUMBRARSE AL EQUIPO / CUIDADO CON LA CAÍDA DE RAMAS / MANTENGA EL ÁREA DE CORTE SIEMPRE LIMPIA Y LIBRE DE OBSTÁCULOS.**

**É RECOMENDADO PRIMEIRO TREINAR, SERRAR PEQUENAS MADEIRAS. ISSO TAMBÉM AJUDA A SE ACOSTUMAR COM O EQUIPAMENTO / CUIDADO COM A QUEDA DE GALHOS / MANTENHA ÁREA DE CORTE SEMPRE LIMPA E LIVRE DE OBSTÁCULOS.**



## FUEL MISTURE / MEZCLA DE COMBUSTIBLE / MISTURA DE COMBUSTÍVEL

**25:1 (MINERAL) /  
50:1 (SEMI-SYNTHETIC) /  
SEMI-SINTÉTICO)**

01

**PERFORM THE CORRECT MIXTURE OF 2T OIL + FUEL;  
REALICE LA MEZCLA CORRECTA DE ACEITE 2T + COMBUSTIBLE;  
REALIZE A CORRETA MISTURA DE ÓLEO LUBRIFICANTE 2T + COMBUSTÍVEL;**

**WHEN PREPARING THE FUEL MIXTURE, MIX ONLY THE AMOUNT NEEDED FOR  
THE JOB;**

**AL PREPARAR LA MEZCLA DE COMBUSTIBLE, MEZCLE SOLO LA CANTIDAD NECESARIA PARA EL TRABAJO;  
QUANDO PREPARAR A MISTURA DE COMBUSTÍVEL, MISTURAR APENAS A QUANTIDADE NECESSÁRIA PARA O TRABALHO;**



02



03

**THE FUEL SHOULD NOT BE STORED FOR LONG PERIODS OF TIME, THE FUEL WILL  
DETERIORATE AND AFFECT THE PERFORMANCE OF THE MACHINE;  
EL COMBUSTIBLE NO DEBE ALMACENARSE DURANTE LARGOS PERÍODOS DE  
TIEMPO, EL COMBUSTIBLE SE DETERIORARÁ Y AFECTARÁ EL RENDIMIENTO DE  
LA MÁQUINA;**

**O COMBUSTÍVEL NÃO DEVE SER ARMAZENADO POR LONGOS PERÍODOS DE TEMPO, O COMBUSTÍVEL DETERIORA E AFETA O RENDIMENTO DA MÁQUINA;**

**DO NOT MIX THE "OLD" FUEL WITH THE "NEW" ONE, USE THEM SEPARATELY;  
NO MEZCLE EL COMBUSTIBLE "VIEJO" CON EL "NUEVO", UTILÍCELOS POR SEPARADO;**

**NÃO MISTURE O COMBUSTÍVEL "VELHO" COM O "NOVO", UTILIZE-OS SEPARADO;**

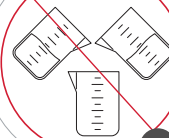

04

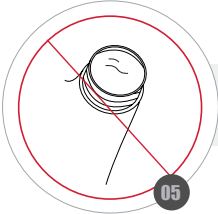

05

**NEVER FILL THE FUEL TANK COMPLETELY;  
NUNCA LLENE EL TANQUE DE COMBUSTIBLE;  
NUNCA ENCHER O TANQUE DE COMBUSTÍVEL COMPLETAMENTE;**

**WARNING / ATENCION / ATENÇÃO**

**NEVER MIX GASOLINE AND OIL DIRECTLY IN THE ENGINE FUEL TANK / FUEL AND ITS VAPORS ARE EXTREMELY FLAMMABLE AND EXPLOSIVE / THE USE OF OLD FUEL, MIXTURE OF WATER OR OTHER LIQUID IS FORBIDDEN/ USE ONLY UNLEADED GASOLINE WITH OCTANE RATING OF 87 OR HIGHER.**

**NUNCA MEZCLE GASOLINA Y ACEITE DIRECTAMENTE EN EL TANQUE DE COMBUSTIBLE DEL MOTOR / EL COMBUSTIBLE Y SUS VAPORES SON EXTREMADAMENTE INFLAMABLES Y EXPLOSIVOS / ESTÁ PROHIBIDO EL USO DE COMBUSTIBLES USADOS, MEZCLADOS CON AGUA U OTRO LÍQUIDOS / UTILICE SÓLO GASOLINA SIN PLOMO CON UNA TASA DE OCTANAJE DE 87 O SUPERIOR.**

**NUNCA MISTURE GASOLINA E ÓLEO DIRETAMENTE NO TANQUE DE COMBUSTÍVEL DO MOTOR / O COMBUSTÍVEL E SEUS VAPORES SÃO EXTREMAMENTE INFLAMÁVEIS E EXPLOSIVOS / O USO DE COMBUSTÍVEIS VELHOS, MISTURADOS COM ÁGUA OU OUTRO LÍQUIDO É PROIBIDO / USE SOMENTE GASOLINA SEM CHUMBO COM TAXA DE OCTANAGEM DE 87 OU SUPERIOR.**



## FUELING FUEL / ABASTECENDO EL COMBUSTIBLE / ABASTECENDO O COMBUSTÍVEL

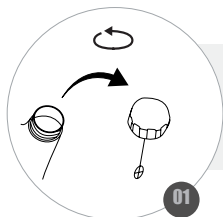

**REMOVE THE TANK CAP;**  
*REMUEVA LA TAPA DEL TANQUE;*  
*RETIRE A TAMPA DO TANQUE;*

**FILL WITH FUEL (MIXTURE) AND DO NOT EXCEED THE MAXIMUM LEVEL;**  
*COMPLETE CON COMBUSTIBLE (MEZCLA), EVITANDO EXCEDER EL NIVEL MÁXIMO;*  
*COMPLETE COM COMBUSTÍVEL (MISTURA), DE FORMA QUE NÃO EXCEDA O NÍVEL MÁXIMO;*

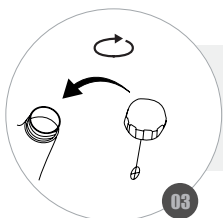
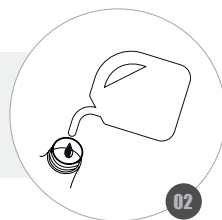

**ATTACH THE TANK CAP AND TIGHTEN SECURELY;**  
*ENCAJE LA TAPA Y APRIETE FIRMEMENTE;*  
*ENCAIXE A TAMPA E APERTE FIRMEMENTE;*

### WARNING / ATENCION / ATENÇÃO

**BEFORE FILLING THE MACHINE, SHAKE THE CONTAINER WELL WITH THE MIXTURE FUEL / WHEN WORKING WITH GASOLINE, AVOID DIRECT SKIN CONTACT AND INHALATION OF VAPORS / AVOID SUPPLY NEAR PLACES WITH SPARKS, FLAMES, HOT PARTS OR OTHER SOURCES OF HEAT / DO NOT FILL FUEL WHEN BE OPERATING, WAIT FOR THE ENGINE TO COOL / FILL WITH THE MOTOR IN THE RIGHT LEVEL, USE THE HOPPER FOR FILLING, IN CASE OF NA ACCIDENTAL SPILL, CLEAN ALL SURFACES / NEVER REFILL THE FUEL TANK TO THE TOP.**

*ANTES DE ABASTECER LA MÁQUINA, AGITAR BIEN EL RECIPIENTE CON LA MEZCLA DE COMBUSTIBLE / AL TRABAJAR CON GASOLINA, EVITAR CONTACTO DIRECTO CON LA PIEL Y LA INHALACIÓN DE LOS VAPORES / EVITE REABASTECER CERCA DE LUGARES CON CHISPAS, LLAMAS, PIEZAS CALIENTES U OTRAS FUENTES DE CALOR. BUSQUE SIEMPRE UN ÁREA BIEN VENTILADA / NO LLENE EL TANQUE CON EL EQUIPO EN FUNCIONAMIENTO, ESPERE A QUE EL MOTOR SE ENFRIE / ABASTEZCA CON EL MOTOR NIVELADO, UTILIZANDO UN EMBUDO, EN CASO DE DERRAME ACCIDENTAL, LIMPIE TODAS LAS SUPERFICIES / NUNCA LLENAR EL TANQUE DE COMBUSTIBLE HASTA LA CIMA.*

*ANTES DE ABASTECER A MÁQUINA, AGITAR BEM O RECIPIENTE COM A MISTURA DE COMBUSTÍVEL / AO TRABALHAR COM GASOLINA, EVITAR CONTATO DIRETO COM A PELE E A INALAÇÃO DOS VAPORES / EVITE ABASTECER PRÓXIMO A LOCAIS COM FAÍSCAS, CHAMAS, PEÇAS QUENTES OU OUTRAS FONTES DE CALOR. PROCURE SEMPRE UMA ÁREA BEM VENTILADA / NÃO ABASTEÇA COM O EQUIPAMENTO FUNCIONANDO, AGUARDE O MOTOR ESFRIAR / ABASTEÇA COM MOTOR NIVELADO, UTILIZE O FUNIL PARA ENCHIMENTO, EM CASO DE DERRAMAMENTO ACCIDENTAL, LIMPE TODAS AS SUPERFÍCIES / NUNCA ENCHER O TANQUE DE COMBUSTÍVEL ATÉ O TOPO.*



**SUPPLY OIL FOR THE CUTTING CHAIN / ABASTECIENDO EL ACEITE PARA CADENA DE CORTE / ABASTECENDO O ÓLEO PARA CORRENTE DE CORTE**

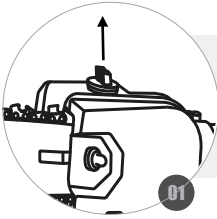

**POSITION THE EQUIPMENT ON A FLAT SURFACE, WITH THE SIDE OF THE RESERVOIR COVER FACING UP;**  
*COLOQUE EL EQUIPO EN UNA SUPERFICIE PLANA, CON EL LADO DE LA TAPA DEL DEPÓSITO HACIA ARRIBA;*  
*POSICIONE O EQUIPAMENTO EM UMA SUPERFÍCIE PLANA, COM O LADO DA TAMPA DO RESERVATÓRIO VOLTADA PARA CIMA;*

**REMOVE THE COVER;**  
*QUITE LA TAPA;*  
*REMOVA A TAMPA;*

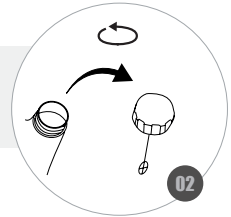

**FILL THE RESERVOIR WITH OIL;**  
*COMPLETE EL DEPÓSITO CON ACEITE;*  
*COMPLETE O RESERVATÓRIO COM ÓLEO;*



**REPLACE THE CAP BY TIGHTENING IT;**  
*VUELVA A COLOCAR LA TAPA ROSCANDO FIRMEMENTE;*  
*RECOLOQUE A TAMPA ROSQUEANDO FIRMEMENTE;*

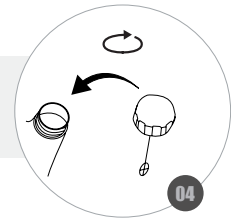

**WARNING / ATENCION / ATENÇÃO**

**IN CASE OF AN ACCIDENTAL SPILL CLEAN IMMEDIATELY TO AVOID ACCIDENTS / ALWAYS USE NEW ENGINE OIL, NEVER USE BURNED OIL / USE INCORRECT OIL CAUSES DAMAGE TO FUEL PUMP / THE OIL TANK WILL EMPTY DURING OPERATION OF THE CHAINSAW / CONSULT THE TOYAMA LUBRICANT LINE.**

*EN CASO DE DERRAME ACCIDENTAL, LIMPIE INMEDIATAMENTE PARA EVITAR ACCIDENTES / SIEMPRE UTILICE ACEITE DE MOTOR NUEVO, NUNCA UTILICE ACEITE QUEMADO / USAR ACEITE INCORRECTO OCASIONA DAÑOS EN LA BOMBA DE COMBUSTIBLE / EL TANQUE DE ACEITE VACIARÁ DURANTE LA OPERACIÓN DE LA MOTOSIERRA / CONSULTE LA LÍNEA DE LUBRICANTES TOYAMA*

*EM CASO DE DERRAMAMENTO ACIDENTAL LIMPE IMEDIATAMENTE PARA EVITAR ACCIDENTES / SEMPRE UTILIZE ÓLEO DE MOTOR NOVO, NUNCA UTILIZE ÓLEO QUEIMADO / UTILIZAR ÓLEO INCORRETO OCASIONA DANOS NA BOMBA DE COMBUSTÍVEL / O TANQUE DE ÓLEO Esvaziará durante a operação da motosserra / consulte a linha de lubrificantes Toyama.*



## CUTTING CHAIN LUBRICATION / LUBRIFICACIÓN DE LA CADENA DE CORTE / LUBRIFICAÇÃO DA CORRENTE DE CORTE

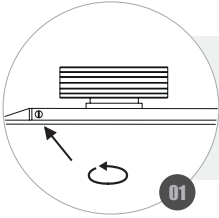

**TO INCREASE THE OIL FLOW IN THE CHAIN, USE A WRENCH TO TURN THE SCREW COUNTERCLOCKWISE;**

*PARA AUMENTAR EL CAUDAL DE ACEITE EN LA CADENA, UTILICE UNA LLAVE PARA GIRAR EL TORNILLO SENTIDO CONTRARIO A LAS AGUJAS DEL RELOJ;*  
*PARA AUMENTAR A VAZÃO DE ÓLEO NA CORRENTE, UTILIZE UMA CHAVE PARA GIRAR O PARAFUSO SENTIDO ANTI-HORÁRIO;*

01

**TO DECREASE THE OIL FLOW OF THE CHAIN, USE A WRENCH TO TURN THE SCREW CLOCKWISE;**

*PARA DISMINUIR EL CAUDAL DE ACEITE DE LA CADENA, UTILICE UNA LLAVE PARA GIRAR EL TORNILLO DE SENTIDO HORARIO;*  
*PARA DIMINUIR A VAZÃO DE ÓLEO DA CORRENTE, UTILIZE UMA CHAVE PARA GIRAR O PARAFUSO SENTIDO HORÁRIO;*

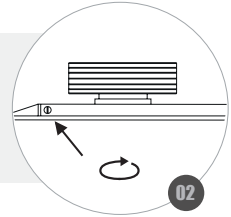

02

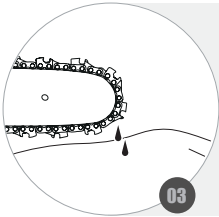

03

**MAKE SURE THE CHAIN IS PROPERLY LUBRICATED BY BRINGING THE TIP OF THE SABER CLOSER TO THE GROUND, KEEPING THE ENGINE HALF ACCELERATED, AND CHECK FOR OIL DROPLETS;**

*ASEGURARSE DE LA CORRECTA LUBRIFICACIÓN DE LA CADENA, APROXIMANDO LA PUNTA DE LA ESPADA DEL SUELO, MANTENGA EL MOTOR EN MEDIA ACELERACIÓN Y VERIFIQUE SI ESTÁN SIENDO EXPULSADAS GOTAS DE ACEITE;*  
*CERTIFIQUE-SE DA CORRETA LUBRIFICAÇÃO DA CORRENTE, APROXIMANDO A PONTA DO SABRE DO SOLO, MANTENHA O MOTOR EM MEIA ACELERAÇÃO E VERIFIQUE SE ESTÃO SENDO EXPELIDAS GOTAS DE ÓLEO;*

### WARNING / ATENCION / ATENÇÃO

**CHECK THE OIL LEVEL OF THE CHAIN AT EACH FUEL SUPPLY / DRY WOOD CUTTING REQUIRES MORE LUBRICATION / NEVER USE BURNED OR RECLAIMED OIL.**

*COMPRUEBE EL NIVEL DE ACEITE DE LA CADENA A CADA SUMINISTRO DE COMBUSTIBLE / EL CORTE DE MADERA SECA REQUIERE MAYOR LUBRIFICACIÓN / NUNCA UTILICE ACEITE QUEMADO O RECUPERADO / CONSULTE LA LÍNEA DE LUBRICANTES TOYAMA.*

*VERIFIQUE O NÍVEL DE ÓLEO DA CORRENTE A CADA ABASTECIMENTO DE COMBUSTÍVEL / O CORTE DE MADEIRA SECA EXIGE MAIOR LUBRIFICAÇÃO / NUNCA UTILIZE ÓLEO QUEIMADO OU RECUPERADO / CONSULTE A LINHA DE LUBRIFICANTES TOYAMA.*



## STARTING THE EQUIPMENT / ENCENDIENDO EL EQUIPO / LIGANDO O EQUIPAMENTO - I

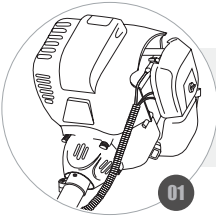

**SUPPORT THE MACHINE ON A FLAT SURFACE;**  
*APOYE LA MAQUINA EN UNA SUPERFICIE PLANA;*  
*APOIE A MÁQUINA EM UMA SUPERFÍCIE PLANA*

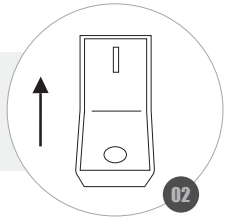

**MOVE THE SWITCH TO THE START POSITION;**  
*MUEVA EL INTERRUPTOR A LA POSICIÓN START;*  
*MOVA O INTERRUPTOR PARA A POSIÇÃO START;*

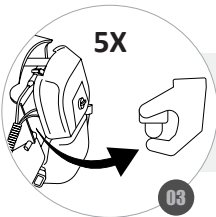

**PRESS THE PRIMER (AT LEAST 5 TIMES) TO INJECT FUEL;**  
*PRESIONE EL PRIMER (MÍNIMO 5 VECES) PARA INYECTAR COMBUSTIBLE;*  
*PRESSIONE O PRIMER (NO MÍNIMO 5 VEZES) PARA INJETAR COMBUSTÍVEL;*

**MOVE THE CHOKE LEVER TO THE CLOSED POSITION (IF THE ENGINE IS HOT, DISREGARD THIS STEP);**  
*MUEVA LA PALANCA DEL AHOGA A LA POSICIÓN CERRADA (SI EL MOTOR ESTÁ CALIENTE, NO SE DEBE REALIZAR ESTE PASO);*  
*MOVA A ALAVANCA DO AFOGADOR PARA POSIÇÃO FECHADO (CASO O MOTOR ESTEJA QUENTE, DESCONSIDERAR ESTA ETAPA);*

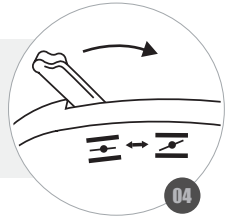

### WARNING / ATENCION / ATENÇÃO

**CHECK THE OIL LEVEL BEFORE STARTING THE ENGINE / RAPID RETRACTION OF THE STARTING HANDLE WILL MOVE THE ARM TOWARDS THE MOTOR, RESULTING IN BROKEN BONES, FRACTURES AND BRUISES / DO NOT PULL THE CORD COMPLETELY OUT, DANGER OF RUPTURE.**

*VERIFIQUE EL NIVEL DE ACEITE ANTES DE ARRANCAR EL MOTOR / LA RETRACCIÓN RÁPIDA DEL MANDO DE ARRANQUE MOVER EL BRAZO HACIA EL MOTOR, PUDIENDO RESULTAR EN HUESOS ROTOS, FRACTURAS Y CONTUSIONES / NO TIRAR DEL CORDÓN COMPLETAMENTE HACIA AFUERA, PELIGRO DE ROTURA.*

*VERIFIQUE O NÍVEL DE ÓLEO ANTES DE PARTIR O MOTOR / A RETRAÇÃO RÁPIDA DO MANÍPULO DE PARTIDA MOVIMENTARÁ O BRAÇO EM DIREÇÃO AO MOTOR, PODENDO RESULTAR EM OSSOS QUEBRADOS, FRATURAS E CONTUSÕES / NÃO PUXAR O CORDÃO COMPLETAMENTE PARA FORA, PERIGO DE RUPTURA.*



## STARTING THE EQUIPMENT / ENCENDIENDO EL EQUIPO / LIGANDO O EQUIPAMENTO - II



**HOLD THE STARTER HANDLE AND PULL LIGHTLY UNTIL RESISTANCE IS FELT AND THEN PULL FIRMLY;**  
*SUJETE LA PALANCA DE ARRANQUE Y TIRE LEVEMENTE HASTA QUE SE SIENTE RESISTENCIA Y LUEGO TIRE CON FIRMEZA;*  
SEGURE O MANÍPULO DE PARTIDA E PUXE LEVEMENTE ATÉ SENTIR RESISTÊNCIA E ENTÃO PUXE FIRMEMENTE;

**SLOWLY RETURN THE STARTER HANDLE TO ITS PLACE OF ORIGIN;**  
*VUELVA LENTAMENTE EL MANGO DE SALIDA A SU LUGAR DE ORIGEN;*  
RETORNE LENTAMENTE O MANÍPULO DE PARTIDA AO SEU LOCAL DE ORIGEM;

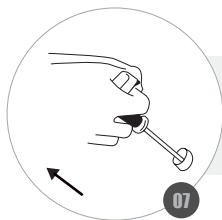
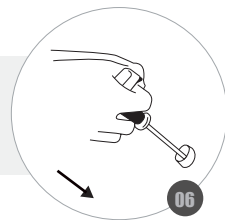

**IF THE ENGINE DOES NOT START, REPEAT STEPS 5 AND 6;**  
*SI EL MOTOR NO ARRANQUE REPITE LOS PASOS N° 5 E 6;*  
CASO O MOTOR NÃO LIGUE, REPITA OS PASSOS N° 5 E 6;

**RETURN THE CHOKE LEVER TO THE OPEN POSITION ALLOW ENGINE TO WARM UP FOR 1 TO 3 MINUTES BEFORE OPERATING;**  
*VUELVA A COLOCAR LA PALANCA DEL AHOGADOR EN POSICIÓN ABIERTA DEJE QUE EL MOTOR SE CALIENTE DE 1 A 3 MINUTOS ANTES DE OPERAR;*  
RETORNE A ALAVANCA DO AFOGADOR PARA POSIÇÃO ABERTO DEIXE O MOTOR ESQUENTAR DE 1 A 3 MINUTOS ANTES DE OPERAR;

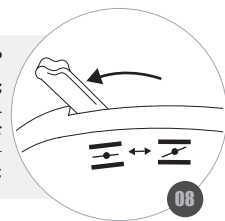

**WARNING / ATENCION / ATENÇÃO**

**CHAIN SHOULD NOT TOUCH THE FLOOR OR ANY OTHER OBJECT / NEVER TURN ON THE EQUIPMENT WITH ONE HAND OR THE EQUIPMENT SUSPENDED IN THE AIR / TO RESTART THE ENGINE AFTER IT STOPS (HOT ENGINE) IT IS NOT NECESSARY TO OPERATE THE LEVER CHOKE.**

*LLA CADENA NO DEBE COLOCAR EN EL SUELO NI EN NINGÚN OTRO OBJETO / NUNCA CONECTAR EL EQUIPO CON UNA SOLA MANO, NI CON EL EQUIPO SUSPENDIDO EN EL AIRE / PARA ACCIONAR EL MOTOR NUEVAMENTE DESPUÉS DE SU PARADA (MOTOR CALIENTE) NO ES NECESARIO ACCIONAR LA PALANCA DEL MOTOR AHOGARSE.*

A CORRENTE NÃO DEVE ENCOSTAR NO CHÃO NEM EM QUALQUER OUTRO OBJETO / NUNCA LIGUE O EQUIPAMENTO COM SOMENTE UMA DAS MÃOS, NEM COM O EQUIPAMENTO SUSPENSO NO AR / PARA ACIONAR O MOTOR NOVAMENTE APÓS SUA PARADA (MOTOR QUENTE) NÃO É NECESSÁRIO ACIONAR A ALAVANCA DO AFOGADOR.



**TURNING OFF THE EQUIPMENT / APAGANDO EL EQUIPO / DESLIGANDO O EQUIPAMENTO**

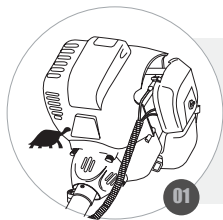

**DEACCELERATE AND LET THE ENGINE RUN AT IDLE FOR A FEW MINUTES;**  
*DESACELERE Y DEJE QUE EL MOTOR TRABAJE EN RALENTÍ DURANTE UNOS MINUTOS;*  
*DESACELERE E DEIXE O MOTOR TRABALHAR EM MARCHA LENTA DURANTE ALGUNS MINUTOS;*

**SET THE SWITCH TO "O";**  
*COLOQUE EL INTERRUPTOR EN LA POSICIÓN "O";*  
*POSICIONE O INTERRUPTOR NA POSIÇÃO "O";*

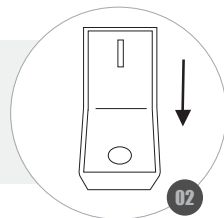

**WARNING / ATENCION / ATENÇÃO**

**THE EXHAUST WILL REMAIN HOT FOR A FEW MINUTES EVEN AFTER TURNING OFF THE ENGINE.**

*EL MOFLE PERMANECERÁ CALIENTE POR ALGUNOS MINUTOS INCLUSO DESPUÉS DE APAGAR EL MOTOR.*

*O ESCAPAMENTO PERMANECERÁ QUENTE POR ALGUNS MINUTOS MESMO APÓS DESLIGAR O MOTOR.*



**MAINTENANCE SCHEDULE / CRONOGRAMA DE MANTENIMIENTO / CRONOGRAMA DE MANUTENÇÃO**

<p><b>EVERY DAY OR EACH 4 HOURS</b></p> <ul style="list-style-type: none"> <li>• CHECK TIGHTNESS OF NUTS AND BOLTS;</li> <li>• CLEAN AIR FILTER;</li> <li>• CHECK FUEL HOSES;</li> <li>• CLEANING THE CYLINDER COOLING FINS;</li> <li>• CHECKING AND CLEANING THE SABER;</li> <li>• SHARPENING OF THE CHAIN;</li> <li>• LUBRICATING OIL LEVEL OF THE CHAIN;</li> <li>• LUBRICATE THE SABER CROWN</li> </ul>	<p><i>DIARIAMENTE O CADA 4 HORAS</i></p> <ul style="list-style-type: none"> <li>• <i>COMPROBAR APRIETE DE TUERCAS Y TORNILLOS;</i></li> <li>• <i>LIMPIAR EL FILTRO DE AIRE;</i></li> <li>• <i>COMPROBAR LAS MANGUERAS DE COMBUSTIBLE;</i></li> <li>• <i>LIMPIEZA DE LAS ALETAS DE REFRIGERACIÓN DEL CILINDRO;</i></li> <li>• <i>VERIFICACIÓN Y LIMPIEZA DEL ESPADA;</i></li> <li>• <i>AFINACIÓN DE LA CADENA;</i></li> <li>• <i>NIVEL DE ACEITE DE LUBRICACIÓN DE LA CADENA;</i></li> <li>• <i>LUBRICAR LA CORONA DE LA ESPADA.</i></li> </ul>	<p>DIARIAMENTE OU CADA 4 HORAS</p> <ul style="list-style-type: none"> <li>• VERIFICAR APERTO DE PORCAS E PARAFUSOS;</li> <li>• LIMPAR FILTRO DE AR;</li> <li>• VERIFICAR MANGUEIRAS DE COMBUSTÍVEL;</li> <li>• LIMPEZA DAS ALETAS DE REFRIGERAÇÃO DO CILINDRO;</li> <li>• VERIFICAÇÃO E LIMPEZA DO SABRE;</li> <li>• AFIAÇÃO DA CORRENTE;</li> <li>• NÍVEL DE ÓLEO DE LUBRIFICAÇÃO DA CORRENTE;</li> <li>• LUBRIFICAR A COROA DO SABRE.</li> </ul>
<p><b>EACH 30 HOURS OR 1 MONTH</b></p> <ul style="list-style-type: none"> <li>• CLEAN THE SPARK PLUG;</li> <li>• CLEAN THE FUEL TANK;</li> <li>• CHECK THE FUEL FILTER;</li> <li>• CLEAN THE MUFFLER PROTECTOR</li> <li>• CLEAR CHANNELS AND TURN THE SIDE OF THE SABER;</li> <li>• CHECK CHAIN PINION *.</li> </ul>	<p><i>CADA 30 HORAS O 1 MÊS</i></p> <ul style="list-style-type: none"> <li>• <i>LIMPIAR LA BUJÍA;</i></li> <li>• <i>LIMPIAR EL TANQUE DE COMBUSTIBLE.</i></li> <li>• <i>COMPROBAR EL FILTRO DE COMBUSTIBLE;</i></li> <li>• <i>LIMPIAR EL PROTECTOR DEL ESCAPE.</i></li> <li>• <i>LIMPIAR LAS CANALETAS Y GIRAR EL LADO DE LA ESPADA;</i></li> <li>• <i>COMPROBAR EL ENGRANAJE (PIÑÓN) DE LA CADENA*.</i></li> </ul>	<p>CADA 30 HORAS OU 1 MÊS</p> <ul style="list-style-type: none"> <li>• LIMPAR A VELA DE IGNIÇÃO;</li> <li>• LIMPAR O TANQUE DE COMBUSTÍVEL;</li> <li>• VERIFICAR O FILTRO DE COMBUSTÍVEL;</li> <li>• LIMPAR O PROTETOR DO ESCAPAMENTO;</li> <li>• LIMPAR CANALETAS E VIRAR O LADO DO SABRE;</li> <li>• VERIFICAR PINHÃO DA CORRENTE*.</li> </ul>
<p><b>EACH 100 HOURS OR 3 MONTHS</b></p> <ul style="list-style-type: none"> <li>• CHECK FUEL FILTER (REPLACE IF NECESSARY);</li> <li>CLEAN THE EXHAUST PROTECTOR;</li> <li>CLEAN THE PROTECTOR AND THE INSIDE MUFFLER;</li> <li>• CHECK AND REPLACE (IF NECESSARY) THE STARTING CORD;</li> </ul>	<p><i>CADA 100 HORAS O 3 MESES</i></p> <ul style="list-style-type: none"> <li>• <i>REVISAR EL FILTRO DE COMBUSTIBLE (CAMBIAR SI ES NECESARIO);</i></li> <li>• <i>LIMPIAR EL PROTECTOR Y EL INTERIOR DEL ESCAPE;</i></li> <li>• <i>COMPROBAR E INTERCAMBIAR (SI ES NECESARIO) EL CORDÓN DE SALIDA;</i></li> </ul>	<p>CADA 100 HORAS OU 3 MESES</p> <ul style="list-style-type: none"> <li>• VERIFICAR O FILTRO DE COMBUSTÍVEL (TROCAR SE NECESSÁRIO);</li> <li>• LIMPAR O PROTETOR E O INTERNO DO ESCAPAMENTO;</li> <li>• VERIFICAR E TROCAR (SE NECESSÁRIO) O CORDÃO DE PARTIDA;</li> </ul>
<p><b>EACH 300 HOURS OR 12 MONTHS</b></p> <ul style="list-style-type: none"> <li>• CLEAN CARBURETOR *;</li> <li>• SPARK PLUG REPLACEMENT;</li> <li>• CHECK CHAIN HANDLE (REPLACE IF NECESSARY).</li> </ul>	<p><i>CADA 300 HORAS O 12 MESES</i></p> <ul style="list-style-type: none"> <li>• <i>LIMPIAR EL CARBURADOR *;</i></li> <li>• <i>CAMBIO DE LA BUJÍA;</i></li> <li>• <i>COMPROBAR LA CLAVIJA DE CADENA (CAMBIAR SI ES NECESARIO).</i></li> </ul>	<p>CADA 300 HORAS OU 12 MESES</p> <ul style="list-style-type: none"> <li>• LIMPAR O CARBURADOR*;</li> <li>• TROCA DA VELA DE IGNIÇÃO;</li> <li>• VERIFICAR O PINO PEGA CORRENTE (TROCAR SE NECESSÁRIO).</li> </ul>

**\*THESE SERVICES MUST BE DONE AT AUTHORIZED TOYAMA TECHNICAL ASSISTANCE**

*\*ESTOS SERVICIOS DEBEN SER REALIZADOS EN UNA ASISTENCIA TÉCNICA TOYAMA AUTORIZADA.*

*\*ESTES SERVIÇOS DEVEM SER REALIZADOS NAS ASSISTÊNCIAS TÉCNICAS AUTORIZADAS TOYAMA*

## CLEANING THE SPARK PLUG / LIMPIANDO LA BUJÍA / LIMPANDO A VELA - I

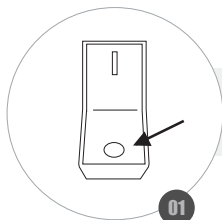

01

**TURN OFF THE ENGINE AND ALLOW TO COOL;**  
*APAGUE EL MOTOR Y ESPERE HASTA QUE SE ENFRÍE;*  
DESLIGUE O MOTOR E AGUARDE ESFRIAR;

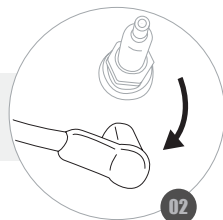

02

**DISCONNECT THE SPARK PLUG PROTECTION;**  
*DESCONECTE LA PROTECCIÓN DE LA BUJÍA;*  
DESCONECTE O CACHIMBO DA VELA;

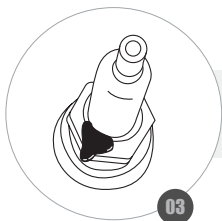

03

**REMOVE ANY DIRT AROUND THE SPARK PLUG;**  
*REMUEVA CUALQUIER TIPO DE SUCIEDAD ALREDEDOR DE LA BUJÍA;*  
REMOVA QUALQUER SUJEIRA EXISTENTE AO REDOR DA VELA;

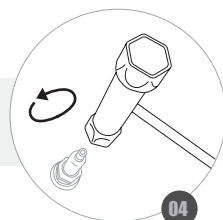

04

**REMOVE THE SPARK PLUG USING AN APPROPRIATE WRENCH;**  
*RETIRE LA BUJÍA UTILIZANDO UNA LLAVE APROPIADA;*  
RETIRE A VELA UTILIZANDO UMA CHAVE APROPRIADA;

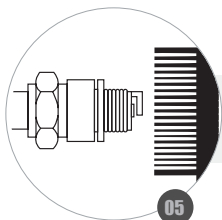

05

**REMOVE DIRT FROM THE ELECTRODE WITH A STEEL BRUSH;**  
*REMUEVA LA SUCIEDAD DEL ELECTRODO CON UN CEPILLO DE ACERO;*  
REMOVA A SUJEIRA DO ELETRODO COM UMA ESCOVA DE AÇO;

### WARNING / ATENCION / ATENÇÃO

**WHEN THE ELECTRODES ARE WORN OR THE INSULATION IS CRACKED, REPLACE THE SPARK PLUG / BLEACHING OR BLACKENING OF THE SPARK PLUG INSULATION MAY BE CAUSED BY IMPROPER ADJUSTMENTS OF THE ENGINE OR IMPROPER USE OF THE SPARK PLUG.**

*CUANDO LOS ELECTRODOS ESTÁN GASTADOS O EL AISLANTE ESTÁ AGRIETADO, CAMBIE LA BUJÍA / EL BLANQUEAMIENTO O ENNEGRECIMIENTO DEL AISLANTE DE LA BUJÍA PUEDE SER CAUSADO POR AJUSTES INCORRECTOS EN EL MOTOR O USO DE LA BUJÍA INCORRECTA.*

*QUANDO OS ELETRODOS ESTIVEREM GASTOS OU O ISOLANTE ESTIVER RACHADO, TROQUE A VELA / O BRANQUEAMENTO OU ENEGRECIMENTO DO ISOLANTE DA VELA PODE SER CAUSADO POR AJUSTES INCORRETOS NO MOTOR OU USO DA VELA INCORRETA.*



## CLEANING THE SPARK PLUG / LIMPIANDO LA BUJÍA / LIMPANDO A VELA- II

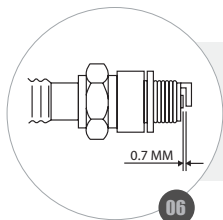

**CHECK THE SPACING BETWEEN THE ELECTRODE AND THE SPARK PLUG. IT MUST BE 0,6 AND 0,7 mm;**  
*VERIFIQUE EL ESPACIAMIENTO ENTRE EL ELECTRODO Y LA BUJÍA. ESTE DEBE ESTAR ENTRE 0,6 Y 0,7 mm;*  
*VERIFIQUE O ESPAÇAMENTO ENTRE O ELETRODO E A VELA, CORRIJA-O SE NECESSÁRIO DEIXANDO ENTRE 0,6 E 0,7 mm;*

**REINSTALL THE SPARK PLUG MANUALLY BY USING YOUR HAND AND THREADING ONLY WHAT IS NECESSARY;**  
*REINSTELE LA BUJÍA MANUALMENTE, ROSCANDO SOLO LO NECESARIO;*  
*REINSTELE A VELA MANUALMENTE, ROSQUEANDO APENAS O NECESSÁRIO;*

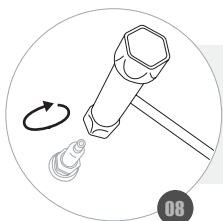

**AFTER SETTING THE SPARK PLUG, TIGHTEN WITH A WRENCH ABOUT 1/8 TO 1/4 TURN;**  
*DESPUÉS DE ASENTAR LA BUJÍA, APRIETE CON LA LLAVE ALREDEDOR DE 1/8 A 1/4 DE VUELTA;*  
*APÓS ASENTAR A VELA, APERTE COM A CHAVE EM TORNO DE 1/8 A 1/4 DE VOLTA;*

**REINSTALL THE SPARK PLUG PROTECTION ;**  
*VUELVA A COLOCAR LA PROTECCIÓN DE LA BUJÍA;*  
*RECOLOQUE O CACHIMBO DA VELA;*



### WARNING / ATENCION / ATENÇÃO

**A LOOSE SPARK PLUG CAN OVERHEAT AND DAMAGE THE ENGINE / OVER TIGHTENING THE SPARK PLUG CAN DAMAGE THE THREADS IN THE CYLINDER HEAD.**

*UNA BUJÍA FLOJA PUEDE CAUSAR CALENTAMIENTO DEL MOTOR Y DAÑAR EL MOTOR / UNA BUJÍA MUY APRETADA PUEDE DAÑAR LA ROSCA DEL CABEZOTE DEL MOTOR.*

*UMA VELA FROUXA PODE CAUSAR AQUECIMENTO E DANIFICAR O MOTOR / UMA VELA MUITO APERTADA PODE DANIFICAR A ROSCA DO CABEÇOTE DO MOTOR.*



## CHANGING THE SPARK PLUG / CAMBIANDO LA BUJÍA / TROCANDO A VELA - I

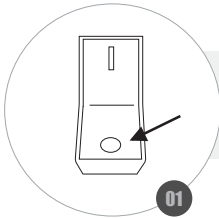

**TURN OFF THE ENGINE AND ALLOW TO COOL;**  
*APAGUE EL MOTOR Y ESPERE HASTA QUE SE ENFRÍE;*  
DESLIGUE O MOTOR E AGUARDE ESFRIAR;

**DISCONNECT THE SPARK PLUG PROTECTION;**  
*DESCONECTE LA PROTECCIÓN DE LA BUJÍA;*  
DESCONECTE O CACHIMBO DA VELA;

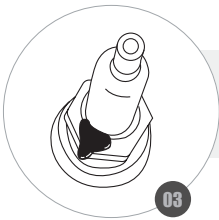
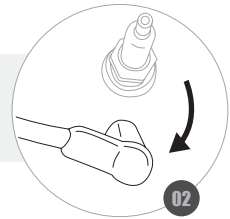

**REMOVE ANY DIRT AROUND THE SPARK PLUG;**  
*REMUEVA CUALQUIER TIPO DE SUCIEDAD ALREDEDOR DE LA BUJÍA;*  
REMOVA QUALQUER SUJEIRA EXISTENTE AO REDOR DA VELA;

**REMOVE THE SPARK PLUG USING AN APPROPRIATE WRENCH;**  
*RETIRE LA BUJÍA UTILIZANDO UNA LLAVE APROPIADA;*  
RETIRE A VELA UTILIZANDO UMA CHAVE APROPRIADA;

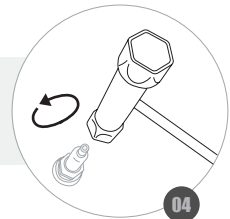

**REINSTALL THE NEW SPARK PLUG BY USING YOUR HAND, THREADING ONLY WHAT IS NECESSARY;**  
*INSTALE LA NUEVA BUJÍA MANUALMENTE, ROSCANDO SOLO LO NECESARIO;*  
REINSTELE A VELA NOVA MANUALMENTE, ROSQUEANDO APENAS O NECESSÁRIO;

**WARNING / ATENCION / ATENÇÃO**

**SPARK PLUG RECOMMENDED: CONSULT THE DATASHEET.**

*TIPO DE BUJÍA RECOMENDADA: CONSULTE LA TABLA DE DATOS TÉCNICOS.*

*TIPO DE VELA RECOMENDADA: CONSULTE A TABELA DE DATOS TÉCNICOS.*



## CHANGING THE SPARK PLUG / CAMBIANDO LA BUJÍA / TROCANDO A VELA- II

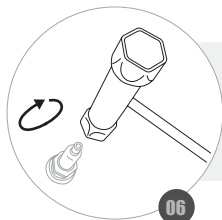

**AFTER SETTING THE SPARK PLUG, TIGHTEN WITH A WRENCH GIVING A 1/4 TURN;**  
*DESPUÉS DE ASENTAR LA BUJÍA, APRIETE CON UNA LLAVE HASTA 1/4 DE VUELTA;*  
*APÓS ASSENTAR A VELA, APERTE COM A CHAVE ATÉ 1/4 VOLTA;*

**REINSTALL THE SPARK PLUG PROTECTION ;**  
*VUELVA A COLOCAR LA PROTECCIÓN DE LA BUJÍA;*  
*RECOLOQUE O CACHIMBO DA VELA;*

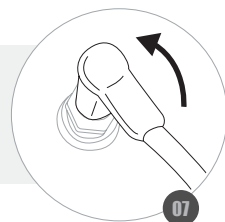

### WARNING / ATENCION / ATENÇÃO

**THE CORRECT SPACING BETWEEN THE ELECTRODE AND THE SPARK PLUG IS 0.60 AND 0.70 mm, IF NECESSARY ADJUST / BLEACHING OR BLACKENING OF THE SPARK PLUG INSULATION MAY BE CAUSED BY IMPROPER ADJUSTMENTS TO THE ENGINE OR IMPROPER USE OF THE SPARK PLUG.**

*EL ESPACIAMIENTO CORRECTO ENTRE EL ELECTRODO Y LA VELA ES DE 0,60 Y 0,70 mm, SI ES NECESARIO REALIZAR EL AJUSTE / EL BLANQUEAMIENTO O ENNEGRECIMIENTO DEL AISLANTE DE LA BUJÍA PUEDE SER CAUSADO POR AJUSTES INCORRECTOS EN EL MOTOR O USO DE LA BUJÍA INCORRECTA.*

O ESPAÇAMENTO CORRETO ENTRE O ELETRODO E A VELA É DE 0,60 E 0,70 mm, SE NECESSÁRIO REALIZE O AJUSTE / O BRANQUEAMENTO OU ENEGRECIMENTO DO ISOLANTE DA VELA PODE SER CAUSADO POR AJUSTES INCORRETOS NO MOTOR OU USO DA VELA INCORRETA.



## CLEANING THE SABER / LIMPIANDO LA ESPADA / LIMPANDO O SABRE

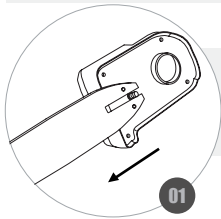

**REMOVE PIN COVER, SABER AND CHAIN;**  
*DESMONTE LA COBERTURA DE LOS PASADORES, LA ESPADA Y LA CORRIENTE;*  
REMOVA A COBERTURA DOS PINOS, O SABRE E A CORRENTE;

**USE A SCREWDRIVER, RAZOR, WIRE BRUSH, OR ANY OTHER SIMILAR INSTRUMENT TO CLEAN SABER CHANNEL DEBRIS;**  
*HAGA USO DE UN DESTORNILLADOR, NAVAJA, CEPILLO DE ACERO O CUALQUIER OTRO INSTRUMENTO SIMILAR PARA LA LIMPIEZA DE RESIDUOS DE LA ESPADA;*  
UTILIZE UMA CHAVE DE FENDA, NAVALHA, ESCOVA DE AÇO OU QUALQUER OUTRO INSTRUMENTO SIMILAR PARA LIMPAR OS RESÍDUOS DO CANAL DO SABRE;

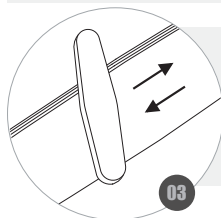
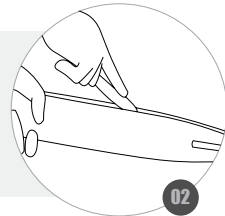

**USE A FLAT FILE TO REMOVE POSSIBLE BURRS FROM THE SABER AND KEEP THE CHANNELS FLAT AND OF THE SAME HEIGHT;**  
*UTILICE UNA LIMA PLANA PARA RETIRAR POSIBLES REBARBAS DE LA ESPADA Y MANTENER LOS CANALES PLANOS Y DE LA MISMA ALTURA;*  
UTILIZE UMA LIMA PLANA PARA RETIRAR POSSÍVEIS REBARBAS DO SABRE E MANTER AS CANALETAS PLANAS E DA MESMA ALTURA;

**DAILY GREASE THE SABER TIP BEARINGS;**  
*ENGRASE DIARIAMENTE LOS RODAMIENTOS DE LA PUNTA DE LA ESPADA;*  
ENGRAXE DIARIAMENTE OS ROLAMENTOS DA PONTA DO SABRE;

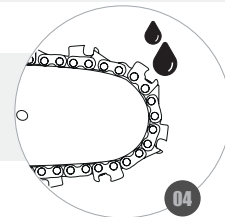

**REINSTALL THE SABER, CHAIN AND BAR FIXATION NUTS;**  
*PON NUEVAMENTE DE LA ESPADA, LA CADENA Y LAS TUERCAS DE FIJACIÓN DE LA BARRA;*  
REINSTELE O SABRE, A CORRENTE E AS PORCAS DE FIXAÇÃO DA BARRA;

**WARNING / ATENCION / ATENÇÃO**

**INVERT THE SABER PERIODICALLY SO THAT THE SABER GUIDE UNDERGOES UNIFORM WEAR / THE CHAIN SHOULD NEVER BE TILTED IN THE SABER CHANNEL / THE SABER MUST BE CLEAN PERIODICALLY TO BETTER OIL CIRCULATION ON THE CHANNELS.**

*INVIERTA LA ESPADA PERIÓDICAMENTE PARA QUE LA GUÍA DE LA ESPADA SUFRA DESGASTE UNIFORME / LA CADENA NUNCA DEBE INCLINARSE EN EL CANAL DE LA ESPADA / LA ESPADA DEBE SER LIMPIADO PERIÓDICAMENTE PARA UNA MEJOR CIRCULACIÓN DEL ACEITE EN LA CANALETA.*

INVERTA O SABRE PERIODICAMENTE PARA QUE A GUIA DO SABRE SOFRA DESGASTE UNIFORME / A CORRENTE NUNCA DEVE FICAR INCLINADA NA CANALETA DO SABRE / O SABRE DEVE SER LIMPO PERIODICAMENTE PARA A MELHOR CIRCULAÇÃO DE ÓLEO NA CANALETA.



## SABER TIP PINION LUBRICATION / LUBRIFICIÓN DE PIÑÓN DE LA PUNTA DE LA ESPADA / LUBRIFICAÇÃO DO PINHÃO DA PONTA DO SABRE



**TURN OFF THE EQUIPMENT AND WAIT FOR THE SABER COOL DOWN;**  
*APAGUE EL EQUIPO Y ESPERA LA ESPADA ENFRIAR;*  
DESLIGUE O EQUIPAMENTO E AGUARDE O SABRE ESFRIAR;

**IT IS NOT NECESSARY REMOVE THE CHAIN;**  
*NO ES NECESARIO QUITAR LA CORREA;*  
NÃO É NECESSÁRIO REMOVER A CORRENTE;

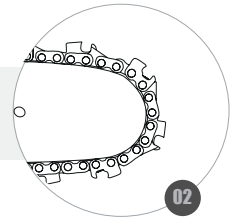

**CLEAN BAR PINION GUIDE;**  
*LIMPIE LA GUÍA DEL PIÑÓN DE LA BARRA;*  
LIMPE A GUIA DO PINHÃO DA BARRA;

**INSERT THE APPLICATOR TIP INTO THE LUBRICATION HOLE AND INJECT GREASE UNTIL IT OVERFLOWS AT THE PINION EDGE;**  
*PON LA PUNTA DEL APLICADOR DENTRO DEL AGUJERO DE LUBRICANTE E INYECTE GRAJA, HASTA VERTER POR LOS LADOS DEL ENGRANAJE (PIÑÓN);*  
*INSIRA A PONTA DO APLICADOR DENTRO DO ORIFÍCIO DE LUBRIFICAÇÃO E INJETE GRAXA ATÉ QUE TRANSBORDE PELA BORDA DO PINHÃO;*

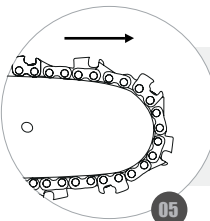
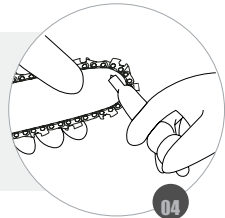

**TURN THE BAR CHAIN BY HAND. REPEAT THE LUBRICATION PROCEDURE UNTIL THE ENTIRE PINION IS GREASED;**  
*GIRE LA CORRIENTE DE LA BARRA CON LA MANO. HAGA EL MISMO PROCEDIMIENTO HASTA QUE TODO EL PIÑÓN ESTÉ ENGRASADOS;*  
*GIRE A CORRENTE DA BARRA COM A MÃO. REPITA O PROCEDIMENTO DE LUBRIFICAÇÃO ATÉ QUE TODO O PINHÃO ESTEJA ENGRAXADO;*

**WARNING / ATENCION / ATENÇÃO**

**ALWAYS MAKE THE CLEAN BEFORE LUBRICATING PINION GUIDE.**

*SIEMPRE HAGA LA LIMPIEZA ANTES DE LUBRIFICAR LA GUÍA DEL ENGRANAJE (PIÑÓN).*

SEMPRE EFETUE A LIMPEZA ANTES DE LUBRIFICAR A GUIA DO PINHÃO



## SHARPENING THE CHAIN / AFILANDO LA CADENA / AFIANDO A CORRENTE- I

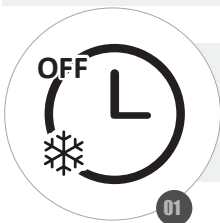

**TURN OFF THE ENGINE AND WAIT FOR THE CHAIN COOL DOWN;**  
*APAGUE EL MOTOR Y ESPERE LA CADENA ENFRIAR;*  
*DESLIGUE O MOTOR E AGUARDE A CORRENTE ESFRIAR;*

**FILE ALL TEETH HAVING THE SAME LENGTH;**  
*LIME TODOS LOS DIENTES POR IGUAL, TENIENDO LA MISMA ANCHES;*  
*LIME TODOS OS DENTES TENDO ELES O MESMO COMPRIMENTO;*

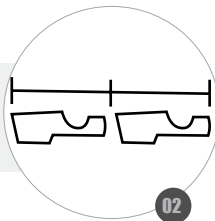

**ALWAYS FILE THE CUTTING TEETH OF THE INNER FACE. REDUCE PRESSURE ON THE RETURN STROKE. FILE ALL THE TEETH ON ONE SIDE FIRST AND THEN TURN AND FILE THE TEETH ON THE OTHER SIDE;**  
*SIEMPRE LIME LOS DIENTES POR LA PARTE INTERIOR. REDUZCA LA PRESIÓN CUANDO VOLVER CON LA LIMA. LIME TODOS LOS DIENTES DE UN ÚNICO LADO DESPUÉS GIRE Y LIMA LOS DIENTES DEL OTRO LADO;*  
*SEMPRE LIME OS DENTES DE CORTE DA FACE INTERIOR. REDUZA A PRESSÃO SOBRE O CURSO DE RETORNO. LIME TODOS OS DENTES DE UM LADO PRIMEIRO E DEPOIS VIRE E LIMA OS DENTES DO OUTRO LADO;*

**CHECK THE CHAIN IS TENSIONED. IF THERE IS SLACK THE CHAIN WILL MOVE SIDEWAYS;**  
*COMPRUEBE SE LA CADENA ESTA TIESA. SE ESTA SUELTA IRA PARA LOS LADOS LO QUE HARÁ SER MÁS DIFÍCIL AFILAR CORRECTAMENTE;*  
*VERIFIQUE SE A CORRENTE ESTÁ TENSIONADA. SE EXISTIR FOLGA A CORRENTE IRÁ SE MOVER PARA OS LADOS, TORNANDO-O MAIS DIFÍCIL AFIAR CORRETAMENTE;*

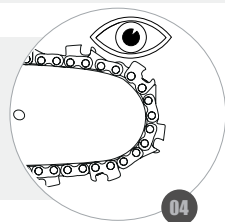

**WARNING / ATENCION / ATENÇÃO**

**SHARPENING CUTTING TEETH IS NECESSARY A ROUND FILE AND A FILE CALIBRATOR. TO SHARPE THE CHAIN THAT MACHINE IS EQUIPPED, USE 5/32" 4,0 MM FILE / WHEN THE LENGTH OF THE CUTTING TEETH IS REDUCED TO 4 MM, THE CHAIN IS WORN AND MUST BE REPLACED.**

*PARA AFILA LOS DIENTES DE CORTE ES NECESARIO UNA LIMA REDONDA Y UN CALIBRADOR DE LIMA. PARA AFILAR LA CADENA QUE VIENE JUNTO CON LA MAQUINA UTILICE UNA LIMA 5/32" 4,0 MM / CUANDO LA LONGITUD DE LOS DIENTES SE REDUCE PARA 4 MM, LA CADENA ESTÁ MUY GASTA Y DEBE SER REMPLAZADA.*

*PARA AFIAR OS DENTES DE CORTE É NECESSÁRIO UMA LIMA REDONDA E UM CALIBRADOR DE LIMA. PARA AFIAR A CORRENTE QUE VEM EQUIPADA NA MÁQUINA, USE LIMA 5/32" 4,0 MM / QUANDO O COMPRIMENTO DOS DENTES DE CORTE É REDUZIDO PARA 4 MM, A CORRENTE ESTÁ GASTA E DEVE SER SUBSTITUÍDA.*



## SHARPENING THE CHAIN / AFILANDO LA CADENA / AFIANDO A CORRENTE- II

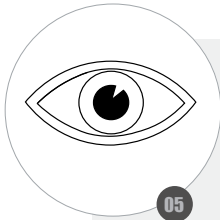

05

**NOTE THE 4 IMPORTANT FACTORS FOR SHARPENING;**  
**NOTE LOS 4 FACTORES IMPORTANTES PARA AFILAR;**  
**OBSERVE OS 4 FATORES IMPORTANTES PARA AFIAR;**

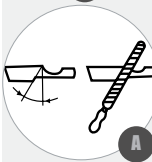

**SHARPENING ANGLE;**  
**ÁNGULO DE AFILACIÓN;**  
**ÂNGULO DE AFIÇÃO;**

A



**CUTTING ANGLE;**  
**ÁNGULO DE CORTE;**  
**ÂNGULO DE CORTE;**

B

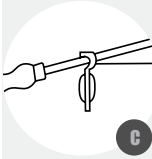

**FILE POSITION;**  
**UBICACIÓN DE LA LIMA;**  
**POSIÇÃO DA LIMA;**

C



**Ø OF ROUND FILE;**  
**Ø DA LA LIMA REDONDA;**  
**Ø DA LIMA REDONDA;**

D

### WARNING / ATENCION / ATENÇÃO

**NEVER USE A CHAIN WITHOUT CUT, A CHAIN WITHOUT CUT WILL REQUIRE MORE PRESSURE TO FORCE THE SABER THROUGH THE WOOD AND WILL RESULT IN LESS SAWDUST / IF THE CHAIN IS EXTREMELY WITHOUT CUT IT WILL RESULT IN VERY LITTLE OR NO SAWDUST.**

**NUNCA UTILICES UNA CADENA SIN FILO, UNA CADENA CON POCO FILO REQUERIRÁ MÁS PRESIÓN Y FUERZA EN LA ESPADA PARA CORTAR LA MADERA Y TENDRÁ POCO RESULTADO. SI LA CADENA NO TIENE NADA DE FILO, NO CORTA NADA O PRÁCTICAMENTE NADA.**

**NUNCA USE UMA CORRENTE SEM CORTE, CORRENTE SEM CORTE EXIGIRÁ MAIS PRESSÃO PARA FORÇAR O SABRE ATRAVÉS DA MADEIRA E RESULTARÁ EM POUCA SERRAGEM / SE A CORRENTE ESTIVER EXTREMAMENTE SEM CORTE, RESULTARÁ EM BEM POUCA OU NENHUMA SERRAGEM.**



## PINION TOOTH / DIENTE DEL PIÑÓN / DENTE DO PINHÃO



**CHECK FOR CRACKS AND EXCESSIVE WEAR THAT INTERFERES WITH THE CHAIN TRANSMISSION. IF WEAR IS NOTICED, REPLACE IT WITH A NEW ONE. NEVER INSTALL A NEW CHAIN ON A WORN SPROCKET, OR A USED CHAIN ON A NEW SPROCKET;**

*COMPRUEBE SI HAY GRIETAS Y DESGASTE EXCESIVO QUE INTERFIERA CON LA TRANSMISIÓN DE LA CADENA, SI NOTASTE ALGÚN TIPO DE DESGASTE, DEBES SUBSTITUIR LA CADENA POR UNA NUEVA. NUNCA INSTALE UNA CADENA NUEVA EN UN ENGRANAJE (PIÑÓN) DESGASTADA O UNCA CADENA USADA EN UN ENGRANAJE (PIÑÓN) NUEVO;*

VERIFIQUE SE HÁ RACHADURAS E SE HÁ DESGASTE EXCESSIVO QUE INTERFERE COM A TRANSMISSÃO DA CORRENTE. CASO O DESGASTE SEJA NOTADO, SUBSTITUI-LO POR UM NOVO. NUNCA INSTALE UMA CORRENTE NOVA EM UMA RODA DENTADA GASTA, OU UMA CORRENTE USADA EM UM NOVO PINHÃO;

**WARNING / ATENCION / ATENÇÃO**



## FLYWHEEL CLEAN / LIMPIEZA DEL VOLANTE / LIMPEZA DO VOLANTE

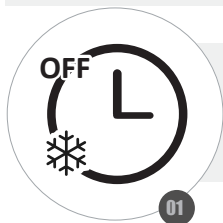

**TURN OFF THE ENGINE AND WAIT FOR THE CHAIN COOL DOWN;**  
*APAGUE EL MOTOR Y ESPERE LA CADENA ENFRIAR;*  
*DESLIGUE O MOTOR E AGUARDE A CORRENTE ESFRIAR;*

01

**REMOVE THE STARTER GUARD;**  
*QUITE LA PROTECCIÓN DEL ARRANQUE;*  
*RETIRE A PROTEÇÃO DA PARTIDA;*

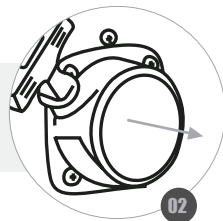

02



**REMOVE SAWDUST / DIRT BETWEEN FLYWHEELS FINS;**  
*QUITE EL ASERRÍN / SUCIEDAD ENTRE LAS ALAS DEL VOLANTE;*  
*RETIRE A SERRAGEM / SUJEIRAS ENTRE AS ALETAS DO VOLANTE;*

03

**REPLACE THE START PROTECTION;**  
*VUELVA A PONER LA PROTECCIÓN DEL INICIO;*  
*REMONTA A PROTEÇÃO DA PARTIDA;*

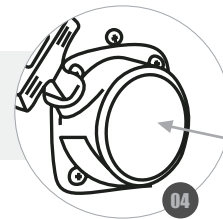

04

**WARNING / ATENCION / ATENÇÃO**

**SHARPENING CUTTING TEETH IS NECESSARY A ROUND FILE AND A FILE CALIBRATOR. TO SHARPE THE CHAIN THAT MACHINE IS EQUIPPED, USE 5/32" 4,0 MM FILE / WHEN THE LENGTH OF THE CUTTING TEETH IS REDUCED TO 4 MM, THE CHAIN IS WORN AND MUST BE REPLACED.**

*LAS PARTES DE METAL DEL MOTOR PUEDEN QUEMAR SU PIEL, NUNCA TOQUES EL CILINDRO O EL ESCAPAMIENTO DURANTE EL USO NI CUANDO HACE POCO TIEMPO QUE EL MOTOR PARÓ / ESTE MOTOR É REFRIGERADO POR AIRE. POLVO ACUMULADO ENTRE LAS ENTRADAS DE LAS REJILLAS DE VENTILACIÓN Y EN LOS CILINDROS DE RESFRIAMIENTO CAUSARÁ UNA SOBRECARGA EN EL MOTOR. VERIFIQUE Y LIMPIE PERIÓDICAMENTE LAS ALETAS DEL CILINDRO DESPUÉS DE QUITAR AL FILTRO DE AIRE Y LA TAPA DEL CILINDRO.*

*AS PARTES METÁLICAS DO MOTOR PODEM QUEIMAR SUA PELE, NUNCA TOCAR NO CILINDRO OU NO ESCAPAMENTO DURANTE A OPERAÇÃO E QUANDO TIVER PARADO O MOTOR HÁ POUCO TEMPO / ESTE MOTOR É REFRIGERADO A AR. POEIRA ACUMULADA ENTRE ENTRADA DAS ALETAS DE AR E A DE CILINDROS DE RESFRIAMENTO FARÁ COM QUE O SUPERAQUECIMENTO DO O MOTOR. VERIFIQUE PERIODICAMENTE E LIMPAS AS ALETAS DO CILINDRO APÓS REMOVER O FILTRO DE AR E A TAMPADO DO CILINDRO.*



## AIR FILTER MAINTENANCE / MANTENIMIENTO FILTRO DE AIRE / MANUTENÇÃO DO FILTRO DE AR - I

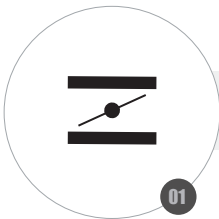

01

**MOVE THE CHOKE LEVER TO THE CLOSED;**  
*MUEVA LA PALANCA DEL AHOGAMIENTO CERRADO;*  
*MOVA A ALAVANCA DO AFOGADOR PARA FECHADO;*

**REMOVE THE COVER (COVER) FROM THE AIR FILTER;**  
*QUITE LA CUBIERTA (CUBIERTA) DEL FILTRO DE AIRE;*  
*REMOVA A TAMPA (COBERTURA) DO FILTRO DE AR;*

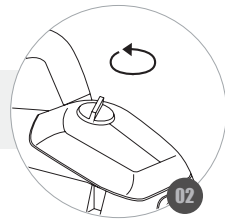

02

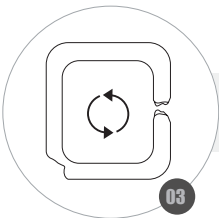

03

**REMOVE THE FILTER ELEMENT AND REPLACE IT IF IT IS DAMAGED;**  
*QUITE EL ELEMENTO FILTRANTE Y CÁMBIELO SI ESTÁ DAÑADO;*  
*REMOVA O ELEMENTO FILTRANTE E TROQUE-O SE ESTIVER DANIFICADO;*

**IN CASE OF REUSE, WASH THE ELEMENT WITH WARM WATER AND SOAP OR NON-FLAMMABLE SOLVENT;**  
*EN CASO DE REUTILIZACIÓN, LAVE EL ELEMENTO CON AGUA TIBIA Y JABÓN O DISOLVENTE NO INFLAMABLE;*  
*EM CASO DE REUTILIZAÇÃO, LAVE O ELEMENTO COM ÁGUA MORNIA E SABÃO OU SOLVENTE NÃO INFLAMÁVEL;*



04

### WARNING / ATENCION / ATENÇÃO

**WHEN OPERATING THE MOTOR IN DUSTY AREAS, CLEAN THE AIR FILTER MORE OFTEN THAN SPECIFIED / BE CAREFUL NOT TO LET DIRT GET INTO THE AIR DUCT CONNECTS TO THE CARBURETOR / DUST ACCUMULATED IN THE AIR FILTER WILL REDUCE ENGINE EFFICIENCY. INCREASE FUEL CONSUMPTION AND ALLOW ABRASIVE PARTICLES TO PENETRATE THE ENGINE.**

*AL OPERAR EL MOTOR EN ÁREAS POLVORIENTAS, LIMPIE EL FILTRO DE AIRE CON MÁS FRECUENCIA DE LO ESPECIFICADO / TENGA CUIDADO DE NO DEJAR ENTRAR SUCIEDAD EN EL CONDUCTO DE AIRE QUE SE CONECTA AL CARBURADOR / EL POLVO ACUMULADO EN EL FILTRO DE AIRE REDUCIRÁ LA EFICIENCIA DEL MOTOR MOTOR. AUMENTAR EL CONSUMO DE COMBUSTIBLE Y PERMITIR QUE LAS PARTÍCULAS ABRASIVAS PUEDAN ENTRAR EN EL MOTOR.*

*AO OPERAR O MOTOR EM ÁREAS EMPoeIRADAS, LIMPE O FILTRO DE AR COM MAIS FREQUÊNCIA DO QUE ESPECIFICADO / TENHA CUIDADO PARA NÃO DEIXAR ENTRAR SUEIRA NO DUTO DE AR QUE LIGA-SE AO CARBURADOR/ O PÓ ACUMULADO NO FILTRO DE AR IRÁ REDUZIR A EFICIÊNCIA DO MOTOR. AUMENTAR O CONSUMO DE COMBUSTÍVEL E PERMITIR QUE AS PARTÍCULAS ABRASIVAS POSSAM PENETRAR NO MOTOR.*



## AIR FILTER MAINTENANCE / MANTENIMIENTO FILTRO DE AIRE / MANUTENÇÃO DO FILTRO DE AR - II



**WAIT FOR THE ELEMENT TO DRY AND MOISTEN IT WITH CLEAN ENGINE OIL. THEN IT MUST BE SQUEEZED TO REMOVE THE EXCESS OIL;**

*ESPERE A QUE EL ELEMENTO SE SEQUE Y HUMEDezca CON ACEITE DE MOTOR LIMPIO. A CONTINUACIÓN, SE DEBE EXPRESARLO PARA RETIRAR EL EXCESO DE ACEITE;*

*ESPERE O ELEMENTO SECAR E UMEDEÇA-O COM ÓLEO DE MOTOR LIMPIO. EM SEGUIDA DEVE-SE ESPREMÊ-LO PARA RETIRAR O EXCESSO DE ÓLEO;*

**WITH A DAMP CLOTH, REMOVE ANY DIRT FROM THE FILTER COVER;**  
*CON UN PAÑO HÚMEDO, RETIRE TODA LA SUCIEDAD DE LA CUBIERTA DEL FILTRO;*  
*COM UM PANO ÚMIDO, REMOVA TODA A SUJEIRA DA COBERTURA DO FILTRO;*

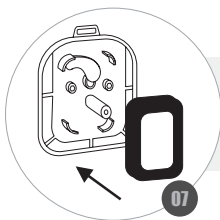

**REINSTALL THE FILTER ELEMENT;**  
*VUELVA A COLOCAR EL ELEMENTO FILTRANTE;*  
*RECOLOQUE O ELEMENTO FILTRANTE;*

**REINSTALL AND RESEAT THE FILTER COVER;**  
*VUELVA A COLOCAR Y VUELVA A COLOCAR LA CUBIERTA DEL FILTRO;*  
*RECOLOQUE E REAPORTE A COBERTURA DO FILTRO;*

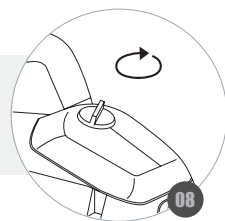

### WARNING / ATENCION / ATENÇÃO

**OPERATING THE ENGINE WITHOUT THE AIR FILTER OR DIRTY AIR FILTER WILL CAUSE DIRT TO ENTER THE ENGINE, CAUSING PREMATURE WEAR / NEVER USE A BRUSH TO REMOVE DIRT.**

*FUNCIONAR EL MOTOR SIN EL FILTRO DE AIRE O CON EL FILTRO DE AIRE SUCIO HARÁ QUE LA SUCIEDAD ENTRE EN EL MOTOR, CAUSANDO DESGASTE PREMATURO / NUNCA UTILICE CEPILLOS PARA REMOVER SUCIEDADES.*

*FUNCIONAR O MOTOR SEM O FILTRO DE AR OU COM FILTRO DO AR SUJO IRÁ FAZER COM QUE A SUJEIRA ENTRE NO MOTOR, CAUSANDO DESGASTE PREMATURO / NUNCA UTILIZE ESCOVA PARA REMOVER SUJEIRAS.*



**CHANGING THE FUEL FILTER / CAMBIANDO EL FILTRO DE COMBUSTIBLE / TROCANDO O FILTRO DE COMBUSTÍVEL - I**

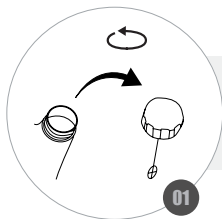

**REMOVE THE FUEL TANK CAP;**  
*RETIRE LA TAPA DEL TANQUE DE COMBUSTIBLE;*  
REMOVA A TAMPA DO TANQUE DE COMBUSTÍVEL;

**DRAIN ALL FUEL FROM THE TANK;**  
*BAJE TODO EL COMBUSTIBLE DEL TANQUE;*  
ESGOTE TODO O COMBUSTÍVEL DO TANQUE;

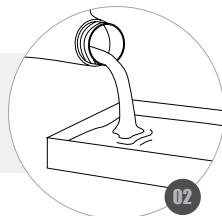

**WITH THE AID OF A HOOK, REMOVE THE FUEL FILTER OUT OF THE TANK;**  
*CON AYUDA DE UN GANCHO, RETIRE EL FILTRO DE COMBUSTIBLE FUERA DEL TANQUE;*  
COM AUXÍLIO DE UM GANCHO, RETIRE O FILTRO DE COMBUSTÍVEL PARA FORA DO TANQUE;

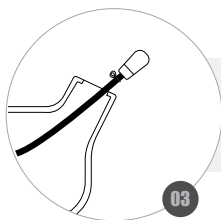

**CAREFULLY REMOVE IT FROM THE HOSE AND REPLACE WITH A NEW ONE;**  
*QUÍTELO CUIDADOSAMENTE DE LA MANGUERA Y SUSTITUYA POR UNO NUEVO;*  
REMOVA-O CUIDADOSAMENTE DA MANGUEIRA E SUBSTITUA POR UM NOVO;

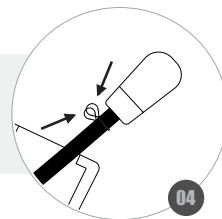

**WARNING / ATENCION / ATENÇÃO**

**THE CLOGGED FILTER CAUSES DIFFICULTY IN STARTING OR ABNORMALITIES IN ENGINE PERFORMANCE.**

*EL FILTRO TAPADO CAUSA DIFICULTAD EN EL ARRANQUE O ANORMALIDADES EN EL RENDIMIENTO DEL MOTOR.*

O FILTRO ENTUPIDO CAUSARÁ DIFICULDADE NA PARTIDA OU ANORMALIDADES NO DESEMPENHO DO MOTOR.



**CHANGING THE FUEL FILTER / CAMBIANDO EL FILTRO DE COMBUSTIBLE / TROCANDO O FILTRO DE COMBUSTÍVEL - II**

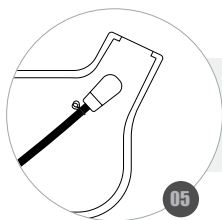

**REINSTALL IT INSIDE THE TANK;**  
*VUELVA A COLOCAR DENTRO DEL TANQUE;*  
RECOLOQUE-O DENTRO DO TANQUE;

05

**FILL THE TANK WITH FUEL (MIX);**  
*COMPLETE EL TANQUE CON COMBUSTIBLE (MEZCLA);*  
COMPLETE O TANQUE COM COMBUSTÍVEL (MISTURA);



06

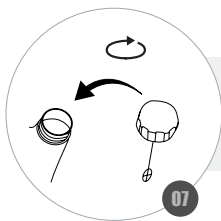

**REINSTALL THE TANK CAP BY TIGHTENING;**  
*VUELVA A COLOCAR LA TAPA DEL TANQUE ROSCANDO FIRMEMENTE;*  
RECOLOQUE A TAMPA DO TANQUE ROSQUEANDO FIRMEMENTE;

07

**WARNING / ATENCION / ATENÇÃO**

**THE CLOGGED FILTER CAUSES DIFFICULTY IN STARTING OR ABNORMALITIES IN ENGINE PERFORMANCE / ENGINE OPERATION WITHOUT THE FUEL FILTER CAN CAUSE COMPONENT DAMAGE.**

*EL FILTRO TAPADO CAUSA DIFICULTAD EN EL ARRANQUE O ANORMALIDADES EN EL RENDIMIENTO DEL MOTOR / FUNCIONAMIENTO DEL MOTOR SIN EL FILTRO DE COMBUSTIBLE PUEDE CAUSAR DAÑOS A LOS COMPONENTES.*

O FILTRO ENTUPIDO CAUSARÁ DIFICULDADE NA PARTIDA OU ANORMALIDADES NO DESEMPENHO DO MOTOR. FUNCIONAR O MOTOR SEM O FILTRO DE COMBUSTÍVEL PODERÁ CAUSAR DANOS AOS COMPONENTES.



## STANDARD ADJUSTMENT / REGULAJE PATRON / REGULAGEM PADRÃO



**RUN THE ENGINE AND LET IT WARM;**  
*FUNCIONE EL MOTOR Y DÉJELO CALENTAR;*  
*FUNCIONE O MOTOR E DEIXE-O AQUECER;*

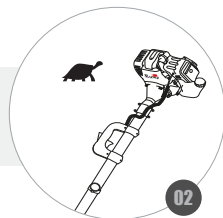

**KEEP ENGINE AT IDLE;**  
*MANTENGA EL MOTOR EN MARCHA LENTA;*  
*MANTENHA O MOTOR NA MARCHA LENTA;*

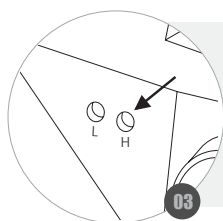

**TURN THE MAIN ADJUSTING SCREW (H) CAREFULLY CLOCKWISE UNTIL IT STOPS. THEN TURN 1 1/2 TURN COUNTERCLOCKWISE;**  
*GIRAR EL TORNILLO DE AJUSTE PRINCIPAL (H) CON CUIDADO EN SENTIDO HORARIO, HASTA EL RESPALDO. DESPUÉS GIRAR 1 3/8 VUELTA EN SENTIDO CONTRARIO A LAS AGUJAS DEL RELOJ;*  
*GIRAR O PARAFUSO DE REGULAGEM PRINCIPAL (H) COM CUIDADO EM SENTIDO HORÁRIO, ATÉ O ENCOSTO. DEPOIS GIRAR 1 3/8 VOLTA EM SENTIDO ANTI-HORÁRIO;*

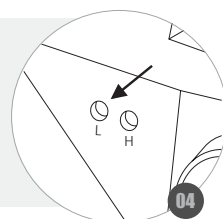

**TURN THE IDLE ADJUSTMENT SCREW (L) CAREFULLY CLOCKWISE UNTIL IT STOPS. THEN TURN 1 TURN COUNTERCLOCKWISE;**  
*GIRAR EL TORNILLO DE REGULACIÓN DE LA MARCHA LENTA (L) CON CUIDADO EN SENTIDO HORARIO, HASTA EL RESPALDO. DESPUÉS GIRE 1 1/2 VUELTA EN SENTIDO CONTRARIO A LAS AGUJAS DEL RELOJ;*  
*GIRAR O PARAFUSO DE REGULAGEM DA MARCHA LENTA (L) COM CUIDADO EM SENTIDO HORÁRIO, ATÉ O ENCOSTO. DEPOIS GIRAR 1 1/2 VOLTA EM SENTIDO ANTI-HORÁRIO*

### WARNING / ATENCION / ATENÇÃO

**ADJUST CARBURETOR WITH SABER INSTALLED / BEWARE OF HOT ENGINE PARTS / IF THE ENGINE RUNS OUT OF REGULATION, IT MAY CAUSE IRREVERSIBLE DAMAGE TO THE COMPONENTS. / INCREASED FUEL CONSUMPTION IS ASSOCIATED WITH DEREGULATION OF THE ENGINE SPEED.**

*AJUSTE EL CARBURADOR CON LA ESPADA INSTALADA / CUIDADO CON LAS PARTES CALIENTES DEL MOTOR / SI EL MOTOR FUNCIONA FUERA DE LA REGULACIÓN, PUEDE SUFRIR DAÑOS IRREVERSIBLES A LOS COMPONENTES / EL AUMENTO EN EL GASTO DE COMBUSTIBLE ESTÁ ASOCIADO A LA DEREGULACIÓN DE LA MARCHA DEL MOTOR.*

*AJUSTE O CARBURADOR COM O SABRE INSTALADO / CUIDADO COM AS PARTES QUENTES DO MOTOR / SE O MOTOR OPERAR FORA DA REGULAGEM, PODERÁ SOFRER DANOS IRREVERSÍVEIS AOS COMPONENTES / O AUMENTO NO GASTO DE COMBUSTÍVEL ESTÁ ASSOCIADO A DESREGULAGEM DA MARCHA DO MOTOR.*



## STORAGE / ALMACENAMIENTO / ARMAZENAMENTO - I

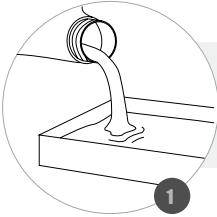

**REMOVE ALL FUEL AND CLEAN THE FUEL TANK;**  
*RETIRE TODO EL COMBUSTIBLE Y REALICE LA LIMPIEZA DEL TANQUE DE COMBUSTIBLE;*  
**REMOVA TODO O COMBUSTÍVEL E REALIZE A LIMPEZA DO TANQUE DE COMBUSTÍVEL;**

**CHECK THE CONDITION OF THE FUEL FILTER AND REPLACE IF NECESSARY;**  
*VERIFIQUE LA CONDICIÓN DEL FILTRO DE COMBUSTIBLE Y CÁMBIELO SI ES NECESARIO;*  
**VERIFIQUE A CONDIÇÃO DO FILTRO DE COMBUSTÍVEL E TROQUE-O SE NECESSÁRIO;**

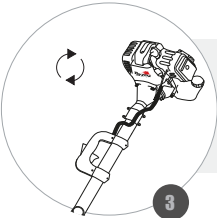
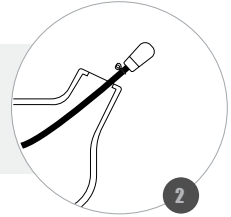

**LEAVE ENGINE RUNNING UNTIL ALL CARBURETOR FUEL IS EXHAUSTED;**  
*DEJAR EL MOTOR FUNCIONANDO HASTA AGOTAR TODO EL COMBUSTIBLE DEL CARBURADOR;*  
**DEIXAR O MOTOR FUNCIONANDO ATÉ ESGOTAR TODO O COMBUSTÍVEL DO CARBURADOR;**

**CLEAN THE AIR FILTER OR REPLACE IT IF NECESSARY;**  
*REALICE LA LIMPIEZA DEL FILTRO DE AIRE O EL CAMBIO DEL MISMO SI ES NECESARIO;*  
**REALIZE A LIMPEZA DO FILTRO DE AR OU A TROCA DO MESMO SE NECESSÁRIO;**



### WARNING / ATENCION / ATENÇÃO

**PERFORM THESE STEPS FOR STORAGE IN PERIODS GREATER THAN 30 DAYS / GASOLINE OXIDIZES AND DETERIORATES ALONG THE TIME, CAUSING ENGINE FAILURE / KEEP ENGINE OUT OF REACH OF CHILDREN AND UNAUTHORIZED PERSONS / THE MUFFLER WILL REMAIN HOT FOR A FEW MINUTES EVEN AFTER TUNING OFF THE ENGINE.**

*EJECUTE ESTOS PASOS PARA ALMACENAR DUANTE PERIODOS SUPERIORES A 30 DIAS / LA GASOLINA SE OXIDA Y DETERIORA CON EL PASO DEL TIEMPO, CAUSANDO FALLAS EN EL ARRANQUE DEL MOTOR / MANTENGA EL MOTOR FUERA DEL ALCANCE DE NIÑOS Y PERSONAS NO AUTORIZADAS / EL MOFLE PERMANECERÁ CALIENTE POR ALGUNOS MINUTOS INCLUSO DESPUÉS DE APAGAR EL MOTOR.*

**EXECUTE ESTES PASSOS PARA ARMAZENAMENTO EM PERÍODOS SUPERIORES À 30 DIAS / A GASOLINA OXIDA E DETERIORA COM O PASSAR DO TEMPO, CAUSANDO FALHAS NA PARTIDA DO MOTOR / MANTENHA O MOTOR FORA DO ALCANCE DE CRIANÇAS E PESSOAS NÃO AUTORIZADAS / O ESCAPAMENTO PERMANECERÁ QUENTE POR ALGUNS MINUTOS MESMO APÓS DESLIGAR O MOTOR.**



## STORAGE / ALMACENAMIENTO / ARMAZENAMENTO - II

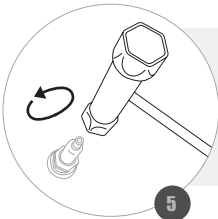

**REMOVE THE SPARK PLUG, PUT ABOUT 5ml OF CLEAN ENGINE OIL INTO THE CYLINDER;**

*RETIRE LA BUJÍA, COLOQUE CERCA DE 5 ml DE ACEITE DE MOTOR LIMPIO DENTRO DEL CILINDRO;*

*RETIRE A VELA DE IGNIÇÃO, COLOQUE CERCA DE 5ml DE ÓLEO DE MOTOR LIMPIO DENTRO DO CILINDRO;*

**PULL THE STARTING ROPE 2 OR 3 TIMES TO DISTRIBUTE THE OIL;**  
*TIRE DE LA CUERDA DE ARRANQUE 2 O 3 VECES PARA DISTRIBUIR EL ACEITE;*  
*PUXE A CORDA DE PARTIDA 2 OU 3 VEZES PARA DISTRIBUIR O ÓLEO;*

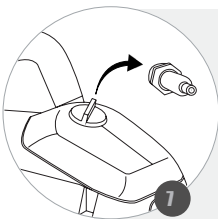
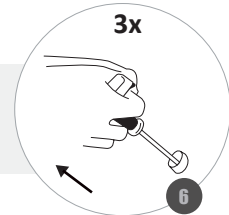

**THROUGH THE HOLE OF SPARK PLUG, OBSERVE THE POSITION OF THE PISTON, SLOWLY PULL THE STARTER HANDLE UNTIL THE PISTON REACHES THE HIGHEST POSITION AND LEAVES IT IN THIS POSITION;**

*A TRAVÉS DEL ORIFICIO DE LA BUJÍA, OBSERVE LA POSICIÓN DEL PISTÓN, TIRE LENTAMENTE DE LA PALANCA DE ARRANQUE HASTA QUE EL PISTÓN ALCANCE LA POSICIÓN MÁS ALTA Y LO DEJE EN ESTA POSICIÓN;*

*ATRAVÉS DO ORIFÍCIO DA VELA DE IGNIÇÃO, OBSERVE A POSIÇÃO DO PISTÃO, PUXE LENTAMENTE O MANÍPULO DE PARTIDA ATÉ O QUE PISTÃO ATINJA A POSIÇÃO MAIS ALTA E O DEIXE NESTA POSIÇÃO;*

**REINSTALL THE SPARK PLUG;**  
*VUELVA COLOCAR LA BUJÍA;*  
*RECOLOQUE A VELA DE IGNIÇÃO;*



### WARNING / ATENCION / ATENÇÃO

**PERFORM THESE STEPS FOR STORAGE IN PERIODS GREATER THAN 30 DAYS / AVOID AREAS FOR STORAGE IN HUMID ENVIRONMENTS AS HUMIDITY CONTRIBUTES TO RUST AND CORROSION.**

*EJECUTE ESTOS PASOS PARA ALMACENAR DUANTE PERIODOS SUPERIORES A 30 DIAS / EVITE ÁREAS PARA ALMACENAMIENTO EN AMBIENTES HÚMEDOS, PUES LA HUMEDAD CONTRIBUYE A LA APARICIÓN DE ÓXIDO Y CORROSIÓN.*

*EXECUTE ESTES PASSOS PARA ARMAZENAMENTO EM PERÍODOS SUPERIORES À 30 DIAS / EVITE ÁREAS PARA ESTOCAGEM EM AMBIENTES ÚMIDOS, POIS A UMIDADE CONTRIBUI PARA O APARECIMENTO DE FERRUGEM E CORROÇÃO.*



## STORAGE / ALMACENAMIENTO / ARMAZENAMENTO - III



**USING A WET CLOTH WITH NON-FLAMMABLE SOLVENT, CLEAN THE METAL PARTS OF THE ENGINE;**  
*CON UN PAÑO HUMEDECIDO CON SOLVENTE NO INFLAMABLE, LIMPIE LAS PARTES METÁLICAS DEL MOTOR;*  
*COM UM PANO UMEDECIDO EM SOLVENTE NÃO INFLAMÁVEL, LIMPE AS PARTES METÁLICAS DO MOTOR;*

**COVER THE ENGINE AND STORE IT IN A VENTILATED PLACE;**  
*CUBRA EL MOTOR Y ALMACÉNESE EN LUGAR VENTILADO;*  
*CUBRA O MOTOR E O ARMAZENE EM LOCAL VENTILADO;*



### WARNING / ATENCION / ATENÇÃO

**PERFORM THESE STEPS FOR STORAGE IN PERIODS GREATER THAN 30 DAYS / AVOID AREAS FOR STORAGE IN HUMID ENVIRONMENTS AS HUMIDITY CONTRIBUTES TO RUST AND CORROSION.**

*EJECUTE ESTOS PASOS PARA ALMACENAR DUANTE PERIODOS SUPERIORES A 30 DIAS / EVITE ÁREAS PARA ALMACENAMIENTO EN AMBIENTES HÚMEDOS, PUES LA HUMEDAD CONTRIBUYE A LA APARICIÓN DE ÓXIDO Y CORROSIÓN.*

*EXECUTE ESTES PASSOS PARA ARMAZENAMENTO EM PERÍODOS SUPERIORES À 30 DIAS / EVITE ÁREAS PARA ESTOCAGEM EM AMBIENTES ÚMIDOS, POIS A UMIDADE CONTRIBUI PARA O APARECIMENTO DE FERRUGEM E CORROSIÃO.*



## TRANSPORT / TRANSPORTE / TRANSPORTE

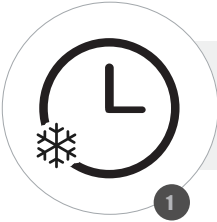

**IF THE ENGINE WAS RUNNING, WAIT AT LEAST 15 MINUTES FOR COOLING;**  
*SI EL MOTOR ESTABA FUNCIONANDO, ESPERÉ AL MENOS 15 MINUTOS HASTA QUE SE ENFRIÉ;*  
CASO O MOTOR ESTEJA EM OPERAÇÃO, AGUARDE AO MENOS 15 MINUTOS ATÉ ESFRIAR;

**PUT THE PROTECTION ON THE SABER / CUTTING CHAIN;**  
*COLOQUE EL PROTECTOR DE ESPADA / CADENA;*  
COLOQUE A PROTEÇÃO DO SABRE / CORRENTE;

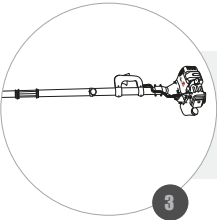
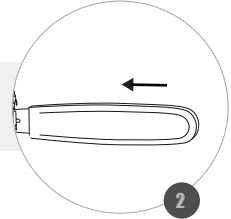

**ALLOCATE IT LEVEL TO PREVENT FUEL OR OIL SPILLS;**  
*ALÉJELO DE FORMA NIVELADA, A FIN DE EVITAR DERRAMES DE COMBUSTIBLE O ACEITE;*  
ALOQUE-O DE FORMA NIVELADA, A FIM DE EVITAR DERRAMAMENTOS DE COMBUSTÍVEL OU ÓLEO;

**SECURELY FASTEN IT TO PREVENT DAMAGE;**  
*SUJETE DE FORMA CORRECTA PARA EVITAR AVERÍAS;*  
PRENDA-O DE FORMA CORRETA DE FORMA A EVITAR AVARIAS;

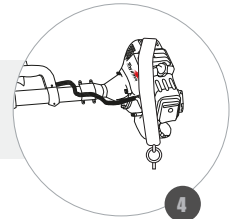

### WARNING / ATENCION / ATENÇÃO

**HOT ENGINE CAN BURN YOU AND IGNITE SOME MATERIALS / IN CASE OF GASOLINE LEAKAGE, CLEAN IT IMMEDIATELY TO AVOID EXPLOSIONS/ NEVER CARRY THE CHAINSAW WITHOUT CUTTING CHAIN PROTECTION.**

*EL MOTOR CALIENTE PUEDE QUEMARLO Y TAMBIÉN INFLAMAR ALGUNOS MATERIALES / EN CASO DE FUGAS DE GASOLINA, LÍMPIELO INMEDIATAMENTE PARA EVITAR EXPLOSIONES / NUNCA TRANSPORTE LA MOTOSIERRA SIN LA PROTECCIÓN DE LA CADENA.*

O MOTOR QUENTE PODE QUEIMÁ-LO E TAMBÉM INFLAMAR ALGUNS MATERIAIS / EM CASO DE VAZAMENTO DE GASOLINA, LIMPE-O IMEDIATAMENTE AFIM DE EVITAR EXPLOSÕES / NUNCA TRANSPORTE O MOTOR DEITADO OU DE PONTA CABEÇA / NUNCA TRANSPORTE A MOTOSSERRA SEM PROTEÇÃO NA CORRENTE.



## WARRANTY TERM

This product is guaranteed against defects in material and workmanship for a legal period of three (3) months from the date of issue of the respective Sales Invoice. We undertake to repair or replace, within the period mentioned, free of charge, parts that are recognized by the Technical Department as defective, upon approval of the Warranty Request.

This warranty is limited and non-transferable, valid only for the first purchaser and covers only the product, all damages and losses resulting from misuse of the equipment are excluded. Any freight/insurance and other costs will be borne by the buyer.

The following shall be excluded from the guarantee:

- Defects caused by use not in accordance with the instructions contained in the Owner's Manual; accidents (falling, fire, etc.); use of non-original parts and repairs and / or maintenance carried out by unauthorized workshops and / or technicians.
- Spare parts and natural maintenance such as spark plugs, lubricants, filters, fuel cap, starting cord, handles, seals, gaskets, safety devices and similar items.
- Parts that suffer from natural wear and tear due to friction such as piston, cylinder, piston rings, bearings, pins, rollers, connecting rod, crankshaft, springs, bushings, rotor and mechanical seals.
- Violated products.
- Products whose Certificate of Warranty is incorrectly filled in and / or without the Sales Invoice number.

**NOTE:** A breakdown during the warranty period does not entitle the buyer to stop payment, or discounts.

**IMPORTANT:** Keep the Sales Invoice, the Product Warranty Certificate and present them when you need technical assistance.

**ATTENTION:** Read the owner's instruction manual and all warnings of danger and attention before operating the equipment.



## TERMINO DE GARANTIA

*Este producto está garantizado contra defectos de material y fabricación por un periodo legal de 3 (tres) meses a partir de la fecha de emisión de la factura de venta. Nos comprometemos a reparar y/o cambiar, dentro del plazo mencionado, gratuitamente, piezas que sean reconocidas por el Departamento Técnico como defectuosas, mediante la aprobación de la solicitud de garantía.*

*Esta garantía es limitada e intransferible, valida solamente para el primer comprador y cubre únicamente el producto, quedan excluidos todos los daños y perjuicios derivados del mal uso del equipamiento. Los eventuales gastos de flete/seguro y otros correrán por cuenta del comprador.*

*Quedan excluidos de la garantía:*

- *Defectos provocados por uso en desacuerdo con las instrucciones contenidas en el manual del usuario; accidentes (caída, fuego, etc.); utilización de piezas no originales o reparos y/o mantenimientos realizados por talleres y/o técnicos no autorizados.*
- *Piezas de reposición y mantenimiento natural como, bujías, lubricantes, filtros, tapa de combustible, cuerda de arranque, conjunto de arranque, manubrios, retenedores, juntas, barras, correas, lanzas, picos, pistolas, anillos o-ring, empaques, turbinas(ventilador), dispositivos de seguridad y ítems similares.*
- *Piezas que sufren de desgaste natural con el uso debido a la fricción, como, pistón, cilindro, anillos del pistón, mancales, pinos, rodillos, biela, cigüeñal, válvula, muelles, tochos, cojinetes, tubos, engranajes(piñón) y embrague.*
- *Productos violados.*
- *Productos cuyo certificado de garantía este llenado de manera incorrecta y/o sin el número de la Factura de compra.*

*NOTA: Una avería durante el periodo de garantía no le da el derecho al comprador de interrumpir el pago, y/o descuentos.*

*IMPORTANTE: Guarde este manual y este certificado en un local seguro, preséntelo cuando necesite de asistencia técnica, en conjunto con el Certificado de Garantía y Factura de compra.*

*ATENCION: Lea este manual de instrucciones del propietario y todos los avisos de peligro y atención antes de operar el equipamiento*



## TERMO DE GARANTIA

Este produto é garantido contra defeitos de material e de fabricação pelo período legal de 3 (três) meses a contar da data de emissão da respectiva Nota Fiscal de Venda. Comprometemo-nos a reparar ou substituir, dentro do prazo citado, gratuitamente, peças que sejam reconhecidas pelo Departamento Técnico como defeituosas, mediante aprovação da Solicitação de Garantia.

A presente garantia limitada é intransferível, válida somente para o primeiro comprador e cobre unicamente o produto, ficando excluídos quaisquer eventuais danos e prejuízos decorrentes de aplicação do equipamento. Eventuais despesas como frete e/ou seguro entre o domicílio e a Assistência Técnica correrão por conta do comprador.

Ficam excluídos da garantia:

- Defeitos provocados por uso em desacordo com as instruções contidas no Manual do Proprietário; acidentes (queda, fogo, etc.); utilização de peças não originais e consertos e/ou manutenção realizados por oficinas e/ou técnicos não autorizados.
- Peças de reposição e manutenção natural, como velas, lubrificantes, filtros, tampa de combustível, cordão da partida, manípulos, retentores, juntas, dispositivos de segurança e itens similares.
- Peças que sofrem desgaste natural com o uso, devido ao atrito, como pistão, cilindro, anéis de pistão, mancais, pinos, roletes, biela, virabrequim, molas, buchas, rotor e selos mecânicos.
- Produtos violados.
- Produtos cujo Certificado de Garantia esteja preenchido de forma incorreta e/ou sem o número da Nota Fiscal de Venda.

NOTA: Uma avaria durante o período de garantia não dá o direito ao comprador de interromper o pagamento, ou a descontos.

IMPORTANTE: Guarde a Nota Fiscal de Venda, O Certificado de Garantia do produto e apresente-os quando necessitar de assistência técnica.

ATENÇÃO: Leia o Manual de Instruções do proprietário e todos os avisos de perigo e atenção antes de operar o equipamento.







# Agora que você já comprou o seu móvel, ele merece ser montado do jeito certo.

Erros de montagem causam mais de **60%** dos danos em móveis.

## Por que contratar?

Tranquilidade do **início ao fim** da montagem



### PROFISSIONAIS QUALIFICADOS

Especialistas certificados na **MadeiraMadeira Serviços**.



### FERRAMENTAS PROFISSIONAIS

que **protegem** seus móveis.



### AGENDAMENTO EM 24 HORAS

escolha a data e o turno **ideais para** você.



### GARANTIA DE 3 MESES

de cobertura **completa**.

**Mais de 1 MILHÃO DE MONTAGENS**  
★ com avaliação 4.7 ★

#### Mariana S., São Paulo

"Chegaram no horário e montaram tudo rapidamente. Serviço incrível!"



#### Carlos R., Belo Horizonte

"Tentei montar sozinho e foi um desastre. Com a **MadeiraMadeira Serviços** ficou perfeito."



#### Ana P., Rio de Janeiro

"Agendamento ágil e **montagem pontual e perfeita**. Recomendo demais!"



Agende agora pelo  
**QR Code**

Madeira**Madeira** Serviços · Atendimento em todo o Brasil



Escaneie o QRCode