

TT65  
TT65A  
TT90  
TT60R  
TT90R

## **GASOLINE TILLER**

*MOTOCULTOR A GASOLINA*

*MOTOCULTIVADOR À GASOLINA*

PLEASE READ THIS MANUAL CAREFULLY. IT CONTAINS INFORMATION FOR YOUR SAFETY.

POR FAVOR, LEA ATENTAMENTE ESTE MANUAL. CONTIENE INFORMACIÓN PARA SU SEGURIDAD.

POR FAVOR, LEIA ATENTAMENTE ESTE MANUAL. ELE CONTÉM INFORMAÇÕES PARA SUA SEGURANÇA.

# **OWNER'S MANUAL**

**GUÍA DEL PROPIETARIO • MANUAL DO PROPRIETÁRIO**

## INDEX / INDICE / SUMÁRIO

06

SAFETY SYMBOLS / SIMBOLOS DE SEGURIDAD / SIMBOLOS DE SEGURANÇA

07

TILLER PARTS POSITION / UBICACIÓN DE LOS COMPONENTES DEL MOTOCULTOR / LOCALIZAÇÃO DOS COMPONENTES DO MOTOCULTIVADOR

09

SPECIFICATIONS / ESPECIFICACIONES / ESPECIFICAÇÕES

10

CARES WHEN OPERATING YOUR TILLER / CUIDADOS AL OPERAR SU MOTOCULTOR / CUIDADOS AO OPERAR SEU MOTOCULTIVADOR - I

11

CARES WHEN OPERATING YOUR TILLER / CUIDADOS AL OPERAR SU MOTOCULTOR / CUIDADOS AO OPERAR SEU MOTOCULTIVADOR - II

12

CARES WHEN OPERATING YOUR TILLER / CUIDADOS AL OPERAR SU MOTOCULTOR / CUIDADOS AO OPERAR SEU MOTOCULTIVADOR - III

13

CARES WHEN OPERATING YOUR TILLER / CUIDADOS AL OPERAR SU MOTOCULTOR / CUIDADOS AO OPERAR SEU MOTOCULTIVADOR - IV

14

INSPECTION BEFORE OPERATING / INSPECCIÓN ANTES DEL FUNCIONAMIENTO / INSPEÇÃO ANTES DO FUNCIONAMENTO

16

ASSEMBLY TT75R / MONTAJE TT75R / MONTAGEM TT75R - I

17

ASSEMBLY TT75R / MONTAJE TT75R / MONTAGEM TT75R - II

18

ASSEMBLY TT75R / MONTAJE TT75R / MONTAGEM TT75R - III

19

INSTALLATION TT75R / MONTAJE TT75R / MONTAGEM TT75R - IV

20

ASSEMBLY TT90R / MONTAJE TT90R / MONTAGEM TT90R - I

21

ASSEMBLY TT90R / MONTAJE TT90R / MONTAGEM TT90R - II

22

ASSEMBLY TT90R / MONTAJE TT90R / MONTAGEM TT90R - III

23

ASSEMBLY TT90R / MONTAJE TT90R / MONTAGEM TT90R - IV

24

TILLER GUIDE ADJUSTMENT / AJUSTANDO EL MANUBRIO DEL MOTOCULTOR / AJUSTE DO GUIÃO DO MOTOCULTIVADOR

**25****ADJUSTING THE DEPTH OF THE TILLER / AJUSTE LA PROFUNDIDAD DEL MOTOCULTOR / AJUSTE DA PROFUNDIDADE DO MOTOCULTIVADOR****26****OPERATING THE CLUTCH / OPERANDO EL EMBRAGUE / OPERANDO A EMBREAGEM****27****SELECTION/CHANGING THE GEAR SHIFT / SELECCIÓN/CAMBIO DE MARCHA / SELEÇÃO/TROCA DE MARCHA****28****FRONT WHEEL / RUEDA FRONTAL / RODA FRONTAL****29****CHECKING THE OIL ENGINE LEVEL / VERIFICANDO EL NIVEL DE ACEITE DEL MOTOR / VERIFICANDO O NÍVEL DE ÓLEO DO MOTOR- I****30****CHECKING THE OIL ENGINE LEVEL / VERIFICANDO EL NIVEL DE ACEITE DEL MOTOR / VERIFICANDO O NÍVEL DE ÓLEO DO MOTOR- II****31****CHECKING THE BOX OIL LEVEL OF THE GEAR SHIFT / VERIFICANDO EL NIVEL DE ACEITE DE LA CAJA DE TRANSMISIÓN / VERIFICANDO O NÍVEL DE ÓLEO DA CAIXA DE TRANSMISSÃO****32****FUELING THE TANK / ABASTECENDO EL TANQUE DE COMBUSTIBLE / ABASTECENDO O TANQUE DE COMBUSTÍVEL****33****STARTING THE ENGINE WITH MANUAL STARTER / ENCENDIENDO EL MOTOR CON ARRANQUE MANUAL / LIGANDO O MOTOR COM PARTIDA MANUAL- I****34****STARTING THE ENGINE WITH MANUAL STARTER / ENCENDIENDO EL MOTOR CON ARRANQUE MANUAL / LIGANDO O MOTOR COM PARTIDA MANUAL- II****35****SETTING ENGINE SPEED / ESTABLECIENDO LA VELOCIDAD DEL MOTOR / ESTABELECENDO A VELOCIDADE DO MOTOR****36****STOPPING THE ENGINE WITH MANUAL STARTER / APAGANDO EL MOTOR CON ARRANQUE MANUAL / DESLIGANDO O MOTOR COM PARTIDA MANUAL****37****MAINTENANCE SCHEDULE / CRONOGRAMA DE MANTENIMIENTO / CRONOGRAMA DE MANUTENÇÃO****38****REPLACING THE ENGINE OIL / CAMBIANDO EL ACEITE DEL MOTOR / TROCANDO O ÓLEO DO MOTOR- I****39****REPLACING THE ENGINE OIL / CAMBIANDO EL ACEITE DEL MOTOR / TROCANDO O OLEO DO MOTOR- II****40****EXCHANGING OIL FROM GEAR SHIFT BOX / CAMBIANDO EL ACEITE DE LA CAJA DE TRANSMISIÓN/ TROCANDO O ÓLEO DA CAIXA DE TRANSMISSÃO - I****41****EXCHANGING OIL FROM GEARSHIFT BOX / CAMBIANDO EL ACEITE DE LA CAJA DE TRANSMISIÓN/ TROCANDO O ÓLEO DA CAIXA DE TRANSMISSÃO - II****42****CLEANING THE SPARK PLUG / LIMPIANDO LA BUJÍA / LIMPANDO A VELA- I****43****CLEANING THE SPARK PLUG / LIMPIANDO LA BUJÍA / LIMPANDO A VELA- II**

**44****CHANGING THE SPARK PLUG / CAMBIANDO LA BUJÍA / TROCANDO A VELA - I****45****CHANGING THE SPARK PLUG / CAMBIANDO LA BUJÍA / TROCANDO A VELA - II****46****CLEANING THE CARBURETOR CUP / LIMPIEZA DEL VASO DEL CARBURADOR / LIMPEZA DA CUBA DO CARBURADOR - I****47****CLEANING THE CARBURETOR CUP / LIMPIEZA DEL VASO DEL CARBURADOR / LIMPEZA DA CUBA DO CARBURADOR - II****48****MAINTENANCE OF THE OIL-PLATED AIR FILTER / MANTENIMIENTO DEL FILTRO BAÑADO EN ACEITE / MANUTENÇÃO DO FILTRO DE AR BANHADO A ÓLEO****49****IDLE ADJUSTMENT / REGULAJE DE LA MARCHA LENTA / REGULAGEM DA MARCHA LENTA****50****ADJUSTING THE CLUTCH CABLE / AJUSTE DEL CABLE DE EMBRAGUE / AJUSTE DO CABO DE EMBREAGEM****51****BELT TENSION ADJUSTMENT / AJUSTE LA TENSION DE LA CORREA / AJUSTE DE TENSÃO DA CORREIA****52****STORAGE / ALMACENAMIENTO / ARMAZENAMENTO - I****53****STORAGE / ALMACENAMIENTO / ARMAZENAMENTO - II****54****STORAGE / ALMACENAMIENTO / ARMAZENAMENTO - II****55****TRANSPORT / TRANSPORTE / TRANSPORTE**

## PREFACE

Thank you for purchasing TOYAMA product.

This manual covers the operation and maintenance of your product. The information and specifications included in this publication were in effect at the time of approval for printing. No part of this publication may be reproduced without written permission. This manual should be considered a permanent part of this product and should remain with it. The illustration may vary according to the model.

Keep this owner's manual handy, so you can refer to it at any time. This owner's manual is considered a permanent part of the product and should remain with the product if resold.

If a problem should arise, or if you have any questions about the product, consult your authorized TOYAMA dealer.

## PROLOGO

Gracias por comprar este Producto TOYAMA.

*Este manual cubre la operación y el mantenimiento de este producto. La información y las especificaciones incluidas en esta publicación son efectivas para la fecha de aprobación de impresión.*

*Ninguna parte de esta publicación puede ser reproducida sin autorización. Este manual debe ser considerado parte permanente del producto y debe mantenerse con el producto en caso de ser revendido. Algunos detalles podrán cambiar dependiendo del modelo.*

*Conserve este manual a la mano para que usted se pueda referir a él en cualquier momento. En caso de presentarse algún problema, o si usted tienen alguna pregunta sobre el producto, contacte a su distribuidor TOYAMA.*

## PREFÁCIO

Obrigado por adquirir um Produto TOYAMA.

Este manual contém informações para operação e manutenção do seu produto. As informações e especificações incluídas nesta publicação estavam em vigor no momento da aprovação para impressão. Nenhuma parte desta publicação pode ser reproduzida sem permissão por escrito. A ilustração pode variar de acordo com cada modelo de equipamento.

Mantenha este manual do proprietário sempre disponível, para que consiga consultá-lo a qualquer momento. Este manual é considerado uma parte permanente do seu produto e deve acompanhar o equipamento ao ser revendido.



Ao surgir um problema, ou se você tem dúvidas sobre o seu produto, consulte o seu revendedor autorizado TOYAMA.

## SAFETY SYMBOLS / SIMBOLOS DE SEGURIDAD / SÍMBOLOS DE SEGURANÇA

The following symbols are intended to remind you of the safety precautions to be followed.

Los siguientes símbolos tienen el objetivo de recordarle las precauciones de seguridad que deben respetarse.

Os símbolos seguintes tem o objetivo de lembrá-lo sobre as precauções de segurança que devem ser respeitadas.

 <p><b>READ MANUAL</b> LEA EL MANUAL LEIA O MANUAL</p>	 <p><b>WEAR EAR PROTECTORS</b> UTILICE PROTECCIÓN AURICULAR USAR PROTEÇÃO DE OUVIDO</p>
 <p><b>RESPIRATORY PROTECTION</b> UTILICE PROTECCIÓN RESPIRATORIA USAR PROTEÇÃO RESPIRATÓRIA</p>	 <p><b>WEAR SAFETY GLOVES</b> UTILICE GUANTES DE SEGURIDAD USAR LUVAS DE SEGURANÇA</p>
 <p><b>WEAR PROTECTIVE FOOTWEAR</b> UTILICE CALÇADOS PROTECTORES USAR CALÇADOS DE PROTEÇÃO</p>	 <p><b>EAR, EYE AND HEAD PROTECTION</b> UTILICE PROTECCIÓN PARA LOS OJOS, OÍDOS Y CABEZA USAR PROTEÇÃO PARA OS OLHOS, OUVI- DOS E CABAÇA</p>
 <p><b>WARNING</b> AVISO AVISO</p>	 <p><b>ROTATING PARTS</b> PARTES MÓBILES PARTES MÓVEIS</p>
 <p><b>WARNING ELECTRICITY</b> RIESGO ELÉCTRICO RISCO ELÉTRICO</p>	 <p><b>FLAMMABLE MATERIAL</b> MATERIAL INFLAMABLE MATERIAL INFLAMÁVEL</p>
 <p><b>TIPOVER HAZARD</b> RIESGO DE DEZLIZAMIENTO RISCO DE TOMBAMENTO</p>	 <p><b>RISK OF SLIPPING</b> RIESGO DE DESLIZAR RISCO DE ESCORREGAR</p>
 <p><b>BURN HAZARD</b> RIESGO DE QUEMADURA RISCO DE QUEIMADURA</p>	 <p><b>TOXIC AIR</b> AIRE COM CONTAMINATES AR COM CONTAMINANTES</p>
 <p><b>HEAT/HOT SURFACE</b> SUPERFICIE CALIENTE SUPERFÍCIE QUENTE</p>	 <p><b>KICKBACK</b> CONTRAGOLPE REBOTE</p>
 <p><b>HIGH TEMPERATURE</b> ALTA TEMPERATURA ALTA TEMPERATURA</p>	 <p><b>RISK OF INJURY</b> RIESGO DE LESION RISCO DE LESÃO</p>

**SPECIFICATIONS / ESPECIFICACIONES / ESPECIFICAÇÕES**

MODEL / MODELO / MODELO	TT65	TT65A	TT90	TT60R	TT90R
TYPE / TIPO / TIPO	GASOLINE TILLER TOYAMA, 4 STROKES, SINGLE-CYLINDER, AIR COOLED MOTOCULTIVADOR A GASOLINA TOYAMA, MOTOR 4 TIEMPOS, MONOCILINDRICO, REFRIGERADO POR AIRE MOTOCULTIVADOR A GASOLINA TOYAMA, MOTOR 4 TEMPOS, MONOCILINDRICO, REFRIGERADO A AR				
DISPLACEMENT / CILINDRADA / CILINDRADA	212 cm <sup>3</sup>		196 cm <sup>3</sup>		
MAXIMUM POWER / POTENCIA MÁXIMA / POTÊNCIA MÁXIMA	7 Hp		6,5 Hp		
ROTATION / ROTACIÓN / ROTAÇÃO	3600 rpm				
FUEL TANK CAPACITY / CAPACIDAD DEL TANQUE DE COMBUSTIBLE / CAPACIDADE DO TANQUE DE COMBUSTÍVEL	3,6 L				
OIL CAPACITY / CAPACIDAD DE ACEITE / CAPACIDADE DE ÓLEO	0,6 L				
RECOMMENDED OIL / ACEITE RECOMENDADO / ÓLEO RECOMENDADO	10W 30				
SPARK PLUG MODEL / MODELO DE LA BUJIA / MODELO VELA	TSP-4SS				
STARTING SYSTEM / SISTEMA DE ARRANQUE / SISTEMA DE PARTIDA	RECOIL START / ARRANQUE MANUAL / MANUAL RETRÁTIL				
AIR FILTER / FILTRO DE AIRE / FILTRO DE AR	OIL BATH / BAÑO DE ACEITE / BANHO DE ÓLEO				
TILLING SCOPE / ANCHURA DEL CORTE / LARGURA DO CORTE	240 – 650mm	800 – 1200mm	800mm	800 - 1200mm	
TILLING DEPTH / PROFUNDIDAD DEL CORTE / PROFUNDIDADE DO CORTE	150-300mm				
GEAR SHIFTING / CAMBIO DE MARCHA / MARCHAS	-1, -2, 0, 1, 2	-1, 0, 2, 1	-1, 2, 0, 1		
BLADE / CUCHILLAS / LÂMINAS	2+1	3+1	2+1	2+1	
TRANSMISSION / TRANSMISIÓN / TRANSMISSÃO	GEAR / ENGRANAJE / ENGENRAGEM		BELT / CORREA / CORREIA		
RECOMMENDED OIL FOR TRANSMISSION / ACEITE RECOMENDADO PARA LA TRANSMISIÓN / ÓLEO RECOMENDADO PARA TRANSMISSÃO	10W 30				
TRANSMISSION OIL CAPACITY / CAPACIDAD DE ACEITE DE LA CAJA DE TRANSMISIÓN / CAPACIDADE DE ÓLEO DA CAIXA DE TRANSMISSÃO	1,65 L		0,6 L		
HANDLEBAR ROTATION / ROTACIÓN DEL MANILLAR / ROTAÇÃO DO GUIDÃO	-			360°	
WHEELS / RUEDAS / RODAS	4.0"- 8"		3.5"-4"	4.0"- 8"	
GROSS WEIGHT / PESO BRUTO / PESO BRUTO	115 kg	105 kg	74 kg	104 kg	
NET WEIGH / PESO NETO / PESO LÍQUIDO	100 kg	90 kg	62 kg	96 kg	
BOX DIMENSION / DIMENSION DE LA CAJA / DIMENSÃO DA CAIXA	1280 x 440 x 730mm	860 x 410 x 780mm	820 x 375 x 780mm	860 x 410 x 780mm	

**TILLER PARTS POSITION / UBICACIÓN DE LOS COMPONENTES DEL MOTOCULTOR / LOCALIZAÇÃO DOS COMPONENTES DO MOTOCULTIVADOR**

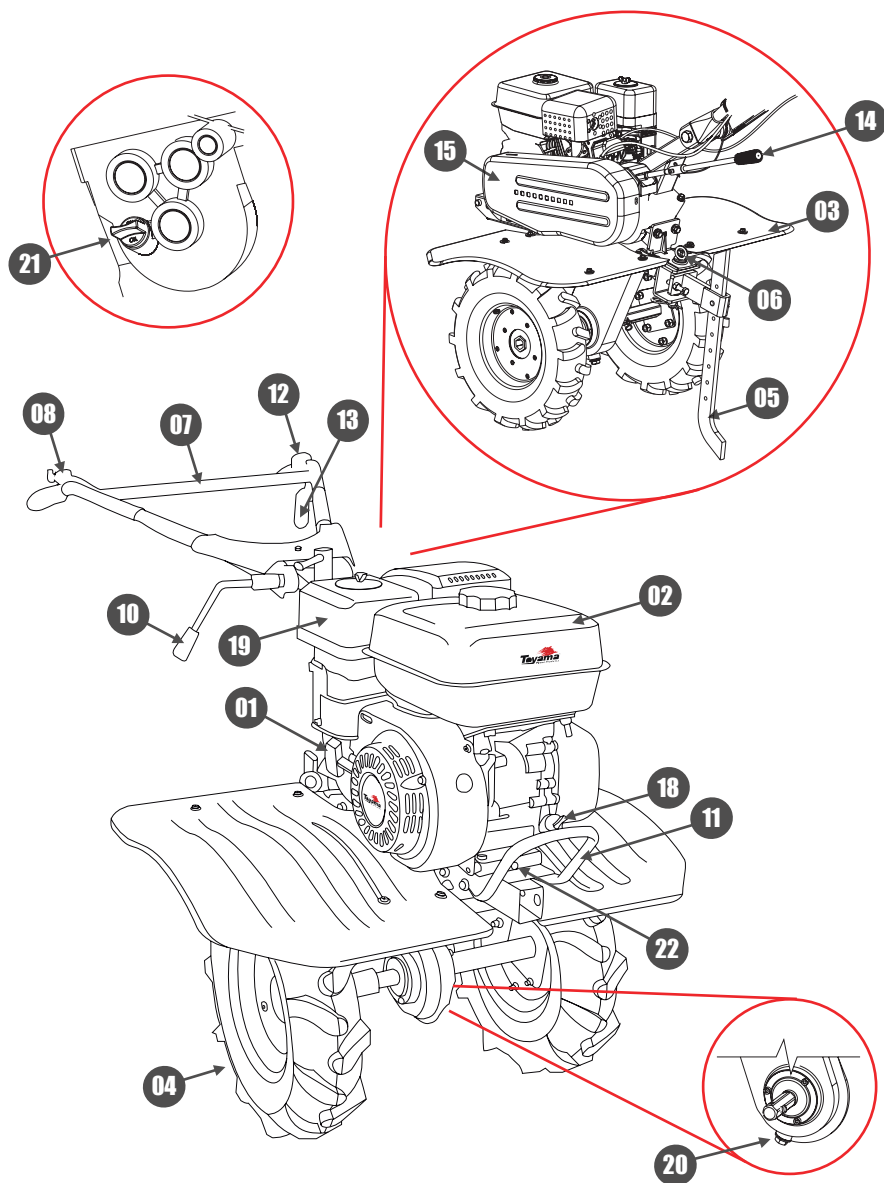



**TILLER PARTS POSITION / UBICACIÓN DE LOS COMPONENTES DEL MOTOCULTOR / LOCALIZAÇÃO DOS COMPONENTES DO MOTOCULTIVADOR**

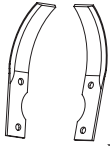

16



09

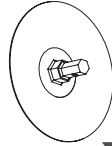

17

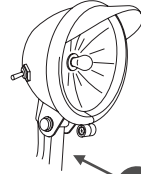

23

**ENGLISH**

**ESPAÑOL**

**PORTUGUÊS**

- 01. RECOIL STARTER;
- 02. FUEL TANK;
- 03. MUDGUARDS;
- 04. WHEELS;
- 05. DEPTH ADJUSTER;
- 06. HITCH;
- 07. HANDLEBAR;
- 08. ACCELERATOR;
- 09. FRONT WHEEL;\*
- 10. HANDLEBAR HEIGHT ADJUSTER;
- 11. BUMPER;
- 12. ON / OFF SWITCH;
- 13. CLUTCH LEVER;
- 14. GEAR LEVER;
- 15. BELT PROTECTION;
- 16. KNIVES (CUTTING BLADES);
- 17. DISC;
- 18. OIL DIPSTICK;
- 19. OIL-PLATED AIR FILTER;
- 20. GEARBOX OIL DRAIN;
- 21. GEARBOX OIL DIPSTICK;
- 22. ENGINE OIL DRAIN;
- 23. HEADLIGHT\*

- 01. ARRANQUE MANUAL;
- 02. TANQUE DE COMBUSTIBLE;
- 03. GUARDA BARRO;
- 04. RUEDAS;
- 05. REGULADOR DE PROFUNDIDAD;
- 06. ENGANCHE;
- 07. MANÚBRIO;
- 08. ACELERADOR;
- 09. RUEDA FRONTAL;\*
- 10. REGULADOR DE ALTURA DEL MANUBRIO;
- 11. PARACHOQUE;
- 12. INTERRUPTOR ENCIENDE/APAGA;
- 13. PALANCA DE EMBRAGUE;
- 14. PALANCA DE MARCHAS;
- 15. PROTECCIÓN DE LA CADENA;
- 16. CUCHILLA (LÁMINAS DE CORTE);
- 17. DISCO;
- 18. VARILLA DE ACEITE;
- 19. FILTRO BAÑADO EN ACEITE;
- 20. DRENAJE DE ACEITE DE LA CAJA DE TRANSMISIÓN;
- 21. VARILLA DE ACEITE DE LA CAJA DE TRANSMISIÓN;
- 22. DRENAJE DE ACEITE DEL MOTOR;
- 23. FARO;\*

- 01. PARTIDA RETRÁTIL;
- 02. TANQUE DE COMBUSTÍVEL;
- 03. PARA-LAMA;
- 04. RODAS;
- 05. REGULADOR DE PROFUNDIDADE;
- 06. ENGATE;
- 07. GUIDÃO;
- 08. ACELERADOR;
- 09. RODA FRONTAL;\*
- 10. REGULADOR DE ALTURA DO GUIDÃO;
- 11. PARA-CHOQUE;
- 12. INTERRUPTOR LIGA/DESLIGA;
- 13. ALAVANCA DA EMBREAGEM;
- 14. ALAVANCA DE MARCHAS;
- 15. PROTEÇÃO DA CORREIA;
- 16. FACAS (LÂMINAS DE CORTE);
- 17. DISCO;
- 18. VARETA DO ÓLEO;
- 19. FILTRO DE AR BANHADO A ÓLEO;
- 20. DRENO DE ÓLEO DA CAIXA DE TRANSMISSÃO;
- 21. VARETA DE ÓLEO DA CAIXA DE TRANSMISSÃO;
- 22. DRENO DE ÓLEO DO MOTOR;
- 23. FAROL;\*

\* IF EQUIPPED.

\* SI EQUIPADO.

\* SE EQUIPADO.

## CARES WHEN OPERATING YOUR TILLER / CUIDADOS AL OPERAR SU MOTOCULTOR / CUIDADOS AO OPERAR SEU MOTOCULTIVADOR - I



1

**READ THE MANUAL CAREFULLY;**  
*LEA EL MANUAL CON ATENCIÓN;*  
LEIA O MANUAL COM ATENÇÃO;

**NEVER USE THIS EQUIPMENT WHEN YOU ARE TIRED, SLEEPY, ON THE EFFECT OF ALCOHOL, DRUGS OR OTHER SUBSTANCES;**  
*NUNCA UTILICE ESTE EQUIPO CUANDO ESTÉ CANSADO, SOMNOLIENTO, SOBRE EL EFECTO DE ALCOHOL, DROGAS U OTRAS SUSTANCIAS;*  
NUNCA UTILIZE ESTE EQUIPAMENTO QUANDO ESTIVER CANSADO, SONOLENTO, SOBRE O EFEITO DE ÁLCOOL, DROGAS OU OUTRAS SUBSTÂNCIAS;



2



3

**DO NOT OPERATE THE EQUIPMENT INDOORS. THE GASES EMITTED FROM THE EXHAUST CONTAIN CARBON MONOXIDE THAT CAN BE HARMFUL TO HEALTH;**  
*NO OPERE EL EQUIPO EN LUGARES CERRADOS. LOS GASES EMITIDOS POR EL ESCAPE CONTIENEN MONÓXIDO DE CARBONO QUE PUEDEN PERJUDICAR LA SALUD;*  
NÃO OPERE O EQUIPAMENTO EM LOCAIS FECHADOS. OS GASES EMITIDOS PELO ESCAPE CONTÊM MONÓXIDO DE CARBONO QUE PODEM PREJUDICAR A SAÚDE E CAUSAR MORTE;

**NEVER USE THE PRODUCT IN WET CONDITIONS SUCH AS RAIN, SNOW, STORMS, ETC;**  
*NUNCA UTILICE EL PRODUCTO EN AMBIENTES MOJADOS, SOBRE LLUVIA, NIEVE, TORMENTAS, ETC;*  
NUNCA UTILIZE O PRODUTO EM AMBIENTES MOLHADOS, SOBRE CHUVA, NEVE, TEMPESTADES ETC;



4



5

**WHEN USING THE PRODUCT, MAKE SURE THAT CHILDREN, UNAUTHORIZED PERSONS OR ANIMALS ARE AT A SAFE DISTANCE AT LEAST 15 METERS AWAY FROM THE EQUIPMENT;**  
*CUANDO UTILICE EL PRODUCTO, ANTES DE CONECTAR EL EQUIPO, ASEGÚRESE DE QUE LOS NIÑOS, LAS PERSONAS NO AUTORIZADAS O LOS ANIMALES ESTÉN A UNA DISTANCIA SEGURA DE AL MENOS 15 METROS;*  
QUANDO FOR UTILIZAR O PRODUTO, ANTES DE LIGAR O EQUIPAMENTO, CERTIFIQUE-SE QUE CRIANÇAS, PESSOAS NÃO AUTORIZADAS OU ANIMAIS ESTEJAM A UMA DISTÂNCIA SEGURA, NO MÍNIMO 15 METROS;

**NEVER ALLOW CHILDREN OR USERS WHO ARE UNABLE TO UNDERSTAND THE INSTRUCTIONS GIVEN IN THIS MANUAL TO USE THE ENGINE;**  
*NUNCA PERMITA QUE NIÑOS O USUARIOS INCAPACES DE COMPRENDER LAS INSTRUCCIONES DADAS EN ESTE MANUAL UTILICEN EL MOTOR;*  
NUNCA PERMITA QUE CRIANÇAS OU USUÁRIOS INCAPAZES DE COMPREENDER AS INSTRUÇÕES DADAS NESTE MANUAL UTILIZEM O MOTOR;



6

**WARNING / ATENCION / ATENÇÃO**



## CARES WHEN OPERATING YOUR TILLER / CUIDADOS AL OPERAR SU MOTOCULTOR / CUIDADOS AO OPERAR SEU MOTOCULTIVADOR - II



7

**BE SURE TO KEEP THIS MANUAL ACCESSIBLE SO THAT YOU CAN CONSULT ANY DOUBTS;**  
**ASEGÚRESE DE MANTENER ESTE MANUAL DE FORMA ACCESIBLE, PARA QUE PUEDA SER CONSULTADO CUANDO EXISTAN DUDAS;**  
**CERTIFIQUE-SE DE MANTER ESTE MANUAL DE MODO ACESSÍVEL, PARA QUE CONSIGA CONSULTAR EM EVENTUAIS DÚVIDAS;**

**ALWAYS MAKE SURE TO INCLUDE THIS MANUAL WHEN SELLING, LENDING, OR TRANSFERRING OWNERSHIP OF THIS PRODUCT;**  
**ASEGÚRESE SIEMPRE DE INCLUIR ESTE MANUAL CUANDO VENDA, PRESTE, O TRANSFERA LA PROPIEDAD DE ESTE PRODUCTO;**  
**CERTIFIQUE-SE SEMPRE DE INCLUIR ESTE MANUAL QUANDO VENDER, EMPRESTAR, OU TRANSFERIR A PROPRIEDADE DESTES PRODUTO;**

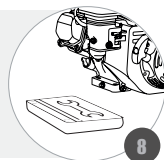

8

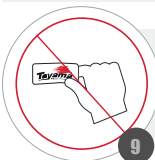

9

**NEVER REMOVE THE DECALS THAT COME WITH THE PRODUCT;**  
**NUNCA RETIRE LAS CALCOMANÍAS QUE ACOMPAÑAN EL PRODUCTO;**  
**NUNCA REMOVA OS DECALQUES QUE ACOMPANHAM O PRODUTO;**

**NEVER REMODEL OR MODIFY THE PRODUCT. THESE ACTIONS RESULT IN LOSS OF WARRANTY;**  
**NO REMUEVE NI MODIFIQUE EL PRODUCTO. ESTAS ACCIONES ACARREAN LA PÉRDIDA DE LA GARANTÍA;**  
**NUNCA REMODELE OU FAÇA ADAPTAÇÕES NO PRODUTO. ESTAS AÇÕES ACARRETAM NA PERDA DA GARANTIA;**

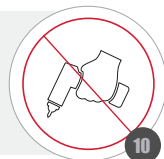

10



11

**ALWAYS KEEP NEAR THE NECESSARY TOOLS FOR PERIODIC CHECKS OR MAINTENANCE;**  
**MANTENGA SIEMPRE CERCA LAS HERRAMIENTAS NECESARIAS PARA VERIFICACIONES O MANTENIMIENTO PERIÓDICO;**  
**MANTENHA SEMPRE PRÓXIMO AS FERRAMENTAS NECESSÁRIAS PARA VERIFICAÇÕES OU MANUTENÇÕES PERIÓDICAS;**

**ALWAYS HAVE CONTAINERS SUITABLE FOR FUEL AND OIL;**  
**TENGA SIEMPRE RECIPIENTES ADECUADOS PARA EL SUMINISTRO DE COMBUSTIBLE Y ACEITE;**  
**TENHA SEMPRE RECIPIENTES ADEQUADOS PARA ABASTECIMENTO DE COMBUSTÍVEL E ÓLEO;**

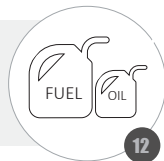

12



13

**NEVER WEAR WIDE CLOTHING, SHORTS, OPEN SHOES, LOOSE HAIR, ETC. ALWAYS USE THE RECOMMENDED PROTECTIVE EQUIPMENT;**  
**NUNCA UTILICE VESTIMENTAS ANCHAS, PANTALONES CORTOS, ZAPATOS ABIERTOS, PELO SUELTO, ETC. UTILICE SIEMPRE LOS EQUIPOS DE PROTECCIÓN RECOMENDADOS;**  
**NUNCA UTILIZE VESTIMENTAS LARGAS, CALÇÕES, SAPATOS ABERTOS, CABELO SOLTO, ETC. UTILIZE SEMPRE OS EQUIPAMENTOS DE PROTEÇÃO RECOMENDADOS;**

**WARNING / ATENCION / ATENÇÃO**



## CARES WHEN OPERATING YOUR TILLER / CUIDADOS AL OPERAR SU MOTOCULTOR / CUIDADOS AO OPERAR SEU MOTOCULTIVADOR - III



14

**IF THE OPERATOR FEELS HEADACHE OR DIZZINESS, STOP WORKING IMMEDIATELY AND SEEK MEDICAL ADVICE;**

*SI EL OPERADOR SIENTE DOLOR DE CABEZA O MAREO, DEBE DEJAR DE TRABAJAR INMEDIATAMENTE Y BUSCAR UN MÉDICO;*

*SE O OPERADOR SENTIR DOR DE CABAÇA OU TONTURAS, DEVE PARAR DE TRABALHAR IMEDIATAMENTE E PROCURAR UM MÉDICO;*

**BEFORE OPERATING REMOVE LARGE STONES, WIRES, GLASSES, TWIGS OR ANY OTHER OBJECT THAT MAY CAUSE RISK OF OPERATION;**

*ANTES DE OPERAR, RETIRE PIEDRAS GRANDES, ALAMBRES, VIDRIOS, RAMAS O CUALQUIER OTRO OBJETO QUE PUEDA CAUSAR RIESGO DE OPERACIÓN;*

*ANTES DE OPERAR RETIRE PEDRAS GRANDES, ARAMES, VIDROS, GALHOS OU QUALQUER OUTRO OBJETO QUE POSSA CAUSAR RISCO A OPERAÇÃO;*

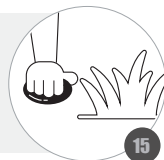

15



16

**DO NOT USE RADIO OR MUSIC HEADPHONES WHILE OPERATING THE MACHINE;**

*NO UTILICE AURICULARES DE RADIO O MÚSICA DURANTE LA OPERACIÓN DE LA MÁQUINA;*

*NÃO USE FONES DE OUVIDO DE RÁDIO OU MÚSICA DURANTE A OPERAÇÃO DA MÁQUINA;*

**PAY ATTENTION TO WEAR AND OVERHEATING OF PARTS. IF THERE IS ANY ABNORMALITY OF THE MACHINE, STOP THE OPERATION IMMEDIATELY AND CHECK THE MACHINE WITH CARE. TAKE THE MACHINE TO AN AUTHORIZED DEALER IF NECESSARY. NEVER OPERATE A MACHINE THAT IS NOT IN GOOD WORKING ORDER;**

*PRESTE ATENCIÓN AL DESGASTE Y SOBRECALENTAMIENTO DE PIEZAS. SI HAY ALGUNA ANORMALIDAD DE LA MÁQUINA, DETENER LA OPERACIÓN INMEDIATAMENTE Y COMPROBAR LA MÁQUINA CON CUIDADO. SI ES NECESARIO, LLEVE LA MÁQUINA A UN REPRESENTANTE AUTORIZADO. NUNCA UTILICE UNA MÁQUINA QUE NO ESTÉ EN BUENAS CONDICIONES DE USO;*

*PRESTE ATENÇÃO AO DESGASTE E SUPERAQUECIMENTO DE PEÇAS. SE HOVER QUALQUER ANORMALIDADE DA MÁQUINA, PARAR A OPERAÇÃO IMEDIATAMENTE E VERIFICAR A MÁQUINA COM CUIDADO. SE NECESSÁRIO, LEVE A MÁQUINA A UM REPRESENTANTE AUTORIZADO. NUNCA OPERAR UMA MÁQUINA QUE NÃO ESTEJA EM BOAS CONDIÇÕES DE USO;*

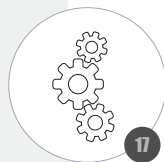

17

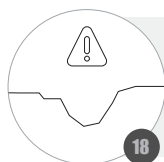

18

**WHEN WORKING CLOSE TO DITCHES, CARE MUST BE REDOUBLED TO AVOID FALLING AND POSSIBLE ACCIDENTS;**

*CUANDO TRABAJE CERCA DE ZANJAS, EL CUIDADO DEBE SER REDOBLADO EVITANDO LA CAÍDA Y POSIBLES ACCIDENTES;*

*QUANDO TRABALHAR PRÓXIMO A VALAS, O CUIDADO DEVE SER REDOBRADO EVITANDO A QUEDA E POSSÍVEIS ACIDENTES;*

**BEFORE TURNING THE EQUIPMENT ON, MAKE SURE YOU KNOW HOW TO TURN IT OFF IN AN EMERGENCY;**

*ANTES DE CONECTAR EL EQUIPO, ASEGÚRESE DE QUE SABE CÓMO APAGARLO EN CASOS DE EMERGENCIA;*

*ANTES DE LIGAR O EQUIPAMENTO, CERTIFIQUE-SE QUE SAIBA COMO DESLIGÁ-LO, EM CASOS DE EMERGÊNCIA;*



19

**WARNING / ATENCIÓN / ATENÇÃO**



**CARES WHEN OPERATING YOUR TILLER / CUIDADOS AL OPERAR SU MOTOCULTOR /**  
CUIDADOS AO OPERAR SEU MOTOCULTIVADOR - IV

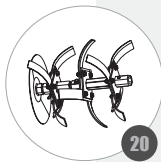

**THE ROTATING PARTS ARE SHARP AND OPERATE AT HIGH SPEEDS. CONTACTS CAN CAUSE SERIOUS INJURY AND EVEN DEATH. KEEP YOUR BODY AWAY FROM ROTATING PARTS WHILE THE ENGINE IS RUNNING;**

**LAS PARTES GIRATORIAS SON AFILADAS Y OPERAN A ALTAS VELOCIDADES. LOS CONTACTOS PUEDEN CAUSAR LESIONES GRAVES Y HASTA LA MUERTE. MANTENGA SU CUERPO LEJOS DE LAS PARTES GIRATORIAS MIENTRAS EL MOTOR ESTÁ ENCENDIDO;**

**AS PARTES ROTATIVAS SÃO AFIADAS E OPERAM EM ALTAS VELOCIDADES. CONTATOS PODEM CAUSAR FERIMENTOS GRAVES E ATÉ A MORTE. MANTENHA SEU CORPO LONGE DAS PARTES ROTATIVAS ENQUANTO MOTOR ESTIVER LIGADO;**

**WHEN THE HOE ASSEMBLY IS CLOGGED, IMMEDIATELY STOP THE TILLER AND CLEAN IN A SAFE PLACE. BE SURE TO WEAR GLOVES;**  
**CUANDO EL CONJUNTO DE AZADAS ESTÉ OBSTRUÍDO, DETENGA INMEDIATAMENTE EL MOTOCULTOR Y LIMPIELO EN UN LUGAR SEGURO. ASEGÚRESE DE USAR GUANTES;**  
**QUANDO O CONJUNTO DE ENXADAS ESTIVER OBSTRUÍDO, PARE IMEDIATAMENTE O MOTOCULTIVADOR E LIMPE O EM UM LOCAL SEGURO. CERTIFIQUE-SE DE USAR LUVAS;**

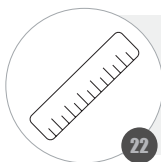

**DO NOT USE THE ROTARY CULTIVATOR WITH ROTARY HOES EXCEEDING 300 MM DEEP / NEVER REMOVE THE HEIGHT ADJUSTER;**

**NO UTILICE EL MOTOCULTOR CON AZADAS ROTATIVAS QUE SOBREPASEN 300 MM DE PROFUNDIDAD / NUNCA RETIRE EL REGULADOR DE ALTURA;**

**NÃO UTILIZE O MOTOCULTIVADOR COM ENXADAS ROTATIVAS QUE EXCEDAM 300 MM DE PROFUNDIDADE / NUNCA REMOVA O REGULADOR DE ALTURA;**

**OPERATING THE TILLER IN DEGREES THE RUDDER MAY TIP OVER, IT IS RECOMMENDED TO OPERATE THE MOTOR CULTIVATOR AT AN ANGLE OF APPROXIMATELY 6 TO 8 °;**  
**OPERAR EL MOTOCULTOR EN GRADOS EL TIMÓN PODRÁ CAERSE, SE RECOMIENDA OPERAR EL MOTOCULTOR FORMANDO UN ÁNGULO DE APROXIMADAMENTE 6 A 8 °;**  
**OPERAR O MOTOCULTIVADOR EM GRAUS O LEME PODERÁ TOMBAR, RECOMENDA-SE OPERAR O MOTOCULTIVADOR FORMANDO UM ÂNGULO DE APROXIMADAMENTE 6 A 8 °;**



**TO OPERATE IT IS RECOMMENDED TO HAVE CLEAR VIEW OF THE WORK AREA, DO NOT OPERATE AT NIGHT;**

**PARA OPERAR SE RECOMIENDA TENER LA VISIÓN CLARA DEL ÁREA DE TRABAJO, NO OPERE LA NOCHE;**

**PARA OPERAR RECOMENDA-SE TER A VISÃO CLARA DA ÁREA DE TRABALHO, NÃO OPERE A NOITE;**

**WORK IN FIRM AND STABLE LOCATIONS. UNBALANCING YOURSELF DURING OPERATION CAN CAUSE ACCIDENTS;**  
**TRABAJE EN LUGARES FIRMES Y ESTABLES. DESEQUILIBRARSE DURANTE LA OPERACIÓN PUEDE CAUSAR ACCIDENTES;**  
**TRABALHE EM LOCAIS FIRMES E ESTÁVEIS. DESEQUILIBRAR-SE DURANTE A OPERAÇÃO PODE CAUSAR ACIDENTES;**

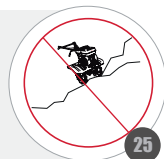

**WARNING / ATENCION / ATENÇÃO**



**INSPECTION BEFORE OPERATING / INSPECCIÓN ANTES DEL FUNCIONAMIENTO /  
INSPEÇÃO ANTES DO FUNCIONAMENTO**

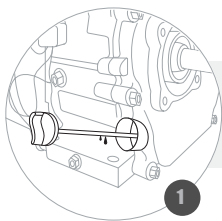

**CHECK THE ENGINE OIL LEVEL;**  
*VERIFIQUE EL NIVEL DE ACEITE DEL MOTOR;*  
*VERIFIQUE O NÍVEL DE ÓLEO DO MOTOR;*

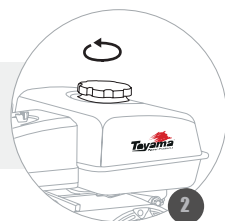

**CHECK THE FUEL LEVEL;**  
*VERIFIQUE EL NIVEL DE COMBUSTIBLE;*  
*VERIFIQUE O NÍVEL DE COMBUSTÍVEL;*

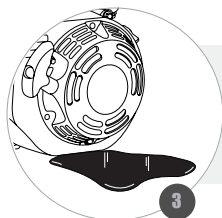

**CHECK AROUND AND UNDER THE MACHINE FOR LEAKS OF OIL OR GASOLINE;**  
*REVISE ALREDEDOR Y DEBAJO DE LA MÁQUINA SI EXISTEN FUGAS DE ACEITE Y/O GASOLINA;*  
*VERIFIQUE AO REDOR E EMBAIXO DA MÁQUINA SE EXISTEM VAZAMENTOS DE ÓLEO OU GASOLINA;*

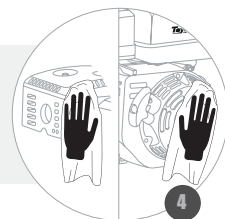

**CHECK FOR DIRT OR DEBRIS AROUND THE MUFFLER AND STARTER CABLE;**  
*VERIFIQUE SI EXISTEN SUCIEDADES O RESIDUOS ALREDEDOR DEL MOFLE Y DEL CABLE DE ARRANQUE;*  
*VERIFIQUE SE EXISTEM SUJEIRAS OU RESÍDUOS AO REDOR DO SILENCIOSO E DO CABO DE PARTIDA;*



**CHECK THE CLEANING OF THE OIL-PLATED AIR FILTER;**  
*VERIFIQUE LA LIMPIEZA DEL FILTRO BAÑADO EN ACEITE;*  
*VERIFIQUE A LIMPEZA DO FILTRO DE AR BANHADO A ÓLEO;*

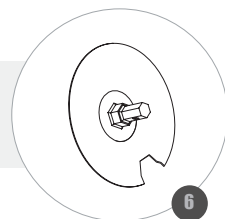

**CHECK FOR SIGNS OF MALFUNCTION;**  
*VERIFIQUE SI EXISTEN SEÑALES DE DAÑOS;*  
*VERIFIQUE SE EXISTEM SINAIS DE AVARIAS;*

**INSPECTION BEFORE OPERATING / INSPECCIÓN ANTES DEL FUNCIONAMIENTO /  
INSPEÇÃO ANTES DO FUNCIONAMENTO**

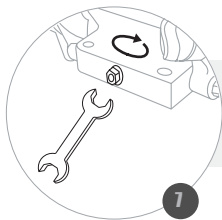

**VERIFY TIGHTNESS OF NUTS AND BOLTS;**  
*VERIFIQUE EL APRIETO DE LAS TUERCAS Y TORNILLOS;*  
*VERIFIQUE O APERTO DE PORCAS E PARAFUSOS;*

**CHECK THE CORRECT FIT OF COVERS AND OTHER COMPONENTS;**  
*VERIFIQUE EL ENCAJE CORRECTO DE CARCAZAS Y TAPAS;*  
*VERIFIQUE O ENCAIXE CORRETO DE CARÇAÇAS E TAMPAS;*

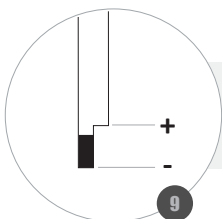
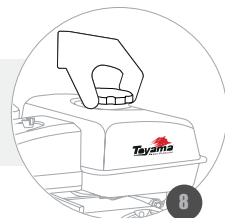

**CHECK GEARBOX OIL LEVEL;**  
*VERIFIQUE EL NIVEL DE ACEITE DE LA CAJA DE TRANSMISIÓN;*  
*VERIFIQUE O NÍVEL DE ÓLEO DA CAIXA DE TRANSMISSÃO;*

**CHECK KNIFE SHARPENING / LUBRICATE KNIVES AND OTHER MOVING PARTS  
OF THE TILLER;**  
*COMPROBAR LA AFINACIÓN DE LOS CUCHILLOS / LUBRIQUE LOS CUCHILLOS Y  
OTRAS PARTES MÓVILES DEL MOTOCULTOR;*  
*VERIFICAR AFIANÇA DAS FACAS / LUBRIFIQUE AS FACAS E OUTRAS PARTES MÓVEIS  
DO MOTOCULTIVADOR;*

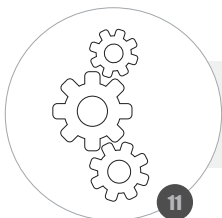
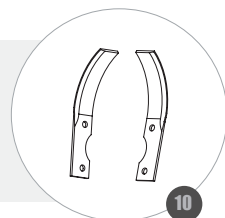

**MAKE NECESSARY ADJUSTMENTS TO THE EQUIPMENT FOR USE;**  
*REALIZAR AJUSTES NECESARIOS EN EL EQUIPO PARA EL USO;*  
*REALIZAR AJUSTES NECESSÁRIOS NO EQUIPAMENTO PARA O USO;*

**WARNING / ATENCION / ATENÇÃO**

**PREVENTIVE MAINTENANCE ENSURES PERFECT OPERATION AND LONGER LIFE TO THE ENGINE.**

*EL MANTENIMIENTO PREVENTIVO GARANTIZA EL PERFECTO FUNCIONAMIENTO Y MAYOR VIDA ÚTIL DEL MOTOR.*

*A MANUTENÇÃO PREVENTIVA GARANTE O PERFEITO FUNCIONAMENTO E MAIOR VIDA ÚTIL DO MOTOR.*



ASSEMBLY TT75R / MONTAJE TT75R / MONTAGEM TT75R - I

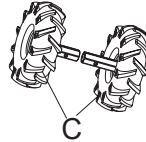
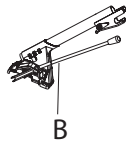
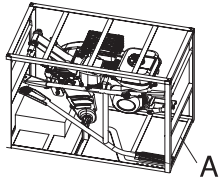

LEFT  
FENDER;  
GUARDA  
BARRO  
IZQUIERDA;  
PARALAMA  
ESQUERDO;

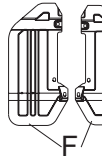

RIGHT  
FENDER;  
GUARDA  
BARRO  
DERECHA;  
PARALAMA  
DIREITO;

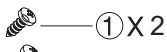
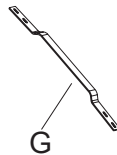

① X 2

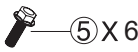

⑤ X 6

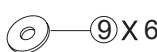

⑨ X 6

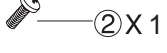

② X 1

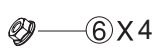

⑥ X 4

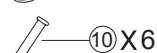

⑩ X 6

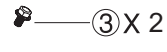

③ X 2

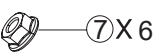

⑦ X 6



⑪ X 6

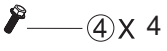

④ X 4

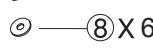

⑧ X 6

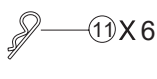

⑪ X 6

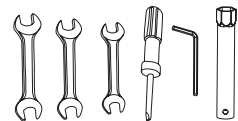

J

K

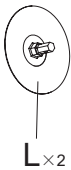

L X 2

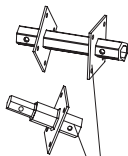

M X 2

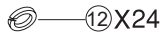

⑫ X 24

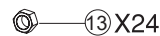

⑬ X 24

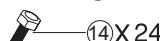

⑭ X 24

LEFT BLADE;  
CUCHILLA  
IZQUIERDA;  
LÂMINA  
ESQUERDA;

N

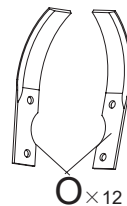

O X 12

RIGHT BLADE;  
CUCHILLA  
DERECHA;  
LÂMINA  
DIREITA;



ASSEMBLY TT75R / MONTAJE TT75R / MONTAGEM TT75R - II

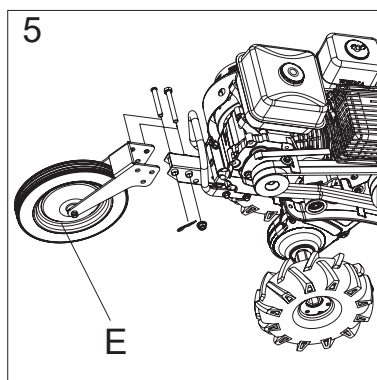
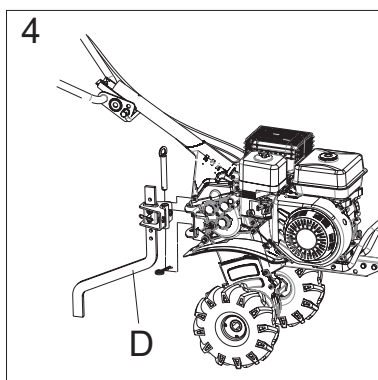
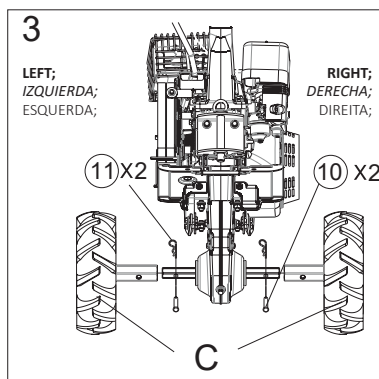
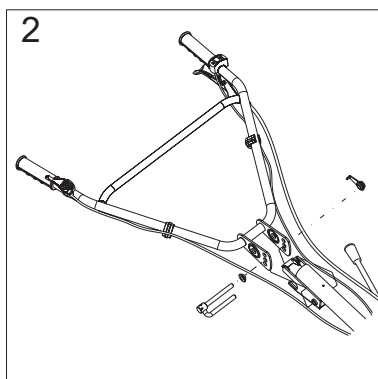
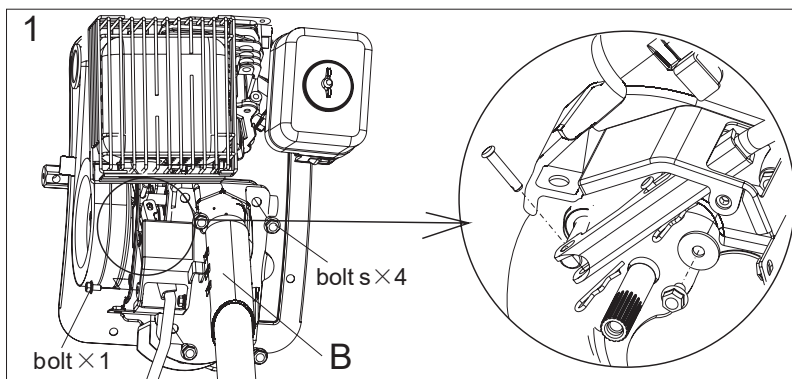

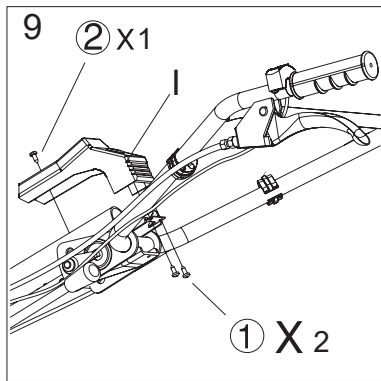
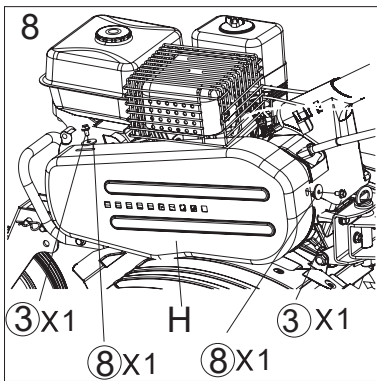
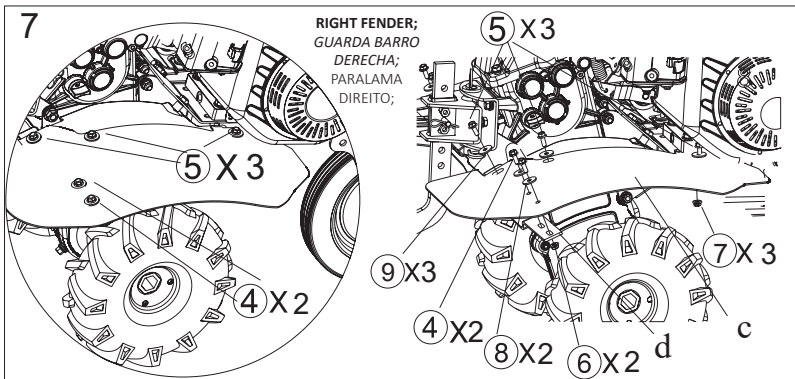
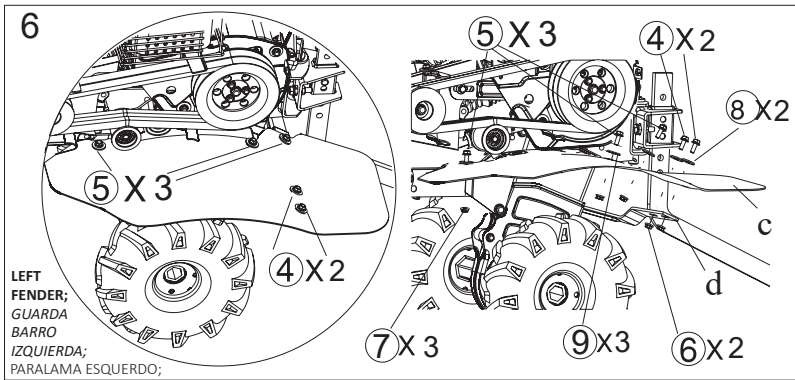

ASSEMBLY TT75R / MONTAJE TT75R / MONTAGEM TT75R - IV

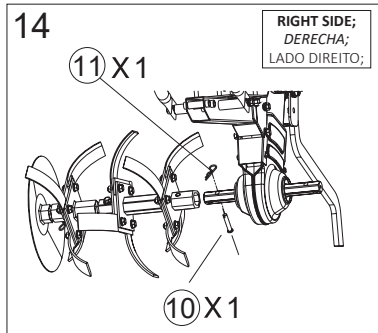
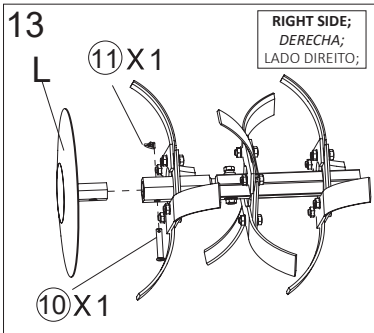
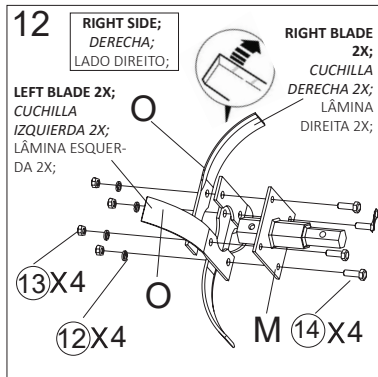
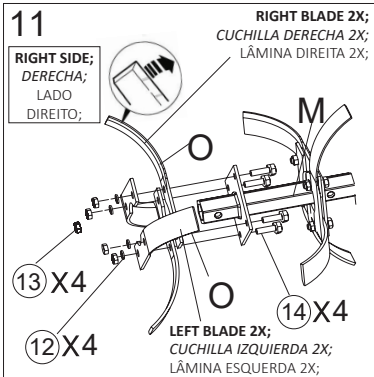
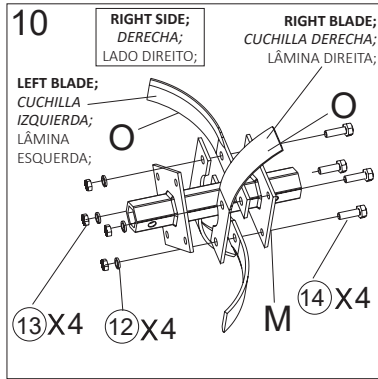
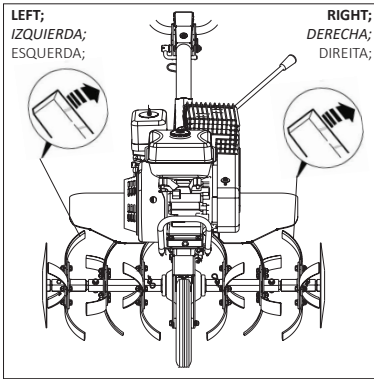

INSTALLATION TT90R / INSTALACIÓN TT90R / INSTALAÇÃO TT90R - I

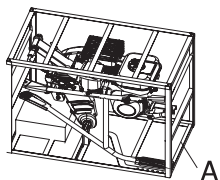

B x2

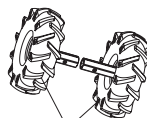

C



D



E

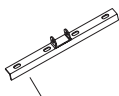

F

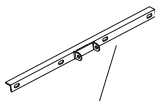

G

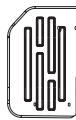

LEFT FENDER;  
GUARDA  
BARRO  
IZQUIERDA;  
PARALAMA  
ESQUERDO;

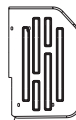

RIGHT FENDER;  
GUARDA  
BARRO  
DERECHA;  
PARALAMA  
DIREITO;



I

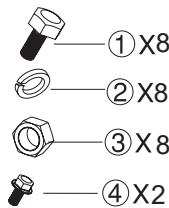

① X8

② X8

③ X8

④ X2

⑤ X1

⑥ X1

⑦ X2

⑧ X8

⑨ X1

⑩ X8

⑪ X6

⑫ X6

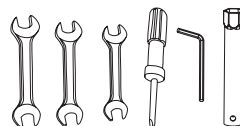

K

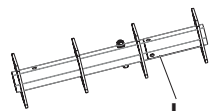

L x2

⑬ X24

⑭ X24

⑮ X24

M

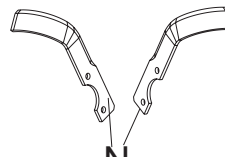

N x12

LEFT BLADE;  
CUCHILLA IZQUIERDA;  
LÂMINA ESQUERDA;

RIGHT BLADE;  
CUCHILLA DERECHA;  
LÂMINA DIREITA;

INSTALLATION TT90R / INSTALACIÓN TT90R / INSTALAÇÃO TT90R - II

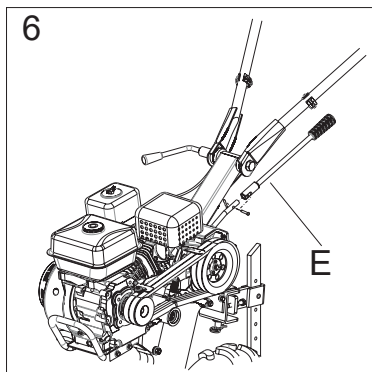
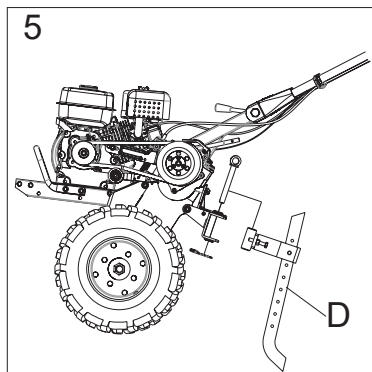
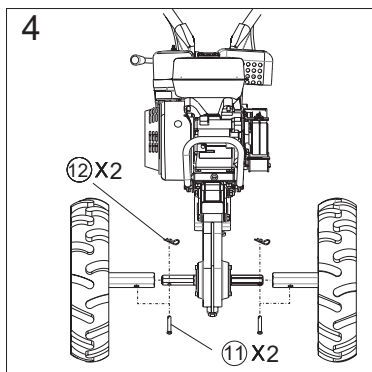
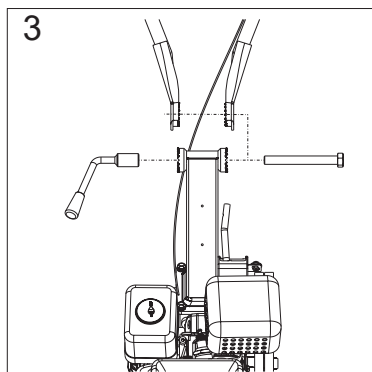
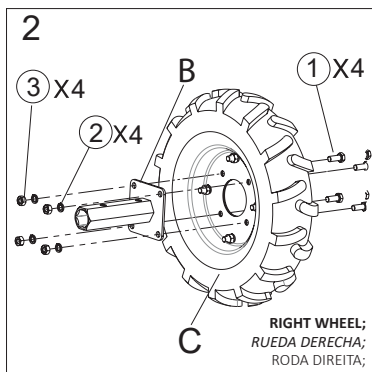
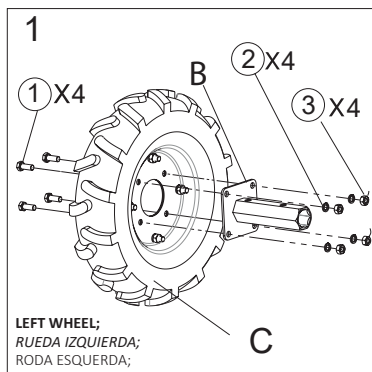

INSTALLATION TT90R / INSTALACIÓN TT90R / INSTALAÇÃO TT90R - III

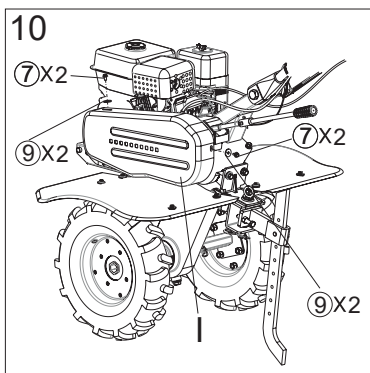
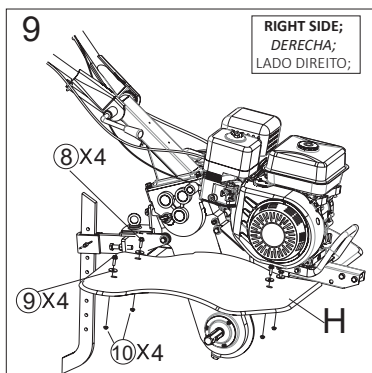
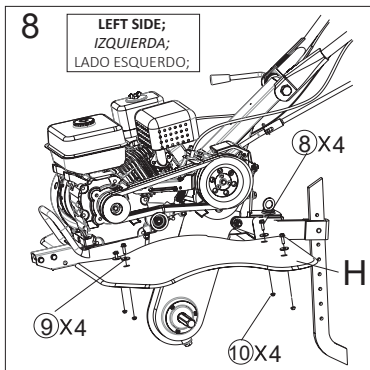
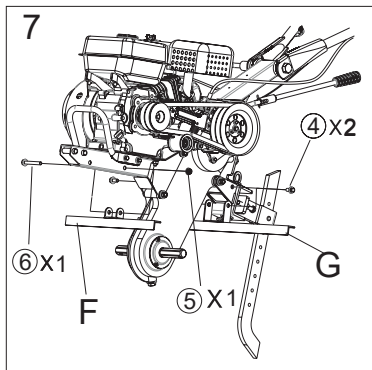
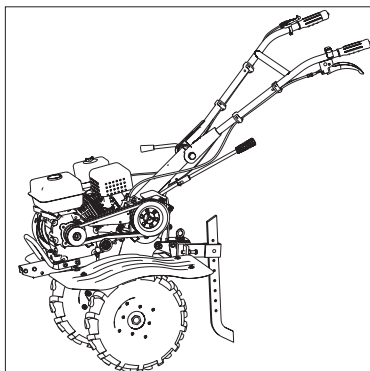
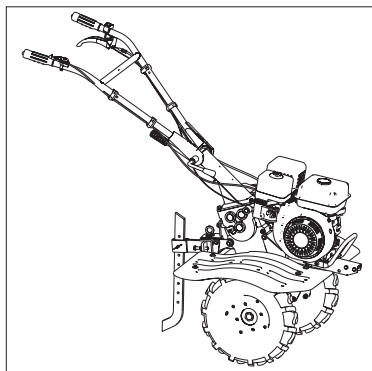

INSTALLATION TT90R / INSTALACIÓN TT90R / INSTALAÇÃO TT90R - IV

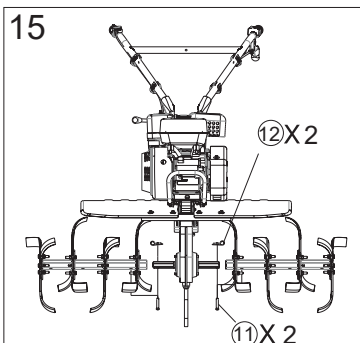
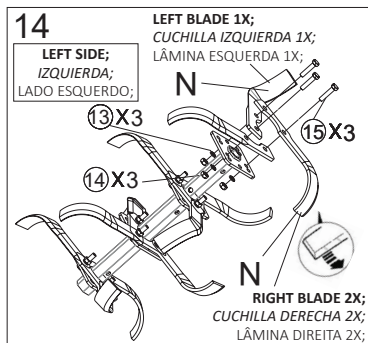
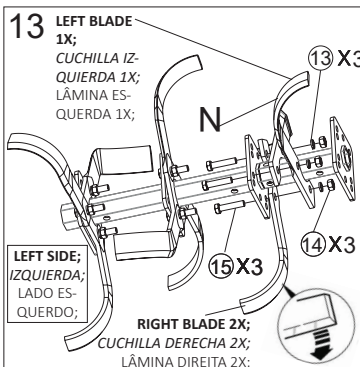
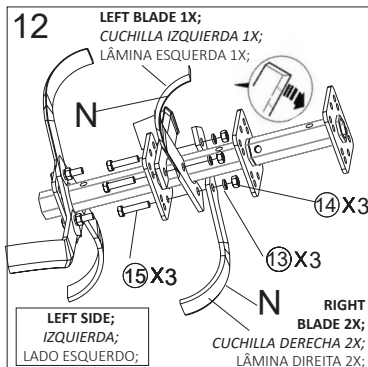
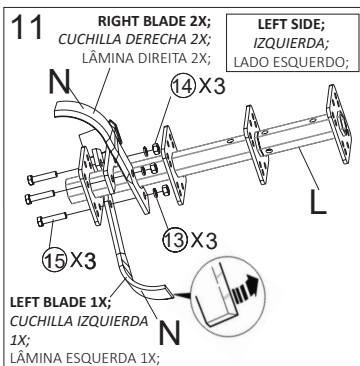
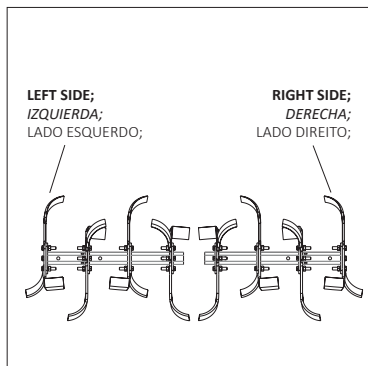

## TILLER GUIDE ADJUSTMENT / AJUSTANDO EL MANUBRIO DEL MOTOCULTOR / AJUSTE DO GUIDÃO DO MOTOCULTIVADOR

**TO ADJUST THE HIGH:**  
**PARA AJUSTAR LA ALTURA:**  
**PARA AJUSTAR A ALTURA:**

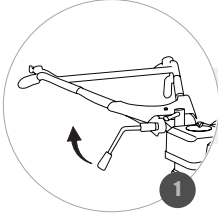

**TURN THE LEVER CLOCKWISE TO INCREASE HEIGHT;**  
**GIRE LA PALANCA EN SENTIDO HORARIO PARA AUMENTAR LA ALTURA;**  
**GIRE A ALAVANCA EM SENTIDO HORÁRIO PARA AUMENTAR A ALTURA;**

**TURN THE LEVER COUNTERCLOCKWISE TO DECREASE THE HEIGHT;**  
**GIRE LA PALANCA EN SENTIDO CONTRARIO A LAS AGUJAS DEL RELOJ PARA DISMINUIR LA ALTURA;**  
**GIRE A ALAVANCA EM SENTIDO ANTI-HORÁRIO PARA DIMINUIR A ALTURA;**

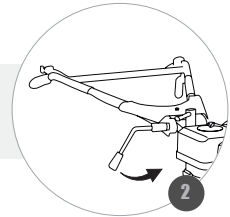

**TO ADJUST THE SPEED ROTATION (AVAILABLE ONLY FOR TT75R AND TT90R MODELS):**  
**PARA AJUSTAR EL GIRO (DISPONIBLE SOLAMENTE PARA LOS MODELOS TT75R Y TT90R):**  
**PARA AJUSTAR O GIRO (DISPONÍVEL APENAS NOS MODELOS TT75R E TT90R):**

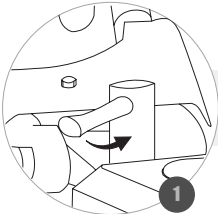

**LOOSEN THE HANDLEBAR TURNING LEVER;**  
**AFLOJE LA PALANCA DE GIRO DEL MANILLAR;**  
**AFROUXE A ALAVANCA DE GIRO DO GUIDÃO;**

**MOVE THE HANDLEBAR TO THE DESIRED POSITION (FROM 0 TO 360 °);**  
**MUEVA EL MANILLAR A LA POSICIÓN DESEADA (DE 0 A 360 °);**  
**MOVA O GUIDÃO PARA A POSIÇÃO DESEJADA (DE 0 À 360°);**

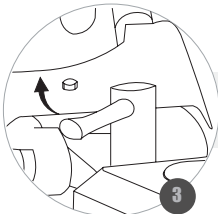
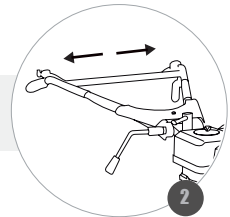

**TIGHTEN THE HANDLEBAR TURN LEVER FIRMLY TO LOCK;**  
**APRIETE FIRMEMENTE LA PALANCA DE GIRO DEL MANILLAR PARA BLOQUEAR;**  
**APERTE FIRMEMENTE A ALAVANCA DE GIRO DO GUIDÃO PARA TRAVAR;**

**WARNING / ATENCION/ ATENÇÃO**

**VERIFY THE ACQUIRED MODEL / BEFORE ADJUSTING, PLACE THE CULTIVATOR ON THE FLOOR TO PREVENT FALLS AND MALFUNCTIONS.**

**VERIFIQUE EL MODELO ADQUIRIDO / ANTES DE AJUSTAR, COLOQUE EL MOTOCULTOR APOYADO EN EL SUELO, PARA EVITAR CAÍDAS Y AVERÍAS.**

**VERIFIQUE O MODELO ADQUIRIDO / ANTES DE AJUSTAR, COLOQUE O MOTOCULTIVADOR APOIADO NO CHÃO, PARA EVITAR QUEDAS E AVARIAS.**





**ADJUSTING THE DEPTH OF THE TILLER / AJUSTE LA PROFUNDIDAD DEL MOTOCULTOR / AJUSTE DA PROFUNDIDADE DO MOTOCULTIVADOR**

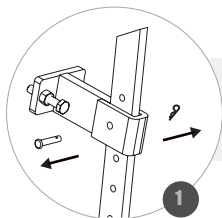

**REMOVE THE ANTI-PIN AND LOCKING PIN;**  
*QUITE EL CONTRA PINO Y EL PERNO DE BLOQUEO;*  
*REMOVA O CONTRAPINO E O PINO DE TRAVAMENTO;*

**SLIDE THE BAR UP OR DOWN AS REQUIRED;**  
*DESPLACE LA BARRA HACIA ARRIBA O HACIA ABAJO SEGÚN LA NECESIDAD DE AJUSTE;*  
*DESPLIZE A BARRA PARA CIMA OU PARA BAIXO, CONFORME NECESSIDADE DE AJUSTE;*

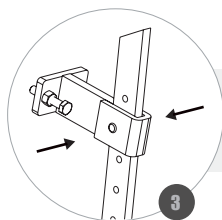
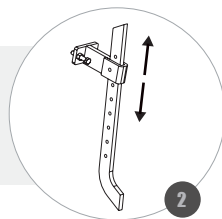

**REPLACE THE PIN AND COUNTER PIN TO LOCK;**  
*VUELVA A COLOCAR LA CLAVIJA Y EL CONTRA PINO PARA BLOQUEAR;*  
*RECOLOQUE O PINO E O CONTRA PINO PARA TRAVAR;*

**WARNING / ATENCION / ATENÇÃO**



**OPERATING THE CLUTCH / OPERANDO EL EMBRAGUE / OPERANDO A EMBREAGEM**

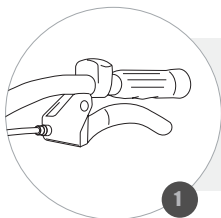

**CLUTCH LEVER TIGHTENED, THE TRANSMISSION IS ENGAGED (ROTARY HOE IN MOTION);**  
*PALANCA DE EMBRAGUE APRETADA, LA TRANSMISIÓN ESTÁ ENGANCHADA (AZADA ROTATIVA EN MOVIMIENTO);*  
*ALAVANCA DE EMBREAGEM APERTADA, A TRANSMISSÃO ESTÁ ENGATADA (ENXADA ROTATIVA EM MOVIMENTO);*

**CLUTCH LEVER RELEASED, THE TRANSMISSION IS DISENGAGED (ROTARY HOE STOPPED), WHEN RELEASING THE CLUTCH LEVER, THE MOTOR TRACTOR WILL STOP;**

*LA PALANCA DE EMBRAGUE LIBERADA, LA TRANSMISIÓN ESTÁ DESENGANCHADA (AZADA ROTATIVA PARADA), AL SOLTAR LA PALANCA DE EMBRAGUE, EL MOTOCULTOR SE DETENDRÁ;*

*ALAVANCA DE EMBREAGEM LIBERADA, A TRANSMISSÃO ESTÁ DESENGATADA (ENXADA ROTATIVA PARADA), AO SOLTAR A ALAVANCA DE EMBREAGEM, O MOTOCULTIVADOR IRÁ PARAR;*

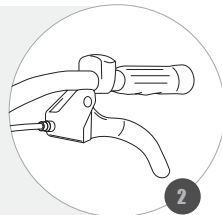

**WARNING / ATENCION / ATENÇÃO**

**REDUCE ENGINE SPEED BEFORE OPERATING THE CLUTCH / OPERATE THE CLUTCH CAREFULLY.**

*REDUZCA LA ROTACIÓN DEL MOTOR ANTES DE OPERAR EL EMBRAGUE / OPERE EL EMBRAGUE CON CUIDADO.*

*REDUZA A ROTAÇÃO DO MOTOR ANTES DE OPERAR A EMBREAGEM / OPERE A EMBREAGEM COM CUIDADO.*



## SELECTION/CHANGING THE GEAR SHIFT / SELECCIÓN/CAMBIO DE MARCHA / SELEÇÃO/TROCA DE MARCHA

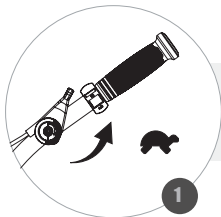

**KEEP THE ENGINE OPERATING AT IDLE;**  
*MANTENGA EL MOTOR OPERANDO EN MARCHA LENTA;*  
*MANTENHA O MOTOR OPERANDO EM MARCHA LENTA;*

**RELEASE THE CLUTCH'S LEVER;**  
*LIBERE LA PALANCA DE EMBRAGUE;*  
*LIBERE A ALAVANCA DE EMBREAGEM;*

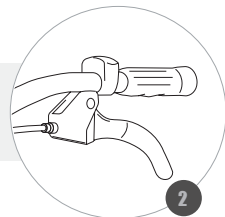

**MOVE THE LEVER TO GEAR SHIFT DESIRE. THE TILLER HAS THREE TYPE OF SHIFT TO CHOOSE: REVERSE (-1), NEUTRAL (0) AND FORWARD (2 AND 1);**  
*MUEVA LA PALANCA PARA LA MARCHA DESEADA, EL MOTOCULTOR TIENE TRES TIPOS DE MARCHAS PARA ESCOGER: REVERSA (-1), NEUTRO (0) Y FRENTE (2 Y 1);*  
*MOVA A ALAVANCA PARA A MARCHA DESEJADA, O MOTOCULTIVADOR POSSUI TRÊS TIPOS DE MARCHAS PARA ESCOLHA: RÉ (-1), NEUTRO (0) E FRENTE (2 E 1);*

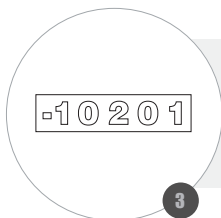

### WARNING / ATENCION / ATENÇÃO

**IF THE LEVER DOES NOT ENGAGE THE DESIRED GEAR, TIGHTEN THE CLUTCH LEVER AND MOVE THE MOTORIZER SLOWLY TO RECONFIGURE THE GEARS OF THE GEAR / PERFORM THE GEARSHIFT WITH THE MOTOR TRACTOR STOPPED, WHEN ENGAGING THE OPERATOR, YOU WILL FEEL A BUMP / BEWARE OF HIDDEN OBJECTS WHEN OPERATING IN REVERSE.**

*SI LA PALANCA NO ENCAJA EN LA MARCHA DESEADA, APRIETE LA PALANCA DE EMBRAGUE Y MUEVA EL PALILLO EL MOTOCULTOR LENTAMENTE PARA RECONFIGURAR LOS ENGRANAJES DE LA MARCHA / REALIZAR EL CAMBIO DE MARCHAS CON EL MOTOCULTOR PARADO, AL ENGANCHAR EL OPERADOR SENTIRÁ UN GOLPE / CUIDADO CON OBJETOS OCULTOS AL OPERAR EN MARCHA ATRÁS.*

*SE A ALAVANCA NÃO ENGATAR A MARCHA DESEJADA, APORTE A ALAVANCA DE EMBREAGEM E MOVA O MOTOCULTIVADOR LENTAMENTE PARA RECONFIGURAR AS ENGRANAGENS DA MARCHA / REALIZE A TROCA DE MARCHAS COM O MOTOCULTIVADOR PARADO, AO ENGANCHAR O OPERADOR SENTIRÁ UM SOLAVANCO / CUIDADO COM OBJETOS OCULTOS AO OPERAR EM MARCHA RÉ.*



## FRONT WHEEL / RUEDA FRONTAL / RODA FRONTAL

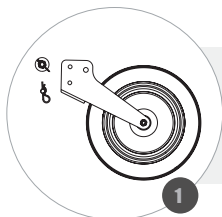

**TO MOVE THE WHEEL TO THE SUSPENDED POSITION, REMOVE THE PIN AND THE COTTER PIN;**

*PARA MOVER LA RUEDA A LA POSICIÓN SUSPENDIDA, QUITE LO CONTRA PINO Y LO PINO;*

*PARA MOVER A RODA PARA A POSIÇÃO SUSPENSA, REMOVA O CONTRA PINO E O PINO;*

**MOVE THE FRONT WHEEL UP TO THE MAXIMUM LEVEL E REPLACE THE PIN AND THE COTTER PIN;**

*MUEVA LA RUEDA FRONTAL HACIA ARRIBA HASTA EL NIVEL MÁXIMO E VUELVA A COLOCAR LO PINO Y LO CONTRA PINO;*

*MOVA A RODA FRONTAL PARA CIMA, ATÉ O NÍVEL MÁXIMO E RECOLOQUE O PINO E O CONTRA PINO;*

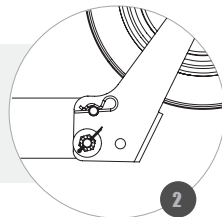

### WARNING / ATENCION / ATENÇÃO

**THE TILLER MAY FALL AND RESULT IN ACCIDENTS WHEN PERFORMING THIS PROCEDURE. MAKE SURE TO SUPPORT THE EQUIPMENT / IT IS RECOMMENDED TO OPERATE THE MOTOR CULTIVATOR IN THE FIELD WITH THE WHEEL SUSPENDED, FOR USE ON THE ROAD OR IN TRANSPORT THE USE OF THE FRONT WHEEL IS RECOMMENDED.**

*EL MOTOCULTOR PUEDE CAERSE Y RESULTAR EN ACCIDENTES AL REALIZAR ESTE PROCEDIMIENTO ASEGÚRESE DE APOYAR EL EQUIPO / SE RECOMIENDA OPERAR EL MOTOCULTOR EN EL CAMPO CON LA RUEDA SUSPENDIDA, PARA USO EN CARRETERA O TRANSPORTE SE RECOMIENDA EL USO DE LA RUEDA FRONTAL.*

*O MOTOCULTIVADOR PODE CAIR E RESULTAR EM ACIDENTES AO EXECUTAR ESTE PROCEDIMENTO CERTIFIQUE-SE DE APOIAR O EQUIPAMENTO / RECOMENDA-SE OPERAR O MOTOCULTIVADOR NO CAMPO COM A RODA SUSPENSA, PARA USO EM ESTRADA OU TRANSPORTE RECOMENDA-SE O USO DA RODA FRONTAL.*



**CHECKING THE OIL ENGINE LEVEL / VERIFICANDO EL NIVEL DE ACEITE DEL MOTOR /  
VERIFICANDO O NÍVEL DE ÓLEO DO MOTOR - I**

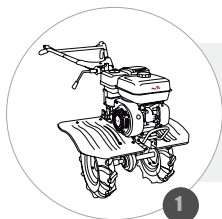

**PUT THE ENGINE ON FLAT SURFACE;**  
*COLOQUE EL MOTOR EN UNA SUPERFICIE PLANA Y NIVELADA;*  
*ALOQUE O MOTOR EM UMA SUPERFÍCIE PLANA E NIVELADA;*

**REMOVE THE CAP (DIPSTICK) AND CLEAN IT;**  
*RETIRE LA TAPA (VARILLA) Y LÍMPIELA;*  
*REMOVA A TAMPA (VARETA) E LIMPE-A;*

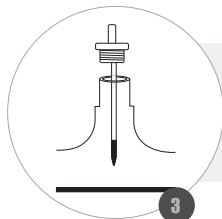
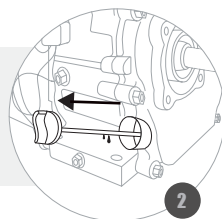

**INSERT THE DIPSTICK INTO THE RESERVOIR, BUT DO NOT THREAD, AND THEN  
REMOVE IT TO CHECK THE OIL LEVEL;**  
*INSERTE LA VARILLA EN EL DEPÓSITO, PERO SIN ROSCAR, Y LUEGO EXTRÁIGALA  
PARA COMPROBAR EL NIVEL DE ACEITE;*  
*INSIRA A VARETA NO RESERVATÓRIO, MAS SEM ROSQUEAR, E DEPOIS REMOVA-A  
PARA VERIFICAR O NÍVEL DE ÓLEO;*

**WARNING / ATENCION/ ATENÇÃO**

**OPERATING THE ENGINE WITH INSUFFICIENT OIL CAN CAUSE DAMAGE TO THE EQUIPMENT. ALWAYS CHECK BEFORE STARTING / USE PROPER OIL OF GOOD QUALITY FOR 4 STROKE ENGINES.**

*EL FUNCIONAMIENTO DEL MOTOR CON UNA CANTIDAD INSUFICIENTE DE ACEITE PUEDE CAUSAR DAÑOS AL EQUIPO. COMPRUEBE SIEMPRE ANTES DE ARRANCAR / UTILICE ACEITE PROPIO Y DE BUENA CALIDAD PARA MOTORES DE 4 TIEMPOS.*

*FUNCIONAR O MOTOR COM QUANTIDADE INSUFICIENTE DE ÓLEO PODE CAUSAR DANOS AO EQUIPAMENTO. VERIFIQUE SEMPRE ANTES DE DAR PARTIDA / USE ÓLEO PRÓPRIO E DE BOA QUALIDADE PARA MOTORES 4 TEMPOS.*



## CHECKING THE OIL ENGINE LEVEL / VERIFICANDO EL NIVEL DE ACEITE DEL MOTOR / VERIFICANDO O NÍVEL DE ÓLEO DO MOTOR - II

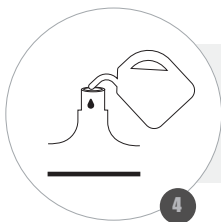

**WHEN LEVEL IS BELOW OR NEAR THE LOWER LIMIT, COMPLETE WITH OIL, NOT EXCEEDING THE UPPER LIMIT;**

*CUANDO EL NIVEL ESTÁ POR DEBAJO O CERCA DEL LÍMITE INFERIOR COMPLETAR CON ACEITE, NO EXCEDIENDO EL LÍMITE SUPERIOR;*  
*COM O NÍVEL ABAIXO OU PRÓXIMO AO LIMITE INFERIOR, COMPLETAR COM ÓLEO, NÃO EXCEDENDO O LIMITE SUPERIOR;*

**REINSTALL THE OIL DIPSTICK BY TIGHTENING IT;**  
*VUELVA A COLOCAR LA VARILLA DE ACEITE ROSCANDO FIRMEMENTE;*  
*RECOLOQUE A VARETA DE ÓLEO ROSQUEANDO FIRMEMENTE;*

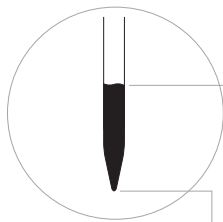
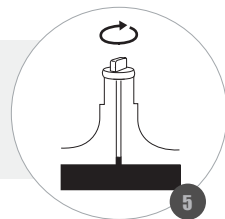

**UPPER LIMIT;**  
*LIMITE SUPERIOR;*  
*LIMITE SUPERIOR;*

**LOWER LIMIT;**  
*LIMITE INFERIOR;*  
*LIMITE INFERIOR;*

### WARNING / ATENCION / ATENÇÃO

**NEVER FILL THE OIL RESERVOIR BEYOND THE UPPER LIMIT. EXCESS OIL IN THE ENGINE MAY CAUSE STARTING DIFFICULTIES AND EXCESS SMOKE / THE OIL ALERT SYSTEM (AVAILABLE ON SOME EQUIPMENT) WILL AUTOMATICALLY SHUT DOWN THE ENGINE WHEN IT REACHES A LEVEL BELOW THE RECOMMENDED LEVEL.**

*NUNCA COMPLETAR EL DEPÓSITO DE ACEITE MÁS ALLÁ DEL LÍMITE SUPERIOR. EL EXCESO DE ACEITE EN EL MOTOR PUEDE CAUSAR DIFICULTADES EN EL ARRANQUE Y EXCESO DE HUMO / SISTEMA DE ALERTA DE NIVEL DE ACEITE (DISPONIBLE EN ALGUNOS EQUIPAMIENTOS) APAGARÁ AUTOMÁTICAMENTE EL MOTOR AL ALCANZAR UN NIVEL DE ACEITE POR DEBAJO DEL RECOMENDADO.*

*NUNCA COMPLETE O RESERVATÓRIO DE ÓLEO ALÉM DO LIMITE SUPERIOR. EXCESSO DE ÓLEO NO MOTOR PODE DIFICULTAR A PARTIDA E GERAR EXCESSO DE FUMAÇA / O SISTEMA DE ALERTA DE ÓLEO (DISPONÍVEL EM ALGUNOS EQUIPAMENTOS) DESLIGARÁ AUTOMATICAMENTE O MOTOR AO ATINGIR O NÍVEL ABAIXO DO RECOMENDADO.*



**CHECKING THE BOX OIL LEVEL OF THE GEAR SHIFT / VERIFICANDO EL NIVEL DE ACEITE DE LA CAJA DE TRANSMISIÓN / VERIFICANDO O NÍVEL DE ÓLEO DA CAIXA DE TRANSMISSÃO**

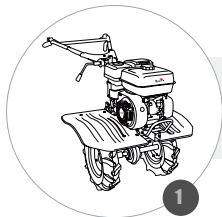

**PUT THE ENGINE ON FLAT SURFACE;**  
*COLOQUE EL MOTOR EN UNA SUPERFICIE PLANA Y NIVELADA;*  
 ALOQUE O MOTOR EM UMA SUPERFÍCIE PLANA E NIVELADA;

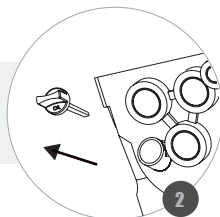

**REMOVE THE CAP (DIPSTICK) AND CLEAN IT;**  
*RETIRE LA TAPA (VARILLA) Y LÍMPIELA;*  
 REMOVA A TAMPA (VARETA) E LIMPE-A;

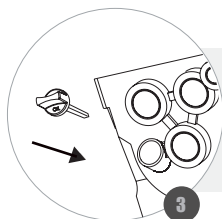

**INSERT THE DIPSTICK INTO THE RESERVOIR, BUT DO NOT THREAD, AND THEN REMOVE IT TO CHECK THE OIL LEVEL;**  
*INSERTE LA VARILLA EN EL DEPÓSITO, PERO SIN ROSCAR, Y LUEGO EXTRÁIGALA PARA COMPROBAR EL NIVEL DE ACEITE;*  
 INSIRA A VARETA NO RESERVATÓRIO, MAS SEM ROSQUEAR, E DEPOIS REMOVA-A PARA VERIFICAR O NÍVEL DE ÓLEO;

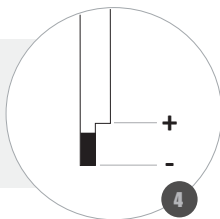

**WHEN LEVEL IS BELOW OR NEAR THE LOWER LIMIT, COMPLETE WITH OIL, NOT EXCEEDING THE UPPER LIMIT;**  
*CUANDO EL NIVEL ESTÁ POR DEBAJO O CERCA DEL LÍMITE INFERIOR COMPLETAR CON ACEITE, NO EXCEDIENDO EL LÍMITE SUPERIOR;*  
 COM O NÍVEL ABAIXO OU PRÓXIMO AO LÍMITE INFERIOR, COMPLETAR COM ÓLEO, NÃO EXCEDENDO O LIMITE SUPERIOR;

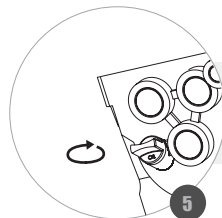

**REPLACE THE OIL DIPSTICK BY TIGHTENING IT;**  
*VUELVA A COLOCAR LA VARILLA DE ACEITE ROSCANDO FIRMEMENTE;*  
 RECOLOQUE A VARETA DE ÓLEO ROSQUEANDO FIRMEMENTE;

**WARNING / ATENCION / ATENÇÃO**

**DO NOT TILT THE ENGINE OR THE EQUIPMENT TO AN ANGLE THAT CAUSES A FUEL LEAK. / USE THE FUNNEL FOR FILLING IN CASE OF ACCIDENTAL SPILLAGE, CLEAN THE FLOOR TO AVOID SLIPPING / ALWAYS CHECK THE OIL LEVEL AT EACH OPERATION.**

*NO INCLINE EL MOTOR O EL EQUIPO A UN ÁNGULO QUE CAUSAN FUGAS DE COMBUSTIBLE / USE EL EMBUDO PARA LLENAR, EN CASO DE DERRAME ACCIDENTAL, LIMPIE EL SUELO PARA EVITAR RESBALONES / SIEMPRE VERIFIQUE EL NIVEL DE ACEITE A CADA OPERACIÓN.*

*NÃO INCLINE O MOTOR OU O EQUIPAMENTO PARA UM ÂNGULO QUE CAUSAM VAZAMENTO DE COMBUSTÍVEL/ USE O FUNIL PARA ENCHIMENTO, EM CASO DE DERRAMAMENTO ACIDENTAL, LIMPE O CHÃO PARA EVITAR ESCORREGÕES / SEMPRE VERIFIQUE O NÍVEL DE ÓLEO A CADA OPERAÇÃO.*



**FUELING THE TANK / ABASTECENDO EL TANQUE DE COMBUSTIBLE / ABASTECENDO O TANQUE DE COMBUSTÍVEL**

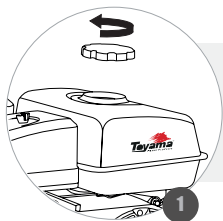

**REMOVE THE TANK CAP;**  
*REMUEVA LA TAPA DEL TANQUE;*  
*RETIRE A TAMPA DO TANQUE;*

**FILL WITH FUEL AND DO NOT EXCEED THE MAXIMUM LEVEL;**  
*COMPLETE CON COMBUSTIBLE, EVITANDO EXCEDER EL NIVEL MÁXIMO;*  
*COMPLETE COM COMBUSTÍVEL, DE FORMA QUE NÃO EXCEDA O NÍVEL MÁXIMO;*

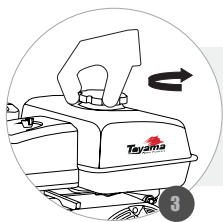
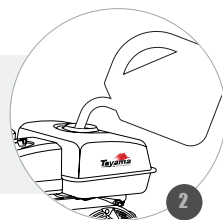

**ATTACH THE TANK CAP AND TIGHTEN SECURELY;**  
*ENCAJE LA TAPA Y APRIETE FIRMEMENTE;*  
*ENCAIXE A TAMPA E APERTE FIRMEMENTE;*

**WARNING / ATENCION / ATENÇÃO**

**AVOID SUPPLY NEAR PLACES WITH SPARKS, FLAMES, HOT PARTS OR OTHER SOURCES OF HEAT / DO NOT FILL FUEL WHEN BE OPERATING WAIT FOR THE ENGINE TO COOL / FUEL AND ITS VAPORS ARE EXTREMELY FLAMMABLE AND EXPLOSIVE / THE USE OF OLD FUEL, MIXTURE OF WATER OR OTHER LIQUID IS FORBIDDEN / FILL WITH THE MOTOR IN THE RIGHT LEVEL, USE THE HOPPER FOR FILLING, IN CASE OF AN ACCIDENTAL SPILL, CLEAN ALL SURFACES / USE ONLY UNLEADED GASOLINE WITH AN OCTANE RATING OF 87 OR HIGHER.**

*EVITE REABASTECER CERCA DE LUGARES CON CHISPAS, LLAMAS, PIEZAS CALIENTES U OTRAS FUENTES DE CALOR. BUSQUE SIEMPRE UN ÁREA BIEN VENTILADA / NO LLENE EL TANQUE CON EL EQUIPO EN FUNCIONAMIENTO, ESPERE A QUE EL MOTOR SE ENFRÍE / EL COMBUSTIBLE Y SUS VAPORES SON EXTREMADAMENTE INFLAMABLES Y EXPLOSIVOS / ESTÁ PROHIBIDO EL USO DE COMBUSTIBLES USADOS, MEZCLADOS CON AGUA U OTRO LÍQUIDO / ABASTEZCA CON EL MOTOR NIVELADO, UTILIZANDO UN EMBUDO, EN CASO DE DERRAME ACCIDENTAL, LIMPIE TODAS LAS SUPERFICIES / UTILICE SÓLO GASOLINA SIN PLOMO CON UNA TASA DE OCTANAJE DE 87 O SUPERIOR.*

*EVITE ABASTECER PRÓXIMO A LOCAIS COM FAÍSCAS, CHAMAS, PEÇAS QUENTES OU OUTRAS FONTES DE CALOR. PROCURE SEMPRE UMA ÁREA BEM VENTILADA / NÃO ABASTEÇA COM O EQUIPAMENTO FUNCIONANDO, AGUARDE O MOTOR ESFRIAR / O COMBUSTÍVEL E SEUS VAPORES SÃO EXTREMAMENTE INFLAMÁVEIS E EXPLOSIVOS / O USO DE COMBUSTÍVEIS VELHOS, MISTURADOS COM ÁGUA OU OUTRO LÍQUIDO É PROIBIDO / ABASTEÇA COM MOTOR NIVELADO, UTILIZE O FUNIL PARA ENCHIMENTO, EM CASO DE DERRAMAMENTO ACIDENTAL, LIMPE TODAS AS SUPERFÍCIES / USE SOMENTE GASOLINA SEM CHUMBO COM TAXA DE OCTANAGEM DE 87 OU SUPERIOR.*





## STARTING THE ENGINE WITH MANUAL STARTER / ENCENDIENDO EL MOTOR CON ARRANQUE MANUAL / LIGANDO O MOTOR COM PARTIDA MANUAL - I

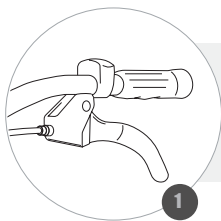

**MAKE SURE THAT THE CLUTCH IS DISENGAGED AND THE GEARSHIFT LEVER IN THE NEUTRAL POSITION;**

**ASEGÚRESE DE QUE EL EMBRAGUE ESTÁ DESENGANCHADO Y LA PALANCA DE MARCHAS EN POSICIÓN NEUTRO;**

**CERTIFIQUE-SE QUE A EMBREAGEM ESTÁ DESENGATADA E A ALAVANCA DE MARCHAS NA POSIÇÃO NEUTRO;**

**POSITION THE FUEL COCK IN THE OPEN POSITION;**  
**COLOQUE EL REGISTRO DE COMBUSTIBLE EN LA POSICIÓN ABIERTA;**  
**POSICIONE O REGISTRO DE COMBUSTÍVEL NA POSIÇÃO ABERTO;**

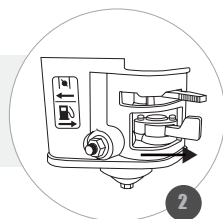

**WITH THE ENGINE, COOL OR FIRST START OF THE DAY, POSITION THE THROTTLE LEVER SLIGHTLY TO THE RIGHT (+) AND POSITION THE CHOKE LEVER IN THE CLOSED POSITION;**

**CON EL MOTOR FRÍO O EL PRIMER ARRANQUE DEL DÍA, COLOQUE LA PALANCA DE ACCELERACIÓN LIGERAMENTE HACIA LA DERECHA (+) Y COLOQUE LA PALANCA DEL AHOGAMIENTO EN LA POSICIÓN CERRADA;**

**COM O MOTOR FRIO OU PRIMEIRA PARTIDA DO DIA, POSICIONE A ALAVANCA DE ACELERAÇÃO LEVEMENTE PARA A DIREITA (+) E POSICIONE A ALAVANCA DO AFOGADOR NA POSIÇÃO FECHADO;**

**IF THE ENGINE IS ALREADY HOT, POSITION THE CHOKE LEVER IN THE OPEN POSITION;**

**SI EL MOTOR YA ESTÁ CALIENTE, COLOQUE LA PALANCA DEL AHOGAMIENTO EN LA POSICIÓN ABIERTA;**

**SE O MOTOR JÁ ESTIVER QUENTE, POSICIONE A ALAVANCA DO AFOGADOR NA POSIÇÃO ABERTO;**

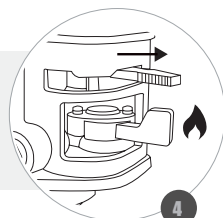

**WARNING / ATENCION / ATENÇÃO**

**CHECK THE FUEL TANK BEFORE STARTING THE ENGINE / CHECK THE OIL LEVEL BEFORE STARTING THE ENGINE / AVOID CLOSED AND UNVENTILATED LOCATIONS, EXHAUST GASES ARE HIGHLY TOXIC / DO NOT OPERATE THE ENGINE WITH THE CHOKE IN THE CLOSED POSITION.**

**VERIFIQUE EL NIVEL DEL TANQUE DE COMBUSTIBLE ANTES DE ARRANCAR / VERIFIQUE EL NIVEL DE ACEITE ANTES DE ENCENDER EL MOTOR / EVITE LUGARES CERRADOS Y SIN VENTILACIÓN, LOS GASES DEL ESCAPE SON ALTAMENTE TÓXICOS / NO OPERE EL MOTOR CON EL AHOGADOR EN POSICIÓN CERRADA.**

**VERIFIQUE O NÍVEL DO TANQUE DE COMBUSTÍVEL ANTES DE PARTIR O MOTOR / VERIFIQUE O NÍVEL DO RESERVATÓRIO DE ÓLEO ANTES DE PARTIR O MOTOR / EVITE LOCAIS FECHADOS E SEM VENTILAÇÃO, OS GASES DO ESCAPAMENTO SÃO ALTAMENTE TÓXICOS / NÃO OPERE O MOTOR COM O AFOGADOR NA POSIÇÃO FECHADA.**



## STARTING THE ENGINE WITH MANUAL STARTER / ENCENDIENDO EL MOTOR CON ARRANQUE MANUAL / LIGANDO O MOTOR COM PARTIDA MANUAL - II

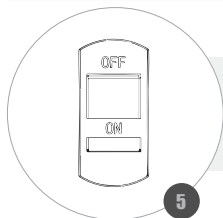

**TURN THE SWITCH TO THE START (ON) POSITION;**  
**COLOQUE EL INTERRUPTOR EN LA POSICIÓN ENCENDER (ON);**  
**POSICIONE O INTERRUPTOR NA POSIÇÃO LIGA (ON);**

**HOLD THE STARTER HANDLE AND PULL LIGHTLY UNTIL RESISTANCE IS FELT AND THEN PULL FIRMLY AND QUICKLY;**  
**SUJETE LA MANIJA DE ARRANQUE, TIRE LEVEMENTE HASTA QUE SIENTA RESISTENCIA Y ENSEGUIDA TIRE CON FIRMEZA Y RÁPIDAMENTE;**  
**SEGURE O MANÍPULO DE PARTIDA E PUXE LEVEMENTE ATÉ SENTIR RESISTÊNCIA E ENTÃO PUXE FIRMEMENTE E RAPIDAMENTE;**

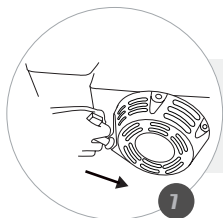
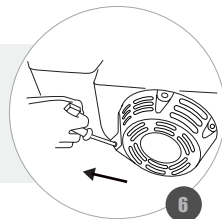

**SLOWLY RETURN THE STARTER HANDLE TO ITS ORIGINAL POSITION;**  
**REGRESE LENTAMENTE LA MANIJA DE ARRANQUE A SU POSICIÓN ORIGINAL;**  
**RETORNE LENTAMENTE O MANÍPULO DE PARTIDA AO SEU LOCAL ORIGINAL;**

**IF THE ENGINE DOES NOT START, REPEAT STEPS N°6 AND N°7;**  
**SI EL MOTOR NO SE ENCIENDE, REPITA EL PASO N°6 Y N°7;**  
**CASO O MOTOR NÃO LIGUE, REPITA OS PASSOS N°6 E N°7;**

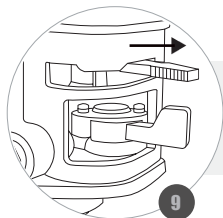
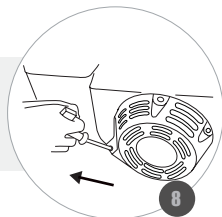

**AFTER THE ENGINE RUNS, RETURN THE CHOKE LEVER TO THE OPEN POSITION;**  
**AFTER THE ENGINE RUNS, RETURN THE CHOKE LEVER TO THE OPEN POSITION;**  
**APÓS O MOTOR FUNCIONAR, RETORNE A ALAVANCA DO AFOGADOR NA POSIÇÃO ABERTO;**

**WARNING / ATENCION / ATENÇÃO**

**RAPID RETRACTION OF STARTER CORD (KICKBACK) WILL PULL HAND AND ARM TOWARD ENGINE FASTER THAN YOU CAN LET IT GO / IF THE ENGINE DOES NOT START AFTER REPEATED ATTEMPTS, CHECK FOR EXCESS FUEL IN THE SPARK PLUG. IF PRESENT, CLEAN OR REPLACE SPARK PLUG IF NECESSARY.**

**LA RETRACCIÓN RÁPIDA DE LA MANIJA DE ARRANQUE MOVIMENTARÁ EL BRAZO EN DIRECCIÓN AL MOTOR / SI EL MOTOR NO ENCIENDE DESPUÉS DE VARIOS INTENTOS, VERIFIQUE SI NO HAY EXCESO DE COMBUSTIBLE EN LA BUJÍA. SI HAY EXCESO, LÍMPIELO Y/O CAMBIE LA BUJÍA SI ES NECESARIO.**

**A RETRAÇÃO RÁPIDA DO MANÍPULO DE PARTIDA MOVIMENTARÁ O BRAÇO EM DIREÇÃO AO MOTOR / SE O MOTOR NÃO LIGAR DEPOIS DE REPETIDAS TENTATIVAS, VERIFIQUE SE HÁ EXCESSO DE COMBUSTÍVEL NA VELA. SE HOUVER, LIMPE-A OU SUBSTITUA A VELA SE NECESSÁRIO.**



**SETTING ENGINE SPEED / ESTABLECIENDO LA VELOCIDAD DEL MOTOR / ESTABELE-  
CENDO A VELOCIDADE DO MOTOR**

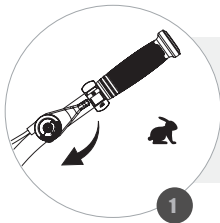

**MOVE THE THROTTLE LEVER TO THE LEFT TO INCREASE THE ROTATION SPEED (H);**  
*MUEVA LA PALANCA DEL ACELERADOR PARA LA IZQUIERDA PARA AUMENTAR LA ROTACIÓN (H);*  
*MOVA A ALAVANCA DO ACELERADOR PARA A ESQUERDA PARA AUMENTAR ROTAÇÃO (H);*

**MOVE THE THROTTLE LEVER TO THE RIGHT TO REDUCE THE ROTATION SPEED (L);**  
*MUEVA LA PALANCA DEL ACELERADOR PARA LA DERECHA PARA DISMINUIR LA ROTACIÓN (L);*  
*MOVA A ALAVANCA DO ACELERADOR PARA A DIREITA PARA DIMINUIR A ROTAÇÃO (L);*

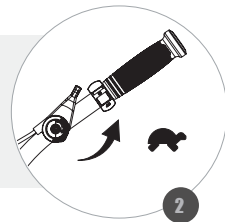

**WARNING / ATENCION / ATENÇÃO**

**ANY CHANGES OR DAMAGE TO THE GOVERNOR CONNECTIONS OR THE GEAR ADJUSTMENT MECHANISM WILL CAUSE THE ENGINE TO OPERATE OUTSIDE OF THE DESIRED STANDARDS / DO NOT MODIFY THE EQUIPMENT, CHANGES IN THE INTAKE FUEL AND EXHAUST SYSTEM MAY INCREASE THE EMISSION OF POLLUTANTS.**

*CAMBIO O DAÑOS EN LAS CONEXIONES DEL REGULADOR O EN EL MECANISMO DE AJUSTE DE MARCHAS HARÁ QUE EL MOTOR OPERE FUERA DE LOS PATRONES DESEADOS / NO ADULTERE EL EQUIPO, LOS CAMBIOS EN EL SISTEMA DE ENTRADA DE COMBUSTIBLE Y EL ESCAPE PUEDEN AUMENTAR LA EMISIÓN DE CONTAMINANTES.*

*ALTERAÇÕES OU DANOS NAS LIGAÇÕES DO REGULADOR OU NO MECANISMO DE AJUSTE DE MARCHAS IRÁ FAZER COM QUE O MOTOR OPERE FORA DOS PADRÕES DESEJADOS / NÃO ADULTERE O EQUIPAMENTO, ALTERAÇÕES NO SISTEMA DE ENTRADA DE COMBUSTÍVEL E EXAUSTÃO PODEM AUMENTAR A EMISSÃO DE POLUENTES*



**STOPPING THE ENGINE WITH MANUAL STARTER / APAGANDO EL MOTOR CON ARRANQUE MANUAL / DESLIGANDO O MOTOR COM PARTIDA MANUAL**

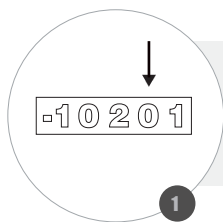

**RELEASE THE CLUTCH LEVER AND SET THE GEARSHIFT LEVER TO THE NEUTRAL POSITION;**  
*SUELTE LA PALANCA DE EMBRAGUE Y COLOQUE LA PALANCA DE MARCHAS EN POSICIÓN NEUTRO;*  
*SOLTE A ALAVANCA DE EMBREAGEM E POSICIONE A ALAVANCA DE MARCHAS NA POSIÇÃO NEUTRO;*

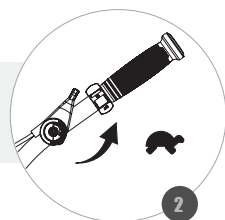

**MOVE THE CONTROL LEVER TO THE SLOW (IDLE) POSITION;**  
*MUEVA LA PALANCA DE CONTROL DE ACELERACIÓN PARA LA POSICIÓN DE MARCHA LENTA;*  
*MOVA A ALAVANCA DE ACELERAÇÃO PARA A POSIÇÃO DE LENTA;*



**LET THE ENGINE OPERATING IDLE DURING 3 MINUTES;**  
*DEJE EL MOTOR FUNCIONAR EN RALENTI DURANTE 3 MINUTOS;*  
*DEIXE O MOTOR OPERAR EM MARCHA LENTA DURANTE 3 MINUTOS;*

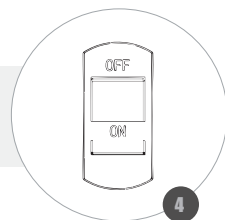

**MOVE THE CONTROL LEVER TO THE OFF POSITION;**  
*MUEVA LA PALANCA DE CONTROL DE VELOCIDAD PARA LA POSICIÓN OFF;*  
*POSICIONE O INTERRUPTOR NA POSIÇÃO OFF;*

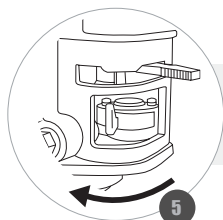

**CLOSE THE FUEL COCK;**  
*CIERRE EL GRIFO DE COMBUSTIBLE;*  
*FECHE A TORNEIRA DE COMBUSTÍVEL;*

**WARNING / ATENCION / ATENÇÃO**

**THE MUFFLER REMAINS HOT FOR A FEW MINUTES EVEN AFTER TURNING OFF THE ENGINE.**

*EL ESCAPE PERMANECE CALIENTE POR ALGUNOS MINUTOS INCLUSO DESPUÉS DE APAGAR EL MOTOR.*

*O ESCAPAMENTO PERMANECERÁ QUENTE POR ALGUNS MINUTOS MESMO APÓS DESLIGAR O MOTOR.*



**MAINTENANCE SCHEDULE / CRONOGRAMA DE MANTENIMIENTO / CRONOGRAMA DE MANUTENÇÃO**

<p><b>IN THE FIRST 20 HOURS OR 1° MONTH</b></p> <ul style="list-style-type: none"> <li>• REPLACE OIL ENGINE</li> <li>• ADJUST THE CLUTCH CABLE</li> <li>• ADJUST BELT TENSION</li> <li>• CLEAN AND COMPLETELY LUBRICATE THE KNIVES</li> </ul>	<p><i>EN LAS PRIMERAS 20 HORAS OU 1° MÊS</i></p> <ul style="list-style-type: none"> <li>• CAMBIAR EL ACEITE DEL MOTOR</li> <li>• AJUSTAR EL CABLE DE EMBRAGUE</li> <li>• AJUSTAR LA TENSION DE LA CORREA</li> <li>• LIMPIAR Y LUBRICAR COMPLETAMENTE LOS CUCHILLOS</li> </ul>	<p>NAS PRIMEIRAS 20 HORAS OU 1° MÊS</p> <ul style="list-style-type: none"> <li>• TROCAR ÓLEO DO MOTOR</li> <li>• AJUSTAR O CABO DE EMBREAGEM</li> <li>• AJUSTAR A TENSÃO DA CORREIA</li> <li>• LIMPAR E LUBRIFICAR COMPLETAMENTE AS FACAS</li> </ul>
<p><b>EACH 50 HOURS OR 3 MONTHS</b></p> <ul style="list-style-type: none"> <li>• MAINTENANCE OF THE OIL-PLATED AIR FILTER;</li> </ul>	<p><i>CADA 50 HORAS O 3 MESES</i></p> <ul style="list-style-type: none"> <li>• REALIZAR MANTENIMIENTO DEL FILTRO BAÑADO EN ACEITE</li> </ul>	<p>A CADA 50 HORAS OU 3 MESES</p> <ul style="list-style-type: none"> <li>• REALIZAR MANUTENÇÃO DO FILTRO DE AR BANHADO A ÓLEO</li> </ul>
<p><b>EACH 100 HOUR OR 6 MONTHS</b></p> <ul style="list-style-type: none"> <li>• REPLACE OIL ENGINE</li> <li>• CHECK AND CLEAN THE SPARK PLUG</li> <li>• ADJUST THE CLUTCH CABLE</li> <li>• ADJUST BELT TENSION</li> <li>• CLEAN THE FUEL FILTER</li> </ul>	<p><i>CADA 100 HORAS O 6 MESES</i></p> <ul style="list-style-type: none"> <li>• CAMBIAR EL ACEITE DEL MOTOR</li> <li>• VERIFICAR Y LIMPIAR LA BUJÍA</li> <li>• AJUSTAR EL CABLE DE EMBRAGUE</li> <li>• AJUSTAR LA TENSION DE LA CORREA</li> <li>• LIMPIAR EL FILTRO DE COMBUSTIBLE</li> </ul>	<p>A CADA 100 HORAS OU 6 MESES</p> <ul style="list-style-type: none"> <li>• TROCAR O ÓLEO DO MOTOR</li> <li>• VERIFICAR E LIMPAR A VELA DE IGNIÇÃO</li> <li>• AJUSTAR O CABO DE EMBREAGEM</li> <li>• AJUSTAR A TENSÃO DA CORREIA</li> <li>• LIMPAR O FILTRO DE COMBUSTÍVEL</li> </ul>
<p><b>EACH 300 HOURS OR 12 MONTHS</b></p> <p><b>T* REPLACE THE SPARK PLUG*</b></p> <ul style="list-style-type: none"> <li>• CHECK AND ADJUST THE IDLE SPEED*</li> <li>• CHECK AND ADJUST THE VALVE CLEARANCE*</li> <li>• CLEAN THE TANK AND FUEL FILTER*</li> <li>• CLEAN THE COMBUSTION CHAMBER*</li> <li>• CHANGE THE FUEL LINE</li> <li>• ADJUST THE THROTTLE CABLE</li> <li>• CHANGE GEARBOX OIL</li> <li>• CHECK / REPLACE GEARS AND BEARINGS</li> </ul>	<p><i>CADA 300 HORAS OU 12 MESES</i></p> <ul style="list-style-type: none"> <li>• CAMBIAR LA BUJÍA DE ADMISIÓN*</li> <li>• VERIFICAR Y AJUSTAR LA MARCHA LENTA*</li> <li>• VERIFICAR Y AJUSTAR LA ABERTURA DE LA VÁLVULA*</li> <li>• LIMPIAR TANQUE Y FILTRO DE COMBUSTIBLE*</li> <li>• LIMPIAR LA CÁMARA DE COMBUSTIÓN*</li> <li>• CAMBIAR EL TUBO DE COMBUSTIBLE*</li> <li>• AJUSTAR EL CABLE DEL ACELERADOR</li> <li>• CAMBIAR EL ACEITE DE LA CAJA DE TRANSMISIÓN</li> <li>• COMPROBAR / CAMBIAR LOS ENGRANAJES Y LOS RODAMIENTOS</li> </ul>	<p>A CADA 300 HORAS OU 12 MESES</p> <ul style="list-style-type: none"> <li>• TROCAR VELA DE IGNIÇÃO*</li> <li>• VERIFICAR E AJUSTAR A MARCHA LENTA*</li> <li>• VERIFICAR E AJUSTAR ABERTURA DA VÁLVULA*</li> <li>• LIMPAR TANQUE E FILTRO DE COMBUSTÍVEL*</li> <li>• LIMPAR CÂMERA DE COMBUSTÃO*</li> <li>• VERIFICAR E TROCAR (SE NECESSÁRIO) TUBO DE COMBUSTÍVEL*</li> <li>• AJUSTAR O CABO DO ACELERADOR</li> <li>• TROCAR O ÓLEO DA CAIXA DE TRANSMISSÃO</li> <li>• VERIFICAR / TROCAR ENGRANAGENS E ROLAMENTOS</li> </ul>

**\*THESE SERVICES MUST BE DONE AT AUTHORIZED TOYAMA TECHNICAL ASSISTANCE.**

**\*ESTOS SERVICIOS DEBEN SER REALIZADOS EN UNA ASISTENCIA TÉCNICA TOYAMA AUTORIZADA.**

**\*ESTES SERVIÇOS DEVEM SER REALIZADOS NAS ASSISTÊNCIAS TÉCNICAS AUTORIZADAS TOYAMA.**

## REPLACING THE ENGINE OIL / CAMBIANDO EL ACEITE DEL MOTOR / TROCANDO O ÓLEO DO MOTOR - I

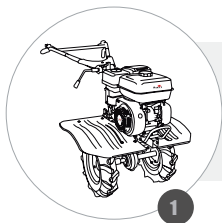

**PLACE THE ENGINE ON A FLAT SURFACE;**  
*COLOQUE EL MOTOR EN UNA SUPERFICIE PLANA Y NIVELADA;*  
*COLOQUE O MOTOR EM UMA SUPERFÍCIE PLANA E NIVELADA;*

**REMOVE THE OIL DIPSTICK AND THE OIL DRAIN BOLT, DRAIN ALL THE OIL IN A SUITABLE CONTAINER;**

*REMUEVA LA VARILLA DE ACEITE Y EL TORNILLO DE DRENAJE, AGOTE TODO EL ACEITE EN UN RECIPIENTE ADECUADO;*

*RETIRE A VARETA DE ÓLEO E O PARAFUSO DE DRENAGEM DO ÓLEO, ESGOTANDO TODO O ÓLEO EM UM RECIPIENTE ADEQUADO;*

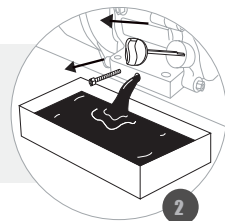

### WARNING / ATENCION / ATENÇÃO

**INCLINAR O MOTOR PODE CAUSAR VAZAMENTO DE ÓLEO OU COMBUSTÍVEL / WHILE THE ENGINE IS STILL WARM, DRAIN THE CRANKCASE OIL / TOYAMA ENGINES DO NOT COME WITH OIL IN THE CRANKCASE.**

*INCLINAR EL MOTOR PUEDE OCACIONAR FUGA DE ACEITE O COMBUSTIBLE / MIENTRAS EL MOTOR ESTE TIBIO, ESCURRA EL ACEITE DEL CÁRTER / LOS MOTORES TOYAMA NO VIENEN CON ACEITE EN EL CÁRTER.*

*INCLINAR O MOTOR PODE CAUSAR VAZAMENTO DE ÓLEO OU COMBUSTÍVEL / O ÓLEO EM TEMPERATURA MORNA É MAIS FÁCIL DE DRENAR / OS MOTORES TOYAMA NÃO ACOMPANHAM ÓLEO NO CÁRTER.*



## REPLACING THE ENGINE OIL / CAMBIANDO EL ACEITE DEL MOTOR / TROCANDO O ÓLEO DO MOTOR - II

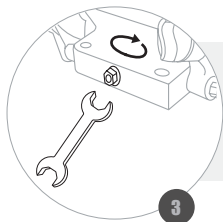

**REINSTALL AND TIGHTEN THE OIL DRAIN BOLT;**  
*COLOQUE NUEVAMENTE Y APRIETE EL TORNILLO DE DRENAJE DE ACEITE;*  
RECOLOQUE E APERTE O PARAFUSO DE DRENAGEM DE ÓLEO;

**FILL THE OIL RESERVOIR TO THE RECOMMENDED MAXIMUM LEVEL;**  
*LLENE EL DEPÓSITO DE ACEITE HASTA EL NÍVEL MÁXIMO RECOMENDADO;*  
PREENCHA O RESERVATÓRIO DO ÓLEO ATÉ O NÍVEL MÁXIMO RECOMENDADO;

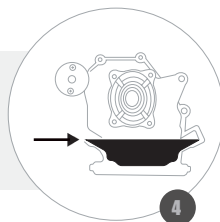

**PUT THE OIL DIPSTICK BACK AND TIGHTEN IT;**  
*VUELVA A COLOCAR LA VARILLA DE ACEITE ROSCANDO FIRMEMENTE;*  
RECOLOQUE A VARETA DE ÓLEO ROSQUEANDO FIRMEMENTE;

### WARNING / ATENCION / ATENÇÃO

**USE THE FUNNEL FOR FILLING, IN CASE OF CARELESS SPILLING, CLEAN THE GROUND TO AVOID SLIPPING / OPERATING THE ENGINE WITH LOW OIL LEVEL MAY CAUSE DAMAGE TO THE EQUIPMENT / THE OIL ALERT SYSTEM (AVAILABLE ON SOME EQUIPMENT) WILL AUTOMATICALLY SHUT DOWN THE ENGINE WHEN IT REACHES A LEVEL BELOW THE RECOMMENDED LEVEL / DISCARD USED OIL IN A CORRECT LOCATION.**

*EVITAR DERRAMAR EL ACEITE SOBRE EL PISO; EN CASO DE DERRAMAR ACCIDENTALMENTE, LIMPIE EL PISO PARA EVITAR ACCIDENTES / OPERAR EL MOTOR CON BAJO NIVEL DE ACEITE PUEDE CAUSAR DAÑOS EN EL EQUIPO / SISTEMA DE ALERTA DE NIVEL DE ACEITE (DISPONIBLE EN ALGUNOS EQUIPAMIENTOS) APAGARÁ AUTOMÁTICAMENTE EL MOTOR AL ALCANZAR UN NIVEL DE ACEITE POR DEBAJO DEL RECOMENDADO / DESECHE EL ACEITE USADO EN EL LUGAR CORRECTO.*

USE O FUNIL PARA ENCHIMENTO, EM CASO DE DERRAMAMENTO ACIDENTAL, LIMPE O CHÃO PARA EVITAR ACIDENTES / FUNCIONAR O MOTOR COM NÍVEL DE ÓLEO BAIXO PODE CAUSAR DANOS NO EQUIPAMENTO / O SISTEMA DE ALERTA DE ÓLEO (DISPONÍVEL EM ALGUNS EQUIPAMENTOS) DESLIGARÁ AUTOMATICAMENTE O MOTOR AO ATINGIR O NÍVEL ABAIXO DO RECOMENDADO / DESCARTE O ÓLEO USADO EM LOCAL CORRETO.



**EXCHANGING OIL FROM GEAR SHIFT BOX / CAMBIANDO EL ACEITE DE LA CAJA DE TRANSMISIÓN / TROCANDO O ÓLEO DA CAIXA DE TRANSMISSÃO - I**

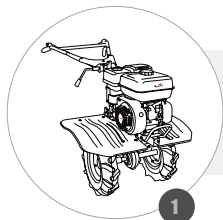

**PLACE THE TILLER ON A FLAT SURFACE;**  
*COLOQUE EL MOTOCULTOR EN UNA SUPERFICIE PLANA Y NIVELADA;*  
*COLOQUE O MOTOCULTIVADOR EM UMA SUPERFÍCIE PLANA E NIVELADA;*

**REMOVE THE OIL DIPSTICK AND THE OIL DRAIN BOLT, DRAIN ALL THE OIL IN A SUITABLE CONTAINER;**  
*REMUEVA LA VARILLA DE ACEITE Y EL TORNILLO DE DRENAJE, AGOTE TODO EL ACEITE EN UN RECIPIENTE ADECUADO;*  
*RETIRE A VARETA DE ÓLEO E O PARAFUSO DE DRENAGEM DO ÓLEO, ESGOTANDO TODO O ÓLEO EM UM RECIPIENTE ADEQUADO;*

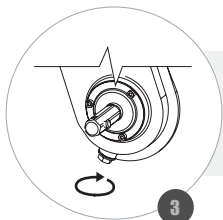
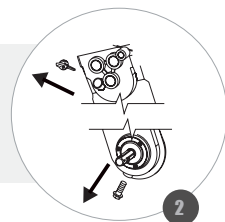

**REINSTALL AND TIGHTEN THE OIL DRAIN BOLT;**  
*COLOQUE NUEVAMENTE Y APRIETE EL TORNILLO DE DRENAJE DE ACEITE;*  
*RECOLOQUE E APERTE O PARAFUSO DE DRENAGEM DE ÓLEO;*

**WARNING / ATENCION / ATENÇÃO**

**ALWAYS CHECK THE OIL LEVEL.**

*SIEMPRE VERIFIQUE EL NIVEL DEL ACEITE DESPUÉS DEL CAMBIO.*

*SEMPRE VERIFIQUE O NÍVEL DO ÓLEO APÓS A TROCA.*





**EXCHANGING OIL FROM GEARSHIFT BOX / CAMBIANDO EL ACEITE DE LA CAJA DE TRANSMISIÓN / TROCANDO O ÓLEO DA CAIXA DE TRANSMISSÃO - II**

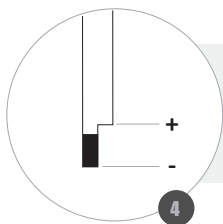

**FILL THE RESERVOIR WITH OIL TO THE UPPER LEVEL;**  
*RELLENE EL DEPÓSITO CON ACEITE HASTA EL NIVEL SUPERIOR;*  
*PREENCHA O RESERVATÓRIO COM ÓLEO ATÉ O NÍVEL SUPERIOR;*

**REPLACE THE OIL DIPSTICK SECURELY;**  
*RECOLOQUE LA VARILLA DE ACEITE ROSCANDO FIRMEMENTE;*  
*RECOLOQUE A VARETA DE ÓLEO ROSQUEANDO FIRMEMENTE;*

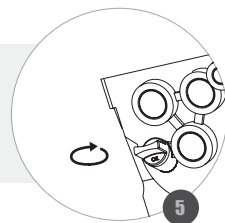

**WARNING / ATENCION / ATENÇÃO**

**DO NOT TILT THE ENGINE OR THE EQUIPMENT TO AN ANGLE THAT CAUSES A FUEL LEAK / USE THE FUNNEL FOR FILLING, IN CASE OF CARELESS SPILLING, CLEAN THE GROUND TO AVOID SLIPPING / TOYAMA ENGINES DO NOT COME WITH OIL.**

*NO INCLINE EL MOTOR O EL EQUIPO EN UN ÁNGULO QUE PUEDA OCASIONAR FUGA DE COMBUSTIBLE / EVITAR DERRAMAR EL ACEITE SOBRE EL PISO; EN CASO DE DERRAMAR ACCIDENTALMENTE, LIMPIE EL PISO PARA EVITAR ACCIDENTES / LOS MOTORES TOYAMA NO ACOMPAÑAN EL ACEITE.*

*NÃO INCLINE O MOTOR OU O EQUIPAMENTO PARA UM ÂNGULO QUE CAUSAM VAZAMENTO DE COMBUSTÍVEL / USE O FUNIL PARA ENCHIMENTO, EM CASO DE DERRAMAMENTO ACIDENTAL, LIMPE O CHÃO PARA EVITAR ACIDENTES / OS MOTORES TOYAMA NÃO ACOMPANHAM ÓLEO.*



## CLEANING THE SPARK PLUG / LIMPIANDO LA BUJÍA / LIMPANDO A VELA- I

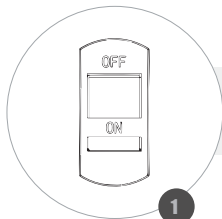

**TURN OFF THE ENGINE AND ALLOW TO COOL;**  
*APAGUE EL MOTOR Y ESPERE HASTA QUE SE ENFRÍE;*  
DESLIGUE O MOTOR E AGUARDE ESFRIAR;

**DISCONNECT THE SPARK PLUG PROTECTION;**  
*DESCONECTE LA PROTECCIÓN DE LA BUJÍA;*  
DESCONECTE O CACHIMBO DA VELA;

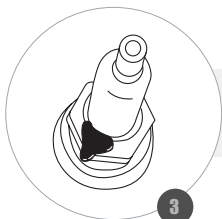
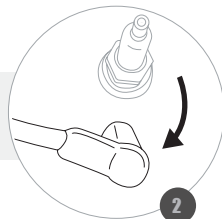

**REMOVE ANY DIRT AROUND THE SPARK PLUG;**  
*REMUEVA CUALQUIER TIPO DE SUCIEDAD ALREDEDOR DE LA BUJÍA;*  
REMOVA QUALQUER SUJEIRA EXISTENTE AO REDOR DA VELA;

**REMOVE THE SPARK PLUG USING AN APPROPRIATE WRENCH;**  
*RETIRE LA BUJÍA UTILIZANDO UNA LLAVE APROPIADA;*  
RETIRE A VELA UTILIZANDO UMA CHAVE APROPRIADA;

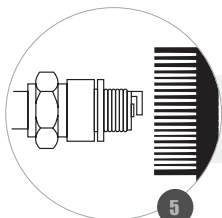
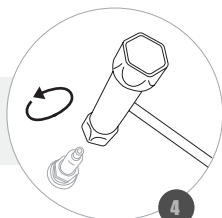

**REMOVE DIRT FROM THE ELECTRODE WITH A STEEL BRUSH;**  
*REMUEVA LA SUCIEDAD DEL ELECTRODO CON UN CEPILLO DE ACERO;*  
REMOVA A SUJEIRA DO ELETRODO COM UMA ESCOVA DE AÇO;

### WARNING / ATENCION / ATENÇÃO

**WHEN THE ELECTRODES ARE WORN OR THE INSULATION IS CRACKED, REPLACE THE SPARK PLUG / BLEACHING OR BLACKENING OF THE SPARK PLUG INSULATION MAY BE CAUSED BY IMPROPER ADJUSTMENTS OF THE ENGINE OR IMPROPER USE OF THE SPARK PLUG.**

*CUANDO LOS ELECTRODOS ESTÁN GASTADOS O EL AISLANTE ESTÁ AGRIETADO, CAMBIE LA BUJÍA / EL BLANQUEAMIENTO O ENNEGRECIMIENTO DEL AISLANTE DE LA BUJÍA PUEDE SER CAUSADO POR AJUSTES INCORRECTOS EN EL MOTOR O USO DE LA BUJÍA INCORRECTA.*

QUANDO OS ELETRODOS ESTIVEREM GASTOS OU O ISOLANTE ESTIVER RACHADO, TROQUE A VELA / O BRANQUEAMENTO OU ENEGRECIMENTO DO ISOLANTE DA VELA PODE SER CAUSADO POR AJUSTES INCORRETOS NO MOTOR OU USO DA VELA INCORRETA.



## CLEANING THE SPARK PLUG / LIMPIANDO LA BUJÍA / LIMPANDO A VELA- II

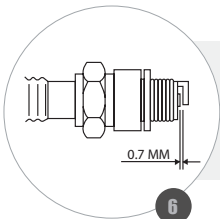

**CHECK THE SPACING BETWEEN THE ELECTRODE AND THE SPARK PLUG. IT MUST BE 0,7 AND 0,8 mm;**  
*VERIFIQUE EL ESPACIAMIENTO ENTRE EL ELECTRODO Y LA BUJÍA. ESTE DEBE ESTAR ENTRE 0,7 Y 0,8 mm;*  
*VERIFIQUE O ESPAÇAMENTO ENTRE O ELETRODO E A VELA, CORRIJA-O SE NECESSÁRIO DEIXANDO ENTRE 0,7 E 0,8 mm;*

**REINSTALL THE SPARK PLUG MANUALLY BY USING YOUR HAND AND THREADING ONLY WHAT IS NECESSARY;**  
*REINSTELE LA BUJÍA MANUALMENTE, ROSCANDO SOLO LO NECESARIO;*  
*REINSTELE A VELA MANUALMENTE, ROSQUEANDO APENAS O NECESSÁRIO;*



**AFTER SETTING THE SPARK PLUG, TIGHTEN WITH A WRENCH ABOUT 1/8 TO 1/4 TURN;**  
*DESPUÉS DE ASENTAR LA BUJÍA, APRIETE CON LA LLAVE ALREDEDOR DE 1/8 A 1/4 DE VUELTA;*  
*APÓS ASSENTAR A VELA, APERTE COM A CHAVE EM TORNO DE 1/8 A 1/4 DE VOLTA;*

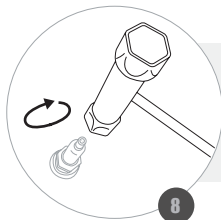

**REINSTALL THE SPARK PLUG PROTECTION ;**  
*VUELVA A COLOCAR LA PROTECCIÓN DE LA BUJÍA;*  
*RECOLOQUE O CACHIMBO DA VELA;*

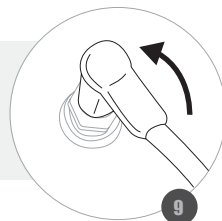

### WARNING / ATENCION / ATENÇÃO

**A LOOSE SPARK PLUG CAN OVERHEAT AND DAMAGE THE ENGINE / OVER TIGHTENING THE SPARK PLUG CAN DAMAGE THE THREADS IN THE CYLINDER HEAD.**

*UNA BUJÍA FLOJA PUEDE CAUSAR CALENTAMIENTO DEL MOTOR Y DAÑAR EL MOTOR / UNA BUJÍA MUY APRETADA PUEDE DAÑAR LA ROSCA DEL CABEZOTE DEL MOTOR.*

*UMA VELA FROUXA PODE CAUSAR AQUECIMENTO E DANIFICAR O MOTOR / UMA VELA MUITO APERTADA PODE DANIFICAR A ROSCA DO CABEÇOTE DO MOTOR.*



## CHANGING THE SPARK PLUG / CAMBIANDO LA BUJÍA / TROCANDO A VELA- I

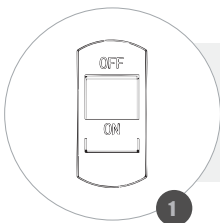

**TURN OFF THE ENGINE AND ALLOW TO COOL;**  
*APAGUE EL MOTOR Y ESPERE HASTA QUE SE ENFRÍE;*  
DESLIGUE O MOTOR E AGUARDE ESFRIAR;

**DISCONNECT THE SPARK PLUG PROTECTION;**  
*DESCONECTE LA PROTECCIÓN DE LA BUJÍA;*  
DESCONECTE O CACHIMBO DA VELA;

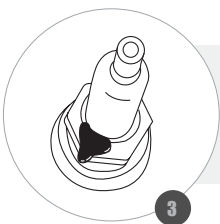
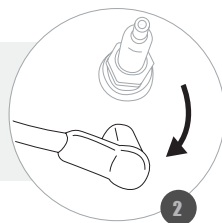

**REMOVE ANY DIRT AROUND THE SPARK PLUG;**  
*REMUEVA CUALQUIER TIPO DE SUCIEDAD ALREDEDOR DE LA BUJÍA;*  
REMOVA QUALQUER SUJEIRA EXISTENTE AO REDOR DA VELA;

**REMOVE THE SPARK PLUG USING AN APPROPRIATE WRENCH;**  
*RETIRE LA BUJÍA UTILIZANDO UNA LLAVE APROPIADA;*  
RETIRE A VELA UTILIZANDO UMA CHAVE APROPRIADA;

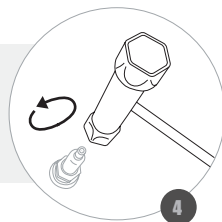

### WARNING / ATENCION / ATENÇÃO

**THE CORRECT SPACING BETWEEN THE ELECTRODE AND THE SPARK PLUG IS 0.70 AND 0.80 mm, IF NECESSARY ADJUST.**

*EL ESPACIAMIENTO CORRECTO ENTRE EL ELECTRODO Y LA VELA ES DE 0,70 Y 0,80 mm, SI ES NECESARIO REALIZAR EL AJUSTE.*

O ESPAÇAMENTO CORRETO ENTRE O ELETRODO E A VELA É DE 0,70 E 0,80 mm, SE NECESSÁRIO REALIZE O AJUSTE.



## CHANGING THE SPARK PLUG / CAMBIANDO LA BUJÍA / TROCANDO A VELA- II



**REINSTALL THE NEW SPARK PLUG BY USING YOUR HAND, THREADING ONLY WHAT IS NECESSARY;**  
**INSTALE LA NUEVA BUJÍA MANUALMENTE, ROSCANDO SOLO LO NECESARIO;**  
**REINSTELE A VELA NOVA MANUALMENTE, ROSQUEANDO APENAS O NECESSÁRIO;**

**AFTER SETTING THE SPARK PLUG, TIGHTEN WITH A WRENCH GIVING A 1/4 TURN;**  
**DESPUÉS DE ASENTAR LA BUJÍA, APIRIETE CON UNA LLAVE HASTA 1/4 DE VUELTA;**  
**APÓS ASSENTAR A VELA, APERTE COM A CHAVE ATÉ 1/4 VOLTA;**

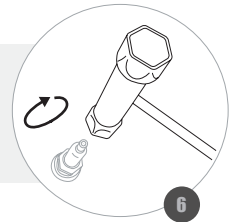

**REINSTALL THE SPARK PLUG PROTECTION;**  
**VUELVA A COLOCAR LA PROTECCIÓN DE LA BUJÍA;**  
**RECOLOQUE O CACHIMBO DA VELA;**

### WARNING / ATENCION / ATENÇÃO

**BLEACHING OR BLACKENING OF THE SPARK PLUG INSULATION MAY BE CAUSED BY IMPROPER ADJUSTMENTS TO THE ENGINE OR IMPROPER USE OF THE SPARK PLUG.**

**EL BLANQUEAMIENTO O ENNEGRECIMIENTO DEL AISLANTE DE LA BUJÍA PUEDE SER CAUSADO POR AJUSTES INCORRECTOS EN EL MOTOR O USO DE LA BUJÍA INCORRECTA.**

**O BRANQUEAMENTO OU ENEGRECIMENTO DO ISOLANTE DA VELA PODE SER CAUSADO POR AJUSTES INCORRETOS NO MOTOR OU USO DA VELA INCORRETA.**



**CLEANING THE CARBURETOR CUP / LIMPIEZA DEL VASO DEL CARBURADOR / LIMPEZA DA CUBA DO CARBURADOR - I**

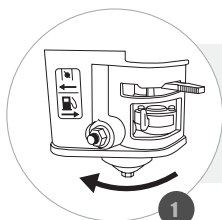

**CLOSE THE FUEL COCK;**  
*CIERRE EL GRIFO DE COMBUSTIBLE;*  
FECHE A TORNEIRA DE COMBUSTÍVEL;

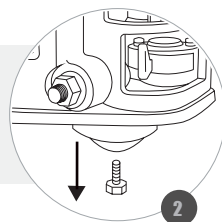

**REMOVE THE DRAIN BOLT;**  
*RETIRE EL TORNILLO DE DRENAJE;*  
REMOVA O PARAFUSO DE DRENAGEM;

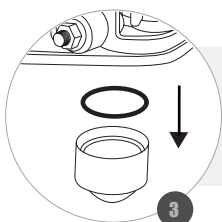

**REMOVE THE CUP THAT IS THREADED AND REMOVE THE O-RING;**  
*RETIRE EL VASO QUE ES ROSCADO Y REMUEVA EL O-RING;*  
REMOVA A CUBA QUE É ROSQUEADA E RETIRE O ANEL DE VEDAÇÃO;



**WASH THEM USING A NON-FLAMMABLE SOLVENT;**  
*LÁVELOS EN SOLVENTES NO INFLAMABLES;*  
LAVE-OS EM SOLVENTE NÃO INFLAMÁVEL;

**WARNING / ATENCION / ATENÇÃO**

**CLEAN THE MOTOR WITH THE ENGINE OFF.**

*REALIZAR LA LIMPIEZA CON EL MOTOR APAGADO.*

REALIZAR A LIMPEZA COM O MOTOR DESLIGADO.



**CLEANING THE CARBURETOR CUP / LIMPIEZA DEL VASO DEL CARBURADOR / LIM-  
PEZA DA CUBA DO CARBURADOR - II**



5

**DRY THEM ALL COMPLETELY;**  
*SÉQUELOS COMPLETAMENTE;*  
SEQUE-OS COMPLETAMENTE;

**REINSTALL THE RING, THREAD THE CUP AND TIGHTEN THE DRAIN BOLT;**  
*COLOQUE NUEVAMENTE EL O-RING, ROSQUE EL VASO Y APRIETE EL TORNILLO  
DE DRENAJE;*  
RECOLOQUE O ANEL, ROSQUEIE A CUBA E APERTE O PARAFUSO DE DRENAGEM;

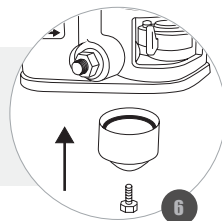

6

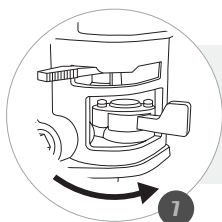

7

**OPEN THE FUEL COCK;**  
*ABRA EL GRIFO DE COMBUSTIBLE;*  
ABRA A TORNEIRA DE COMBUSTÍVEL;

**WARNING / ATENCION / ATENÇÃO**

**CHECK FOR POSSIBLE LEAKS, IF THEY OCCUR IT WILL BE NECESSARY TO REPLACE THE O-RING.**

*VERIFIQUE POSIBLES FUGAS, EN CASOS DE EXISTIR SERÁ NECESARIO CAMBIAR EL O-RING.*

VERIFIQUE POSSÍVEIS VAZAMENTOS, CASO OCORRAM SERÁ NECESSÁRIO TROCAR O ANEL O-RING.



**MAINTENANCE OF THE OIL-PLATED AIR FILTER / MANTENIMIENTO DEL FILTRO BAÑADO EN ACEITE / MANUTENÇÃO DO FILTRO DE AR BANHADO A ÓLEO**

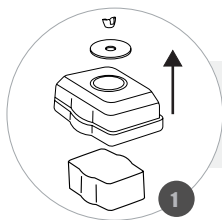

**REMOVE THE NUT, CAP AND COVER;**  
*RETIRE LA TUERCA, LA TAPA Y LA CUBIERTA;*  
*RETIRE A PORÇA, A TAMPA E A COBERTURA;*

**CLEAN THE FOAM WITH WARM WATER AND NEUTRAL DETERGENT OR NON-INFLAMMABLE SOLVENT;**  
*LIMPIE LA ESPUMA CON AGUA TIBIA Y DETERGENTE NEUTRO O SOLVENTE NO INFLAMABLE;*  
*LIMPE A ESPUMA COM ÁGUA MORMA E DETERGENTE NEUTRO OU SOLVENTE NÃO INFLAMÁVEL;*



**DRAIN THE OIL AND CLEAN THE OIL BOX WITH NON-INFLAMMABLE SOLVENT;**  
*AGOTE EL ACEITE Y LIMPIE LA CAJA DE ACEITE CON SOLVENTE NO INFLAMABLE;*  
*ESGOTE O ÓLEO E LIMPE A CAIXA DE ÓLEO COM SOLVENTE NÃO INFLAMÁVEL;*

**FILL THE BOX WITH OIL TO THE SPECIFIED LIMIT;**  
*COMPLETE LA CAJA CON ACEITE HASTA EL LÍMITE ESPECIFICADO;*  
*COMPLETE A CAIXA COM ÓLEO ATÉ O LIMITE ESPECIFICADO;*

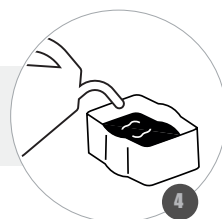

**REASSEMBLE THE COVER AND SECURELY TIGHTEN THE NUT;**  
*REMONTA LA CUBIERTA, LA TAPA Y FIJE FIRMEMENTE CON LA TUERCA;*  
*REMONTA A COBERTURA, A TAMPA E FIXE FIRMEMENTE A PORÇA;*

**WARNING / ATENCION / ATENÇÃO**

**OPERATING THE ENGINE WITH A LOW OIL LEVEL IN THE FILTER OR EXCESS DIRT MAY REDUCE THE ENGINE LIFE.**

*FUNCIONAR EL MOTOR CON BAJO NIVEL DE ACEITE EN EL FILTRO O CON EXCESO DE SUCIEDAD PUEDE REDUCIR LA VIDA ÚTIL DEL MOTOR.*

*FUNCIONAR O MOTOR COM BAIXO NÍVEL DE ÓLEO NO FILTRO OU COM EXCESSO DE SUJEIRA PODERÁ REDUZIR A VIDA ÚTIL DO MOTOR.*





## **IDLE ADJUSTMENT / REGULAJE DE LA MARCHA LENTA / REGULAGEM DA MARCHA LENTA**

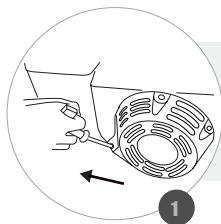

**RUN THE ENGINE AND LET IT WARM UP;**  
*FUNCIONE EL MOTOR Y DÉJELO CALENTAR;*  
*FUNCIONE O MOTOR E DEIXE-O AQUECER;*

**MOVE THE THROTTLE LEVER TO THE SLOW POSITION;**  
*MUEVA LA PALANCA DEL ACELERADOR A LA POSICIÓN LENTA;*  
*MOVA A ALAVANCA DO ACELERADOR PARA A POSIÇÃO LENTA;*

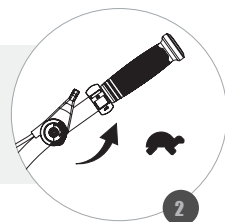

**USING A WRENCH, TURN THE THROTTLE ADJUSTING SCREW TO 800 ± 150 RPM;**

*CON AYUDA DE UNA LLAVE, GIRE EL TORNILLO DE REGULACIÓN DEL ACELERADOR HASTA ALCANZAR 800 ± 150 RPM;*  
*COM AUXÍLIO DE UMA CHAVE, GIRE O PARAFUSO DE REGULAGEM DO ACELERADOR ATÉ ATINGIR 800 ± 150 RPM;*

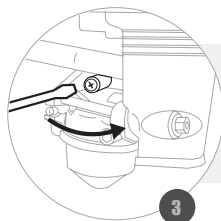

**WARNING / ATENCION / ATENÇÃO**

**BEWARE OF HOT ENGINE PARTS / USE CALIBRATED EQUIPMENT.**

*CUIDADO CON LAS PARTES CALIENTES DEL MOTOR / USE EQUIPAMIENTO CALIBRADO.*

*CUIDADO COM AS PARTES QUENTES DO MOTOR / UTILIZE EQUIPAMENTO AFERIDO PARA REGULAGEM.*



## ADJUSTING THE CLUTCH CABLE / AJUSTE DEL CABLE DE EMBRAGUE / AJUSTE DO CABO DE EMBREAGEM

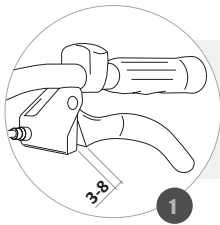

**MEASURE THE CLEARANCE AT THE LEVER TIP, THE STANDARD MEASUREMENT IS 3-8 mm;**  
*REALICE LA MEDICIÓN DE LA HOLGURA EN LA PUNTA DE LA PALANCA, LA MEDIDA ESTÁNDAR ES DE 3-8 mm;*  
*REALIZE A MEDIÇÃO DA FOLGA NA PONTA DA ALAVANCA, A MEDIDA PADRÃO É DE 3-8 mm;*

**TO ADJUST, LOOSEN THE LOCKING NUT;**  
*PARA AJUSTAR, AFLOJE LA TUERCA DE APRIETE;*  
*PARA AJUSTAR, AFROUXE A PORCA DE APERTO;*

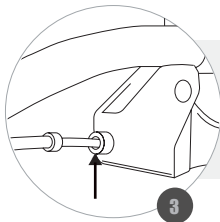
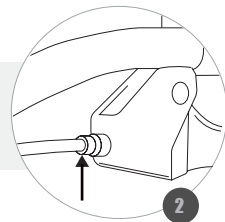

**TURN THE ADJUSTING SCREW AS REQUIRED (CLOCKWISE OR COUNTERCLOCKWISE);**  
*GIRE EL TORNILLO DE AJUSTE SEGÚN SEA NECESARIO (EN SENTIDO HORARIO O ANTIHORARIO);*  
*GIRE O PARAFUSO DE AJUSTE CONFORME NECESSIDADE (EM SENTIDO HORÁRIO OU ANTI-HORÁRIO);*

**AFTER ADJUSTING, TIGHTEN THE NUT TIGHTLY;**  
*DESPUÉS DE AJUSTAR, VUELVA A APRETAR FIRMEMENTE LA TUERCA;*  
*APÓS AJUSTAR, REAPORTE FIRMEMENTE A PORCA;*

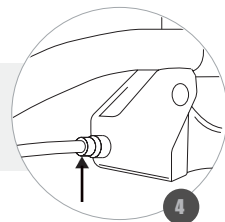

**WARNING / ATENCION / ATENÇÃO**

**NEVER DO THE ADJUSTMENT WITH THE MOTOR ON / NEVER OPERATE WITH THE WRONG SETTING, DAMAGE TO THE EQUIPMENT / OPERATE OUT OF THE STANDARD SETTING CAN CAUSE ACCIDENTS.**

*NUNCA REALICE EL AJUSTE CON EL MOTOR ENCENDIDO / NUNCA OPERE CON EL AJUSTE INCORRECTO, LOS DAÑOS PUEDEN OCURRIR AL EQUIPO / EL FUNCIONAMIENTO FUERA DEL AJUSTE ESTÁNDAR PUEDE CAUSAR ACCIDENTES.*

*NUNCA REALIZE O AJUSTE COM O MOTOR LIGADO / NUNCA OPERE COM A REGULAGEM INCORRETA, DANOS PODEM ACONTECER AO EQUIPAMENTO / OPERAR FORA DA REGULAGEM PADRÃO PODE CAUSAR ACCIDENTES.*



## BELT TENSION ADJUSTMENT / AJUSTE LA TENSION DE LA CORREA / AJUSTE DE TENSÃO DA CORREIA

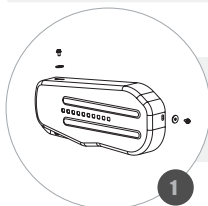

**REMOVE THE BOLTS AND THE BELT GUARD;**  
**RETIRE LOS TORNILLOS Y LA PROTECCIÓN DE LA CORREA;**  
 REMOVA OS PARAFUSOS E A PROTEÇÃO DA CORREIA;

**KEEP THE CLUTCH ENGAGED (TIGHT) AND PERFORM THE MEASUREMENT, THE BELT TENSION IS 60-65 mm;**

**MANTENGA EL EMBRAGUE ACOPLADO (APRETADA) Y REALICE LA MEDICIÓN, LA TENSIÓN ESTÁNDAR DE LA CORREA ES DE 60 - 65 mm;**  
**MANTENHA A EMBREAGEM ENGATADA (APERTADA) E REALIZE A MEDIÇÃO, A TENSÃO PADRÃO DA CORREIA É DE 60 – 65 mm;**

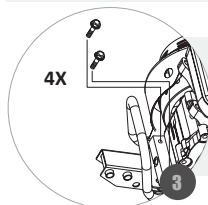
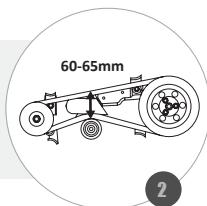

**TO ADJUST, LOOSEN THE 4 MOTOR MOUNTING SCREWS. AFTER IT, LOOSEN THE ENGINE MOUNTING BOLT ON THE BASE;**  
**PARA AJUSTAR, SUELTE LOS 4 TORNILLOS DE MONTAJE DEL MOTOR. DESPUÉS, SUELTE EL TORNILLO DE FIJACIÓN DEL MOTOR EN LA BASE;**  
**PARA AJUSTAR, SOLTE OS 4 PARAFUSOS DE MONTAGEM DO MOTOR. DEPOIS, SOLTE O PARAFUSO DE FIXAÇÃO DO MOTOR NA BASE;**

**MOVE THE MOTOR FORWARD OR BACKWARD UNTIL THE PROPER TENSION IS REACHED;**

**MUEVA EL MOTOR HACIA ADELANTE O HACIA ATRÁS HASTA ALCANZAR LA TENSIÓN ADECUADA;**  
**MOVA O MOTOR PARA FRENTE OU PARA TRÁS, ATÉ ATINGIR A TENSÃO ADEQUADA;**

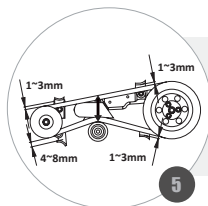
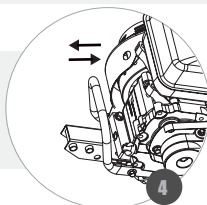

**ADJUST THE GAP BETWEEN THE BELT LOCKERS AND THE BELT (WITH THE CLUTCH LEVER DEPRESSED);**

**AJUSTE LA HOLGURA ENTRE LOS BLOQUEADORES DE LA CORREA Y LA CORREA (CON LA PALANCA DE EMBRAGUE PRESIONADA);**  
**AJUSTE A FOLGA ENTRE OS BLOQUEADORES DA CORREIA E A CORREIA (COM A ALAVANCA DE EMBREAGEM PRESSIONADA);**

**WARNING / ATENCION / ATENÇÃO**

**NEVER ADJUST WITH THE MOTOR ON / AFTER ADJUSTING THE TENSION, MAKE SURE THAT THE OUTER SIDE OF THE DRIVE PULLEY IS LEVEL USING A LEVELER (RULER) / IF THE SETTING EXCEEDS 65 MM, THE BELT WILL BE EXCESSIVELY TENSIONED AND WILL NOT INTERRUPT THE TRANSMISSION BETWEEN ENGINE AND TRANSMISSION BOX EVEN AFTER DISENGAGING THE CLUTCH.**

**NUNCA REALICE EL AJUSTE CON EL MOTOR ENCENDIDO / DESPUÉS DE AJUSTAR LA TENSIÓN, ASEGÚRESE DE QUE LA CARA EXTERNA DE LA POLEA MOTRIZ ESTÁ NIVELADA USANDO UN NIVELADOR (REGLA) / SI LA REGULACIÓN EXCEDE LOS 65 MM, LA CORREA QUEDARÁ EXCESIVAMENTE TENSADA, NO INTERRUMPIENDO LA TRANSMISIÓN ENTRE MOTOR Y CAJA DE TRANSMISIÓN INCLUSO DESPUÉS DE DESACOPLAR EL EMBRAGUE.**

**NUNCA REALIZE O AJUSTE COM O MOTOR LIGADO / APÓS AJUSTAR A TENSÃO, CERTIFIQUE-SE DE QUE A FACE EXTERNA DA POLIA MOTRIZ ESTÁ NIVELADA USANDO UM NIVELADOR (RÉQUA) / CASO A REGULAGEM EXCEDA OS 65 MM, A CORREIA FICARÁ EXCESSIVAMENTE TENSIONADA, NÃO INTERROMPENDO A TRANSMISSÃO ENTRE MOTOR E CAIXA DE TRANSMISSÃO MESMO APÓS DESACIONAR A EMBREAGEM.**



## STORAGE / ALMACENAMIENTO / ARMAZENAMENTO- I

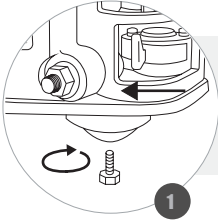

**REMOVE ALL FUEL FROM THE TANK THROUGH THE CARBURETOR DRAIN BOLT;**  
**QUITE TODO EL COMBUSTIBLE DEL TANQUE A TRAVÉS DEL TORNILLO DE DRENAJE DEL CARBURADOR;**  
**REMOVA TODO O COMBUSTÍVEL DO TANQUE ATRAVÉS DO PARAFUSO DE DRENO DO CARBURADOR;**

**CHECK THE CLEANING OF THE OIL-PLATED AIR FILTER;**  
**VERIFIQUE LA LIMPIEZA DEL FILTRO BAÑADO EN ACEITE;**  
**VERIFIQUE A LIMPEZA DO FILTRO DE AR BANHADO A ÓLEO;**



### WARNING / ATENCION / ATENÇÃO

**GASOLINE OXIDIZES AND DETERIORATES ALONG THE TIME, CAUSING ENGINE FAILURE / PERFORM THIS PROCEDURE FOR STORAGE FOR PERIODS LONGER THAN 30 DAYS.**

*LA GASOLINA SE OXIDA Y DETERIORA CON EL PASO DEL TIEMPO, CAUSANDO FALLAS EN EL ARRANQUE DEL MOTOR / REALICE ESTE PROCEDIMIENTO PARA SU ALMACENAMIENTO EN PERÍODOS SUPERIORES A 30 DÍAS.*

*A GASOLINA OXIDA E DETERIORA COM O PASSAR DO TEMPO, CAUSANDO FALHAS NA PARTIDA DO MOTOR / REALIZE ESTE PROCEDIMENTO PARA ARMAZENAMENTO EM PERÍODOS SUPERIORES A 30 DIAS.*



## STORAGE / ALMACENAMIENTO / ARMAZENAMENTO- II

**REMOVE THE SPARK PLUG, PUT ABOUT 5 ML OF CLEAN OIL INTO THE CYLINDER;**  
*RETIRE LA BUJÍA, COLOQUE CERCA DE 5 ML DE ACEITE DE MOTOR LIMPIO DENTRO DEL CILINDRO;*  
**RETIRE A VELA DE IGNIÇÃO, COLOQUE CERCA DE 5ML DE ÓLEO DE MOTOR LIMPO DENTRO DO CILINDRO;**

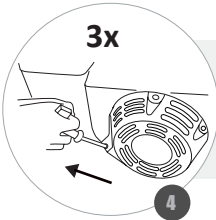

**PULL THE STARTING ROPE 2 OR 3 TIMES TO DISTRIBUTE THE OIL;**  
*TIRE DE LA CUERDA DE ARRANQUE 2 O 3 VECES PARA DISTRIBUIR EL ACEITE;*  
**PUXE A CORDA DE PARTIDA 2 OU 3 VEZES PARA DISTRIBUIR O ÓLEO;**

**REINSTALL THE SPARK PLUG;**  
*VUELVA COLOCAR LA BUJÍA;*  
**RECOLOQUE A VELA DE IGNIÇÃO;**

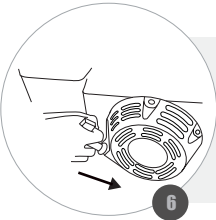

**PULL THE STARTING ROPE SLOWLY UNTIL ENGINE RESISTANCE IS FOUND, THEN RELEASE THE ROPE SLOWLY TO RETURN TO STARTING POSITION;**  
*TIRE DE LA CUERDA DE ARRANQUE LENTAMENTE HASTA ENCONTRAR RESISTENCIA, LUEGO SUÉLTALO LENTAMENTE PARA QUE VUELVA A LA POSICIÓN INICIAL;*  
**PUXE A CORDA DE PARTIDA VAGAROSAMENTE ATÉ ENCONTRAR RESISTÊNCIA DO MOTOR, ENTÃO LIBERE A CORDA LENTAMENTE PARA QUE RETORNE À POSIÇÃO INICIAL;**

### WARNING / ATENCION / ATENÇÃO

**IF THE CYLINDER HAS BEEN COVERED WITH OIL DURING PREPARATION FOR STORAGE, THE ENGINE MAY EMIT SMOKE FOR A SHORT TIME AFTER OPERATION.**

*SI EL CILINDRO HA SIDO CUBIERTO POR ACEITE DURANTE LA PREPARACIÓN PARA EL ALMACENAMIENTO, EL MOTOR PUEDE EMITIR HUMO DURANTE UN CORTO PERÍODO DE TIEMPO DESPUÉS DE FUNCIONAR.*

*SE O CILINDRO FOI ENCOBERTO POR ÓLEO DURANTE A PREPARAÇÃO PARA A ESTOCAGEM, O MOTOR PODERÁ EMITIR FUMAÇA POR CURTO PERÍODO DE TEMPO, APÓS FUNCIONAR*



## STORAGE / ALMACENAMIENTO / ARMAZENAMENTO- III

**USING A WET CLOTH WITH NON-FLAMMABLE SOLVENT, CLEAN THE METAL PARTS OF THE ENGINE;**  
*CON UN PAÑO HUMEDECIDO CON SOLVENTE NO INFLAMABLE, LIMPIE LAS PARTES METÁLICAS DEL MOTOR;*  
*COM UM PANO UMEDECIDO EM SOLVENTE NÃO INFLAMÁVEL, LIMPE AS PARTES METÁLICAS DO MOTOR;*



**COVER THE TILLER AND STORE IT IN A VENTILATED PLACE;**  
*CUBRA EL MOTOCULTOR Y ALMACÉNESE EN LUGAR VENTILADO;*  
*CUBRA O MOTOCULTIVADOR E O ARMAZENE EM LOCAL VENTILADO;*

### WARNING / ATENCION / ATENÇÃO

**AVOID AREAS FOR STORAGE IN HUMID ENVIRONMENTS AS HUMIDITY CONTRIBUTES TO RUST AND CORROSION / AVOID ANY AREA WITH ELEMENTS THAT PRODUCE ELECTRIC SPARKS / NEVER CLEAN THE EQUIPMENT WITH CHEMICALS OR ABRASIVES / DO NOT STORE THE CULTIVATOR WITH THE GUIDES ON THE FLOOR, THIS CAN LEAD TO OIL AND FUEL LEAKS.**

*EVITE ÁREAS PARA ALMACENAMIENTO EN AMBIENTES HÚMEDOS, PUES LA HUMEDAD CONTRIBUYE A LA APARICIÓN DE ÓXIDO Y CORROSIÓN / EVITE CUALQUIER ÁREA CON ELEMENTOS QUE PRODUZCAN CHISPAS ELÉCTRICAS / NUNCA LIMPIE EL EQUIPAMIENTO CON PRODUCTOS QUÍMICOS O ABRASIVOS / NO ALMACENE EL MOTOCULTOR CON LAS GUÍAS EN EL SUELO, ESTO PUEDE ACARREAR EN FUGAS DE ACEITE Y COMBUSTIBLE.*

*EVITE ÁREAS PARA ESTOCAGEM EM AMBIENTES ÚMIDOS, POIS A UMIDADE CONTRIBUI PARA O APARECIMENTO DE FERRUGEM E CORROÇÃO / EVITE QUALQUER ÁREA COM ELEMENTOS QUE PRODUZAM FAÍSCAS ELÉTRICAS / NUNCA LIMPE O EQUIPAMENTO COM PRODUTOS QUÍMICOS OU ABRASIVOS / NÃO ARMAZENE O MOTOCULTIVADOR COM AS GUIAS NO CHÃO, ISTO PODE ACARREAR EM VAZAMENTOS DE ÓLEO E COMBUSTÍVEL.*



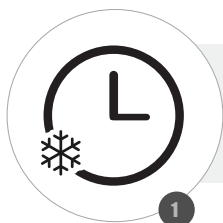

**IF THE ENGINE WAS RUNNING, WAIT AT LEAST 15 MINUTES FOR COOLING;**  
*SI EL MOTOR ESTABA FUNCIONANDO, ESPERÉ AL MENOS 15 MINUTOS HASTA QUE SE ENFRÍE;*  
CASO O MOTOR ESTEJA EM OPERAÇÃO, AGUARDE AO MENOS 15 MINUTOS ATÉ ESFRIAR;

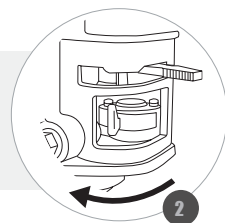

**TURN THE FUEL COCK TO OFF POSITION;**  
*MUEVA EL GRIFO DE COMBUSTIBLE A LA POSICIÓN OFF;*  
MOVA A TORNEIRA DE COMBUSTÍVEL PARA POSIÇÃO FECHADO (OFF);



**PUT THE ENGINE IN FLAT SURFACES TO PREVENT OIL AND FUEL SPILLS;**  
*COLOQUE EL MOTOR SOBRE UNA SUPERFICIE PLANA Y NIVELADA, A FIN DE EVITAR DERRAMES DE ACEITE Y COMBUSTIBLE;*  
ALOQUE-O DE FORMA NIVELADA, A FIM DE EVITAR DERRAMAMENTOS DE ÓLEO E COMBUSTÍVEL;

**WARNING / ATENCION / ATENÇÃO**

**HOT ENGINE CAN BURN YOU AND IGNITE SOME MATERIALS / IN CASE OF GASOLINE LEAKAGE, CLEAN IT IMMEDIATELY TO AVOID EXPLOSIONS / IN THE EVENT OF AN OIL SPILL, CLEAN IT TO AVOID SLIPPING AND FALLING / NEVER CARRY THE MOTOR LYING DOWN OR UPSIDE DOWN.**

*EL MOTOR CALIENTE PUEDE QUEMARSE Y TAMBIÉN INFLAMAR ALGUNOS MATERIALES / EN CASO DE FUGAS DE GASOLINA, LÍMPIELO INMEDIATAMENTE PARA EVITAR EXPLOSIONES / EN CASO DE DERRAME DE ACEITE, LÍMPIELO PARA EVITAR RESBALONES Y CAÍDAS / NUNCA TRANSPORTE EL MOTOR ACOSTADO O DE CABEZA.*

O MOTOR QUENTE PODE QUEIMÁ-LO E TAMBÉM INFLAMAR ALGUNS MATERIAIS / EM CASO DE VAZAMENTO DE GASOLINA, LIMPE-O IMEDIATAMENTE AFIM DE EVITAR EXPLOSÕES / EM CASO DE DERRAMAMENTO DE ÓLEO, LIMPE-O A FIM DE EVITAR ESCORREGÕES E QUEDAS / NUNCA TRANSPORTE O MOTOR DEITADO OU DE PONTA CABEÇA.



## WARRANTY TERM

This product is guaranteed against defects in material and workmanship for a legal period of three (3) months from the date of issue of the respective Sales Invoice. We undertake to repair or replace, within the period mentioned, free of charge, parts that are recognized by the Technical Department as defective, upon approval of the Warranty Request.

This warranty is limited and non-transferable, valid only for the first purchaser and covers only the product, all damages and losses resulting from misuse of the equipment are excluded. Any freight/insurance and other costs will be borne by the buyer.

The following shall be excluded from the guarantee:

- Defects caused by use not in accordance with the instructions contained in the Owner's Manual; accidents (falling, fire, etc.); use of non-original parts and repairs and / or maintenance carried out by unauthorized workshops and / or technicians.
- Spare parts and natural maintenance such as spark plugs, lubricants, filters, fuel cap, starting cord, handles, seals, gaskets, safety devices and similar items.
- Parts that suffer from natural wear and tear due to friction such as piston, cylinder, piston rings, bearings, pins, rollers, connecting rod, crankshaft, springs, bushings, rotor and mechanical seals.
- Violated products.
- Products whose Certificate of Warranty is incorrectly filled in and / or without the Sales Invoice number.

**NOTE:** A breakdown during the warranty period does not entitle the buyer to stop payment, or discounts.

**IMPORTANT:** Keep the Sales Invoice, the Product Warranty Certificate and present them when you need technical assistance.

**ATTENTION:** Read the owner's instruction manual and all warnings of danger and attention before operating the equipment.





## TERMINO DE GARANTIA

*Este producto está garantizado contra defectos de material y fabricación por un periodo legal de 3 (tres) meses a partir de la fecha de emisión de la factura de venta. Nos comprometemos a reparar y/o cambiar, dentro del plazo mencionado, gratuitamente, piezas que sean reconocidas por el Departamento Técnico como defectuosas, mediante la aprobación de la solicitud de garantía.*

*Esta garantía es limitada e intransferible, valida solamente para el primer comprador y cubre únicamente el producto, quedan excluidos todos los daños y perjuicios derivados del mal uso del equipamiento. Los eventuales gastos de flete/seguro y otros correrán por cuenta del comprador.*

*Quedan excluidos de la garantía:*

- *Defectos provocados por uso en desacuerdo con las instrucciones contenidas en el manual del usuario; accidentes (caída, fuego, etc.); utilización de piezas no originales o reparos y/o mantenimientos realizados por talleres y/o técnicos no autorizados.*
- *Piezas de reposición y mantenimiento natural como, bujías, lubricantes, filtros, tapa de combustible, cuerda de arranque, conjunto de arranque, manubrios, retenedores, juntas, barras, coreas, lanzas, picos, pistolas, anillos o-ring, empaques, turbinas(ventilador), dispositivos de seguridad y ítems similares.*
- *Piezas que sufren de desgaste natural con el uso debido a la fricción, como, pistón, cilindro, anillos del pistón, mancales, pinos, rodillos, biela, cigüeñal, válvula, muelles, tochos, cojinetes, tubos, engranajes(piñón) y embrague.*
- *Productos violados.*
- *Productos cuyo certificado de garantía este llenado de manera incorrecta y/o sin el número de la Factura de compra.*

*NOTA: Una avería durante el periodo de garantía no le da el derecho al comprador de interrumpir el pago, y/o descuentos.*

*IMPORTANTE: Guarde este manual y este certificado en un local seguro, preséntelo cuando necesite de asistencia técnica, en conjunto con el Certificado de Garantía y Factura de compra.*

*ATENCION: Lea este manual de instrucciones del propietario y todos los avisos de peligro y atención antes de operar el equipamiento*



## TERMO DE GARANTIA

Este produto é garantido contra defeitos de material e de fabricação pelo período legal de 3 (três) meses a contar da data de emissão da respectiva Nota Fiscal de Venda. Comprometemo-nos a reparar ou substituir, dentro do prazo citado, gratuitamente, peças que sejam reconhecidas pelo Departamento Técnico como defeituosas, mediante aprovação da Solicitação de Garantia.

A presente garantia limitada é intransferível, válida somente para o primeiro comprador e cobre unicamente o produto, ficando excluídos quaisquer eventuais danos e prejuízos decorrentes de aplicação do equipamento. Eventuais despesas como frete e/ou seguro entre o domicílio e a Assistência Técnica correrão por conta do comprador.

Ficam excluídos da garantia:

- Defeitos provocados por uso em desacordo com as instruções contidas no Manual do Proprietário; acidentes (queda, fogo, etc.); utilização de peças não originais e consertos e/ou manutenção realizados por oficinas e/ou técnicos não autorizados.
- Peças de reposição e manutenção natural, como velas, lubrificantes, filtros, tampa de combustível, cordão da partida, manípulos, retentores, juntas, dispositivos de segurança e itens similares.
- Peças que sofrem desgaste natural com o uso, devido ao atrito, como pistão, cilindro, anéis de pistão, mancais, pinos, roletes, biela, virabrequim, molas, buchas, rotor e selos mecânicos.
- Produtos violados.
- Produtos cujo Certificado de Garantia esteja preenchido de forma incorreta e/ou sem o número da Nota Fiscal de Venda.

NOTA: Uma avaria durante o período de garantia não dá o direito ao comprador de interromper o pagamento, ou a descontos.

IMPORTANTE: Guarde a Nota Fiscal de Venda, O Certificado de Garantia do produto e apresente-os quando necessitar de assistência técnica.

ATENÇÃO: Leia o Manual de Instruções do proprietário e todos os avisos de perigo e atenção antes de operar o equipamento.





