

11100165 - P1009-BRA/GRA
MÓVEL SUSPENSO PARA BANHEIRO 50CM

INSTRUÇÕES DE MONTAGEM
INSTRUCCIONES DE MONTAGEM
ASSEMBLY'S INSTRUCTION

PLACA&PONTO

LISTA DE PEÇAS / LISTA DE PIEZAS / FURNITURE PIECES LIST

REF	DESCRIÇÃO/DESCRIPCION/DESCRIPTION	DIMENSÃO/DIM/DIM	QTD.
01	PORTA/ PUERTA/ DOOR	440x280x15	01
02	LATERAL CAIXA/ LADO DE LA CAJA/ BOX SIDE	352x250x15	02
03	BASE CAIXOTE/ BASE CAJA/ BASE/ BOX BASE	500x352x15	01
04	REQUADRO DE METAL/ MARCO DE METAL/ METAL FRAME	540x385x15	01
05	BASE / BASE / BASE	500X352x15	01
06	TAMPO / TAPA / TOP	500X352x15	01

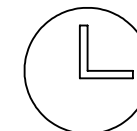
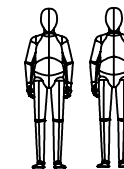
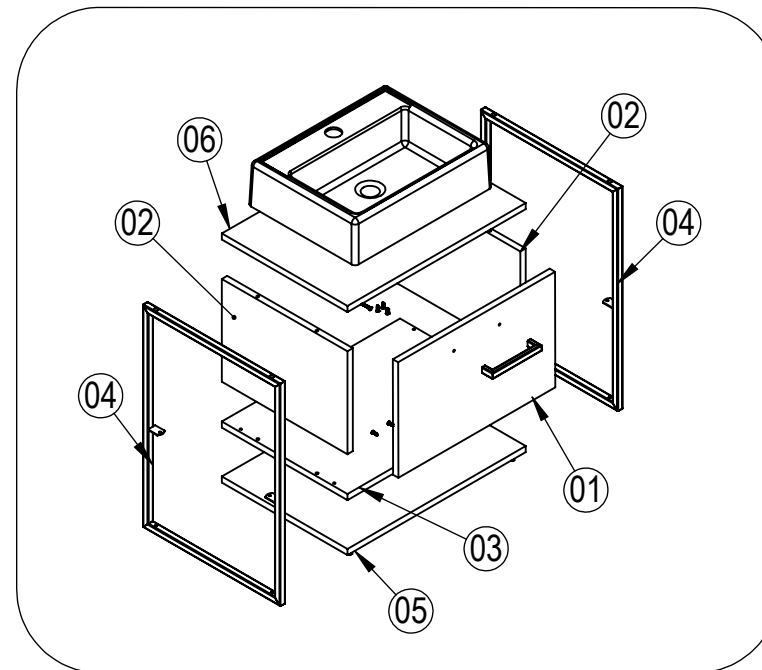

1:00:00

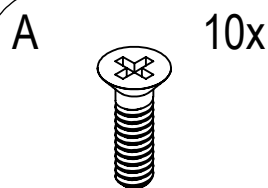

PARAF. MAD
CHIPBOARD
3.5 X 14 ZA

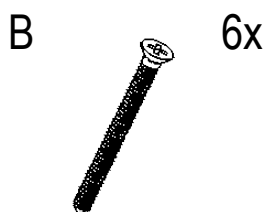

PARAF. MAD
CHIPBOARD
3.5 X 40 ZA

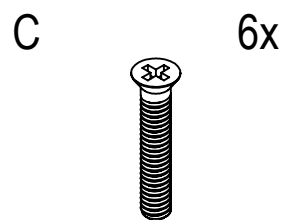

PARAF. MAD. CHIPBOARD
3.5 X 25 ZA 8MM

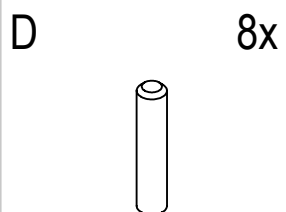

CAVILHA
Ø6X30MM

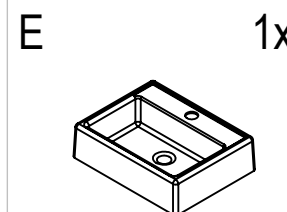

CUBA SOBREPOR PARA
MÓVEL SUSPENSO

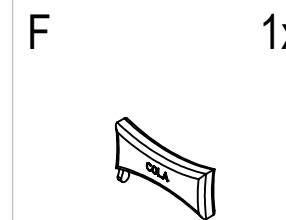

COLA

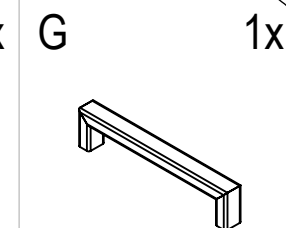

PUXADOR INJETADO
PRETO

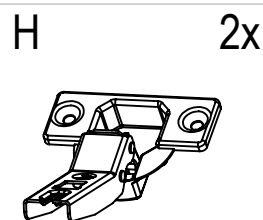

CORPO
DOBRADIÇA

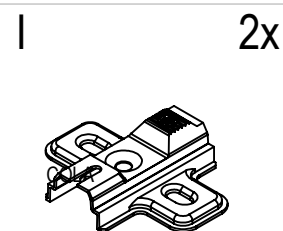

CALÇO
DOBRADIÇA

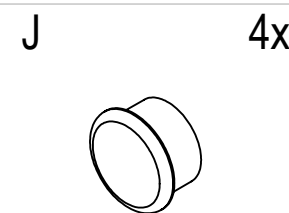

PONTEIRA DE
TUBO 10MM

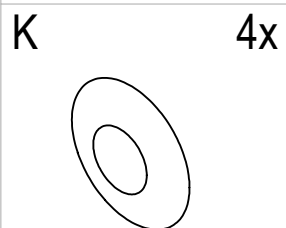

TAPA FURO

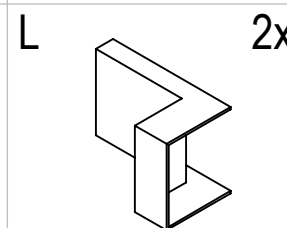

PROTECAO PARA
CANTONEIRA

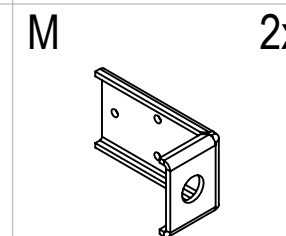

SUPORTE DE FIXACAO
METALICO

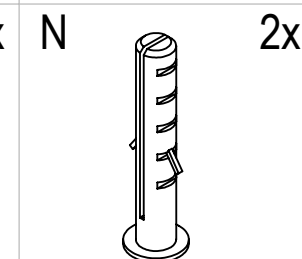

BUCHA PLASTICA 8MM

11100165 - P1009-BRA/GRA
MÓVEL SUSPENSO PARA BANHEIRO 50CM

Instruções de Montagem

Instrucciones de Montaje
Assembly's Instructions

PLACA&PONTO

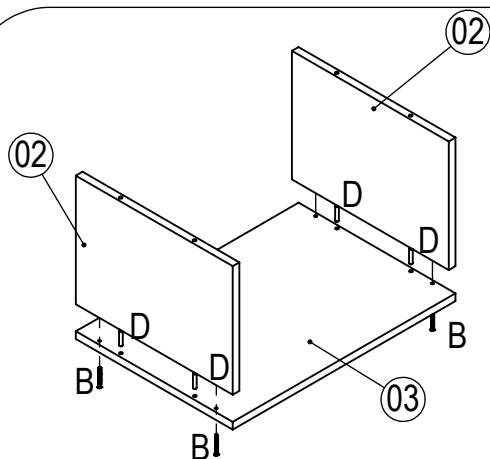

1. Parafuse a base (03) nas laterais (02)

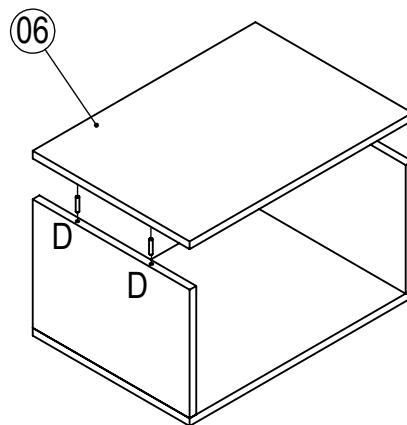

2. Coloque o tampo (06) alinhado com as laterais.

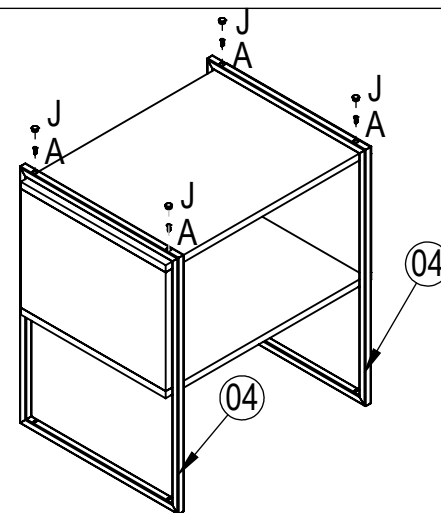

3. Alinhe as laterais (04) por dentro da caixa e parafuse respeitando a distancia da porta.

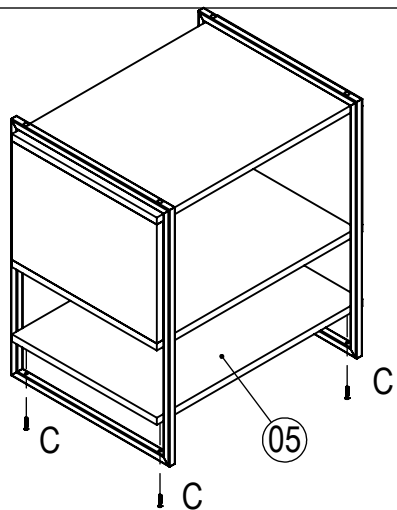

4. Parafuse a base (05) alinhando o requadro de metal.

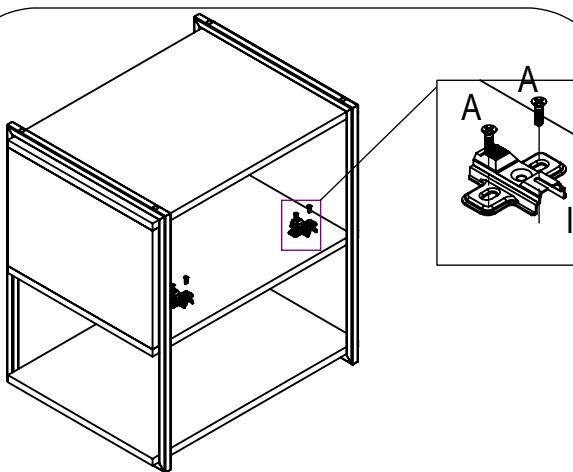

5. Parafuse os calços na furação pré definida da caixa

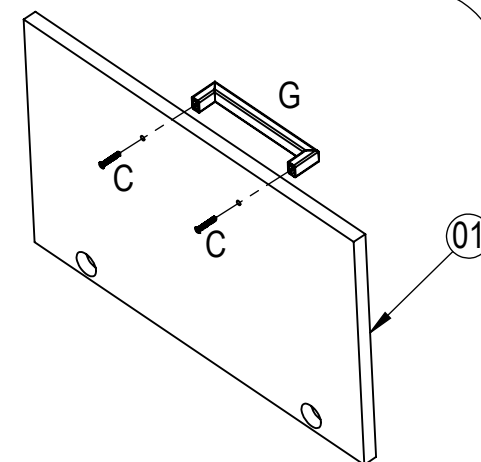

6. Coloque o puxador (G).

11100165 - P1009-BRA/GRA
MÓVEL SUSPENSO PARA BANHEIRO 50CM

Instruções de Montagem

Instrucciones de Montaje
Assembly's Instructions

PLACA&PONTO

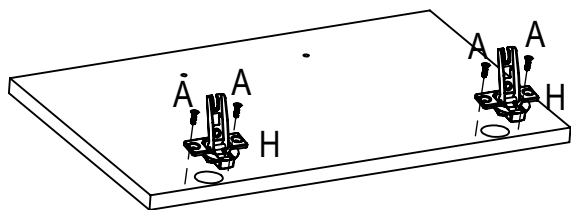

7. Coloque as dobradiças nas portas.

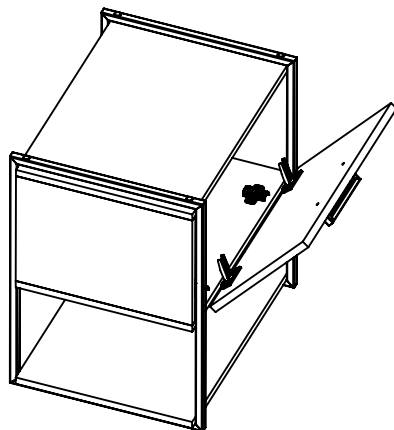

8. Alinhe a porta com o móvel e parafuse com o calço.

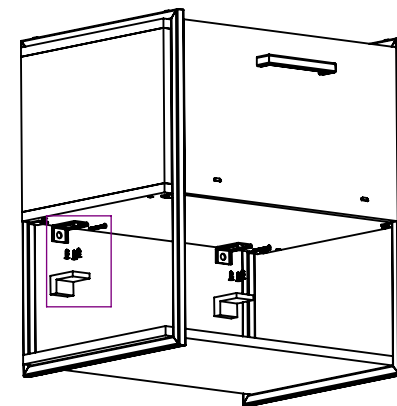

9. Prenda o móvel na parede e coloque os acabamentos.

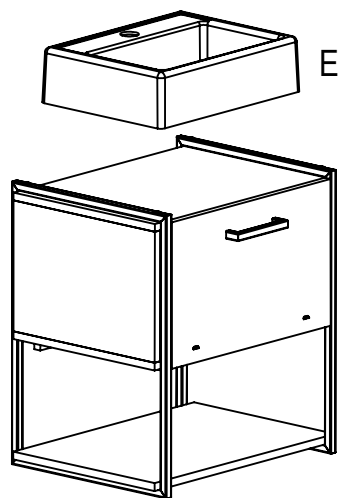
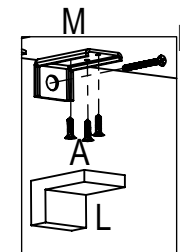

10. Posicione a cuba encima do móvel

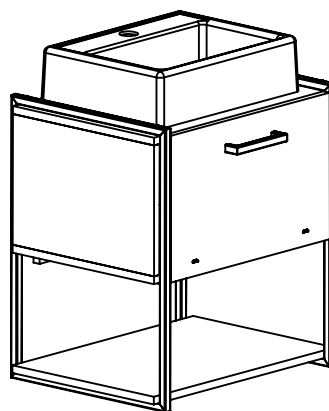

11100165 - P1009-BRA/GRA
MÓVEL SUSPENSO PARA BANHEIRO 50CM

Instruções de Montagem

Instrucciones de Montaje
Assembly's Instructions



RECOMENDAÇÕES:

- 01 - Examine completamente todas as peças do móvel antes de iniciar o trabalho.
- 02 - Recomenda-se montar o móvel conforme este Manual de Montagem.
- 03 - É de responsabilidade do montador seguir as instruções do Manual de Montagem, que são fundamentais para garantir a estrutura do móvel.
- 04 - Certifique-se de que todos os acessórios utilizados na montagem (parafusos, porcas, ponteiros) estejam fixados o suficiente, totalmente atarraxados, evitando que venham a provocar ferimentos.

LIMPEZA:

- 01 - Pano levemente umedecido com água, seguido de pano seco.
- 02 - Não utilizar produtos químicos ou abrasivos.

GARANTIA:

- 01 - 3 meses para defeitos ou vícios de origem.

ADVERTÊNCIAS:

- 01 - Esteja ciente do risco de chama aberta e outras fontes de calor, tais como aquecedores elétricos, aquecedores a gás etc. nas proximidades do produto.
- 02 - Não utilize o produto se alguma parte estiver quebrada, rasgada ou faltando. Utilizar somente peças de reposição aprovadas pelo fabricante.

RECOMENDACIONES:

- 01 - Examine completamente todas las piezas del mueble antes de empezar el montaje.
- 02 - Recomienda-se montar el mueble de acuerdo con este Manual de Montaje.
- 03 - Es de responsabilidad del montador seguir las instrucciones del Manual de Montaje, que son fundamentales para asegurar la estructura del mueble.
- 04 - Asegure-se de que todos los accesorios utilizados en el montaje (tornillos, tuercas, ponteras) estén fijados el suficiente, totalmente roscados, evitando que vengam a provocar lesiones.

LIMPIEZA:

- 01 - Paño levemente humedecido con agua, siguiendo de paño seco.
- 02 - No utilizar productos químicos o abrasivos.

GARANTÍA:

- 01 - 3 meses para defectos o vicios de origen.

ADVERTENCIAS:

- 01 - Tenga en cuenta el riesgo de llama abierta y otras fuentes de calor, tales como calentadores eléctricos, calentadores de gas, etc. en las proximidades del producto.
- 02 - No utilice el producto si alguna parte esté rota, o perdida. Utilizar sólo piezas de repuesto aprobadas por el fabricante.

RECOMENDATIONS:

- 01 - Check completely all the furniture's pieces before start to assemble it.
- 02 - It is recommended to assemble this furniture according to this Assembly's Manual.
- 03 - It is the assembler's responsibility to follow the instructions of this Assembly's Manual, which are essential to ensure the furniture's structure.
- 04 - Ensure that all the accessories used in the assembly (bolts, nuts, tips) are well and enoughly fixed, completely threaded, avoiding injuries from happening.

CLEANSING:

- 01 - Cloth slightly moistened with water.
- 02 - Do not use chemicals or abrasives products.

WARRANTY:

- 01 - 3 months due to manufacture defects.

WARNINGS:

- 01 - Be aware of the risk of open flame and other sources of heat, such as electric heaters, gas heaters etc. around the product.
- 02 - Do not use the product if any part is broken, torn or missing. Only use replacement parts approved by the manufacturer.