



Avenida Maracanã, 4.244 - Parque Industrial
Araongas - PR - CEP: 86703-000
Assistência: 0800 645 2200
atendimento@puramagia.com.br
www.puramagia.com.br

CAMA CARROS DISNEY PLUS - 20A
DISNEY PLUS CAR BED - 20A

INSTRUÇÕES DE MONTAGEM

Assembly Instructions

Instrucciones de Montaje

Avenida Maracanã, 4.244 - Parque Industrial
Araongas - PR - CEP: 86703-000
Assistência: 0800 645 2200
atendimento@puramagia.com.br
www.puramagia.com.br



facebook.com/puramagiamoveis



www.youtube.com/user/PuraMagiaMoveis

PRODUTO: **CAMA CARROS DISNEY PLUS - 20A**

PRODUCT: **DISNEY PLUS CAR BED - 20A**

PRODUCTO: **CAMA CARROS DISNEY PLUS - 9A**



⚠️ ATENÇÃO

Esta embalagem contém peças pequenas, mantenha afastada de crianças até que o produto esteja totalmente montado. Montagem requisitada para adultos! Utilizar parafusadeira com cabeça Phillips! As instruções são genéricas, as figuras podem variar! Mantenha todas as peças e componentes longe do alcance das crianças

⚠️ ATTENTION

This package contains small parts, keep away from children until the product is fully assembled. Must be assembled by an adult! Use screwdriver with Phillips head. The instructions are generic, the figures may vary. Keep all parts and components out of the reach of children.

⚠️ ATENCIÓN

Esa embalaje contiene piezas pequeñas, mantenga lejos de los chicos hasta el producto estea totalmente armado. Montaje debe ser hecha por adultos! Utilizar parafusadeira con cabeça Phillips! Las instrucciones son genericas, los dibujos pueden variar. Mantenga todas las piezas y componentes fuera del alcance de los niños.

MONTAGEM DO PRODUTO / PRODUCT ASSEMBLY / MONTAJE DEL PRODUCTO

PASSO / STEP / PASO 4

Faça a união das peças, conforme ilustração abaixo.
 Connect the parts as shown below.
 Hacer la unión de las piezas según la ilustración siguiente.

J	Accesório Parafuso CC Phillips Screw CC Phillips Tornillo CC Phillips
QTD:	Dimensão: Material:
08	3,5 x 12 Metal

- Fixar as cantoneiras seguindo as marcações na prateleira.
- Fix the bracket on shelf marks.
- Fije las cantoneras siguiendo las marcas en el estante.

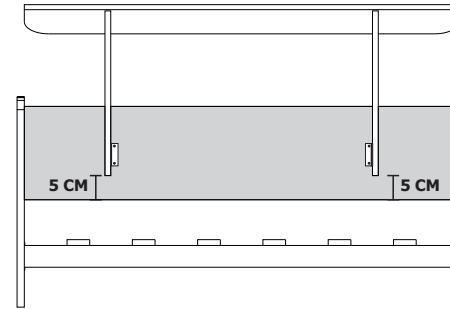
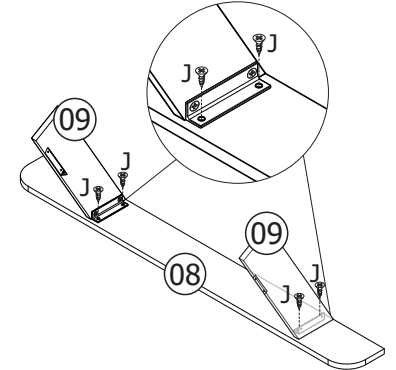

- Fixe o aerofólio na cabeceira mantendo os suportes a uma distância de 5 cm da parte de baixo da cabeceira.
- Fix the airfoil to the headboard, keeping the brackets at a distance of 5 centimeters from the bottom of the headboard.
- Fije la superficie de sustentación a la cabecera manteniendo los soportes a una distancia de 5 cm de la parte inferior de la cabecera.

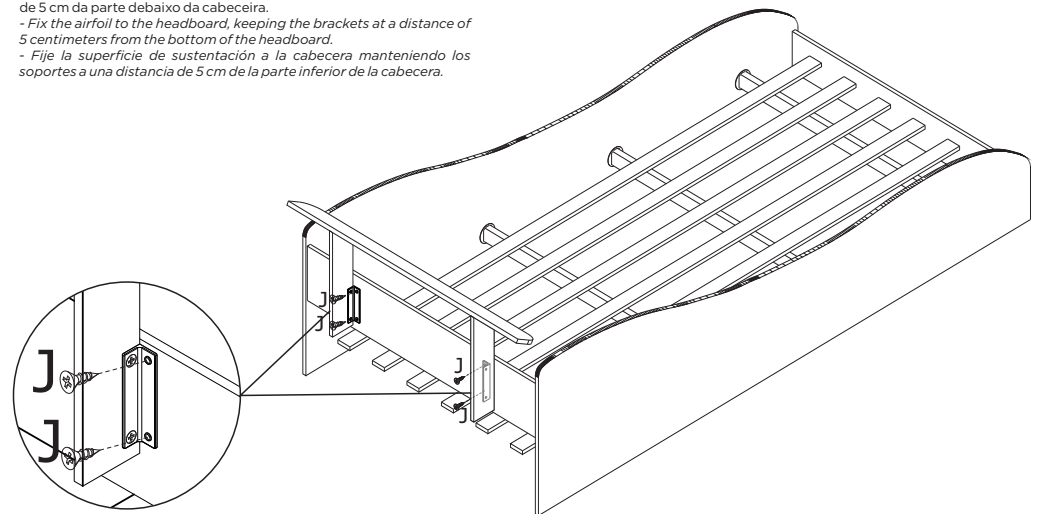

MONTAGEM DO PRODUTO / PRODUCT ASSEMBLY / MONTAJE DEL PRODUCTO

PASSO / STEP / PASO 2

Faça a união das peças, conforme ilustração abaixo.

Connect the parts as shown below.

Hacer la unión de las piezas según la ilustración siguiente.

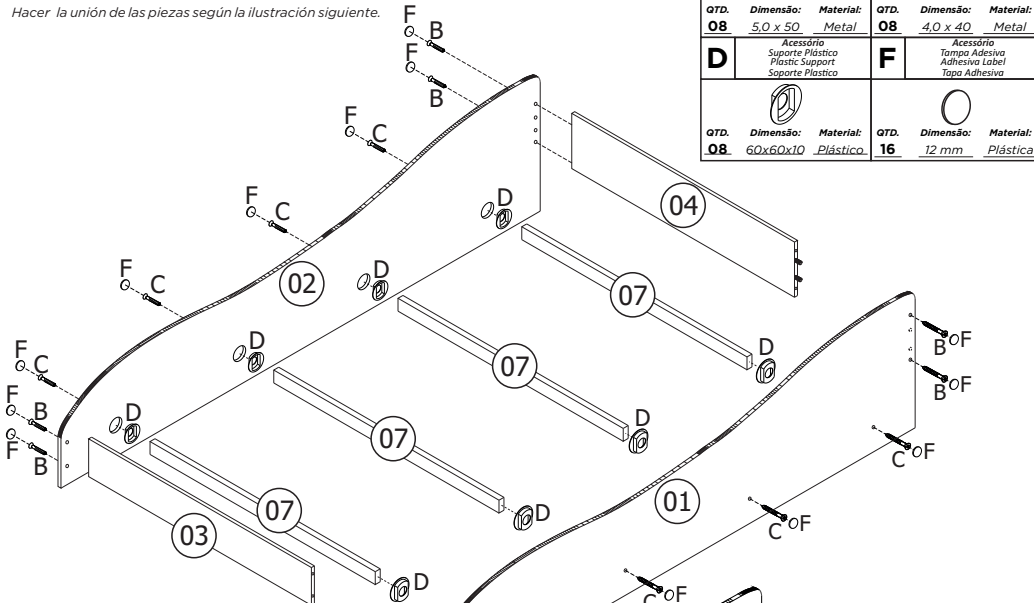

B	Acessório Parafuso CC Phillips Screw CC Phillips Tornillo CC Phillips	C	Acessório Parafuso CC Phillips Screw CC Phillips Tornillo CC Phillips
QTD. 08	Dimensão: 5,0 x 50 Material: Metal	QTD. 08	Dimensão: 4,0 x 40 Material: Metal
D	Acessório Suporte Plástico Plastic Support Soporte Plástico	F	Acessório Tapa Adesiva Adhesive Label Tapa Adhesiva
QTD. 08	Dimensão: 60x60x10 Material: Plástico	QTD. 16	Dimensão: 12 mm Material: Plástica

PASSO / STEP / PASO 3

Faça a união das peças, conforme ilustração abaixo.

Connect the parts as shown below.

Hacer la unión de las piezas según la ilustración siguiente.

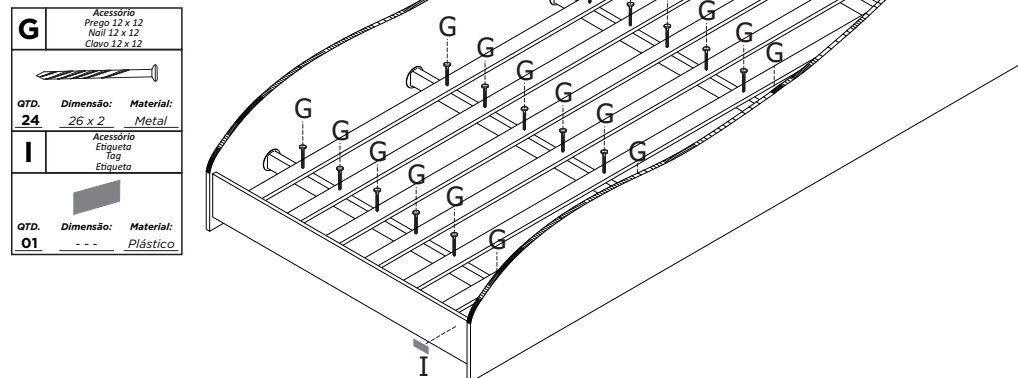

G	Acessório Pregos 12 x 12 Nail 12 x 12 Clavo 12 x 12
QTD. 24	Dimensão: 26 x 2 Material: Metal
I	Acessório Etiqueta Tag Etiqueta
QTD. 01	Dimensão: --- Material: Plástico

PESO SUPORTADO / DIMENSÕES DO PRODUTO MONTADO
SUPPORTED WEIGHT / ASSEMBLED PRODUCT DIMENSIONS
PESO SOPORTADO / DIMENSIONES PRODUCTO ARMADO

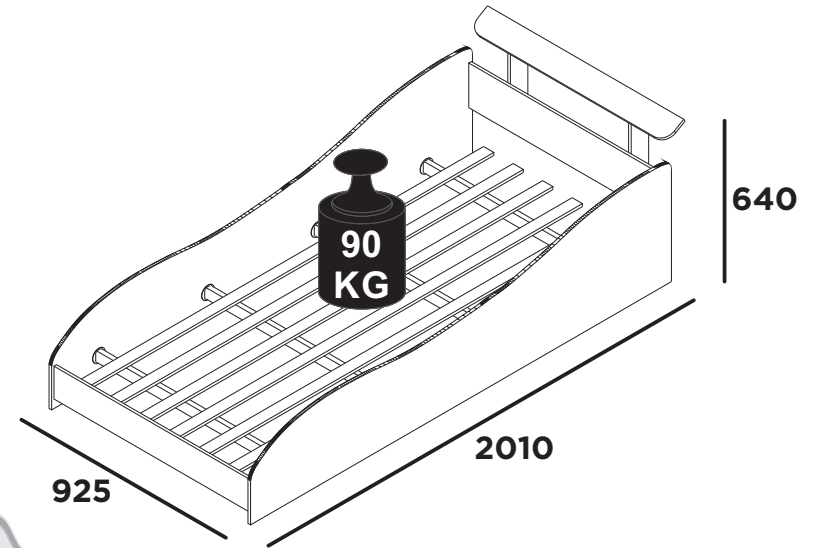

JÁ QUE VOCÊ VIROU UM ENGENHEIRO, VEJA AS FERRAMENTAS QUE IRÁ PRECISAR!

NOW THAT YOU ARE AN ENGINEER, CHECK THE TOOLS YOU'LL NEED!

MIRA LAS HERRAMIENTAS QUE VA A UTILIZAR EN EL MONTAJE!

DICAS IMPORTANTES

1. Leia atentamente todas as instruções antes de iniciar a montagem.
2. Separe e guarde a etiqueta de identificação.
3. Confira se os volumes e quantidades de peças descritos no manual estão corretos.
4. Identifique as peças e separe os acessórios.
5. A montagem do produto deverá ser feita em uma superfície limpa e plana. Aconselhamos utilizar a própria embalagem para forrar o chão afim de não danificar o produto.
6. Reserve área livre para montagem do produto.
7. Evite batidas e o contato com objetos cortantes.

Limpeza e Conservação

1. Não expor o móvel a calor excessivo (luz solar direta), ou umidade elevada.
2. Para limpeza use um pano macio seco ou levemente umedecido com água. Não use agentes de limpeza ou abrasivos.

IMPORTANT TIPS

1. Read all instructions before beginning assembly
2. Separate and store the identification label.
3. Confirm the volumes and quantities of parts described in the manual.
4. Identify and separate the parts and accessories.
5. The assembly of the product should be done on a clean and flat surface. We recommend using the package itself to cover the floor to prevent product damage.
6. Reserve free area for product assembly.
7. Avoid impacts and contact with sharp objects.

Cleaning and Conservation

1. Do not expose the product to excessive heat (direct sunlight) or high humidity.
2. For cleaning use a dry or slightly moistened soft cloth with water. Do not use cleaning agents or abrasives.

FERRAMENTAS NECESSÁRIAS
TOOLS REQUIRED / HERRAMIENTAS NECESARIAS

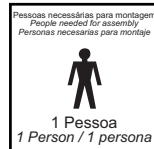
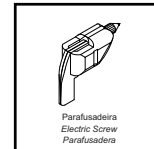
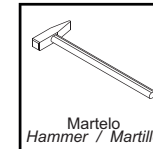

NÃO INCLUSAS / NOT INCLUDED / NO INCLUIDOS

DICAS IMPORTANTES

1. Leer atentamente todas las instrucciones antes de empezar el montaje
2. Separe y guarde las etiquetas de identificación
3. Mire si los volúmenes y cantidades de piezas descritos en manual estan correctos
4. Identifique las piezas y separe los accesorios.
5. El montaje del producto debe realizarse sobre una superficie limpia y plana. Le recomendamos que utilice la propia embalaje para cubrir el suelo para evitar daños en el producto.
6. Dejar una area libre para armar el producto
7. Evite impactos y contacto con objetos cortantes

Limpeza y Conservación

1. No dejar el producto en locales muy calientes (luz del sol directa) o demasiada umidade
2. Para la limpieza utilizar un paño suave y seco o ligeramente humedecido con agua. No limpie productos abrasivos.

IDENTIFICAÇÃO DAS PEÇAS

IDENTIFICATION OF PARTS / IDENTIFICACIÓN DE LAS PIEZAS

CÓD.	INFORMAÇÃO DAS PEÇAS	IDENTIFICATION OF PARTS	IDENTIFICACIÓN DE LAS PIEZAS	CÓD. COR	QTD
23107.001	Lateral Direita	Right Side	Lateral Derecha	8539	01
23107.002	Lateral Esquerda	Left Side	Lateral Izquierda	8539	01
23107.003	Peseira	Footboard	Pieciro	8539	01
23107.004	Cabeceira	Headboard	Cabecera	8539	01
23107.005	Longarina	Stringer	Zanca	8539	06
23107.007	Travessa do Estrado	Crossmember Platform	Travessa del Estrado	8539	04
23107.008	Prateleira	Shelf	Estante	8539	01
23107.009	Suporte	Support	Soporte	8539	02

ASSISTÊNCIA TÉCNICA

Ao solicitar assistência técnica, informe o número da peça, nome e cor do produto e a data de fabricação do lote que se encontra carimbado na peça nº05.

TECHNICAL ASSISTANCE

When request the technical assistance, inform the number of the piece name and color of the product and also the batch manufacturing date, that is stamped on the piece nº05.

ASISTENCIA TÉCNICA

Al solicitar la asistencia técnica, informe el número de la pieza, el nombre y el color del producto y también la fecha de fabricación del lote, que se estampa en la pieza nº05.

IDENTIFICAÇÃO DAS PEÇAS / IDENTIFICACIÓN DE LAS PIEZAS

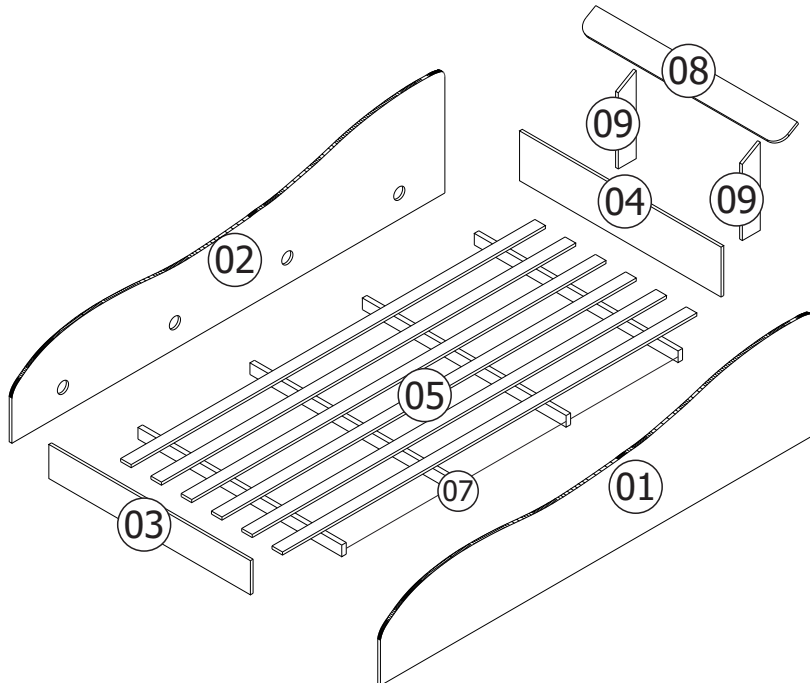

FERRAGENS / HARDWARE / HERRAJES

A	Acessório Cavilha Dowel Clavija	B	Acessório Parafuso CC, Phillips Screw CC, Phillips Tornillo CC Phillips	C	Acessório Parafuso CC, Phillips Screw CC, Phillips Tornillo CC Phillips	D	Acessório Suporte Plástico Plastic Support Soporte Plástico	E	Acessório Sapata Retangular Shoes Rectangular Zapata Rectangular	F	Acessório Tampa Adesiva Adhesive Label Tapa Adhesiva
QTD: 04	Dimensão: 6 x 30 Material: Madeira	QTD: 08	Dimensão: 5,0 x 50 Material: Metal	QTD: 08	Dimensão: 4,0 x 40 Material: Metal	QTD: 08	Dimensão: 60x60x10 Material: Plástico	QTD: 04	Dimensão: 50 x 12 Material: Plástico	QTD: 16	Dimensão: 12 mm Material: Plástico
QTD: 24	Dimensão: 26 x 2 Material: Metal	QTD: 08	Dimensão: 19 x 1 Material: Metal	QTD: 01	Dimensão: - - - Material: Plástico	QTD: 16	Dimensão: 3,5 x 12 Material: Metal	QTD: 04	Dimensão: 79x17x17 Material: Metal		

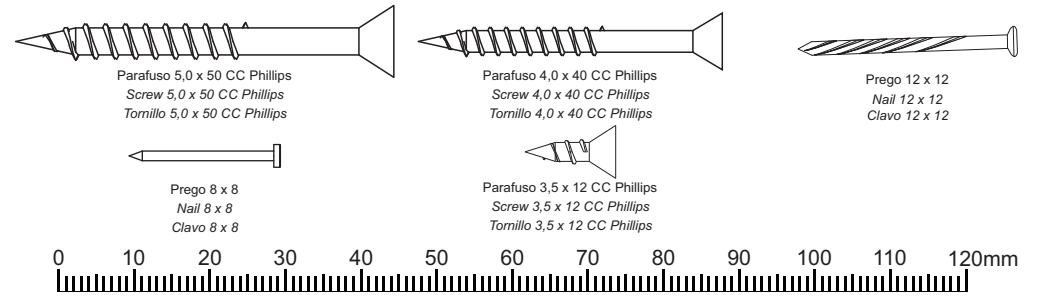

MONTAGEM DO PRODUTO / PRODUCT ASSEMBLY / MONTAJE DEL PRODUCTO

PASSO / STEP / PASO 1

Prepare as peças com seus devidos acessórios, conforme ilustração abaixo.

Prepare the parts according to their proper accessories, as shown below.

Prepare las piezas conforme a sus correspondientes accesorios, como se muestra a ilustración.

A	Acessório Cavilha Dowel Clavija
QTD: 04	Dimensão: 6 x 30 Material: Madeira
E	Acessório Sapata Retangular Shoes Rectangular Zapata Rectangular
QTD: 04	Dimensão: 50 x 12 Material: Plástica
H	Acessório Prego 8 x 8 Nail 8 x 8 Clavo 8 x 8
QTD: 08	Dimensão: 19 x 1 Material: Metal
K	Acessório Cantoneira Corner brace Cantoneira
QTD: 04	Dimensão: 79x17x17 Material: Metal

