



MONTAGEM DO PRODUTO / PRODUCT ASSEMBLY / MONTAJE DEL PRODUCTO

PASSO / STEP / PASO 6

Fixe as peças 11 utilizando 'G', após cole 'J'.

Fix 11 using 'G', after paste 'J'.

Fije 11 utilizando 'G', e cole 'J'.

G	Accesório Preço 12 x 12 Nvli 12 x 12 Clavo 12 x 12
	
QTD. Dimensão: Material:	
15 26 x 2 Metal	
J	Accesório Etiqueta Tag Etiqueta
	
QTD. Dimensão: Material:	
01 - - - Plástico	

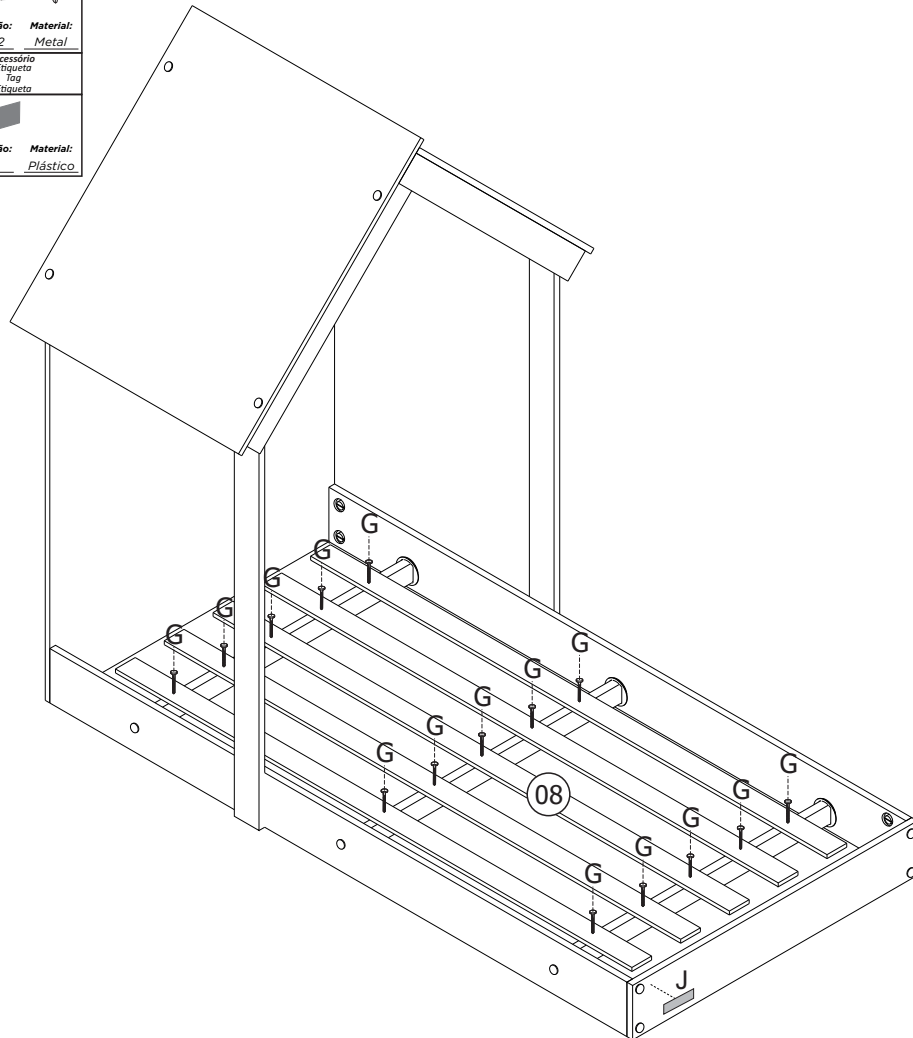

MINI CAMA MONTESSORIANA CASINHA - 9A

INSTRUÇÕES DE MONTAGEM
Assembly Instructions
Instrucciones de Montaje



Avenida Maracanã, 4.244 - Parque Industrial
Arapongas - PR - CEP: 86703-000
Assistência: 0800 645 2200
atendimento@puramagia.com.br
www.puramagia.com.br



facebook.com/puramagiamoveis



www.youtube.com/user/PuraMagiaMoveis



"Imagens meramente ilustrativas, sujeitas a alterações sem aviso prévio"
 "Image merely illustrative, subject to change without prior notice"
 "Imágenes ilustrativas, pueden ser cambiadas sin aviso previo"



PRODUTO: MINI CAMA MONTESSORIANA CASINHA - 9A

PRODUCT: MINI BED MONTESSORIAN - 9A

PRODUCTO: MINI CAMA MONTESSORIANA CASINHA - 9A

CÓDIGO: 20721

PRODUTO:
MINI-CAMA MONTESSORIANA CASA DE BONECA - 9A
REVESTIMENTO
6491- BRANCO ACETINADO

CÓDIGO: 20722

PRODUTO:
MINI-CAMA MONTESSORIANA HOME - 9A
REVESTIMENTO
6491- BRANCO ACETINADO



ATENÇÃO

Esta embalagem contém peças pequenas, mantenha afastada de crianças até que o produto esteja totalmente montado.
 Montagem requisitada para adultos!
 Utilizar parafusadeira com cabeça Phillips!
 As instruções são genéricas, as figuras podem variar!
 Mantenha todas as peças e componentes longe do alcance das crianças



ATTENTION

This package contains small parts, keep away from children until the product is fully assembled.
 Must be assembled by an adult!
 Use screwdriver with Phillips head.
 The instructions are generic, the figures may vary.
 Keep all parts and components out of the reach of children.



ATENCIÓN

Esa embalaje contiene piezas pequeñas, mantenga lejos de los chicos hasta el producto estea totalmente armado.
 Montaje debe ser hecha por adultos!
 Utilizar parafusadeira con cabeza Phillips!
 Las instrucciones son genericas, los dibujos pueden variar.
 Mantenga todas las piezas y componentes fuera del alcance de los niños.



MONTAGEM DO PRODUTO / PRODUCT ASSEMBLY / MONTAJE DEL PRODUCTO

PASSO / STEP / PASO 5

Fixe a peça 08 utilizando 'B' e 'I'.

Fix 08 using 'B' and 'I'.

Fije 08 utilizando 'B' y 'I'.

B	Acessório Parafuso CC Phillips Screw CC Phillips Tornillo CC Phillips	I	Acessório Tapa Adesiva Adhesive Label Tapa Adhesiva
			
QTD. 04	Dimensão: 4,0 x 40	Material: Metal	QTD. 04
			Dimensão: 12 mm
			Material: Plástica

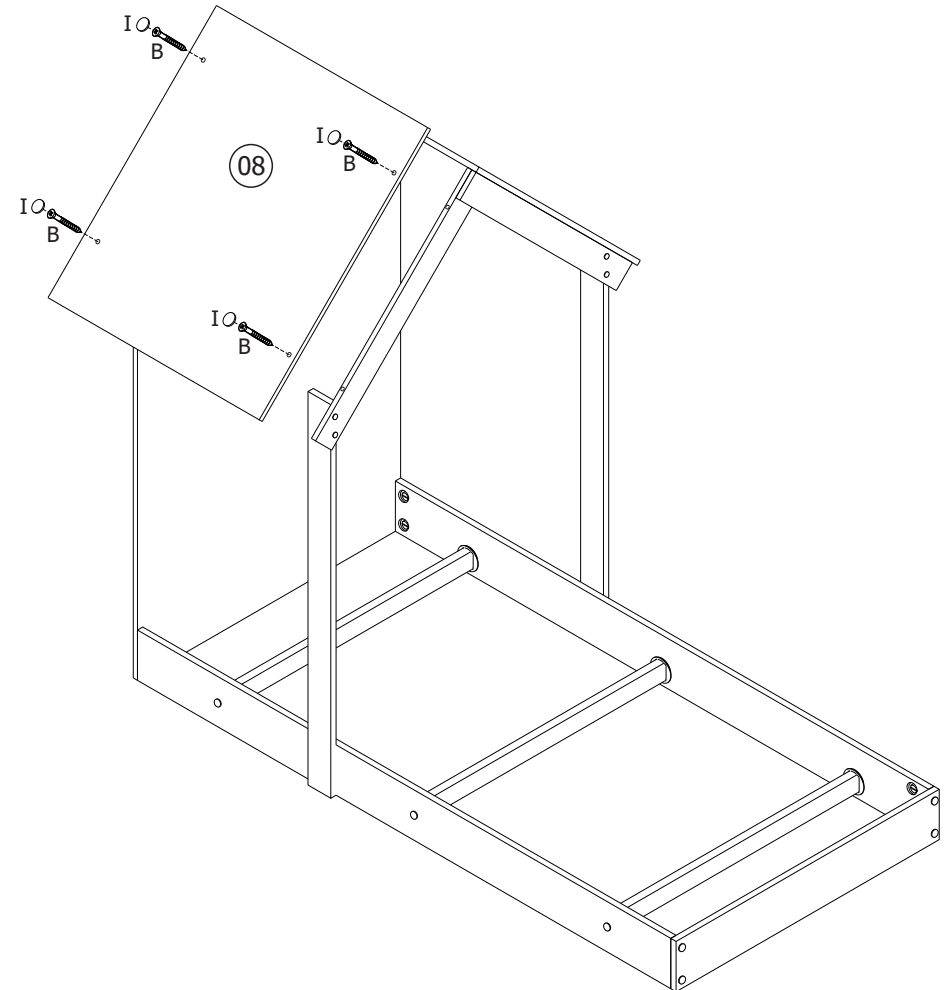





MONTAGEM DO PRODUTO / PRODUCT ASSEMBLY / MONTAJE DEL PRODUCTO

PASSO / STEP / PASO 4

Alinhe o telhado direito com a frente do telhado direito e fixe utilizando 'B' e 'I'.

Align the right roof with the front of the right roof and fix using 'B' and 'I'.

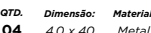
Alinear el techo derecho con el frente del techo derecho y fije utilizando 'B' y 'I'.

B			I		
Acessório			Acessório		
Parafuso CC Phillips			Tampa Adesiva		
Screw CC Phillips			Adhesive Label		
Tornillo CC Phillips			Tapa Adhesiva		
					
QTD.	Dimensão:	Material:	QTD.	Dimensão:	Material:
04	4,0 x 40	Metal	04	12 mm	Plástica

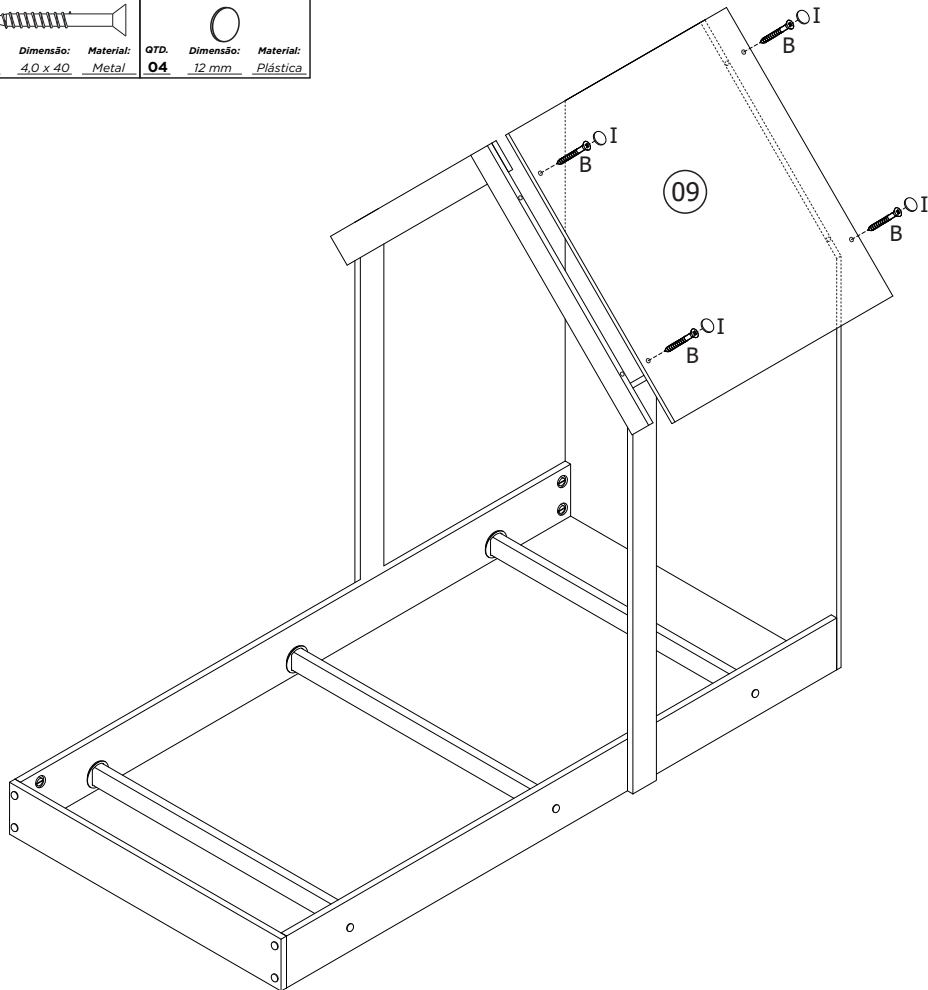

PESO SUPORTADO / DIMENSÕES PRODUTO MONTADO SUPPORTED WEIGHT / DIMENSIONS ASSEMBLED PRODUCT PESO SOPORTADO / DIMENSIONES PRODUCTO ARMADO

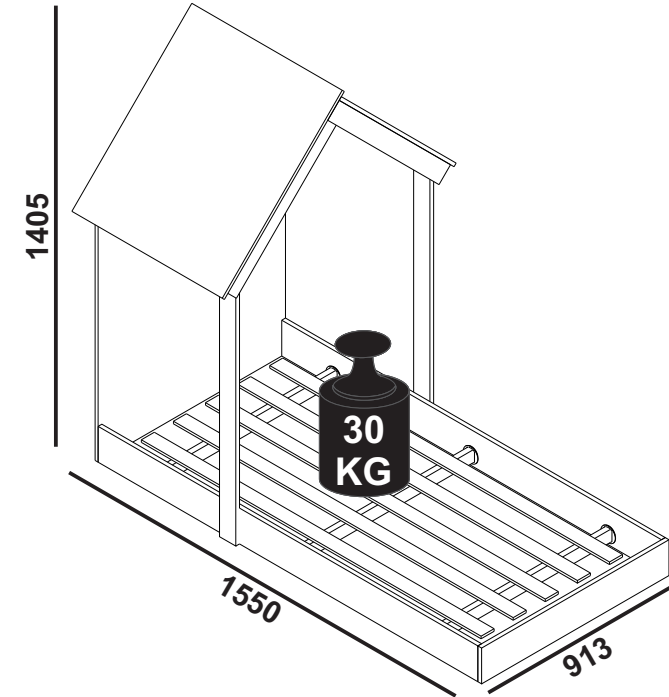

DICAS IMPORTANTES

1. Leia atentamente todas as instruções antes de iniciar a montagem.
2. Separe e guarde a etiqueta de identificação.
3. Confira se os volumes e quantidades de peças descritos no manual estão corretos.
4. Identifique as peças e separe os acessórios.
5. A montagem do produto deverá ser feita em uma superfície limpa e plana. Aconselhamos utilizar a própria embalagem para forrar o chão afim de não danificar o produto.
6. Reserve área livre para montagem do produto.
7. Evite batidas e o contato com objetos cortantes.

Limpeza e Conservação

1. Não expor o móvel a calor excessivo (luz solar direta), ou umidade elevada.
2. Para limpeza use um pano macio seco ou ligeiramente umedecido com água. Não use agentes de limpeza ou abrasivos.

IMPORTANT TIPS

1. Read all instructions before beginning assembly.
2. Separate and store the identification label.
3. Confirm the volumes and quantities of parts described in the manual.
4. Identify and separate the parts and accessories.
5. The assembly of the product should be done on a clean and flat surface. We recommend using the package itself to cover the floor to prevent product damage.
6. Reserve free area for product assembly.
7. Avoid impacts and contact with sharp objects.

Cleaning and Conservation

1. Do not expose the product to excessive heat (direct sunlight) or high humidity.
2. For cleaning use a dry or slightly moistened soft cloth with water. Do not use cleaning agents or abrasives.

FERRAMENTAS NECESSÁRIAS TOOLS REQUIRED / HERRAMIENTAS NECESARIAS

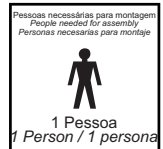
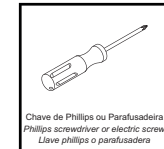
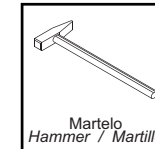

NÃO INCLUSAS / NOT INCLUDED / NO INCLUIDOS

DICAS IMPORTANTES

1. Leer atentamente todas las instrucciones antes de empezar el montaje.
2. Separe y guarde las etiquetas de identificación.
3. Mire si los volúmenes y cantidades de piezas descritos en manual estan correctos.
4. Identifique las piezas y separe los accesorios.
5. El montaje del producto debe realizarse sobre una superficie limpia y plana. Le recomendamos que utilice la propia embalaje para cubrir el suelo para evitar daños en el producto.
6. Dejar una area libre para armar el producto.
7. Evite impactos y contacto con objetos cortantes.

Limpeza y Conservación

1. No dejar el producto en locales muy calientes (luz del sol directa) o demasiada umidade.
2. Para la limpieza utilizar un paño suave y seco o ligeramente humedecido con agua. No utilice productos abrasivos.

IDENTIFICAÇÃO DAS PEÇAS
IDENTIFICATION OF PARTS / IDENTIFICACIÓN DE LAS PIEZAS

CÓD.	IDENTIFICAÇÃO DAS PEÇAS	IDENTIFICATION OF PARTS	IDENTIFICACIÓN DE LAS PIEZAS	QTD
01	Barra Esquerda	Righth Bar	Barra Izquierda	01
02	Barra Direita	Left Bar	Barra Derecha	01
03	Haste Esquerda	Left Rod	Pieceiro	01
04	Haste Direita	Right Rod	Cabecera	01
05	Peseira	Footboard	Pieceiro	01
06	Frente Telhado Esquerda	Front Left Roof	Tapa del Baúl	01
07	Frente Telhado Direita	Front Right Roof	Frente Techo Derecho	01
08	Telhado Esquerdo	Left Roof	Frente Techo Izquierdo	01
09	Telhado Direito	Right Roof	Techo Derecho	01
10	Painel Traseiro	Back Panel	Panel Trasero	01
11	Longarina	Stringer	Zanca	05
12	Travessa do Estrado	Bed Slats Support	Travesa del estrado	03

ASSISTÊNCIA TÉCNICA

Ao solicitar assistência técnica, informe o número da peça, nome e cor do produto e a data de fabricação do lote que se encontra carimbado na peça nº11.

TECHNICAL ASSISTANCE

When request the technical assistance, inform the number of the piece name and color of the product and also the batch manufacturing date, that is stamped on the piece nº11.

ASISTENCIA TÉCNICA

Al solicitar la asistencia técnica, informe el número de la pieza, el nombre y el color del producto y también la fecha de fabricación del lote, que se estampa en la pieza nº11.

MONTAGEM DO PRODUTO / PRODUCT ASSEMBLY / MONTAJE DEL PRODUCTO

PASSO / STEP / PASO 3

Faça a união das peças, conforme ilustração abaixo.

Connect the parts as shown below.

Hacer la unión de las piezas según la ilustración siguiente.

C	Accessório Parafuso CC Phillips Screw CC Phillips Tornillo CC Phillips	D	Accessório Parafuso CC Phillips Screw CC Phillips Tornillo CC Phillips	I	Accessório Tampa Adesiva Adhesive Label Tapa Adhesiva
QTD: 04	Dimensão: 5,0 x 60	Material: Metal	QTD: 04	Dimensão: 4,0 x 25	Material: Metal
			QTD: 08	Dimensão: 12 mm	Material: Plástica

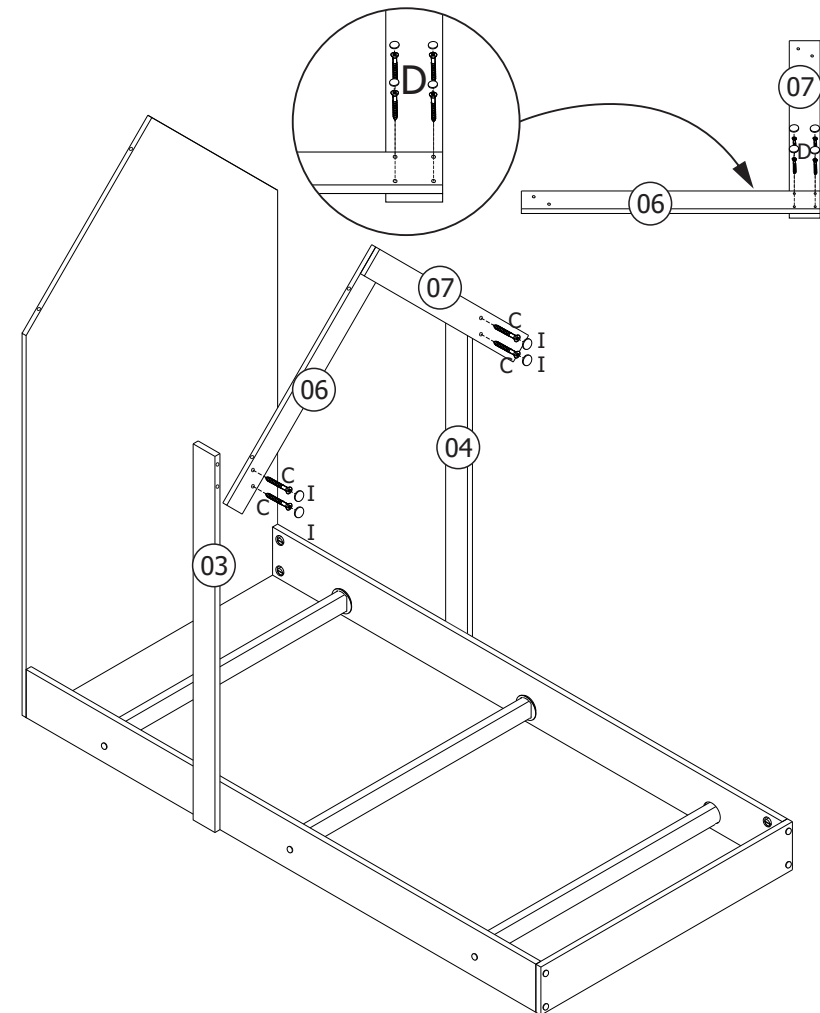



MONTAGEM DO PRODUTO / PRODUCT ASSEMBLY / MONTAJE DEL PRODUCTO

PASSO / STEP / PASO 2

Faça a união das peças, conforme ilustração abaixo.

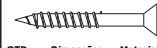

Connect the parts as shown below.

Hacer la unión de las piezas según la ilustración siguiente.

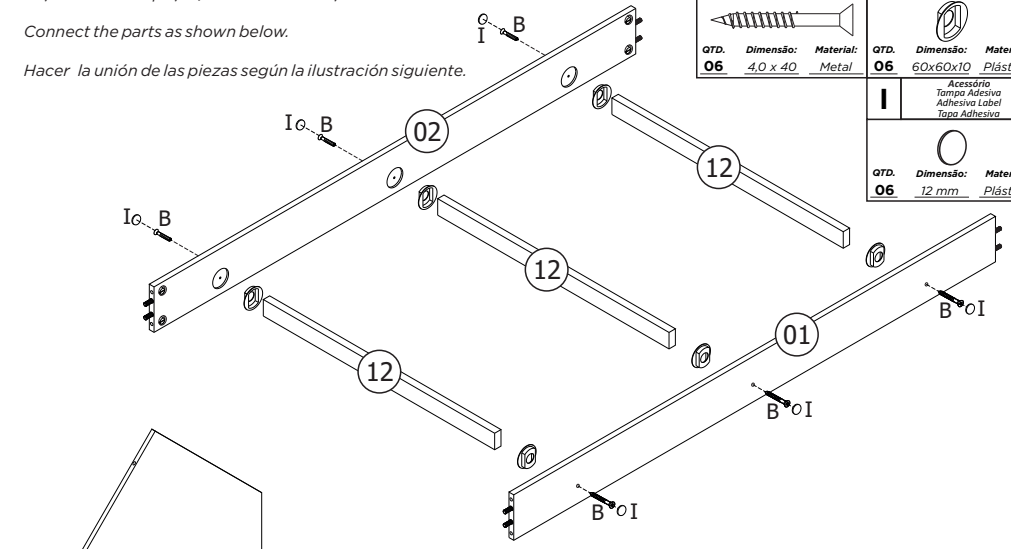
B	Accesório Parafuso CC Phillips Screw CC Phillips Tornillo CC Phillips	E	Accesório Suporte Plástico Plastic Support Soporte Plástico
			
QTD.	Dimensão: Material:	QTD.	Dimensão: Material:
06	4,0 x 40 Metal	06	60x60x10 Plástico
I	Accesório Tampa Adesiva Adhesive Label Tapa Adhesiva		
QTD.	Dimensão: Material:	QTD.	Dimensão: Material:
06	12 mm Plástica	06	12 mm Plástica

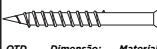
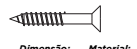

PASSO / STEP / PASO 3

C	Accesório Parafuso CC Phillips Screw CC Phillips Tornillo CC Phillips	D	Accesório Parafuso CC Phillips Screw CC Phillips Tornillo CC Phillips
			
QTD.	Dimensão: Material:	QTD.	Dimensão: Material:
08	5,0 x 60 Metal	08	4,0 x 25 Metal
I	Accesório Tampa Adesiva Adhesive Label Tapa Adhesiva		
QTD.	Dimensão: Material:	QTD.	Dimensão: Material:
04	12 mm Plástica		

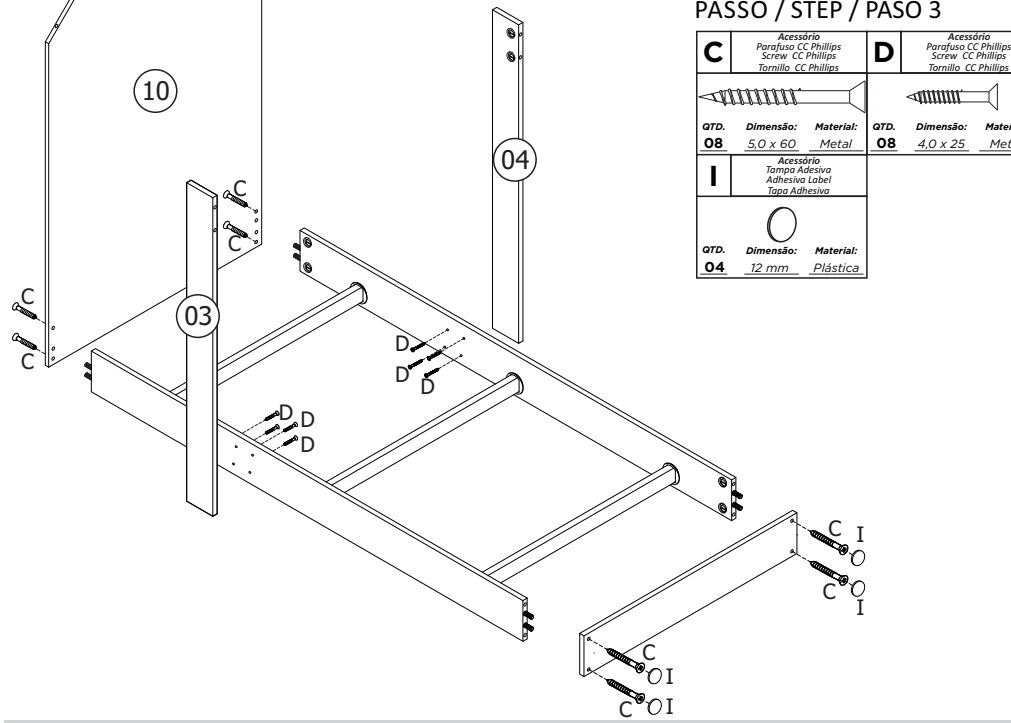



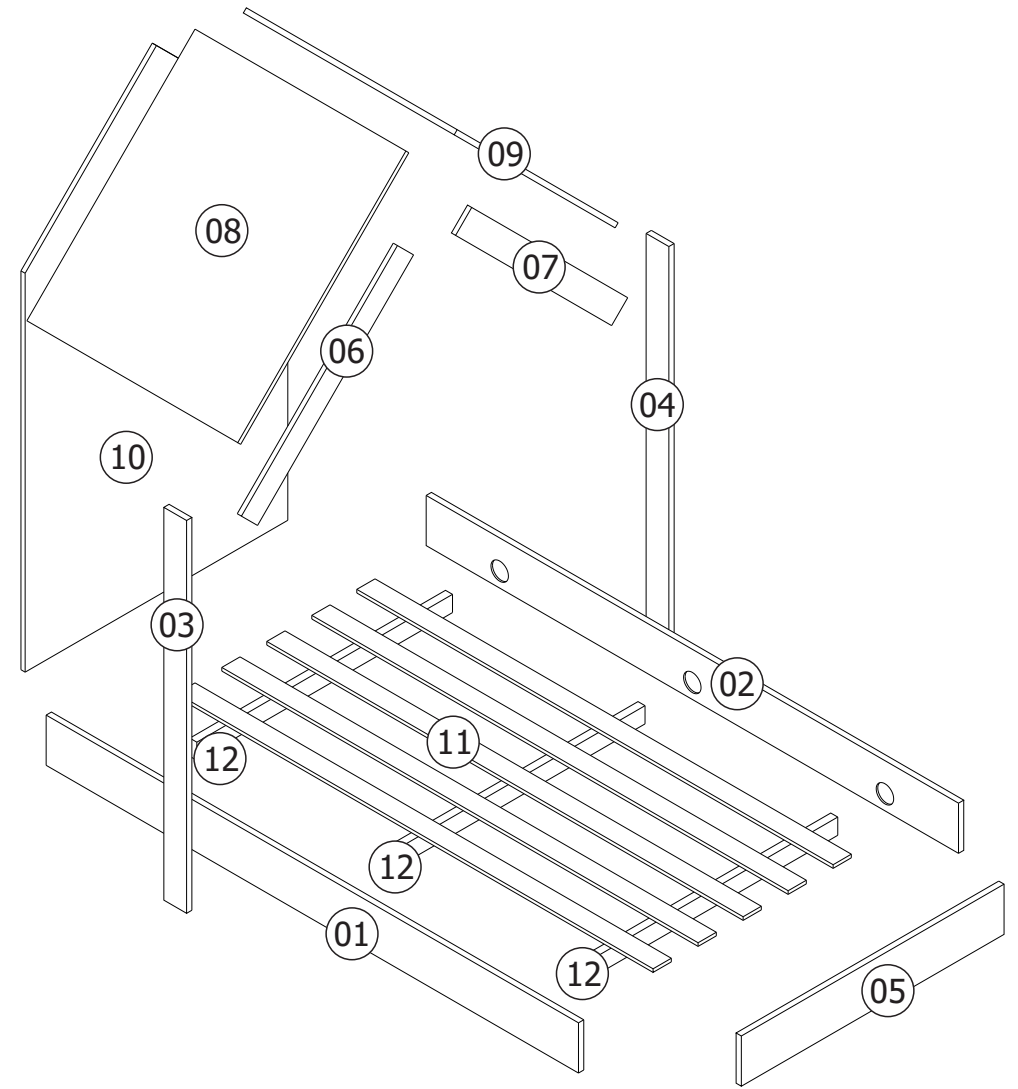





IDENTIFICAÇÃO DAS PEÇAS / IDENTIFICACIÓN DE LAS PIEZAS

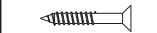

FERRAGENS

HARDWARE / HERRAJES

A Acessório Cavilha Dowel Clavija	B Acessório Parafuso CC Phillips Screw CC Phillips Tornillo CC Phillips	C Acessório Parafuso CC Phillips Screw CC Phillips Tornillo CC Phillips	D Acessório Parafuso CC Phillips Screw CC Phillips Tornillo CC Phillips	E Acessório Suporte Plástico Plastic Support Soporte Plastico	F Acessório Porca Cilíndrica Nut Tuerca
					
QTD. Dimensão: Material: 04 6 x 30 Metal	QTD. Dimensão: Material: 14 4,0 x 40 Metal	QTD. Dimensão: Material: 12 5,0 x 60 Metal	QTD. Dimensão: Material: 12 4,0 x 25 Metal	QTD. Dimensão: Material: 06 60x60x10 Plástico	QTD. Dimensão: Material: 12 12 x 09 Plástico
G Acessório Prego 12 x 12 Nail 12 x 12 Clavo 12 x 12	H Acessório Sapata Retangular Shoes Rectangular Zapata Rectangular	I Acessório Tampa Adesiva Adhesive Label Tapa Adhesiva	J Etiqueta Tag Etiqueta		
					
QTD. Dimensão: Material: 23 26 x 2 Metal	QTD. Dimensão: Material: 04 50 x 12 Plástica	QTD. Dimensão: Material: 26 12 mm Plástica	QTD. Dimensão: Material: 01 --- Plástico		

FERRAGENS ESCALA REAL / REAL SCALE HARDWARE / HERRAJES EN TAMAÑO COMPLETO

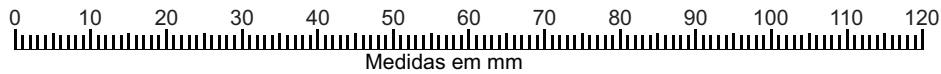
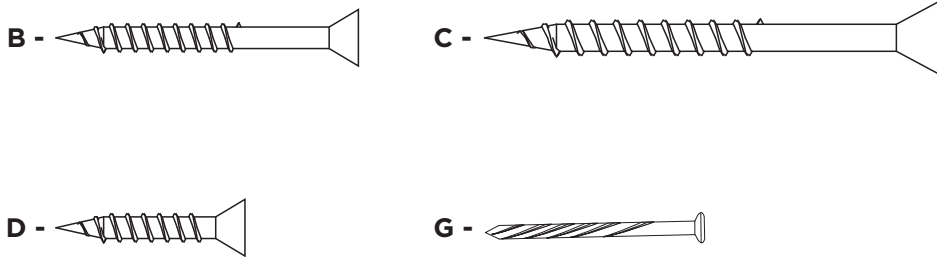

MONTAGEM DO PRODUTO / PRODUCT ASSEMBLY / MONTAJE DEL PRODUCTO

PASSO / STEP / PASO 1

Prepare as peças com seus devidos acessórios, conforme ilustração abaixo.

Prepare the parts according to their proper accessories, as shown below.

Prepare las piezas conforme a sus correspondientes accesorios, como se muestra la ilustración.

A Acessório Cavilha Dowel Clavija	F Acessório Porca Cilíndrica Nut Tuerca	G Acessório Prego 12 x 12 Nail 12 x 12 Clavo 12 x 12	H Acessório Sapata Retangular Shoes Rectangular Zapata Rectangular
			
QTD. Dimensão: Material: 04 6 x 30 Metal	QTD. Dimensão: Material: 12 12 x 09 Plástico	QTD. Dimensão: Material: 08 26 x 2 Metal	QTD. Dimensão: Material: 04 50 x 12 Plástica

