

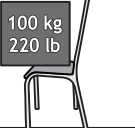



DICAS DE LIMPEZA E CONSERVAÇÃO CLEANING AND MAINTENANCE TIPS

<p>Para limpeza, use somente um pano úmido</p>  <p>For cleaning, use only a damp cloth</p> <p>Para limpeza, utilice únicamente un paño húmedo</p>	<p>Não molhar, expor à água e umidade</p>  <p>Do not get wet, expose to water and moisture</p> <p>No moje, exponga a agua y la humedad.</p>	<p>Não usar produtos químicos ou abrasivos (sabão, álcool, água sanitária)</p>  <p>Do not use chemicals or abrasives (soap, alcohol, bleach)</p> <p>No utilice productos químicos ni abrasivos (jabón, alcohol, lejía)</p>	<p>Não expor à maresia</p>  <p>Do not expose to sea air</p> <p>no exponer al aire del mar</p>	<p>Não expor à luz solar direta</p>  <p>Do not expose to direct sunlight</p> <p>No exponga a la luz solar directa</p>
---	--	---	--	---

<p>Peso máximo sobre cadeiras</p> <p>100 kg 220 lb</p>  <p>Max weight on chairs</p> <p>Peso máximo en sillas</p>	<p>Não reclinar</p>  <p>Do not recline</p> <p>No recuestar</p>	<p>Não pisar/subir</p>  <p>Do not step/climb</p> <p>No pise/suba</p>	<p>Não sentar/subir</p>  <p>Do not sit down/climb</p> <p>No sentarse / trepar</p>	<p>Não arrastar/empurrar</p>  <p>Do not drag/push</p> <p>No arrastrar/empujar</p>
---	---	---	--	---

Peso máximo sobre mesas

10 kg
22 lb

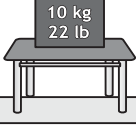

Max weight on tables

Peso máximo en mesas

Para conservação, aplicar cera automotiva ou vaselina líquida
For high durability, spread automotive wax or vaseline

Para conservación, aplicar cera para autos o vaselina líquida

Caso necessário, reaperte os parafusos
If necessary, refasten screws

Si necesario, vuelva a apretar los tornillos

“PRODUTO DESTINADO A USO RESIDENCIAL E PARA ADULTOS, NÃO DEIXAR CRIANÇAS SOZINHAS PRÓXIMAS AOS PRODUTOS, POIS ELAS PODEM SUBIR, CAIR OU SE MACHUCAR”.

DESIGNED FOR USE OF ADULTS AND AT HOME. DO NOT LET CHILDREN ALONE AND CLOSE TO PRODUCTS, BECAUSE THEY CAN CLIMB, FALL OR HURT THEMSELVES.

Producto destinado a uso residencial y para adultos. No deje a los niños solos cerca del producto, ya que pueden trepar, caer o lesionarse.



TAMPON DE VIDRO E MADEIRA (MDP-MDF BP) PODEM DANIFICAR SE FICAREM EM CONTATO DIRETO COM OBJETOS MUITO QUENTES.

GLASS AND WOODEN TOPS (MDP-MDF LP) MAY DAMAGE IF IN DIRECT CONTACT WITH HOT OBJECTS.

Los tableros de vidrio y madera (MDP / MDF BP) pueden dañarse si entran en contacto directo con objetos muy calientes.



EVITAR EXPOSIÇÃO À MARESIA E LOCAIS MUITO ÚMIDOS.
AVOID EXPOSURE TO CORROSIVE SEA AIR.

Evite la exposición al aire del mar y sitios muy húmedos.

ÚLTIMA REVISÃO: JUL-2022

MODELO: 130068 PRODUTO: ROUPEIRO CLOSET MADRI ELA



Móveis
Muebles
Furniture

Desde 1969 a escolha inteligente!

CIPLAFE COM. IND. MÓVEIS LTDA.
CNPJ: 47841911/0001-05
TEL: +55 17 3465 6060
FERNANDÓPOLIS
- SÃO PAULO - BRASIL
WWW.CIPLAFE.COM.BR



PREZADO MONTADOR, GENTILEZA ENTREGAR ESTE CERTIFICADO AO CLIENTE

PARABÉNS! VOCÊ ACABA DE ADQUIRIR UM PRODUTO DE ALTA QUALIDADE!
ENTRETANTO, ALGUNS CUIDADOS SÃO NECESSÁRIOS PARA MAIOR DURABILIDADE E USO CORRETO.
LEIA ATENTAMENTE TODAS AS INFORMAÇÕES E CUIDADOS ANTES DE INICIAR A MONTAGEM E UTILIZAR O PRODUTO. CONFIRA O VÍDEO DE MONTAGEM NA INTERNET

CERTIFICADO DE GARANTIA

PRAZO

Todos os produtos fabricados pela Ciplafe possuem 3 meses de garantia contra defeitos de fabricação, conforme (Código de Defesa do Consumidor).

Ressaltar-se que, seguindo a Lei 8078/90 (Código de Defesa do Consumidor), esta garantia oferecida ao produto é exclusivamente contra defeitos de fabricação.

COMO SOLICITAR

Para solicitar a análise e conseqüente o atendimento da garantia, é necessário contatar diretamente a loja/varejista onde o produto foi adquirido e apresentar a nota fiscal de venda.

A loja/varejista será o responsável por analisar as condições e validade da garantia especificadas neste certificado, assim como efetuar a substituição do produto ou seus componentes danificados.

LIMITAÇÕES

A loja/varejista reserva-se o direito de negar o atendimento da garantia, caso seja constatado danos causados por:

- maus tratos, acidentes ou uso incorreto e inadequado.
- peso superior ao recomendado.
- produtos de limpeza inadequados.
- montagem e instalação incorretas.
- inundações, incêndios, chuvas e outros agentes externos.
- contato frequente com a água.
- exposição frequente à luz solar.
- utilização em locais beira-mar ou muito úmidos

Também não se estende ao fabricante do produto qualquer ressarcimento de prejuízos, perdas, danos ou lucros cessantes decorrentes da não montagem ou não utilização correta do produto por responsabilidade do cliente.

A CIPLAFE também não é responsável por qualquer GARANTIA ESTENDIDA ou ADICIONAL que o cliente tenha adquirido diretamente de lojistas ou seguradoras e que lhe ofereça qualquer cobertura ou prazo adicional após o prazo informado neste certificado.

Em caso de dificuldades de atendimento, contate diretamente a empresa em www.ciplafe.com.br ou no telefone 17 3465 6060

ASSISTA O VÍDEO DE MONTAGEM EM:
WATCH ASSEMBLING VIDEO AT:

www.ciplafe.com.br/videos

ESCALA APROXIMADA DOS ACESSÓRIOS
ACCESSORIES ESTIMATED MEASURES 1:1

ESCALA APROXIMADA DAS PEÇAS
PIECES ESTIMATED MEASURES 1:30

QR CODE



ROUPEIRO CLOSET MADRI - MÓDULO ELA 890MM X 1875MM
WARDROBE CLOSET MADRI - WOMAN MODULE 890MM X 1875MM

CÓDIGO / COD COR / COLOR

002049 AMÊNDOA - AD
ALMOND - AD

002045 CARVALHO MONTREAL - CM
MONTREAL OAK - CM

ACESSÓRIOS PARA CLOSET MADRI - MÓDULO ELA ACCESSORIES FOR CLOSET MADRI - WOMAN MODULE				CÓDIGO CODE
	ACES-A	1 UN	Cola Glue	070005
	ACES-B	28 UN	Cavilha 8MM x 30MM Wooden Dowel 8MM X 30MM	170037
	ACES-C	6 UN	Parafuso chato 4,5MM X 25MM Flat head screw 4,5MM X 25MM	190002
	ACES-D	16 UN	Parafuso flangeado 4,5MM x 30MM Flanged head screw 4,5MM X 30MM	190053
	ACES-E	6 UN	Trapézio trapeze	240107
	ACES-F	14 UN	Parafuso união 40MM Union screw 40MM	190054
	ACES-G	4 UN	Cantoneira metal 17,5MM X 45MM Metal angle bracket 17,5MM X 45MM	250018
	ACES-H	32 UN	Parafuso chato 3,5MM X 14MM Flat head screw 3,5MM X 14MM	190048
	ACES-I	36 UN	Prego 12 X 12 Nail 12 X 12	250006
	ACES-J	2 UN	Corrediça 350MM slide 350MM	030013
	ACES-K	2 UN		
	ACES-L	2 UN		
	ACES-M	2 UN		
	ACES-N	8 UN	Ponteira 20mm X 20mm interna preto Plastic protection 20mm x 20 mm internal black	240073
	ACES-O	2 UN	Bucha fixação 5/8" interna preto Fixing bushing 5/8" internal black	240105
	ACES-P	4 UN	Bucha fixação 20mm interna preto Fixing bushing 20mm internal black	240106

PEÇAS PARA CLOSET MADRI - MÓDULO ELA
PIECES FOR CLOSET - WOMAN MODULE - VOLUME 01

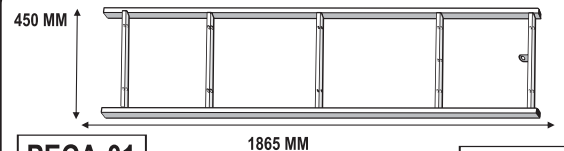

PEÇA-01

QUANT - 2

cod PDIV0036

estrutura lateral para closet madri preto fosco

side frame for matte black closet madri

PEÇAS PARA CLOSET MADRI - MÓDULO ELA
PIECES FOR CLOSET - WOMAN MODULE - VOLUME 02

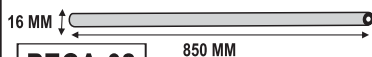

PEÇA-02

QUANT - 1

cod PDIV0041

tubo com bucha 5/8" x 850mm closet madri preto fosco
tube with bushing 5/8" x 850mm for matte black closet madri

PESO PRODUTO
≈ 28,38 KG

WEIGHT PRODUCT
≈ 62.56 LB

1,875 M

0,455 M

0,89 M

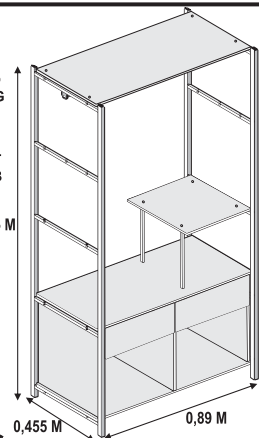

PEÇAS PARA CLOSET MADRI - MÓDULO ELA
PIECES FOR CLOSET - WOMAN MODULE - VOLUME 02

PEÇA PIECES	QUANT		CÓDIGO CODE	COR / COLOR
03	1	Chapéu / Base 890MM x 405MM x 15MM	ADIV0077	Amêndoa / Almond
		Hat / base 890MM x 405MM x 15MM	ADIV0068	Carvalho Montreal / Montreal Oak
04	1	Tampo Gav. 890MM x 405MM x 15MM	ADIV0079	Amêndoa / Almond
		Drawer top 890MM x 405MM x 15MM	ADIV0070	Carvalho Montreal / Montreal Oak
05	2	Lateral 409MM x 386MM x 15MM	ADIV0078	Amêndoa / Almond
		Side 409MM x 386MM x 15MM	ADIV0069	Carvalho Montreal / Montreal Oak
06	1	Divisória 409MM x 386MM x 15MM	ADIV0088	Amêndoa / Almond
		Partition 409MM x 386MM x 15MM	ADIV0086	Carvalho Montreal / Montreal Oak
07	1	Base Gav. 890MM x 405MM x 15MM	ADIV0089	Amêndoa / Almond
		Drawer base 890MM x 405MM x 15MM	ADIV0087	Carvalho Montreal / Montreal Oak
08	1	Traseiro 850MM x 440MM x 4MM	ADIV0098	Amêndoa / Almond
		Rear 850MM x 440MM x 4MM	ADIV0075	Carvalho Montreal / Montreal Oak
09	2	Frete de gaveta 410MM x 153MM x 15MM	ADIV0080	Amêndoa / Almond
		Drawer front 410MM x 153MM x 15MM	ADIV0071	Carvalho Montreal / Montreal Oak
10	2	Traseiro de gaveta 333MM x 80MM x 15MM	ADIV0081	Amêndoa / Almond
		Rear drawer 333MM x 80MM x 15MM	ADIV0072	Carvalho Montreal / Montreal Oak
11	4	Lateral de gaveta 350MM x 95MM x 15MM	ADIV0082	Amêndoa / Almond
		Side drawer 350MM x 95MM x 15MM	ADIV0073	Carvalho Montreal / Montreal Oak
12	2	Fundo de gaveta 376MM x 358MM x 4MM	ADIV0097	Amêndoa / Almond
		Bottom drawer 376MM x 358MM x 4MM	ADIV0074	Carvalho Montreal / Montreal Oak
13	1	Prateleira menor 405MM x 405MM x 15MM	ADIV0085	Amêndoa / Almond
		Smaller shelf 405MM x 405MM x 15MM	ADIV0076	Carvalho Montreal / Montreal Oak
14	2	Tubo de apoio prateleira 375mm x 20MM	PDIV0042	Preto fosco / Matte black
		Shelf support tube 375mm x 20MM		

RECURSOS PARA MONTAGEM
ASSEMBLING RESOURCES



1 PESSOA
1 PERSON



1 CHAVE PHILIPS
1 MARTELO
(NÃO INCLUIDOS)



1 PHILIPS SCREWDRIVER
1 HAMMER
(NOT INCLUDED)

OS PARAFUSOS DEVEM SER REAPERTADOS PERIODICAMENTE

SCREWS MUST BE REFASTEN FREQUENTLY

MEDIDAS E CORES PODEM APRESENTAR PEQUENAS VARIAÇÕES

MEASURES AND COLORS MAY HAVE SOME CHANGES

MODELO: 130068
PRODUTO: ROUPEIRO CLOSET MADRI MÓDULO ELA
ÚLTIMA REVISÃO JUL-2022

CORES DAS PINTURA DOS TUBOS E CORES DAS MADEIRAS PODEM SOFRER ALTERAÇÕES
COLOR TUBE COATINGS AND COLOR WOOD MAY HAVE CHANGES

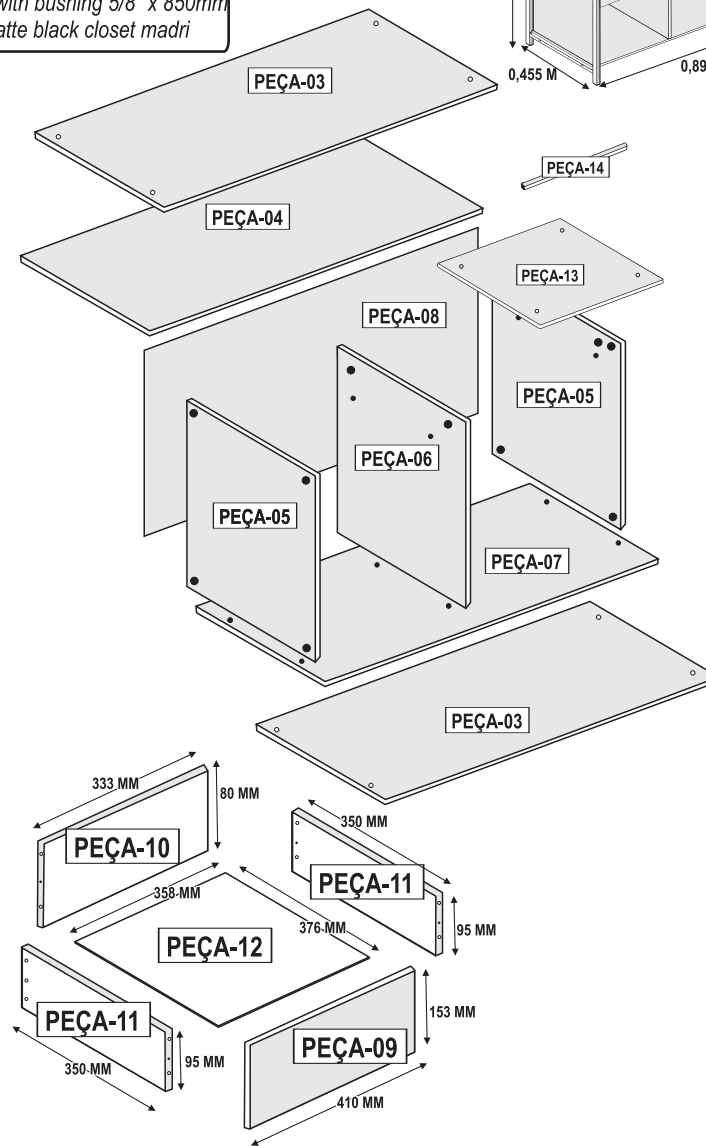

PASSO 1 / STEP 1

- PASSE COLA (ACESSÓRIO-A) NOS FUROS DAS LATERAIS E DIVISÓRIA (PEÇAS 05 - 06) E EM SEGUIDA ENCAIXE AS CAVILHAS (ACESSORIO B).

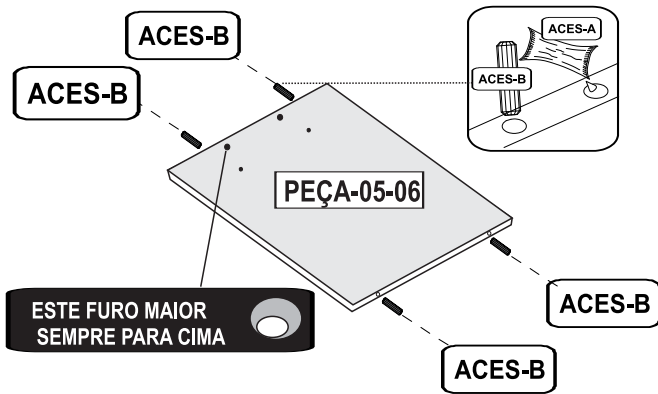

- SPREAD GLUE (ACCESSORY-A) ON HOLES OF SIDE AND PARTITION (PIECE 05-06) AND AFTER THAT FIT DOLLS (ACCESSORY B) ON HOLES.

PASSO 2 / STEP 2

- FIXAR A CORRIDIÇA MAIOR (ACESSÓRIO-J - L) NAS LATERAIS DAS PEÇAS (PEÇA 05-06) UTILIZANDO O PARAFUSO (ACESSÓRIO-H) E SEGUINDO AS FURAÇÕES JÁ EXISTENTES COMO GUIA.

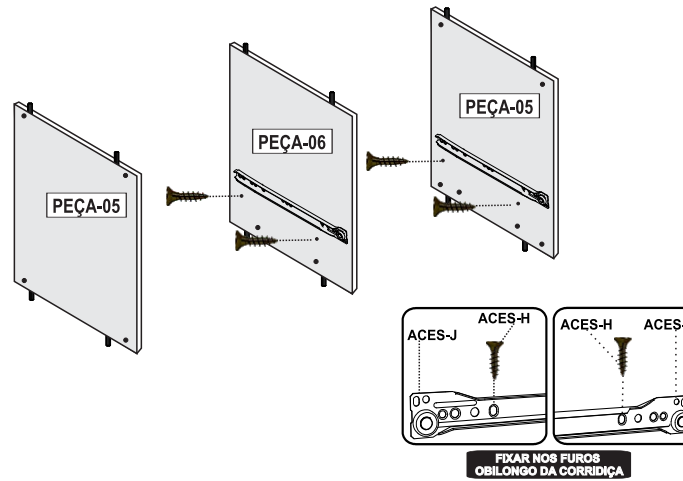

- FIX THE BIGGER SLIDE (ACCESSORY-J - L) ON THE SIDE PART OF PIECES (PIECE 05-06) USING THE SCREW (ACCESSORY-H) FOLLOWING EXISTING HOLES FOR ORIENTATION.

PASSO 3 / STEP 3

- ENCAIXAR OS TRAPÉZIOS (ACESSÓRIO-E) NAS PEÇAS (PEÇA 05-06). EM SEGUIDA FIXAR AS PEÇAS (PEÇA 05-06) NA PEÇA (PEÇA 04) FIXANDO O PARAFUSO (ACESSÓRIO-C) NOS TRAPÉZIOS (ACESSÓRIO-E).

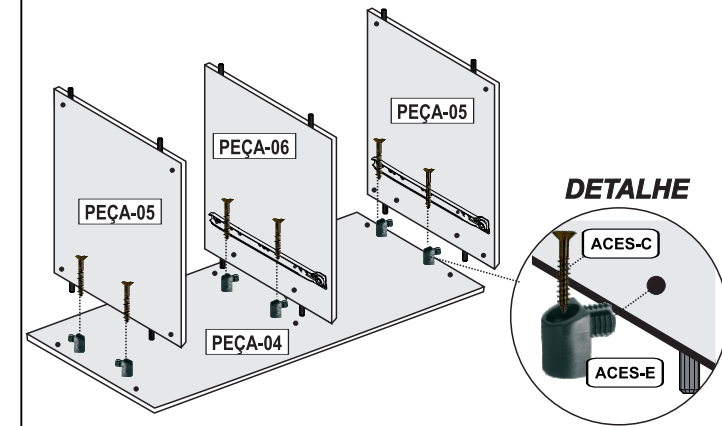

- FIT THE TRAPEZES (ACCESSORY-E) INTO PARTS (PIECE 05-06). AFTER THAT, FIX PIECES (PIECES 05-06) ON PIECE (PIECE 04) AND FASTEN THE SCREW (ACCESSORY-C) ON TRAPEZES (ACCESSORY-E).

PASSO 4 / STEP 4

- ENCAIXAR A BASE (PEÇA-07) NAS PEÇAS (PEÇAS 05-06). EM SEGUIDA APERTE O PARAFUSO (ACESSÓRIO-D).

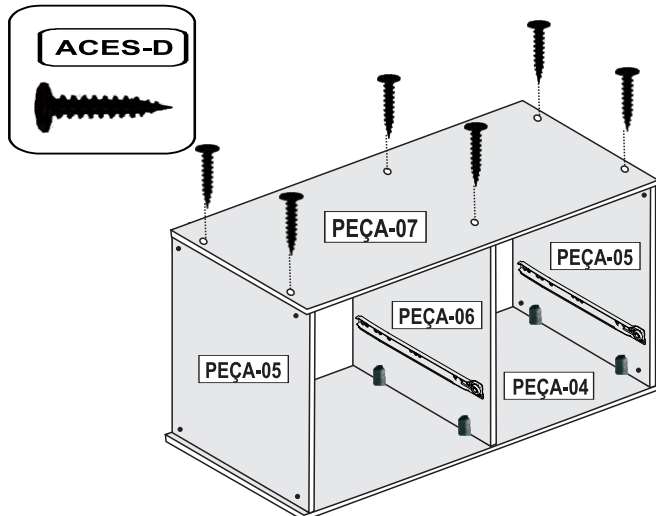

- FIT THE BASE (PIECE-07) INTO THE PIECES (PIECES-05-06). AFTER THAT FASTEN THE SCREW (ACCESSORY-D).

PASSO 5 / STEP 5

- DEPOIS DA CAIXA DO GAVETEIRO JÁ MONTADA, PREGUE O FUNDO TRASEIRO (PEÇA-08) NA PARTE DE TRÁS COM OS PREGOS (ACESSÓRIOS-I).
- OBS: ANTES DE FIXAR OS PREGOS, VERIFIQUE O ALINHAMENTO DA PEÇA.

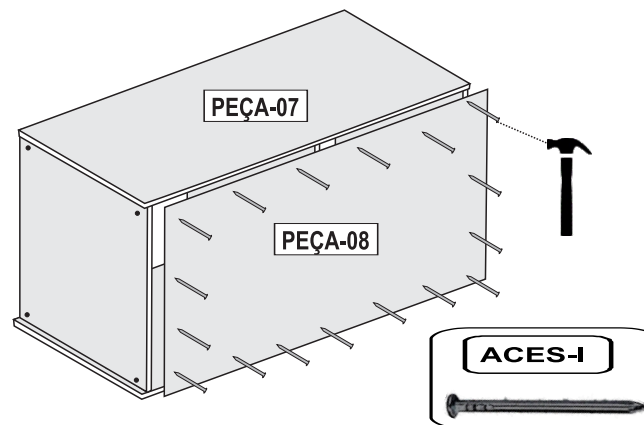

- AFTER DRAWER BOX ASSEMBLED, FIX THE BOTTOM BACK (PIECE-08) ON THE BACK USING THE NAILS (ACCESSORIES-I).
- NOTE: BEFORE FIXING THE NAILS, CHECK THE CORRECT ADJUST.

PASSO 6 / STEP 6

- FIXAR AS LATERAIS DE AÇO (PEÇA-01) AO MÓDULO DE GAVETAS JÁ MONTADO COM O PARAFUSO UNIÃO (ACESSÓRIO-F).

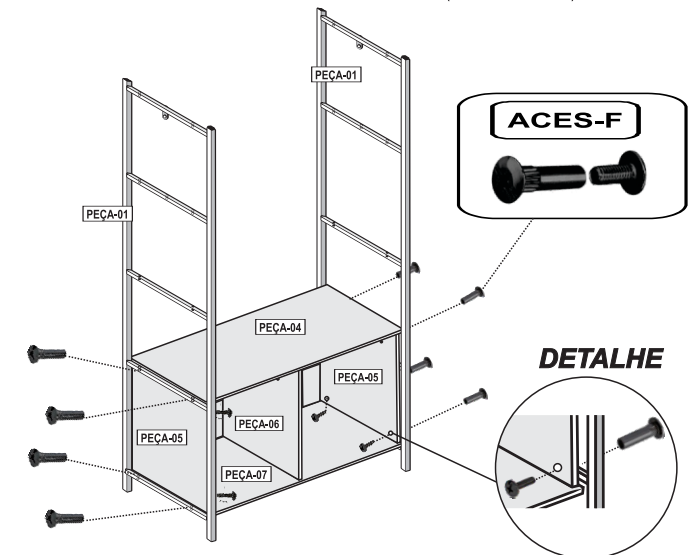

- FIX THE METAL SIDE FRAME (PIECE-01) TO THE ASSEMBLED MODULE WITH JOINT SCREWS (ACCESSORY-F).

PASSO 7 / STEP 7

- ENCAIXAR E PARAFUSAR O CABIDEIRO DE AÇO (PEÇA-02) NA ESTRUTURA JÁ MONTADA COM O MÓDULO, UTILIZANDO O PARAFUSO (ACESSÓRIO-D).
- EM SEGUIDA PARAFUSE A PRATELEIRA MENOR (PEÇA-13) SOBRE O MÓDULO DE GAVETAS (PEÇA-04) UTILIZANDO O TUBO DE APOIO (PEÇA-14) E OS PARAFUSOS (ACESSÓRIO F-D).

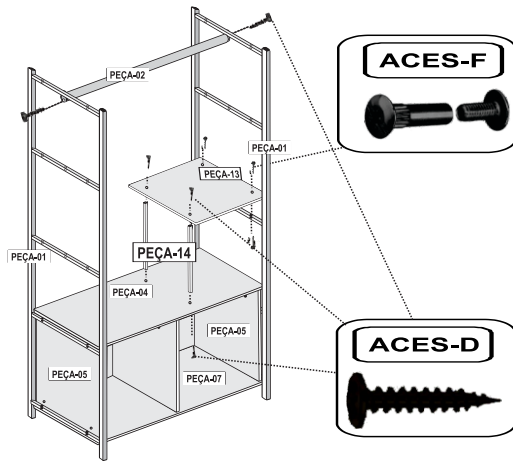

- FIT AND FASTEN THE CLOTHES RACKER (PIECE-02) IN THE METAL FRAME ALREADY ASSEMBLED WITH THE MODULE, USING THE SCREW (ACCESSORY-D).
- AFTER THAT FIX SMALLER SHELF ON THE DRAWER MODULE USING THE SUPPORT TUBE (PIECE-14) AND SCREWS (ACCESSORY F-J)

PASSO 8 / STEP 8

- PARAFUSE A PRATELEIRA SUPERIOR (PEÇA-03) NA PARTE DE CIMA DA ESTRUTURA JÁ MONTADA (PEÇA-01) UTILIZANDO O PARAFUSO (ACESSÓRIO-F).

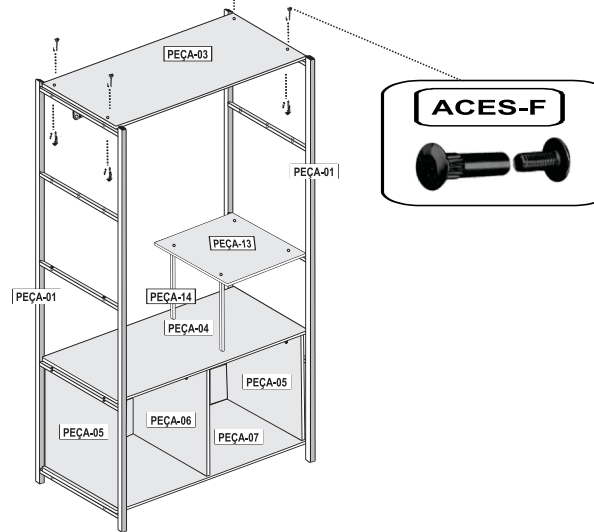

- FASTEN THE SUPERIOR SHELF (PIECE-03) ON THE TOP OF THE METAL FRAME (PIECE-01) USING THE SCREW (ACCESSORY F).

PASSO 9 / STEP 9

- PASSE COLA (ACESSÓRIO-A) NOS FUROS DAS LATERAIS E TRASEIRA DE GAVETA (PEÇA 10-11) E EM SEGUIDA ENCAIXE AS CAVILHAS (ACESSORIO B).
- ENCAIXE A TRASEIRA DE GAVETA (PEÇA 10) COM AS LATERAIS (PEÇA 11) E FIXE O PARAFUSO (ACESSÓRIO D) NA PARTE EXTERNA PARA TRAVAMENTO.
- EM SEGUIDA FIXE A PARTE INTERNA COM O PARAFUSO E CANTONEIRA METÁLICA (ACESSÓRIO G-H).
- ENCAIXE A FRENTE DE GAVETA (PEÇA 09) COM AS LATERAIS (PEÇA 11) E FIXE COM O PARAFUSO E CANTONEIRA METÁLICA (ACESSÓRIO G-H) NA PARTE INTERNA.
- REPITA ESTE PROCESSO PARA A MONTAGEM DAS DUAS GAVETAS.

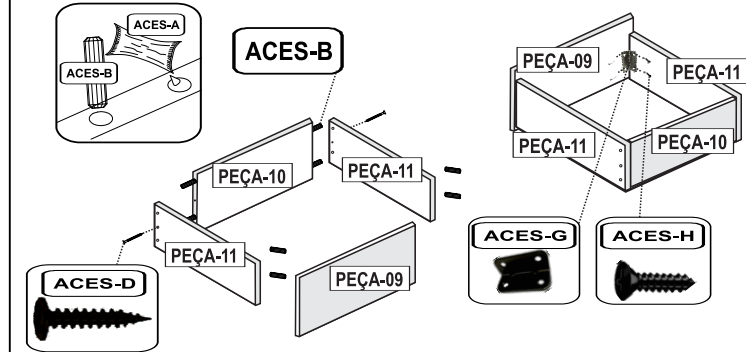

- SPREAD GLUE (ACCESSORY-A) ON HOLES OF SIDE AND REAR DRAWER (PIECE 10-11) AND AFTER THAT FIT DOLLS (ACCESSORY B) ON HOLES.
- FIT REAR DRAWER (PIECE 10) WITH SIDE DRAWER (PIECE 11) AND FASTEN SCREW (ACCESSORY D) ON OUTSIDE FOR CLAMPING.
- AFTER THAT, FASTEN SCREW AND METAL ANGLE (ACCESSÓRIOS G-H) ON INNER SIDE.
- FIT FRONT DRAWER (PIECE 09) WITH SIDE DRAWER (PIECE 11) AND FASTEN SCREWS AND METAL ANGLE (ACCESSORY -G-H).
- REPEAT THIS PROCESS FOR ASSEMBLING THE ANOTHER DRAWER.

PASSO 10 / STEP 10

- COM A GAVETA JÁ MONTADA, ENCAIXE O FUNDO DA GAVETA (PEÇA-12) POR BAIXO DA GAVETA E PREGUE USANDO OS PREGOS (ACESSÓRIO-I).
- EM SEGUIDA PARAFUSE AS CORREDIÇAS (ACESSÓRIO K-M) NAS LATERAIS INFERIORES DA GAVETA (PEÇA-11) COM O PARAFUSO (ACESSÓRIO-H) SEGUINDO OS FUROS JÁ EXISTENTES.
- REPITA ESTE PROCESSO PARA A OUTRA GAVETA.

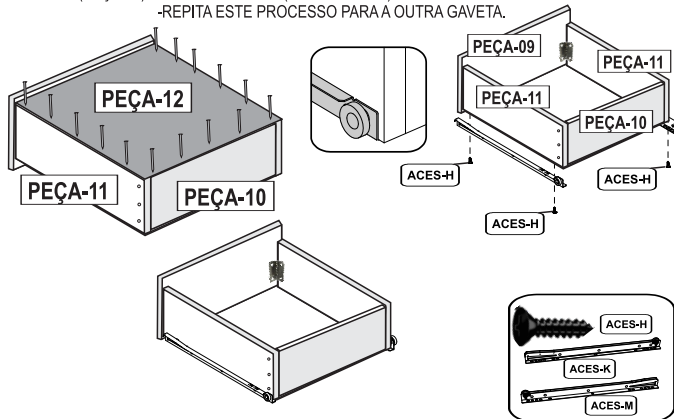

- WITH THE DRAWER ASSEMBLED, FIT THE BOTTOM DRAWER (PIECE-12) UNDERNEATH DRAWER AND FIX USING THE NAILS (ACCESSORY-I)
- AFTER THAT, FASTEN THE SLIDES (ACCESSORY K-M) ON THE LOWER POSITION OF DRAWER SIDE (PIECE-11) WITH SCREW (ACCESSORY-H) FOLLOWING EXISTENT HOLES.
- REPEAT THIS PROCESS FOR THE ANOTHER DRAWER.

PASSO 11 / STEP 11

- POR FIM, ENCAIXE AS GAVETAS AO ROUPEIRO MONTADO. AGORA SEU PRODUTO ESTARÁ PRONTO PARA O USO.

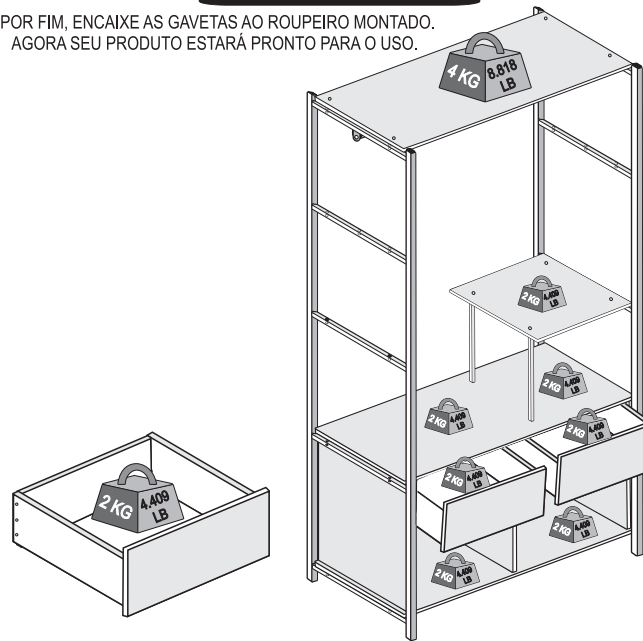

- IN THE END, FIT THE DRAWERS TO THE ASSEMBLED WARDROBE. NOW YOUR PRODUCT WILL BE READY TO USE.

PESO / WEIGHT MEDIDAS / MEASUREMENTS

PESO
PRODUTO
≈ 28,38 KG

WEIGHT
PRODUCT
≈ 62.56 LB

