

CONHEÇA A CIMOL / CONOCE CIMOL

Você acaba de adquirir um produto CIMOL. Situada em Linhares, distante 130 km da capital capixaba, a CIMOL foi fundada em 1991 e comercializa seus produtos em todo país, seja através de vendas na web seja, através de lojistas.

Usted acaba de comprar un producto Cimol, empresa 100% brasileira ubicada en Linhares / ES - Brasil. Visite nuestro sitio web: www.cimol.ind.br



CERTIFICADO DE GARANTIA / CERTIFICADO DE GARANTÍA

Caro consumidor, a CIMOL garante todas as peças e componentes de seus produtos pelo prazo de 90 dias ou, três meses, a partir da data da entrega do produto em sua residência, conforme nota fiscal de compra que passa fazer parte integrante deste certificado.

Estimado consumidor, a Cimol garantiza todas las piezas y componentes de sus productos por un periodo de 90 días o tres meses. Sujeto a condiciones normales de uso, a partir de la entrega en su residencia con previa prueba de compra expedido el tendero. Esta prueba de compra pasa a ser integrante de este certificado.

O produto perderá a garantia quando:

Se anula esta garantía cuando:

- **Adulterado ou montado por pessoa não especializada;**
Adulterar o armar el producto por persona no autorizada por la tienda;
- **Sofrer danos à estrutura ou peças, devido transporte e acondicionamento inadequado feito pelo consumidor, em sua residência ou na transferência para outra;**
Provocar daños en la estructura o en partes debido al transporte y embalaje inadecuada hecho por el consumidor en su domicilio o para otro;
- **Sofrer exposição excessiva ao sol, chuva ou enchentes;**
Exponer excesivamente el producto al sol, la lluvia o inundaciones;
- **Exposto, no uso doméstico, a um volume excessivo de água para limpeza;**
Exponer el producto a un volumen excesivo de agua para la limpieza.

Limpeza e conservação:

Sobre la limpieza y conservación:

Para que seu produto tenha uma vida útil maior, siga às instruções contidas no manual de montagem.

Para que su producto tenga una vida útil mas longa el montaje deberá cumplir con las instrucciones del plan de montaje adjunto a este certificado.

- **Use sempre flanelas secas e macias;**
Use en lã limpieza un paño seco y suave;
- **Não utilize produtos de limpeza abrasivos, álcool, lustra móveis etc;**
NO utilice ceras, alcohol o abrasivos;
- **Nossos produtos foram fabricados para uso doméstico;**
Nuestros productos fueron fabricados para uso en domicilio;
- **Evite arrastar o produto, caso seja imprescindível, retire todos os objetos que tenha em cima do produto e puxe-o para um local bem próximo;**
Evite mover el producto después de armado. Caso sea extremadamente necesario, saque todos los objetos.

IMPORTANTE:

Este manual de montagem deverá ficar com o consumidor para que possa solicitar eventuais assistências técnica.

Esta instrucción de montaje deberá quedarse con el consumidor;

A solicitação de assistência assim como a montagem do produto deverá ser feita á Loja.

La solicitud de reposición de piezas deberá ser solicitada a la tienda.

Cimol

móveis

Cama Multifunção Bianca II

Cama Multifunción Bianca II

Telefone / Teléfono
+55 27 3372-6161

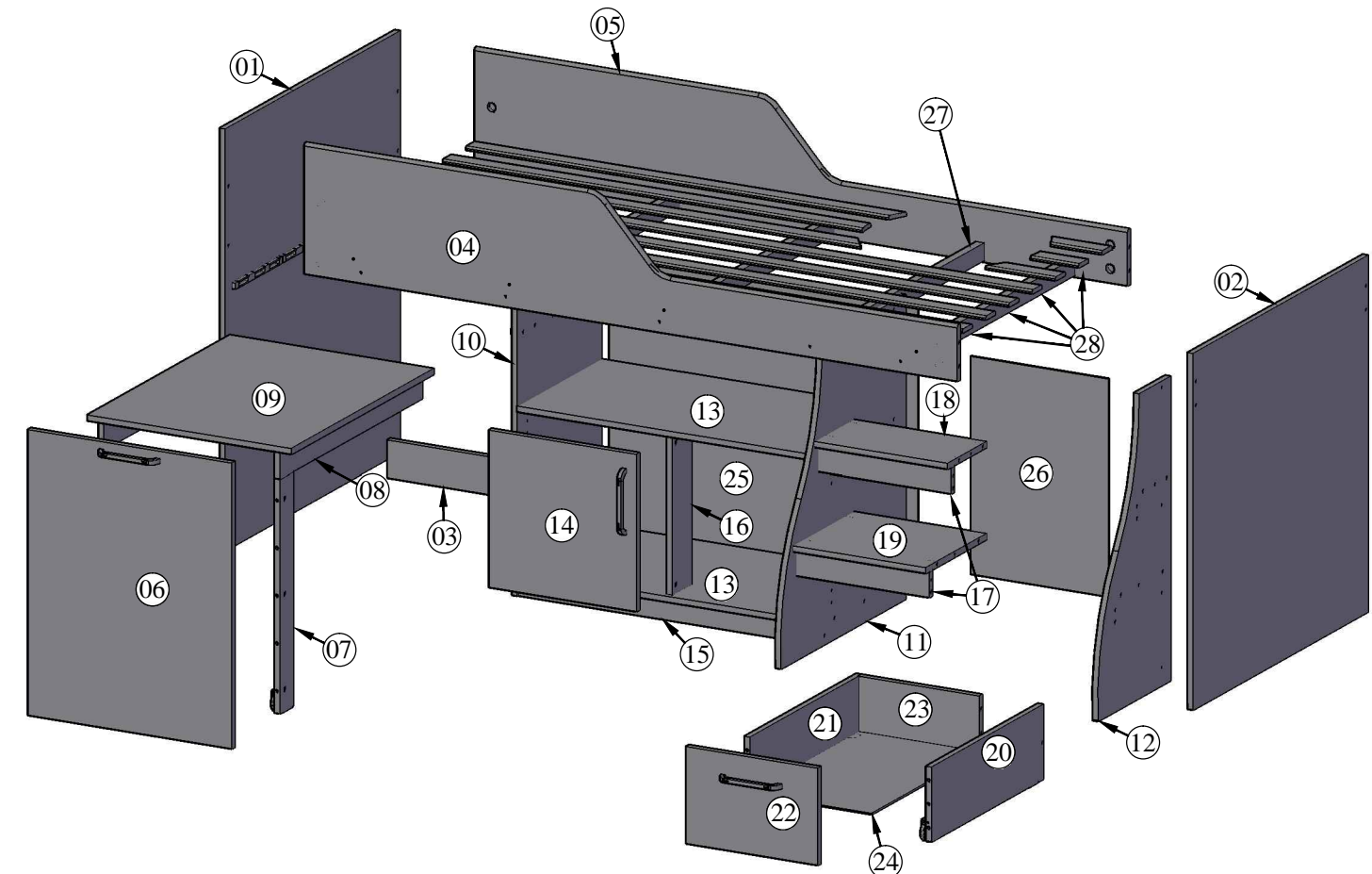

LOTE

RELAÇÃO DAS PEÇAS / RELACIÓN DE PIEZAS				
Nº DA PEÇA Nº PIEZA	DESCRIÇÃO DESCRIPCIÓN	QUANT. CANT.	DIMENSÕES DIMENSIONES	CÓDIGO CÓDIGO
01	Cabeceira / Cabecera	01	1130x940x15	6480
02	Peseira / Pié de Cama	01	950x940x15	6481
03	Apoio cabeceira / Apoyo de Cabecera	01	597x100x15	6373
04	Barra esquerda / Barra Izquierda	01	1900x350x15	6482
05	Barra direita / Barra Derecha	01	1900x350x15	6483
06	Lateral da mesa / Lateral Mesa	01	763x593x15	6374
07	Apoio lateral / Apoyo Lateral	02	630x70x15	6354
08	Apoio tampo da mesa / Apoyo Tapa de Mesa	02	763x70x15	6484
09	Tampo da mesa / Tapa de Mesa	01	763x593x15	6485
10	Lateral esquerda do armário / Lateral Izquierda del armario	01	815x450x15	6486
11	Lateral direita do armário / Lateral Derecha del armario	01	815x670x15	6487
12	Lateral da escada / Lateral de la escalera	01	815x388x15	6488
13	Tampo / base do armário / Tapa / Base del armario	02	870x450x15	6362
14	Porta / Puerta	02	429x420x15	6363
15	Rodapé / Rodapié	02	870x50x15	6364
16	Batente / Batiente	01	428x100x15	6372
17	Apoio degrau / Apoyo de peldaño de escalera	02	388x70x15	6365
18	Degrau menor / Peldaño pequeño	01	388x210x15	6366
19	Degrau maior / Peldaño grande	01	388x328x15	6367
20	Lateral de gaveta Direita / Lateral de Cajón Derecha	01	600x200x15	6368
21	Lateral de gaveta Esquerda / Lateral de Cajón Izquierda	01	600x200x15	6369
22	Frente de gaveta / Frente de Cajón	01	383x260x15	6370
23	Traseiro de gaveta / Trasero de Cajón	01	351x200x15	6371
24	Fundo de gaveta / Fondo de Cajón	01	600x360x2,5	6772
25	Fundo do armário / Fondo de armario	01	890x765x2,5	6770
26	Fundo escada / Fondo de Escalera	01	480x400x2,5	6771
27	Barrote do estrado / Lastre del estrado	05	895x45x22	6463
28	Ripa do estrado / Ripia del estrado	07	1850x45x8	7632
	Ferragem / Herraje			7560

Elaboração / Elaborado por: Fábio Lourenço

Aprovação / Aprobado por: Gilsomar Comper

Data de Elaboração
Fecha de Elaboración:
24/02/2014

Versão
Versión:
08

Data de Alteração / Fecha del ultimo cambio :
13 / 05 / 2020

INFORMAÇÕES AO MONTADOR / INFORMACIONES A LA PERSONA DE MONTAJE

Caro montador, para uma melhor montagem dos produtos Cimol siga as seguintes instruções:
 Para obtener una instalación de calidad de los productos CIMOL, siga las siguientes instrucciones:

- **Separe as peças e acessórios;**
 Primero separe las partes y los accesorios;
- **Examine completamente todas as peças antes da montagem;**
 Examine e identifique todas las piezas antes de empezar la montaje;
- **Forre o local de montagem com a embalagem (papelão) para não arranhar as peças;**
 Coloque en el sitio donde se va a armar el producto el cartón de la embalaje. Esto evitara que las piezas se rasquen.
- **Fixar todas as ferragens possíveis, e proceder a montagem seguindo as instruções do esquema de montagem, que são fundamentais para uma montagem de qualidade**
 Fije los accesorios y sigue el montaje siguiendo las instrucciones de montaje;
- **Não deixar o móvel em locais úmidos e exposto a luz do sol.**
 NO deje el producto en local húmedo y expuesto al sol.

Cimol

móveis

A Escala1x1	B Escala1x1	C Escala1x1
D Escala1x1	E Escala1x1	F Escala1x1
G Escala1x1	H Escala1x1	J Escala1x1
L Escala1x1	M Escala1x1	N Escala1x1
R Escala1x1	S Escala1x1	U Escala1x1
P Escala1x1	T Escala1x1	V Escala1x1
Q Escala1x1	P Escala1x1	V Escala1x1

01) Montagem do armário / Montaje do armario

- Fixar as sapatas plásticas (N) às laterais com parafuso (D);
 Fijar las patas plásticas (N) a laterales con tornillo (D);
- Fixar o batente com ferragem (G / J / K);
 Fijar los batientes con herraje (G / J / K);
- Fixar as laterais direita , esquerda e rodapés com parafuso (F);
 Fijar laterales derecha, izquierda y rodapiés con tornillo (F);
- Fixar o fundo do armário com prego (H);
 Fijar lo fondo del armario con clavo (H);
- Fixar uma corrediça (V) à lateral esquerda com parafuso (D);
 Fijar un riele (V) a lateral izquierda con tornillo (D);
- Fixar as dobradiças (R) nas porta com parafuso (D) e os calços nas laterais com parafuso (S);
 Fijar las bisagras (R) en las puertas con tornillo (D) y cuñas en las laterales con tornillo (S);
- Fixar os puxadores (T) às portas com o parafuso que o acompanha.
 Fijar las manijas (T) en las puertas con tornillo adjunto.

ATENÇÃO! / ATENCIÓN

Para montar o multifunção com o armario no lado direito da cama, basta inverter o lado de fixação das laterais direitas e esquerda do armario. E montar a escada acompanhando a lateral.

Para armar el multifunción con el armario al lado derecho de la cama, basta invertir el lado de fijación de las laterales derechas e izquierda de armario. Armar la escalera acompañando la lateral.

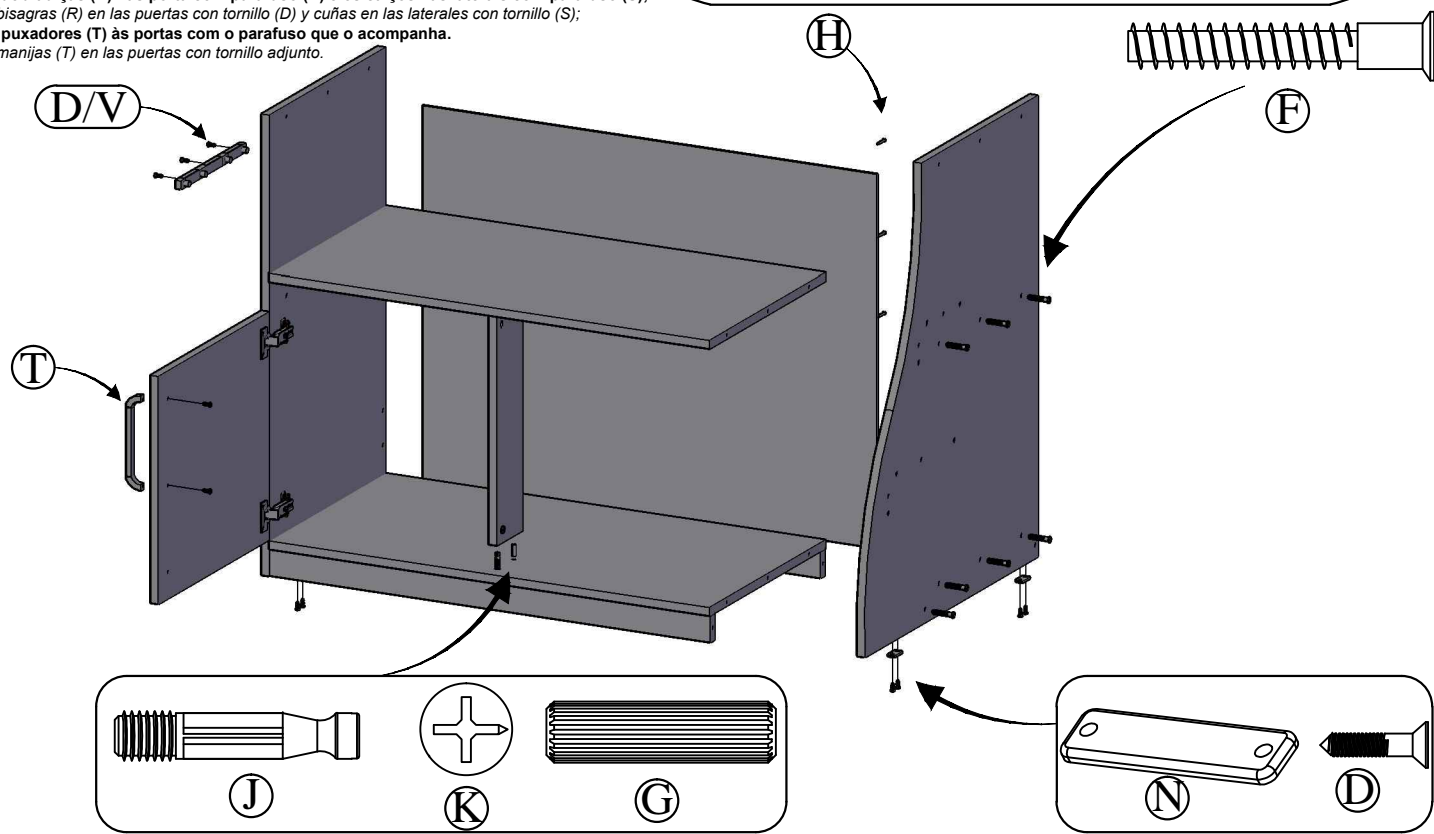
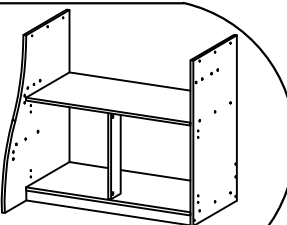

02) Montagem da escada / Montaje de la escalera

O fundo da escada deve ser fixado a partir do primeiro degrau.
 El fondo de la escalera debe ser fijado a partir del primero peldaño.

- Fixar as sapatas plásticas (N) à lateral da escada com parafuso (D);
 Fijar las patas plásticas (N) a lateral de la escalera con tornillo (D);
- Fixar os degraus maior e menor, juntamente aos apoios de degrau com parafuso (F) e cavilha (G);
 Fijar peldaño grande y pequeño, juntamente con los apoyos de peldaño con tornillo (F) y cavilla (G);
- Fixar o fundo da escada com prego (H).
 Fijar el fondo de escalera con clavo (H).

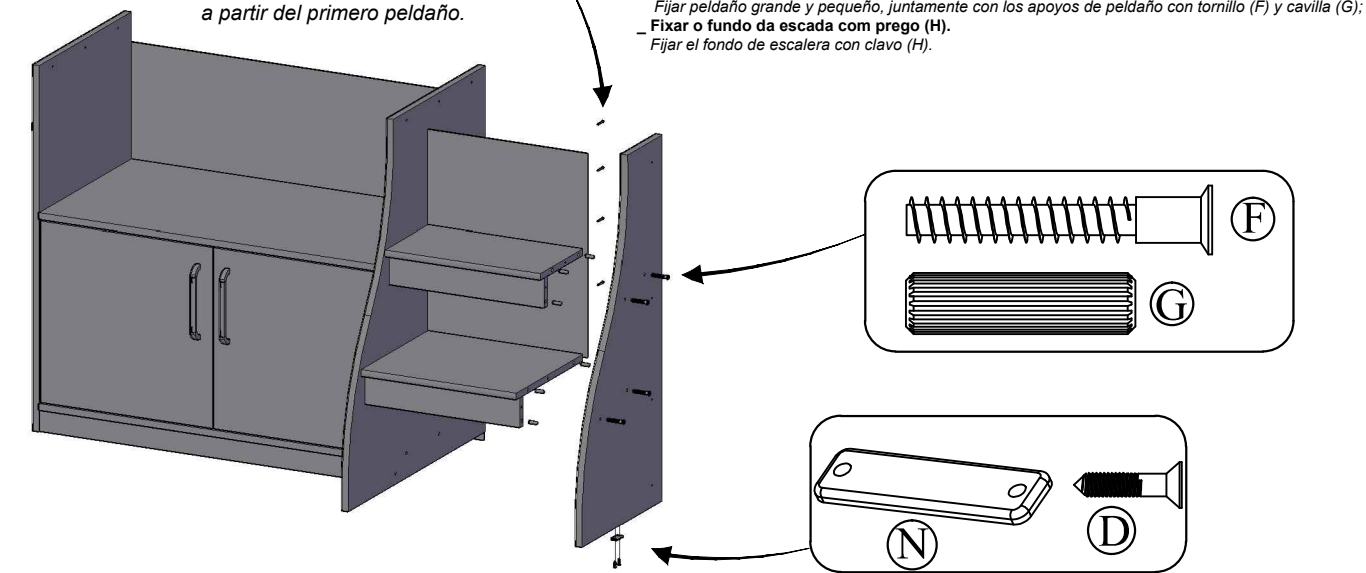

03) Montagem da mesa / Montaje de la mesa

- Fixar as peças: tampo da mesa, apoio tampo da mesa, lateral da mesa e apoio lateral com ferragem (G / J / K);
 Fijar las piezas: tapa mesa, apoyo tapa de mesa, lateral de mesa y apoyo lateral con herraje (G / J / K);
- Utilizar a chapa (P / D) para unir o apoio do tampo ao apoio lateral internamente;
 Utilizar la barra (P / D) para unir el apoyo de tapa al apoyo lateral internamente;
- Fixar o conector (Q) com parafuso (D) como demonstrado a baixo;
 Fijar o conector (Q) con tornillo (D);
- Fixar os rodízios (U) com parafuso (D);
 Fijar las ruedas (U) con tornillo (D);
- Fixar o puxador (T).
 Fijar manija (T) con tornillo adjunto.

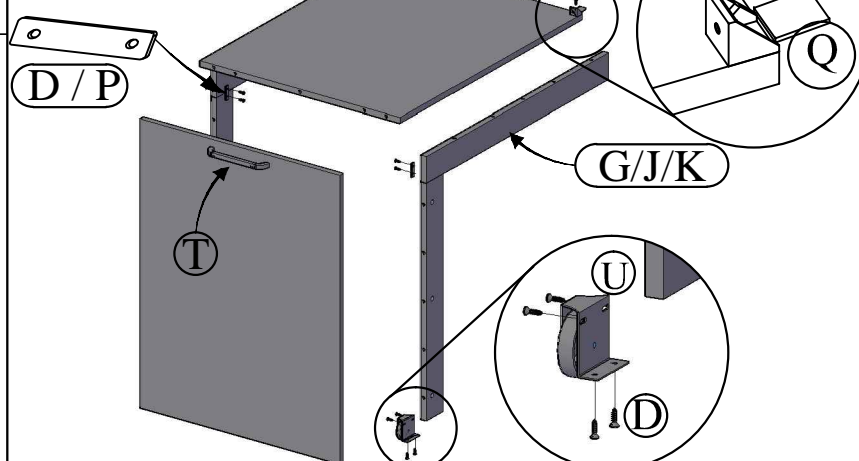

04) Montagem da gaveta / Montaje Cajón

- Fixar a frente de gaveta às laterais com ferragem (D/Q/G);
 Fijar la frente de cajón a laterales con herraje (D / Q / G);
- Fixar o traseiro da gaveta com ferragem (F/G) com o fundo de gaveta já montado;
 Fijar el trasero de cajón con herraje (F / G) con fondo de cajón ya armado;
- Fixar os rodízios (U) com parafuso (D);
 Fijar ruedas (U) con tornillo (D);
- Fixar o puxador (T) com o parafuso que o acompanha.
 Fijar manija (T) con tornillo adjunto.

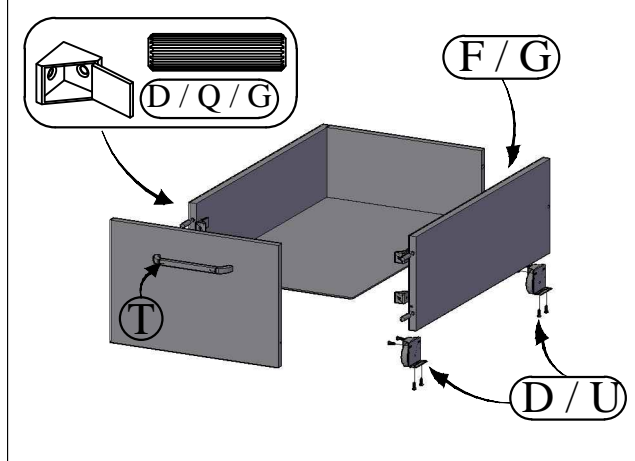

05) Montagem da cama / Montaje de la cama

- Fixar o apoio cabeceira com parafuso (F);
 Fijar lo apoyo cabecera con tornillo (F);
- Fixar conector (Q) com parafuso (D).
 Fijar conector (Q) con tornillo (D).
- O conector deve ficar recuado 2cm da borda do painel de cabeceira.
 El conector debe estar alejado 2cm de la borda del panel de cabecera.
- Fixar as ripas do estrado com prego (H).
 Fijar las ripas con clavo (H).
- Fixar as barras frontal e traseira à cabeceira e peseira com ferragem (A / B / M);
 Fijar las barras frontal y trasera en la cabecera y pié de cama con herraje (A / B / M);
- Fixar as corrediças (V) ao painel de cabeceira com parafuso (D);
 Fijar los rieles (V) al panel de cabecera con tornillo (D);
- Fixar os barrotes utilizando ferragem (C / G).
 Fijar latres con herraje (C / G).
- Fixar o conjunto armário/escada à cama utilizando parafuso (E). (Escada fixada à peseira e armário fixado aos barrotes).
 Fijar conjunto armario/escalera en la cama utilizando tornillo (E). (Escalera fijada al pié de cama y armario fijado en los lastres).

