

**A MARCAÇÃO DO CÓDIGO DA PEÇA E DO NÚMERO DE LOTE QUE APARECE NAS FITAS DE BORDA É FACILMENTE REMOVIDA COM BORRACHA ESCOLAR OU COM PANO E ÁLCOOL.**

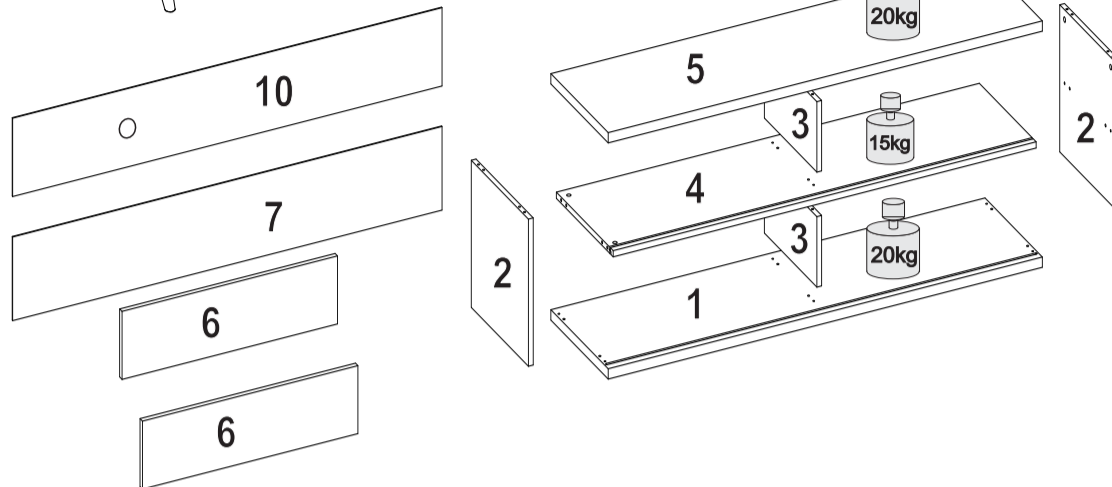
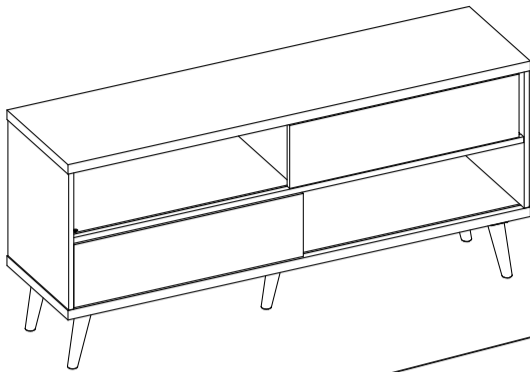

01. A marcação do código da peça e do número de lote que aparece nas fitas de borda é facilmente removida com borracha escolar ou com pano e álcool.  
01. La marcación con el código del producto y el número en las cintas aparentes pueden ser quitados con paño y alcohol.  
01. Marking with product code and number of parts on the apparent ribbons can be removed with cloth and alcohol.

02. Para reclamações, ter à mão a etiqueta do produto com número de lote e data de fabricação.  
02. Para cualquier que sea la reclamación hay que tener siempre a mano la etiqueta del producto con el número del lote y la fecha de fabricación.  
02. For complaints always have the product label with the batch number and manufacturing date at hand.

03. Sr. Montador, favor conferir as peças antes da montagem, pois só efetuamos a troca do produto antes de ser montado.  
03. Señor ensamblador, favor conferir las piezas antes del montaje, pues sólo cambiamos los productos antes de ensamblados.  
03. Mr. Assembler, please check parts before assembling. We only replace products before put together.

**FERRAMENTAS PARA MONTAGEM E INSTALAÇÃO**  
HERRAMIENTAS PARA ENSAMBLAJE E INSTALACIÓN  
TOOLS FOR ASSEMBLY AND INSTALLATION

Ferramentas não fornecidas | Herramientas no proporcionadas | Tools not supplied

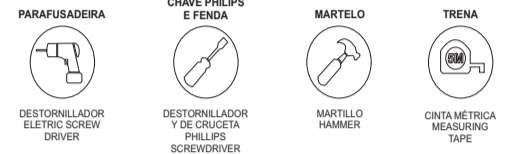

Montagem Ensamblaje Assembly  
Instalação Instalación Installation  
ATENÇÃO: Sugerimos montar os produtos sobre a embalagem para evitar arranhões nas peças.  
PRECAUCIÓN: Sugerimos ensamblar los productos sobre el embalaje para evitar rayaduras en las partes.  
ATTENTION: We suggest assembling the products on the packaging to avoid scratches on the parts.

**RELAÇÃO DE PEÇAS | LISTA DE PIEZAS | PARTS LIST**

CÓD PRODUTO CÓD PRODUCTO CODE	Nº PEÇA NR. PIEZA ITEM	DESCRIÇÃO DESCRIPCIÓN DESCRIPTION	MATERIAL	COD PEÇA COD PIEZA PART CODE	QTDE CTD. QTY.	COMP. LARGO LENGTH	LARG ANCHO WIDTH	ESP ESP THICK
NT1180	1	BASE INFERIOR   BASE INFERIOR   LOWER BASE	MDP	43561-01	1	1356	358	25
NT1180	2	LATERAL DIR/ESQ   LADO DER/IZQ   RIGHT/LEFT SIDE	MDP	43562-02	2	357	357	15
NT1180	3	DIVISORIA CENTRAL   DIVISIÓN CENTRAL   CENTRAL DIVISORY	MDP	43563-03	2	171	324	15
NT1180	4	PRATELEIRA CENTRAL   REPISA CENTRAL   CENTRAL SHELF	MDP	43564-04	1	1321	356	15
NT1180	5	TAMPO SUPERIOR   CUBIERTA SUPERIOR   UPPER TOP	MDP	43566-05	1	1356	358	25
NT1180	6	PORTA DESLIZANTE   FUERTA CORREDERA   SLIDING DOOR	MDP	43567-06	2	673	164	15
NT1180	7	FUNDO INFERIOR   FONDO INFERIOR   LOWER BOTTOM	HDF	43568-07	1	1340	195	3
NT1180	10	FUNDO SUPERIOR   FONDO SUPERIOR   UPPER BOTTOM	HDF	43611-10	1	1340	195	3
NT1180	8	KIT ACESSÓRIO   KIT ACCESORIOS   ACCESSORIES SET	-	43569-08	1			

**RELAÇÃO DE FERRAGENS | LISTA DE HARDWARE | LIST OF HARDWARE**

<b>A</b> CAVILHA MADEIRA 6x30mm CLAVIJA MADERA 6x30mm 6X30MM WOODEN DOWEL 16	<b>R</b> TAPA FURO ADESIVO PLÁSTICO 15mm TAPA-AGUJERO ADHESIVO PLÁSTICO 15mm 15MM PLASTIC ADHESIVE HOLE COVER 12	<b>PE</b> PÉ PLÁSTICO RETRO PALITO PATA PLASTICA RETRO PALITO FOOT PLASTIC RETRO STICK 4
<b>AN</b> CAVILHA MADEIRA 6x50mm CLAVIJA MADERA 6x50mm 6X50MM WOODEN DOWEL 2	<b>B</b> PARAFUSO MINIFIX 5x31mm TORNILLO MINIFIX 5x31mm 5X31mm MINI-FIX SCREW 16	<b>K</b> GUIA PORTA DESLIZANTE GUÍA PUERTA CORREDERA SLIDING DOOR GUIDE 2
<b>C</b> TAMBOR MINIFIX 12x9mm BARRIL MINIFIX 12x9mm 12X9mm MINI-FIX BARREL 20	<b>D</b> PREGO 23x4mm CLAVO 23x4mm 23X4MM NAIL 33	<b>BB</b> PINO MINI FIX 61 mm DUPLO PIN MINI FIX 61 mm DOBLE PIN MINI FIX 61 mm DOUBLE 2
<b>GG</b> MINI GIZ 25x8mm MINI TIZA 25x8mm MINI CHALK 25x8mm 2	<b>F</b> TRILHO U 1321mm CARRIL EN U 1321mm U-RAIL 1321mm 2	<b>E</b> FUNDO JUNÇÃO METÁLICO 13X13mm FONDO JUNCIÓN METÁLICO 13x13mm METALIC BOTTOM JUNCTION 13X13mm 10
<b>W</b> PARAFUSO 3,5X20MM CABEÇA CHATA TORNILLO 3,5X20MM CABEÇA PLANA 3.5X20MM FLAT HEAD SCREW 16		

**TERMO DE GARANTIA**

A presente garantia deverá ser exercida nos prazos aqui indicados, mediante apresentação deste certificado e da nota fiscal.  
Para que o produto esteja assegurado pela garantia conferida neste documento, o cliente deverá adotar as seguintes orientações e cuidados quanto à montagem, conservação e limpeza.

**MONTAGEM**

A montagem deverá ser feita obedecendo as instruções do manual de montagem que será fornecido com o produto no momento da entrega.

Para o uso adequado e conservação do móvel deve-se evitar maus tratos, como por exemplo: bater portas e gavetas, arrastar ou riscar o móvel, umidade ou calor excessivos e exposição ao sol, para evitar possível alteração na cor original dos móveis.

Não será de responsabilidade da Notável Móveis problemas que tenham origem na utilização dos produtos de forma inadequada ou quebra do móvel em função do excesso de peso por colocação de pedras de granito, mármore e outros.  
- O peso suportado por cada prateleira deverá obedecer os valores indicados na ilustração.

**PRAZO DE GARANTIA**

O prazo de garantia será de noventa (90) dias, conforme prevista no artigo 26 do Código do Consumidor, a contar da efetiva entrega do produto, desde que observadas as condições normais de uso e conservação. Essa garantia cobre defeitos de fabricação. A Indústria de Móveis Notável não se responsabiliza pela garantia estendida adquirida pelos consumidores junto aos lojistas e seguradoras, a garantia legal da fabricante é de 90 dias. Art. 26, II, CDC."

Também não serão de responsabilidade da Notável Móveis, problemas que tenham origem em:  
- Instalações elétricas ou hidráulicas.  
- Ações de cupins ou outras pragas.  
- Armazenamento e deslocamento do móvel em locais impróprios e não detetizados periodicamente.  
- Todo e qualquer recorte ou alteração nos móveis.  
- Uso de produtos de limpeza ou abrasivos não recomendados.

**CONSERVAÇÃO E LIMPEZA**

Para maior durabilidade, recomenda-se que a limpeza dos móveis seja feita da seguinte forma:

Nas partes externas (portas, laterais e frente de gaveta), internas, vidros e espelhos, a limpeza deverá ser feita com pano limpo e levemente umedecido em água e sabão neutro. Em seguida, deverá ser passado um pano limpo e seco.

Em caso de transferência do móvel para local diverso, esta só poderá ocorrer através de profissional especializado, sendo que para a movimentação do móvel é necessário que o mesmo seja levantado do chão. O produto não deve ser arrastado, pois avarias no manuseio e transporte, não estão contempladas na garantia.

**DOCUMENTO DE FIANZA**

Esta garantia se ejerce dentro del periodo en el presente documento, con la presentación de este certificado y la factura.

Para que el producto esté garantizado por la garantía dada en este documento, el cliente debe tomar las siguientes directrices y precauciones de instalación, mantenimiento y limpieza.

**MONTAJE**

El montaje se realizará siguiendo las instrucciones de ensamblaje que serán proporcionadas con la entrega del producto.

Para el uso adecuado y la conservación del mueble se debe evitar los malos tratos, tales como: golpear puertas y cajones, arrastrar o arañar los muebles, humedad o el calor excesivos y la exposición al sol para evitar un posible cambio en el color original de los muebles.

No será responsabilidad de Notável Móveis problemas que se originen en el uso de los productos de forma inapropiada o ruptura del mueble en función de exceso de peso mediante la colocación de piedras de granito, mármol y otros.

- El peso soportado por cada estante debe cumplir con los valores indicados en la ilustración.  
- Tampoco serán responsabilidad de

Notável Muebles los problemas que se originan en:

- Instalaciones eléctricas o hidráulicas.

- Acciones de termitas u otras plagas.

- Almacenamiento y cambio del mueble en locales inapropiados y no fumigados periódicamente.

- Todo y cada corte o cambio en los muebles.

- Uso de productos de limpieza o abrasivos no recomendados.

**CUIDADO Y LIMPIEZA**

Para una mayor durabilidad, se recomienda que la limpieza de los muebles sea hecha como sigue:

En las partes externas (puertas, laterales y frontales de cajón), internas, vidrios y espejos, la limpieza debe ser hecha con paño limpio y ligeramente humedecido con agua y jabón suave. A continuación, se debe pasar un paño limpio y seco.

En el caso del traslado del mueble a otro sitio, esto sólo puede ocurrir a través de profesionales especializados, y para el manejo del mueble se requiere que el mismo sea levantado del piso. El producto no debe ser arrastrado pues daños en la manipulación y el transporte no están cubiertos por la garantía.

**WARRANTY TERM**

This warranty shall be applied within the time limits specified herein, by presentation of this certificate and invoice.

In order for the product to be covered by the warranty provided in this document, the client should follow the following guidelines and precautions for assembly, maintenance and cleaning.

**ASSEMBLY**

Assembly must be carried out according to the instructions in the assembly manual which is supplied with the product at the time of delivery.

For proper use and conservation of this furniture, mistreatment should be avoided, such as hitting doors and drawers, dragging or scratching the furniture, excessive moisture or heat to avoid possible changes in its original color.

Problems from improper use of the products as breaking of the furniture due to the excess weight by installation of granite, marble, and others will not be the responsibility of Notável Móveis

- The weight withstood by each shelf/drawer must comply with the values indicated in illustration.

It will not be responsibility of the Notável Móveis either problem from:

- Electrical or hydraulic installations.

- Actions of termites or other pests.

- Storage and moving of the furniture in inappropriate places and not fumigated periodically.

- Any trimming or alteration in the furniture.

- Use of cleaning agents or abrasives not recommended.

**UPKEEP AND CLEANING**

For durability, it is recommended that the furniture be cleaned this way:

In the outer parts (doors, sides and drawer front), inside, glass and mirrors, the cleaning should be done with a cloth clean and lightly moistened with mild soap and water. Then a clean, dry cloth should be used.

In case of transfer of the furniture to a different place, this can only be done by specialized professionals, and for the moving of the furniture it is necessary that it is lifted off the ground. It should not be dragged because malfunctions due to handle and moving are not covered by the warranty.

**PASSO 1**  
**PASO 1**  
**STEP 1**

- 1 - Insira as cavilhas A (6x30mm) nas peças 2, 3 e 4.  
2 - Encaixe os pinos minifix B nas peças 2.

- 1 - Inserte las clavijas A (6x30mm) en las partes 2, 3 y 4.  
2 - Introduzca las clavijas del minifix B en las partes 2.

- 1 - Insert the dowels A (6x30mm) into parts 2, 3, and 4.  
2 - Insert the minifix pins B into parts 2.

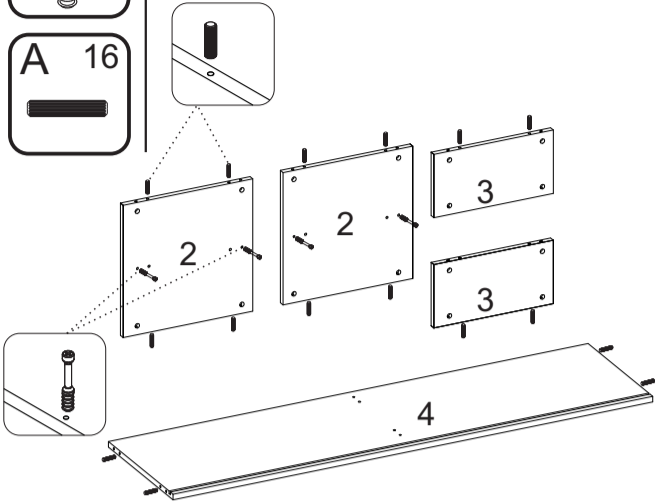
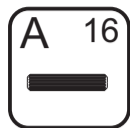
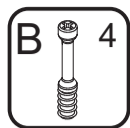

**PASSO 5**  
**PASO 5**  
**STEP 5**

- 1 - Encaixe a peça 4 na peça 2 e 3. Encaixe os tambores minifix C na peça 4 e gire até travar.

- 1 - Montar la pieza 4 en las piezas 2 y 3. Montar los tambores mini-fix C en la pieza 4 y girar hasta que se bloqueen.

- 1 - Attach part 4 to part 2 and 3. Attach the minifix C drums to part 4 and rotate until they lock.

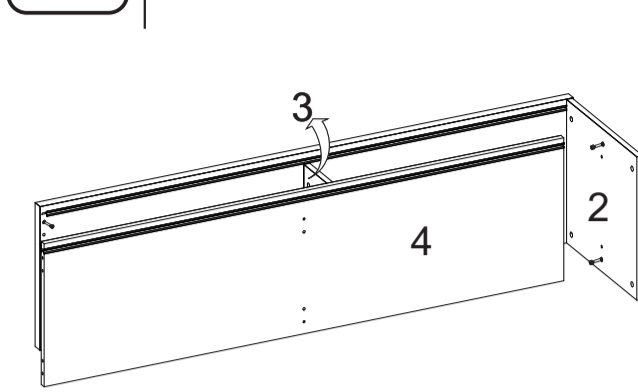
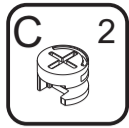

**PASSO 9**  
**PASO 9**  
**STEP 9**

- 1 - Alinhe as guias do kit K nas marcações superiores da peça 6 e fixe-as com os parafusos do kit.  
(OBSERVAÇÃO: coloque o parafuso no ajuste da guia e não aperte muito, pois ele será apertado quando a peça estiver em seu devido lugar no produto).  
2 - Alinhe as roldanas K na parte inferior da das peças 6 e fixe-as com os parafusos do kit.

1. Alinee las guías del kit K en las marcas superiores de la pieza 6 y fijelas con los tornillos del kit. (NOTA: coloque el tornillo en el ajuste de la guía y no lo apriete demasiado, ya que se apretará cuando la pieza esté en su lugar adecuado en el producto).  
2 - Alinee las poleas K con la parte inferior de la pieza 6 y fijelas con los tornillos del kit.

- 1 - Align the K kit guides to the top markings on part 6 and secure with the kit screws. (NOTE: Place the screw into the guide setting and do not over tighten as it will be tightened when the part is in place on the product).  
2 - Align the K pulleys to the bottom of the part 6 and secure them with the kit screws.

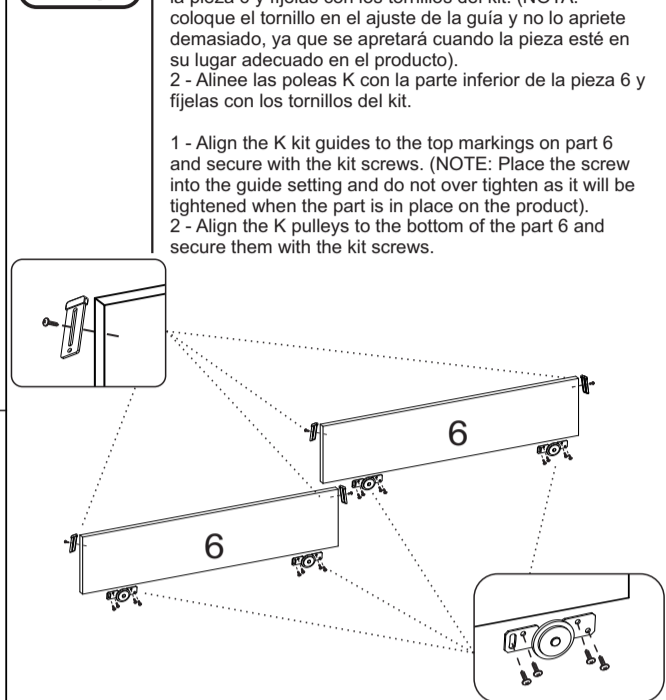
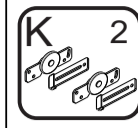

**PASSO 2**  
**PASO 2**  
**STEP 2**

- 1 - Encaixe os trilhos F no canal das peças 1 e 4.  
2 - Encaixe os pinos minifix B nas peças 1 e 5.

- 1 - Deslice los rieles F en el canal de las partes 1 y 4.  
2 - Introduzca las clavijas del minifix B en las partes 1 y 5.

- 1 - Insert the rails F into the channel of parts 1 and 4.  
2 - Insert the minifix pins B in the parts 1 and 5.

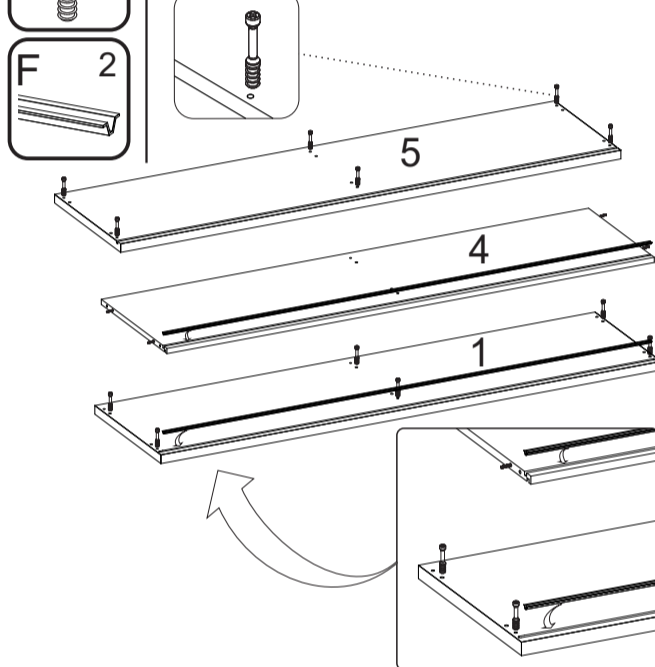
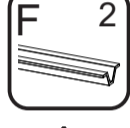
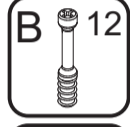

**PASSO 6**  
**PASO 6**  
**STEP 6**

- 1 - Encaixe a peça 2 na peça 1 e 4. Encaixe os tambores minifix C na peça 2 e 4, depois gire até travar.  
2 - Encaixe os pinos minifix BB na peça 4, transpassando na peça 3.  
3 - Encaixar tambores minifix C na peça 3 e girar até travar.

- 1 - Encajar la parte 2 en la parte 1 y 4. Encajar los tambores mini-fix C en la parte 2 y 4, luego girar hasta que se bloqueen.  
2 - Colocar las clavijas mini-fix BB en la parte 4, pasando por la parte 3.  
3 - Coloque los tambores minifix C en la pieza 3 y gire hasta que se bloquee.

- 1 - Fit part 2 into part 1 and 4. Fit the mini-fix C barrels into part 2 and 4, then turn until it locks.  
2 - Fit minifix BB pins into part 4, passing through part 3.  
3 - Fit the minifix C drums in the part 3 and turn until locking.

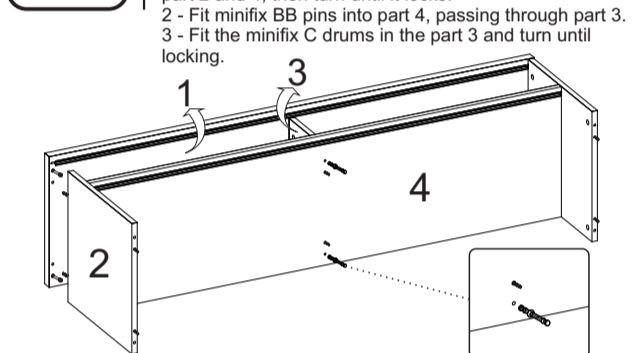
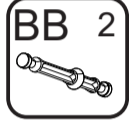
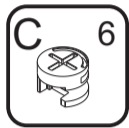

**PASSO 10**  
**PASO 10**  
**STEP 10**

- 1 - Encaixe as peças 6 no produto.

- 1 - Encajar las piezas 6 en el producto.

- 1 - Fit the pieces 6 into the product.

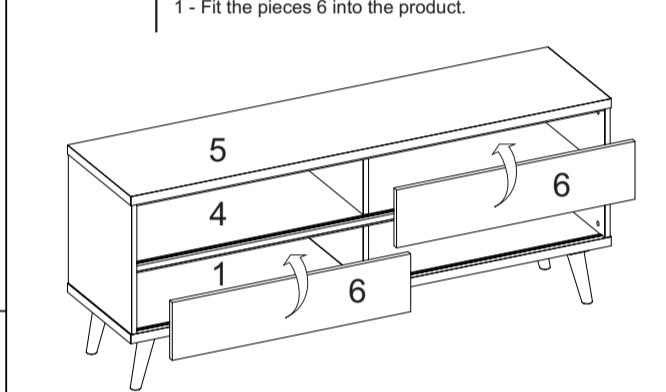

**PASSO 3**  
**PASO 3**  
**STEP 3**

- 1 - Encaixe a peça 2 na peça 1. Encaixe os tambores minifix C na peça 3 e gire até travar.

1. Empuje la parte 2 en la parte 1. Empuje los tambores mini-fix C en la parte 2 y gire hasta que se bloqueen.

- 1 - Fit part 2 to part 1. Fit the minifix C barrels to part 2 and rotate until they lock.

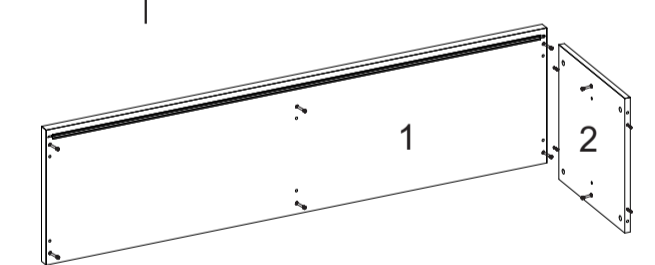
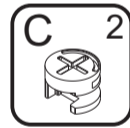

**PASSO 7**  
**PASO 7**  
**STEP 7**

- 1 - Encaixe a peça 3 na peça 4. Encaixe os tambores C na peça 3 e gire até travar.  
2 - Encaixe a peça 5 nas peças 2 e 3. Encaixe os tambores C na peça 2 e 3, depois gire até travar.  
3 - Cole os adesivos R sobre todos os tambores C.

- 1 - Encajar la parte 3 en la parte 4. Coloque los tambores C en la pieza 3 y gire hasta que se bloquee.  
2 - Encaje la pieza 5 en las piezas 2 y 3. Encaje los tambores C en la pieza 2 y 3, y gire hasta que se bloqueen.  
3 - Pegue el adhesivo R sobre todos los tambores C.

- 1 - Fit part 3 to part 4. Fit C-drums into part 3, then rotate until it locks.  
2 - Attach part 5 to parts 2 and 3. Attach the C drums to part 2 and 3, then rotate until it locks.  
3. Glue the R stickers over all the C drums.

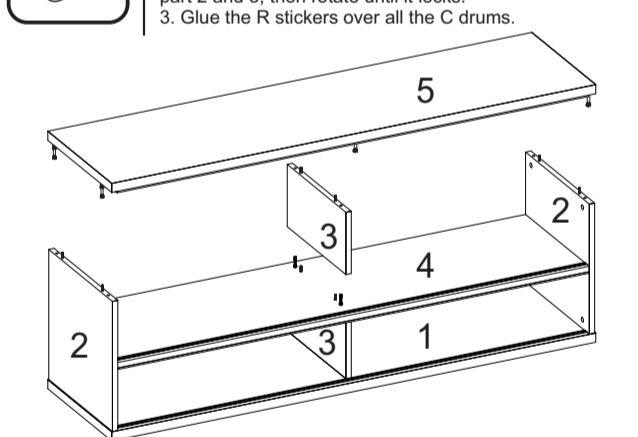

**PASSO 11**  
**PASO 11**  
**STEP 11**

- 1 - Agora que a peça 6 está em seu lugar certo, pela parte de trás do produto vamos fazer o aperto das guias do kit K que foram colocadas nos passos anteriores, para acertar a regulagem correta.

- 1 - Ahora que la pieza 6 está en su lugar correcto, desde la parte trasera del producto apretaremos las guías del kit K que se colocaron en los pasos anteriores, para fijar el ajuste correcto.

- 1 - Now that part 6 is in its right place, from the back of the product we will tighten the guides of the K kit that were placed in the previous steps, to set the correct adjustment.

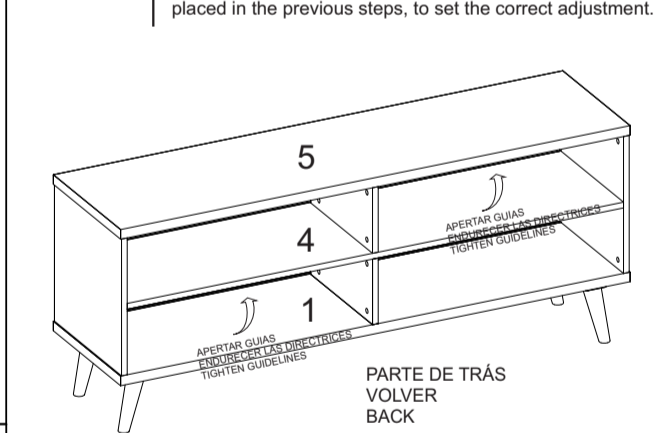

**PASSO 4**  
**PASO 4**  
**STEP 4**

- 1 - Encaixe a peça 3 na peça 1. Encaixe os tambores minifix C na peça 3 e gire até travar.  
2 - Insira as cavilhas AN na peça 3.

1. Introduzca la pieza 3 en la pieza 1. Introduzca los tambores mini-fix C en la pieza 3 y gire hasta que se bloqueen.  
2 - Inserte las clavijas AN en la parte 3.

- 1 - Slide part 3 into part 1. Slide the mini-fix C barrels into part 3 and rotate until they lock.  
2 - Insert the AN pins into part 3.

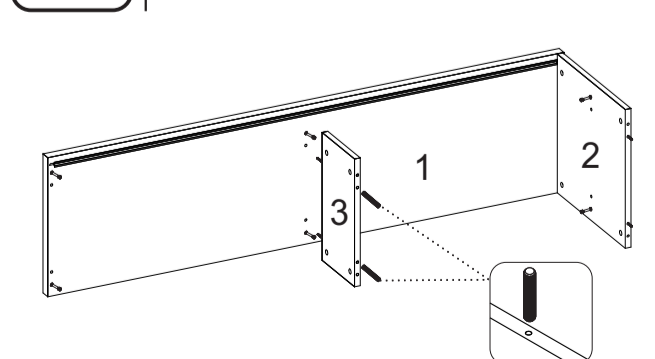

**PASSO 8**  
**PASO 8**  
**STEP 8**

- 1 - Alinhe os pés PE nas marcações da peça 1 e fixe com os parafusos W (3,5x20mm).

- 1 - Alinee los pies de PE con las marcas de la parte 1 y fijelos con los tornillos W (3,5x20mm).

- 1 - Align the PE feet to the markings on part 1 and secure with the W screws (3.5x20mm).

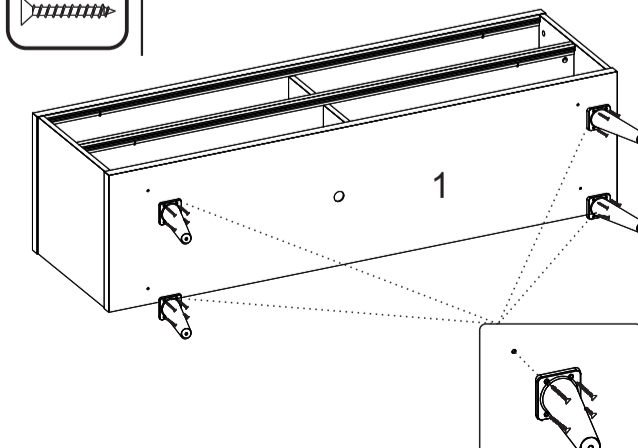
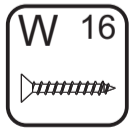

**PASSO 12**  
**PASO 12**  
**STEP 12**

- 1 - Alinhe os fundos 7 e 10 no produto. Fixe-os com os pregos D.  
2 - Na junção entre costas utilize os fixadores E em conjunto com os pregos D.

- 1 - Alinear los fondos 7 y 10 en el producto. Fijalos con clavos D.  
2 - En la unión entre los respaldos, utilice los sujetadores E junto con los clavos D.

- 1 - Align the bottoms 7 and 10 on the product. Fix them with the D nails.  
2 - At the junction between backs use the fasteners E together with the nails D.

