

1 - Principais dimensões da válvula

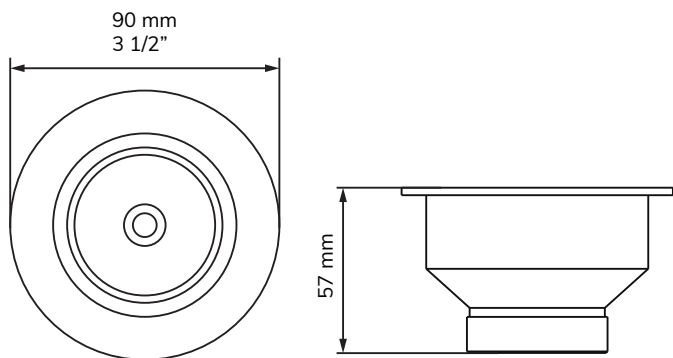

2 - Procedimento para instalação da válvula

A válvula deverá ser montada conforme imagem abaixo:

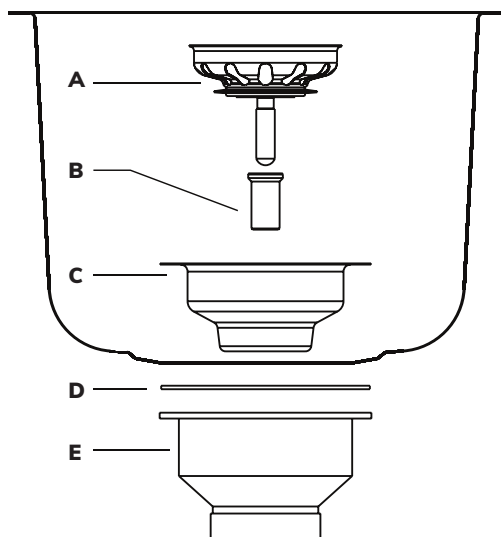

SUPERIOR

LETRA	QTD	DESCRIÇÃO
A	01	PENEIRA INOX
B	01	PARAFUSO - FIXAR CORPO / BASE
C	01	CORPO DA VÁLVULA

INFERIOR

LETRA	QTD	DESCRIÇÃO
D	01	ANEL DE VEDAÇÃO DA BASE
E	01	BASE DA VÁLVULA

3 - Instruções de montagem

Posicione o anel de vedação da base (4) sobre a base da válvula (5).
Segure os dois componentes sob a cuba.
Posicione o corpo da válvula (3) no furo da cuba, encaixando-o na base da válvula.
Rosqueie o parafuso (2) fixando o corpo e a base da válvula.
Encaixe a peneira (1) no corpo da válvula.

4 - Informações importantes sobre o aço inox

- A água, além do cloro, contém partículas minerais que fixam na superfície do aço em grandes concentrações, quando deixamos a água secar sobre ela. Tais partículas podem causar as chamadas manchas d'água. Para evitá-las, enxugue seu utensílio com um pano macio logo após a lavagem.
- Os detergentes à base de Cloro, ácidos, produtos para limpeza de pedras, etc, podem atacar a composição do aço inox, provocando manchas ou oxidações irreparáveis.
- É aconselhável não guardar, por baixo das cubas ou pias, embalagens abertas de detergentes ou outros produtos químicos de composição "ácida" (antes referidas).
- As emanações dos vapores destes produtos podem oxidar e em alguns casos até corroer o aço inox.
- Não deixar utensílios ferrosos (garfos, facas, tesouras) em contato com o aço inox durante muito tempo, pois podem ocorrer fenômenos de corrosão por contato.
- Nas casas novas, depois da primeira utilização, recomendamos limpar e enxugar bem a superfície inox porque as tubulações de água pode conter pequenas partículas de ferrugem que, deixadas depositadas durante muito tempo, podem provocar o fenômeno da oxidação.

Validade indeterminada

DOCOL INOX LTDA.

Indústria Brasileira – CNPJ 41.396.899/0001-90
Rua Eixo Industrial Hellmuth Miers, 800 – Zona Industrial Norte
CEP 89.219-512 – Joinville/SC
Docol Responde – 0800 474 3333 – docol@docol.com.br

www.docol.com.br
Made in Brazil

4963600r00 fornecedor