

**HENN**Ind. e Com. de Móveis Henn  
Mondai - SC - Brasil

+55 49 3674.3500

@moveishenn  
www.henn.com.br**INSTRUÇÕES DE MONTAGEM**INSTRUCCIONES DE MONTAJE  
ASSEMBLY INSTRUCTIONS

Balcão Canto Obliquo 01 Porta Connect | Balcón Esquina Obliquo 1 Puerta Connect | Corner Oblique 1 Door Connect

- C67-35 - Duna/Cristal
- C67-42 - Fendi

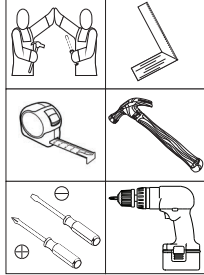
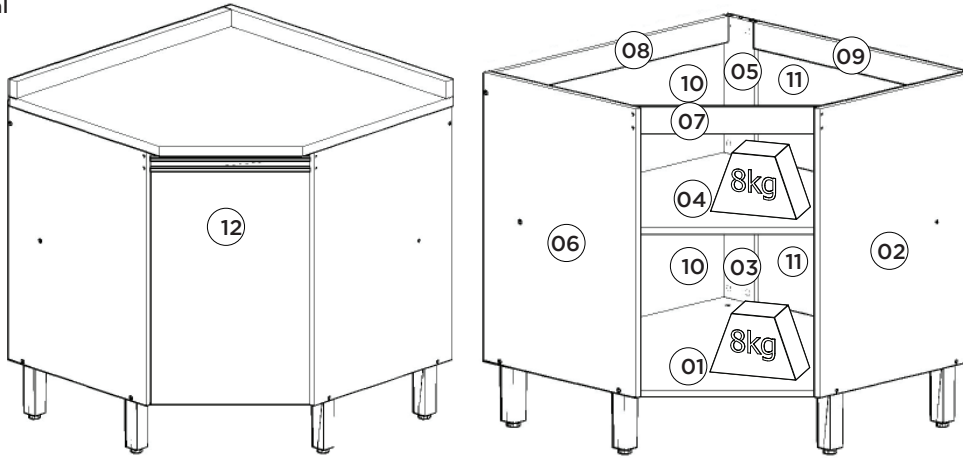
Requisitos para montagem  
Requisitor para la montaje  
Assembly RequirementsImagens meramente ilustrativas  
Imágenes meramente ilustrativas  
Images for illustration only

Pesos máximos recomendados com carga distribuída  
Peso máximo recomendado con la carga distribuida  
Recommended maximum weights with evenly distributed.

**AVISO**

Para limpeza de seu móvel, use uma flanela seca ou umedecida, e não utilize produtos químicos que possam danificar seu produto.

**SISTEMA DE MONTAGEM**

O sistema de montagem dos produtos, funciona de acordo com a ordem crescente dos números indicados no desenho. Ex: 01, 02, 03, 04... até a conclusão da montagem.

**ADVERTENCIA**

Para limpieza de su móvil, use una flanela seca o húmeda, y no utilice productos químicos que puedan dañar su producto.

**SISTEMA DE MONTAJE**

El sistema de montaje de los productos funciona de acuerdo con el orden creciente de los números indicados en el dibujo. Ej.: 01, 02, 03, 04... hasta la conclusión del montaje.

**NOTICE**

To clean your furniture, use a dry or wet cloth, and do not use chemicals that may damage your product.

**ASSEMBLY SYSTEM**

The products' assembly system works according to the increasing order of the indicated numbers. For example: 01, 02, 03, 04 ... to the end of the assembly.

**Lista de Peças | Lista de piezas | List of parts**

Item	Caixa Caja Box	Qty Ctd Qty	Descrição   Descripción   Description	Medidas (mm)   Dimensions (mm)   Size (measurements) (mm)
01	1/1	01	Base   Base   Base	770x770x15
02	1/1	01	Lateral Direita   Lateral Derecha   Right Side	675x490x15
03=05	1/1	01	Travessa sustentação   apoyo travesaño   support beam	322x100x15
04	1/1	01	Prateleira   Estante   Shelf	770x770x15
05=03	1/1	01	Travessa sustentação   apoyo travesaño   support beam	322x100x15
06	1/1	01	Lateral Esquerda   Lateral Izquierda   Right Left	675x490x15
07	1/1	01	Travessa frontal chanfrada   Travesaño frontal biselado   Travessa Front Bevel	427x60x15
08	1/1	01	Travessa traseira maior   Travesaño trasero más grande   Largest rear crossbar	755x60x15
09	1/1	01	Travessa traseira menor   Travesaño trasero pequeño   Minor backslash	670x60x15
10	1/1	02	Fundo maior   Fondo más grande   Larger fund	779x341x3
11	1/1	02	Fundo menor   Fondo inferior   Lower fund	697x341x3
12	1/1	01	Porta   Puerta   Door	625x396x15

**Ferragens | Herrajes | Hardware**

A	05.	B	03.	C	06.	D	04.	E	09.	F	04.	G	24.	H	25.	I	04.	J	04.	
	Parafuso 7,0x40mm CHT. Tornillo 7,0x40mm CHT. Screw 7,0x40mm CHT.		Parafuso 5,0x50mm FLA. Tornillo 5,0x50mm FLA. Screw 5,0x50mm FLA.		Parafuso 4,5x50mm CHT. Tornillo 4,5x50mm CHT. Screw 4,5x50mm CHT.		Parafuso União 30mm Tornillo Unión 30mm Union Screw 30mm		Parafuso 3,5x40mm CHT. Tornillo 3,5x40mm CHT. Screw 3,5x40mm CHT.		Parafuso 4,0x25mm CHT. Tornillo 4,0x25mm CHT. Screw 4,0x25mm CHT.		Parafuso 3,5x14mm FLA. Tornillo 3,5x14mm FLA. Screw 3,5x14mm FLA.		Parafuso 3,5x12mm CHT. Tornillo 3,5x12mm CHT. Screw 3,5x12mm CHT.		Parafuso minifix Tornillo minifix Minifix bolt		Tambor minifix Tambor minifix Minifix drum	
K	14.	L	01.	M	52.	N	13.	O	05.	P	02.	Q	02.	R	05.	S	01.	T	01.	
	Cavilha 8x25mm Cinta 8x25mm Dowel 8x25mm		Suporte metal Soporte metálico Metal support		Prego 10x10mm Clavo 10x10mm Nail 10x10mm		Fixador de fundos Fijador de fondos Bottom fixer		Cantoneira plástica Cantenera plástica Plastic angle brackets		Calço metal p Dobradilha 45° Cairo metálico p Dobradilha 45° Metal chock p 45° hinge		Dobradilha metal 35mm 45° Bisagra de metal 35mm 45° Metal hinge 35mm 45°		Pé 145mm x 42mm Pie 145mm x 42mm Foot 145mm x 42mm		Puxador MOV 396mm Tirador MOV 396mm MOV 396mm Handle		Sachê de cola Bolsa de pegamento Glue bag	
U	02.	V	03.	W	03.	X	03.	Y	01.	Z	16.	AA	05.	AB	02.					
	Batente PVC para Porta Parada de PVC para Puerta PVC Door Stop		Bucha plástica 8mm Bucha de plástico 8mm 8mm plastic bushing		Suporte de fixação Soporte de fijación Mounting bracket		Proteção para cantoneira Ángulo de protección Protection angle		Etiqueta resinada Henn Etiqueta resinada Henn Henn resin label		Adesivo tapa parafuso 10mm Adhesivo tapón de tornillo 10mm Bolt cover adhesive 10mm		Adesivo tapa parafuso 17mm Adhesivo tapón de tornillo 17 mm Bolt cover adhesive 17mm		Giz de correção Tiza de corrección Chalk of correction					

O parafuso (D) deve ser usada somente quando este módulo for acoplado a outro módulo componível Henn.

El tornillo (D) se debe utilizar sólo cuando el módulo está conectado a otro módulo componible Henn.

The screw (D) should be used only when this module is attached to another Henn modular module.

**RECOMENDAÇÃO**

Para fixar o móvel na parede usar o suporte de fixação (W), o parafuso 3,5x14mm FLA (G), a Bucha 8mm (V) e o parafuso 5,0x50mm FLA (B).

**RECOMENDACIÓN**

Para conectar el móvil a la pared con el soporte (W), tornillo 3,5 x14mm FLA (G), el casquillo de 8 mm (V) y el 5,0 x50mm tornillo FLA (B).

**RECOMMENDATION**

To fix the furniture to the wall use the fixing bracket (W), the 3.5x14mm FLA (G) screw, the 8mm bushing (V) and the 5.0x50mm FLA screw (B).

**IMPORTANTE**

Na Referência C67-35 vai ter 1 parafuso 3,5x40 CHT e 1 Adesivo 10mm Trama a mais, pois estes poderão ser utilizados quando montado o C953- Rodapé para Balcão Canto Obliquo fechamento lateral e C964- Rodapé para Balcão Canto Obliquo Completo.

**IMPORTANTE**

En la Referencia C67-35 va a tener 1 tornillo 3,5x40 CHT y 1 Adhesivo 10mm Trama más, pues estos podrán ser utilizados cuando montado el C953- Rodapé para Balcón Canto Obliquo cierre lateral y C964- Rodapé para Balcón Canto Obliquo Completo.

**IMPORTANTE**

In Reference C67-35 will have 1 screw 3.5x40 CHT and 1 adhesive 10mm more weave, as these can be used when mounted the C953-Oblique Corner Corner Skirting Side Closure and C964- Oblique Corner Complete Skirting Board.

1º

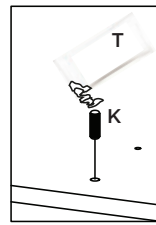
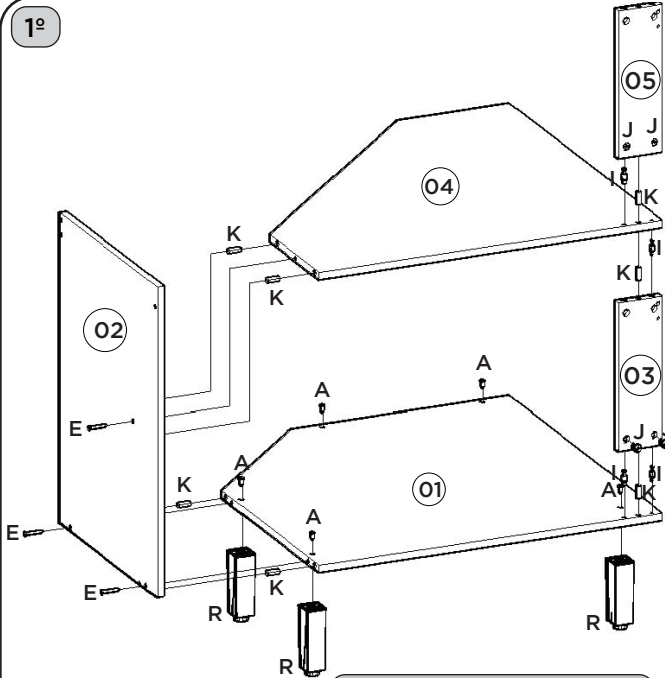

Utilizar o sachê de cola (T) em todas as cavilhas (K) do produto.

Con el pegamento sobre (T) en todos los pernos (K) producto.

Use the glue sachet (T) on all the pegs (K) of the product.

Video: Dicas para fixar o Minifix

Video: Consejos para arreglar Minifix

Video: Tips for Fixing Minifix



2º

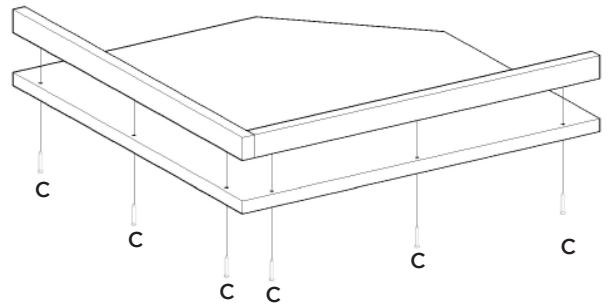

Esse tampo é opcional e é vendido separadamente (C907-33).

Esta vez es opcional y se vende por separado (C907-33).

This top is optional and is sold separately (C907-33).

3º

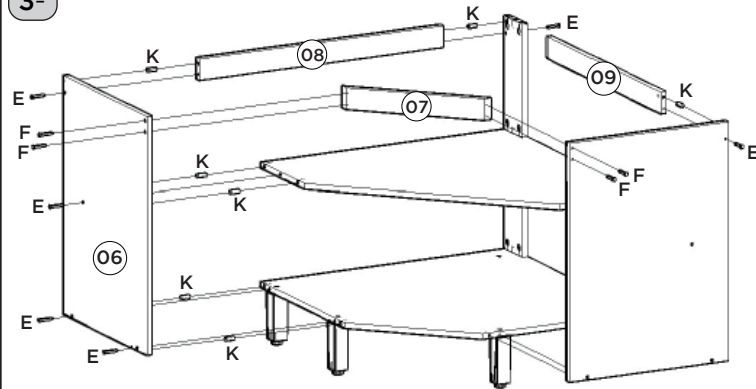

4º

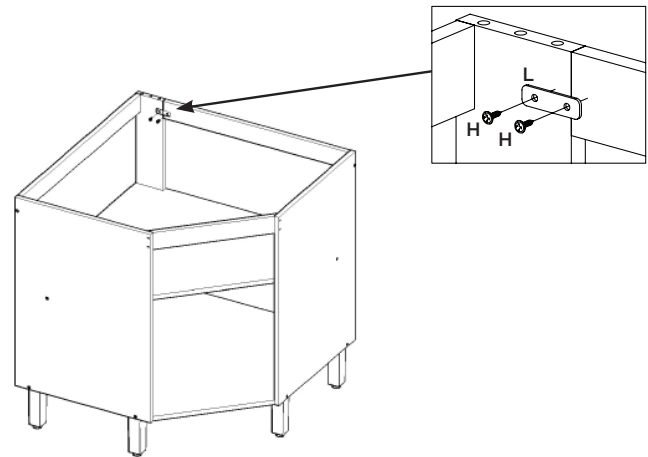

5º

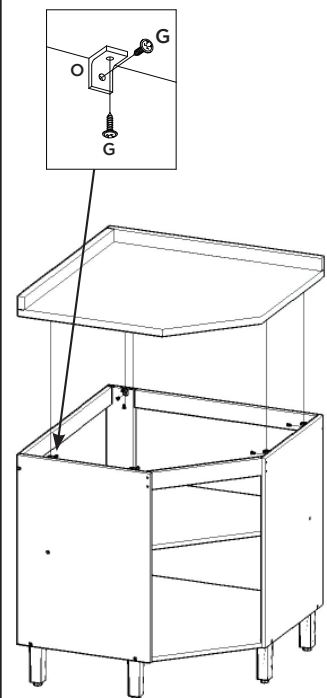

6º

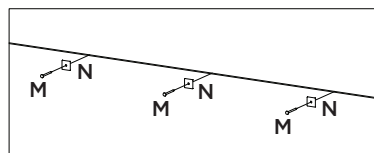
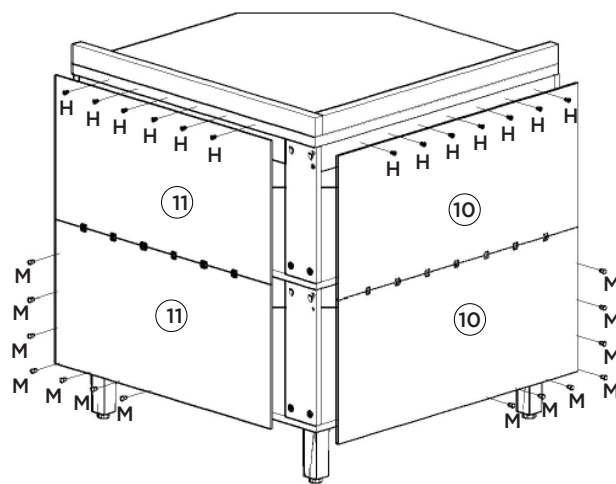

7º

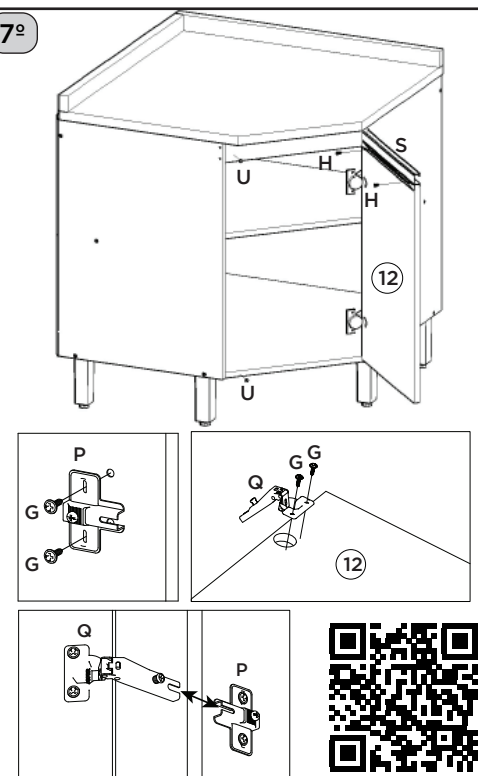

Video: Instalar e regular Dobradiças

Video: Instale y ajuste las bisagras

Video: Install and adjust hinges

