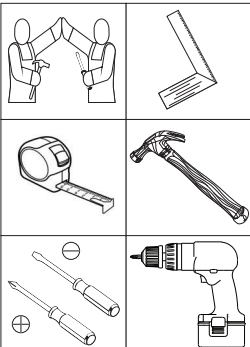

**HENN**Ind. e Com. de Móveis Henn  
Mondai - SC - Brasil

☎ +55 49 3674.3500

📷 @moveishenn  
www.henn.com.br**INSTRUÇÕES DE MONTAGEM**INSTRUCCIONES DE MONTAJE  
ASSEMBLY INSTRUCTIONS**Balcão Para Condimentos 200mm Connect | Para Contrarrestar Condimentos 200mm Connect | Spice Counter 200mm Connect****Referência/Cor**

- ☐ C60-35 - Duna/Cristal  
☐ C60-42 - Fendi

Requisitos para montagem  
Requisitos para la montaje  
Assembly Requirements

Caixa 2/2 que o produto possui é as ferragens (O) e (P) Porta latas simples e Aramado L.

Caja de 2/2 es que el producto tiene el hardware (O) y (P) Puerta latas de carcasa simple y L.

Box 2/2 that the product owns is the hardware (O) and (P) Door simple cans and Aramado L.

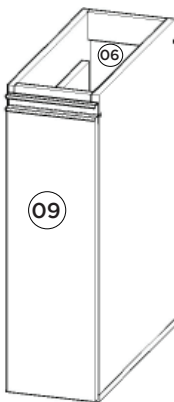
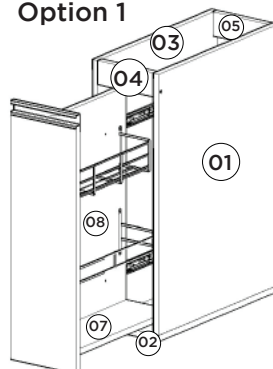
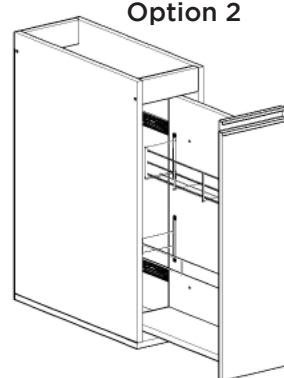
Imagens meramente ilustrativas  
Imágenes meramente ilustrativas  
Images for illustration only**Opção 1  
Opción 1  
Option 1****Opção 2  
Opción 2  
Option 2****AVISO**

Para limpeza de seu móvel, use uma flanela seca ou umedecida, e não utilize produtos químicos que possam danificar seu produto.

**SISTEMA DE MONTAGEM**

O sistema de montagem dos produtos, funciona de acordo com a ordem crescente dos números indicados no desenho. Ex: 01, 02, 03, 04... até a conclusão da montagem.

**ADVERTENCIA**

Para limpieza de su móvil, use una flanela seca o húmeda, y no utilice productos químicos que puedan dañar su producto.

**SISTEMA DE MONTAJE**

El sistema de montaje de los productos funciona de acuerdo con el orden creciente de los números indicados en el dibujo. Ej.: 01, 02, 03, 04... hasta la conclusión del montaje.

**NOTICE**

To clean your furniture, use a dry or wet cloth, and do not use chemicals that may damage your product.

**ASSEMBLY SYSTEM**

The products' assembly system works according to the increasing order of the indicated numbers. For example: 01, 02, 03, 04 ... to the end of the assembly.

**Lista de Peças | Lista de piezas | List of parts**

| Item | Caixa<br>Caja<br>Box | Qtd<br>Ctd<br>Qty | Descrição  <br>Descripción  <br>Description                | Medidas (mm)  <br>Dimensions (mm)  <br>Size (measurements)<br>(mm) |
|------|----------------------|-------------------|--|--|
| 01   | 1/2                  | 01                | Lateral direita   Lateral derecha   Right side             | 660x490x15   |
| 02   | 1/2                  | 01                | Base   Base   Base   | 490x200x15   |
| 03   | 1/2                  | 01                | Lateral esquerda   Lateral izquierda   Left side           | 660x490x15   |
| 04   | 1/2                  | 01                | Travessa frontal   Travesaño delantero   front crossmember | 168x60x15  |
| 05   | 1/2                  | 01                | Travessa traseira   Travesaño trasero   rear crossmember   | 168x60x15  |
| 06   | 1/2                  | 01                | Fundo   Fondo   Bottom                                     | 627x192x3  |
| 07   | 1/2                  | 01                | Base interna   Base interna   Internal base                | 399x135x15   |
| 08   | 1/2                  | 01                | Lateral inteira   Lateral inteiro   Entire side            | 570x400x15   |
| 09   | 1/2                  | 01                | Porta   Puerta   Door                                      | 625x194x15   |

**Ferragens | Herrajes | Hardware**

|   |   |  |   |   |   |   |
|---|---|--|---|---|---|---|
| <b>A</b><br><br>Parafuso 5,0x50mm FLA.<br>Tornillo 5,0x50mm FLA.<br>Screw 5,0x50mm FLA. | <b>B</b><br><br>Parafuso 4,5x50mm CHT.<br>Tornillo 4,5x50mm CHT.<br>Screw 4,5x50mm CHT. | <b>C</b><br><br>Parafuso União 30mm<br>Tornillo Unión 30mm<br>Union Screw 30mm | <b>D</b><br><br>Parafuso 3,5x40mm CHT.<br>Tornillo 3,5x40mm CHT.<br>Screw 3,5x40mm CHT. | <b>E</b><br><br>Adesivo tapa parafuso 10mm<br>Adhesivo tapón de tornillo 10mm<br>Bolt cover adhesive 10mm | <b>F</b><br><br>Parafuso 3,5x14mm FLA.<br>Tornillo 3,5x14mm FLA.<br>Screw 3,5x14mm FLA. | <b>G</b><br><br>Parafuso 3,5x12mm CHT.<br>Tornillo 3,5x12mm CHT.<br>Screw 3,5x12mm CHT. |
| <b>H</b><br><br>Parafuso minifix<br>Tornillo minifix<br>Minifix bolt                    | <b>I</b><br><br>Tambor minifix<br>Tambor minifix<br>Minifix drum                        | <b>J</b><br><br>Cavilha 8x25mm<br>Cinta 8x25mm<br>Dowel 8x25mm                 | <b>K</b><br><br>Prego 10x10mm<br>Clavo 10x10mm<br>Nail 10x10mm                          | <b>L</b><br><br>Cantoneira plástica<br>Cantonera plástica<br>Plastic angle brackets                       | <b>M</b><br><br>Corrediça telescópica<br>Corredera telescópica<br>Telescopic slide      | <b>N</b><br><br>Puxador MOV 194mm<br>Tirador MOV 194mm<br>MOV 194mm Handle              |
| <b>O</b><br><br>Porta Latas Simples<br>Puerta latas simples<br>Simple door Cans         | <b>P</b><br><br>Aramado L<br>Aramado L<br>Aramado L                                     | <b>Q</b><br><br>Suporte de fixação<br>Soporte de fijación<br>Mounting bracket  | <b>R</b><br><br>Proteção para cantoneira<br>Ángulo de protección<br>Protection angle    | <b>S</b><br><br>Bucha plástica 8mm<br>Bucha de plástico 8mm<br>8mm plastic bushing                        | <b>T</b><br><br>Sachê de cola<br>Bolsa de pegamento<br>Glue bag                         |   |

O parafuso (C) deve ser usada somente quando este módulo for acoplado a outro módulo componível Henn.

El tornillo (C) se debe utilizar sólo cuando el módulo está conectado a otro módulo componible Henn.

The screw (C) should be used only when this module is attached to another Henn modular module.

**RECOMENDAÇÃO**

Para fixar o móvel na parede usar o suporte de fixação (Q), o parafuso 3,5x14mm FLA (F), a Bucha 8mm (S) e o parafuso 5,0x50mm FLA (A).

**RECOMENDACIÓN**

Para conectar el móvil a la pared con el soporte (Q), tornillo 3,5 x14mm FLA (F), el casquillo de 8 mm (S) y el 5,0 x50mm tornillo FLA (A).

**RECOMMENDATION**

To fix the furniture to the wall use the fixing bracket (Q), the 3.5x14mm FLA (F) screw, the 8mm bushing (S) and the 5.0x50mm FLA (A).

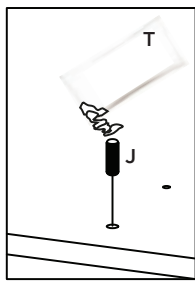
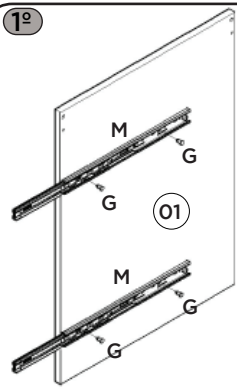

Utilizar o sachê de cola (T) em todas as cavilhas (J) do produto.

Con el pegamento sobre (T) en todos los pernos (J) producto.

Use the glue sachet (T) on all the pegs (J) of the product.

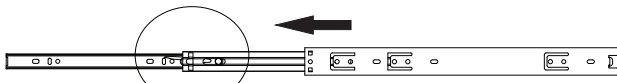

Para a desmontagem da corredeira siga a instrução ao lado.

Para el desmontaje seguimiento de diapositivas la instrucción siguiente a.

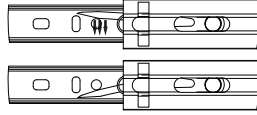

Fixar as corredeiras nessas furações  
Fijar las diapositivas de estos agujeros



Video: Dicas para fixar a Corredeira

Video: Consejos para arreglar la diapositiva

Video: Tips for Fixing the Slide

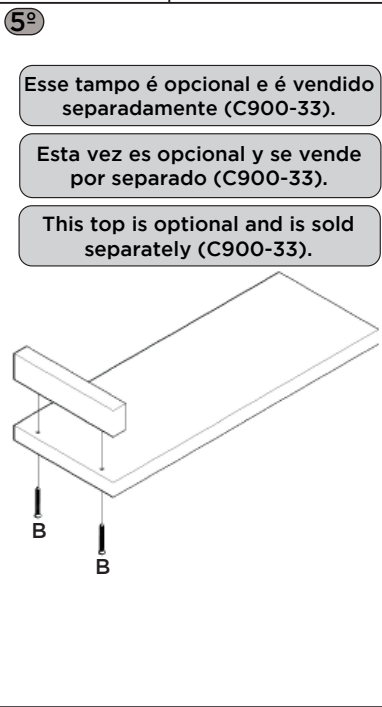
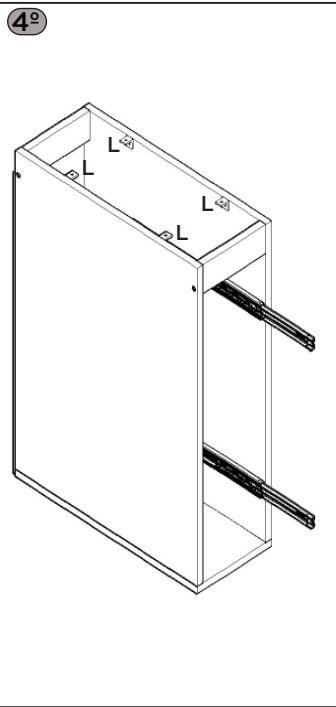
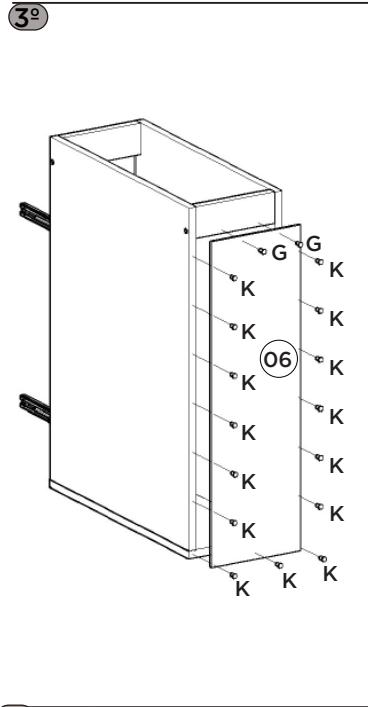
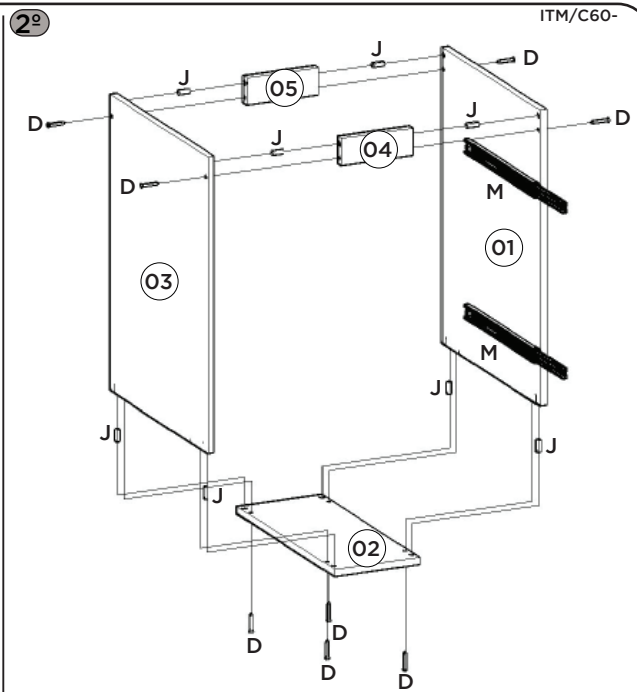

Esse tempo é opcional e é vendido separadamente (C900-33).

Esta vez es opcional y se vende por separado (C900-33).

This top is optional and is sold separately (C900-33).

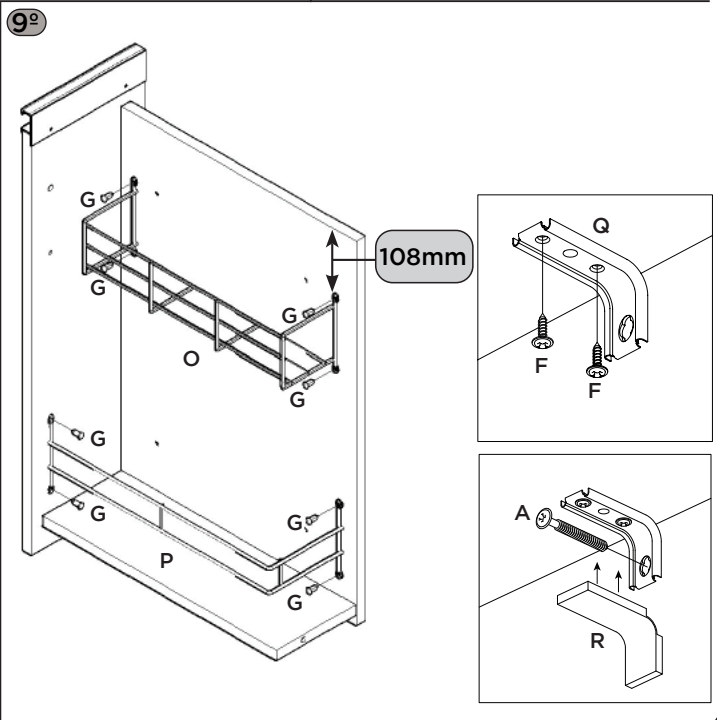
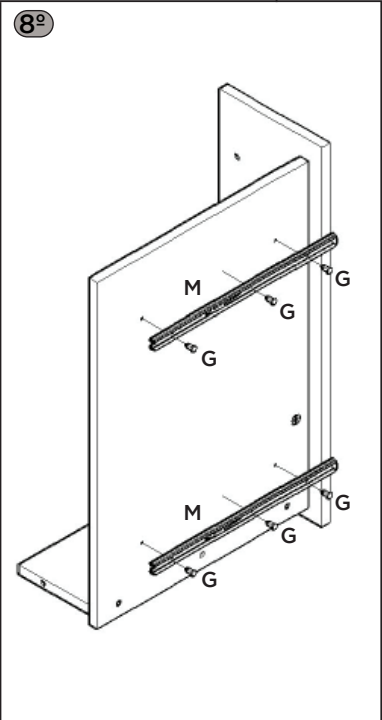
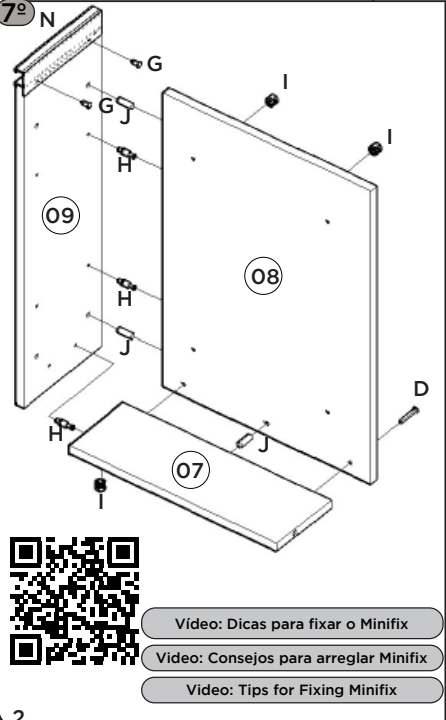
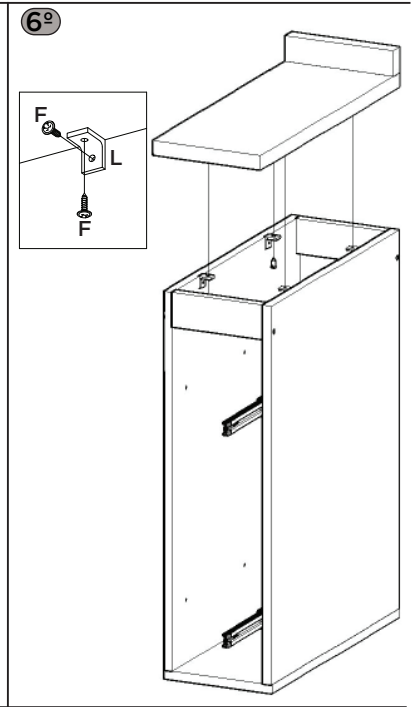

108mm



Video: Dicas para fixar o Minifix

Video: Consejos para arreglar Minifix

Video: Tips for Fixing Minifix