



PRECISA DE AJUDA?

ACESSE NOSSA
CENTRAL DE ATENDIMENTO

As imagens contidas neste manual são meramente ilustrativas.

MANUAL DE INSTRUÇÕES **WAP ROBOT WCONNECT**



LEIA O MANUAL
DE INSTRUÇÕES

FW007487
REV00ABR21

Wap



INTRODUÇÃO/APRESENTAÇÃO DO PRODUTO

Parabéns!

Você acaba de se tornar uma AUTORIDADE EM LIMPEZA!

Você vai descobrir no seu dia-a-dia, todos os benefícios de utilizar um produto WAP, que é sinônimo de potência, durabilidade, design e principalmente soluções que trazem mais praticidade e desempenho com menor esforço. Dê boas vindas a esse verdadeiro parceiro da limpeza em sua casa e tenha mais tempo para você e sua família.

www.wap.ind.br

Bem-vindo ao mundo WAP!

Conheça as peças e acessórios que vão facilitar a sua vida

Ao abrir a caixa você vai encontrar todo o respeito que a WAP dedica a você. Aqui estão todas as peças e acessórios que você precisa conhecer bem para obter um melhor resultado. Confira se todos os componentes estão presentes e em perfeito estado. Depois, mãos a obra.

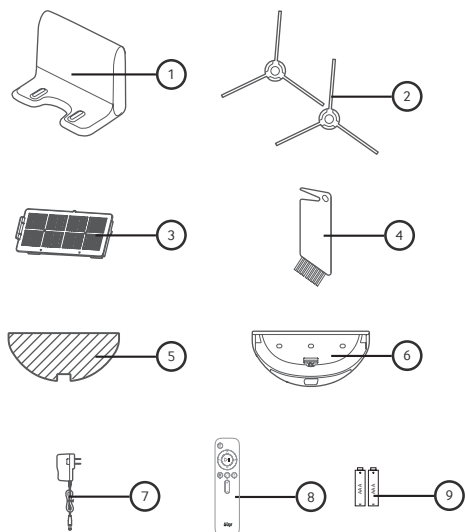

DESCRIÇÃO	QUANTIDADE
1. Base Carregadora	1
2. Escova Lateral	2
3. Filtro	1
4. Escova de Limpeza do Filtro	1
5. MOP	1
6. Tanque de Água	1
7. Adaptador	1
8. Controle Remoto	1
9. Pilhas AAA	2

DADOS TÉCNICOS



DADOS TÉCNICOS

Tensão da Bateria (VDC)	14,4
Bateria	Li-Ion
Potência Nominal (W)	37,4
Capacidade da Bateria (mA)	2600
Tempo de Carregamento (h)	5-6
Tempo de Operação (min)	Até 120
Modo de Controle	Manual Controle Remoto
Wi-Fi	WR6 - 802.11b/g/n, 2,4 GHz
Capacidade do Recipiente de Pó (ml)	450
Capacidade do Recipiente de Água (ml)	150
Dimensões do Produto Montado (C x L x A) (cm)	33,5 x 33 x 7,5
Peso Líquido (kg)	2,6

*A autonomia (quando o aparelho está totalmente carregado) poderá variar conforme a área, superfície, ciclos, modo de operação, nível de sucção e vida útil do aparelho.

CARREGADOR DE BATERIA

Tensão da Saída (VDC)	17
Corrente de Saída (mA)	600

A Fresnomaq Indústria de Máquinas S/A se reserva o direito de promover alterações a qualquer momento e sem prévio aviso, em decorrência de avanços tecnológicos e modificações de especificações técnicas e comerciais. Os valores de performance e dados técnicos indicados neste catálogo, como potência, tensão aplicada, entre outros, podem variar de acordo com os fatores de aplicação (intemperanças do ambiente, superfícies a serem trabalhadas, etc.) e acessórios utilizados. Outra situação que pode nos levar a efetuar algum tipo de alteração referente aos valores de performance, será mediante a atualização e lançamentos de novas versões de produtos da linha.



OBSERVAÇÕES IMPORTANTES / INSTRUÇÕES DE SEGURANÇA

O manual do usuário que acompanha seu equipamento foi desenvolvido com o objetivo de esclarecer quaisquer dúvidas que possam surgir durante o uso. Além disso, ele contém informações importantes sobre segurança que se seguidas corretamente, podem garantir o bom funcionamento do aparelho e, mais importante, garantir a sua segurança.

Pensando no consumidor, este manual foi produzido com textos objetivos e claros, imagens e fotos que facilitam o entendimento dos procedimentos descritos e enfatizando observações que requerem maior atenção para o melhor uso do aparelho.



LEIA ESTE MANUAL ANTES DE UTILIZAR O PRODUTO ASPIRADOR DE PÓ

Este manual contém detalhes de instalação, funcionamento, operação e manutenção do produto.

LEGENDA:

NOTA

Indica ao usuário detalhes sobre o funcionamento do aparelho, geralmente recomendações da melhor utilização deste.

IMPORTANTE

Indica ao usuário observações muito importantes sobre o funcionamento, recomendações que não podem deixar de ser realizadas para garantir sua segurança.



ATENÇÃO!

Indica ao usuário procedimentos que requerem muita atenção, pois podem trazer riscos ao aparelho e também a saúde do usuário se não realizados corretamente.



PERIGO

Indica ao usuário práticas inseguras quanto ao funcionamento do aparelho, que podem resultar em alto risco à saúde e/ou acidentes graves ou fatais.



ATENÇÃO! Guarde o manual para uma consulta posterior ou para repassar as informações para outras pessoas que venham a operar o aspirador de pó. Proceda conforme as orientações deste manual.



ATENÇÃO! Caso este equipamento apresente alguma não conformidade, encaminhe-o para a assistência técnica autorizada WAP mais próxima.



ATENÇÃO! A Fresnomaq Indústria de Máquinas S/A. não se responsabiliza por danos pessoais ou materiais ocasionados pela utilização indevida deste equipamento.

NOTA

Podem ocorrer alguns problemas com superfícies em cor preta, isso deve-se por uma característica dos sensores utilizados no produto. O produto possui sensores de infravermelho, onde sua característica de funcionamento consiste em emissão e recepção de um feixe de luz infravermelha, o emissor emite um feixe de luz e o receptor recebe a luz refletida pela superfície, nos casos de superfícies pretas a luz que é emitida é absorvida pela superfície, fazendo com que o sensor entenda que possui uma “queda” a frente.

NORMAS APLICADAS

IEC 60335-1	Segurança de aparelhos eletrodomésticos e similares. Parte 2: requisitos particulares para aspiradores de pó e aparelhos de limpeza por sucção de água.
IEC 60335-2-2	Segurança de aparelhos eletrodomésticos e similares. Parte 2: requisitos particulares para aspiradores de pó e aparelhos de limpeza por sucção de água.



INSTRUÇÕES DE SEGURANÇA

Antes da utilização	Após desembalar o produto, os invólucros plásticos e outros materiais da embalagem do produto deverão ficar longe do alcance de crianças e animais, a fim de se evitar riscos de sufocamento ao brincar ou manusear tais resíduos.
	Antes de ligar seu produto, inspecione-o com cuidado. No caso de encontrar algum defeito, não ligue o equipamento e entre em contato com seu distribuidor.
	Antes de utilizar seu equipamento, verifique se a tensão da rede elétrica é a mesma do produto.
	Use somente os acessórios do aparelho e peças originais do fabricante.
	Antes de operar o equipamento, encaixe todos os acessórios necessários de forma correta e só depois acione o interruptor liga / desliga. O equipamento deve ser colocado em uma superfície plana e estável.
	Não utilize o aparelho para outros fins além dos previstos neste Manual do Usuário.
	Este produto destina-se apenas ao uso em ambiente interno, em vez de locais externos ou industriais.
	Este aparelho é destinado para uso ocasional em pisos de madeira, cerâmica, carpete baixo ou similar.
	Nunca mergulhe o aparelho em água ou em qualquer outro líquido.
	Não guarde nem utilize o aparelho perto de locais com temperatura elevada.
	Antes de limpar sob mobiliário baixo, certifique-se que não haja objetos que possam prejudicar o aparelho ou bloquear a sucção.
	Remova o cabo de alimentação e os itens pequenos no chão para evitar obstruções durante o processo de limpeza e assegure-se de que as cortinas e as toalhas de mesa estejam afastadas do chão para evitar que fiquem presas na máquina.
	Antes de usar o produto, remova todos os itens frágeis (como óculos, lâmpadas, etc.) e itens que possam obstruir a escova lateral, o canal de sucção e as rodas motrizes (como fios, cortinas, etc.) do chão.
	Antes de carregar, certifique-se de que o adaptador de energia esteja firmemente conectado à tomada elétrica.
	O cabo de alimentação com plugue 2P (2 polos) está de acordo como novo padrão NBR 14136.
A rede elétrica usada para este equipamento deve incluir aparelho residual de corrente, que interrompe caso a corrente de fuga para o aterramento superar 30 mA por 30 ms ou aparelho que interrompe o aterramento.	
Vazamentos vindo da bateria do aparelho podem acontecer em condições extremas de uso ou temperatura. Se o líquido entrar em contato com a pele ou com os olhos, lave rapidamente com água limpa e procure um médico. Para substituí-la, procure uma assistência autorizada mais próxima de sua região.	



ATENÇÃO! Este aparelho não se destina à utilização por pessoas com capacidades físicas, sensoriais ou mentais reduzidas ou por pessoas com falta de experiência e conhecimento, a menos que estas tenham recebido instruções referentes à utilização do aparelho ou estejam sob a supervisão de uma pessoa responsável pela sua segurança.



ATENÇÃO! O Aspirador de Pó não deve ser utilizado por crianças ou pessoas que não tenham lido e compreendido este manual.



ATENÇÃO! Recomenda-se que as crianças sejam vigiadas para assegurar que elas não estejam brincando com o equipamento.



OBSERVAÇÕES IMPORTANTES / INSTRUÇÕES DE SEGURANÇA

Ambiente	O Aspirador de Pó deve estar instalado em ambiente seco, limpo e sem a presença de materiais corrosivos, inflamáveis ou gases explosivos.
	O Aspirador de Pó não deve ser exposto ao sol e à chuva.
	Nunca utilize o Aspirador de Pó em ambientes com risco de explosão.
	Não utilize em superfícies com vibração.
	Certifique-se que o filtro está corretamente instalado antes de cada operação.
Dobre as bordas do tapete para dentro ou utilize um tapete onde suas bordas não tenham fios longos e que possam impactar na operação do seu aspirador de pó.	



ATENÇÃO! Sujeira, ácido e outras propriedades no ar não devem exceder as condições de normas de segurança do trabalho.

Segurança na Ligação Elétrica	O cordão elétrico deve estar sempre em perfeitas condições. Se for encontrada qualquer não conformidade, encaminhe o Aspirador Água e Pó imediatamente à Assistência Técnica Autorizada WAP mais próxima (www.wap.ind.br).
	Se o cordão elétrico estiver danificado, a substituição deverá ser realizada por um assistente técnico autorizado a fim de evitar riscos.
	Nunca transporte o aspirador de pó segurando pelo cordão elétrico e nunca puxe o cordão elétrico para desconectar o plugue da tomada. Proteja o cordão elétrico ou extensão do calor, óleo ou superfícies abrasivas e cortantes.
	O cordão elétrico deve estar sempre totalmente desenrolado para evitar seu superaquecimento.
	Os plugues das extensões devem ser mantidos limpos e secos.
	Se alguma extensão for utilizada, os plugues devem ficar em local seco, sem contato com a água.
	Extensões impróprias e adaptações nos plugues podem resultar em choque elétrico.
	Nunca toque no plugue com luvas, mãos e roupas molhadas ou trabalhe em ambientes alagados ou sob chuva;
Verifique se os cordões elétricos estão corretamente conectados antes de ligar o equipamento à rede elétrica.	



ATENÇÃO! A instalação da energia elétrica deve ser feita por um profissional qualificado e de acordo com a norma IEC 60364-1.



ATENÇÃO! Antes de ligar o aspirador de pó na rede elétrica verifique se a tensão da rede elétrica é compatível com a tensão do aspirador de pó.

OBSERVAÇÕES IMPORTANTES / INSTRUÇÕES DE SEGURANÇA



ATENÇÃO! Não carregue o Aspirador de Pó se o cordão elétrico do carregador ou demais partes críticas estiverem danificadas.



ATENÇÃO! Ao utilizar o Aspirador de Pó, devem ser seguidas as precauções básicas de segurança a fim de evitar riscos de choque elétrico e acidentes.

Nunca utilize o Aspirador de Pó nas seguintes situações	Para aspirar pontas de cigarros, brasas ou quaisquer tipos de líquidos ainda quentes, pois pode haver risco de explosão.
	Para aspirar líquidos explosivos como gasolina, álcool, entre outros.
	Para aspirar partículas muito finas como gesso, massa corrida, cimento, toner, talco, entre outras. Estas partículas podem ir diretamente para o motor e provocar a queima do mesmo.
	Para aspirar objetos muito grandes como pedaços de papéis e de tecidos, pois podem obstruir a passagem de ar.
	Para aspirar objetos cortantes, como: pedaços de vidros, grampos, alfinetes e agulhas. Estes podem danificar o saco coletor e provocar ferimentos no momento da remoção da sujeira.

Durante a utilização	Utilize apenas peças e partes originais para garantir a segurança do equipamento.
	Se o cordão de alimentação estiver danificado, ele deve ser substituído pelo fabricante, agente autorizado ou pessoa qualificada, a fim de evitar riscos.
	Não utilize o aparelho após este ter apresentado defeito, ter sofrido algum dano ou mesmo com o cabo de alimentação e/ou o plugue danificados.
	A fim de evitar acidentes, tais como choques elétricos, não mergulhe o cabo de alimentação ou o plugue em água ou em qualquer outro líquido.
	Não use este aparelho para aspirar materiais inflamáveis.
	Este aparelho foi projetado para aspirar apenas objetos secos. Nunca tente aspirar líquidos ou materiais molhados, pois poderá ocasionar em choque elétrico.
	Não use o aparelho sem os filtros e sem o recipiente coletor de pó.
	Certifique-se que o filtro está corretamente instalado antes de cada trabalho.
	Nunca substitua peças ou partes pessoalmente e nem solicite a outra pessoa para fazê-lo. Leve sempre o Aspirador de Água e Pó à Assistência Técnica Autorizada WAP mais próxima (www.wap.ind.br).
	Mantenha o aspirador de pó em local plano durante a operação, manuseio, transporte e estocagem. A queda brusca do aspirador de pó poderá causar danos ao mesmo.
	Se durante a utilização acontecer uma queda ou quebra de alguma parte do equipamento, desligue-o imediatamente.
	Ruído em excesso pode provocar danos à audição. Utilize sempre EPIs (Equipamentos de Proteção Individual), como protetores auriculares e não permita que outras pessoas permaneçam no ambiente com ruído excessivo e sem proteção.
	Se houver bloqueio nos bocais, que possam reduzir o fluxo de ar, o aparelho só deverá ser usado após as obstruções serem totalmente removidas.
Sempre esvazie o recipiente coletor de pó quando este estiver cheio.	



OBSERVAÇÕES IMPORTANTES / INSTRUÇÕES DE SEGURANÇA

Durante a utilização	Se houver ruídos estranhos, odores, fumaça, mau funcionamento e outras falhas, desligue o aparelho e retire o plugue da tomada. Em seguida, entre em contato com o Serviço Autorizado WAP.
	Procure não passar com o aparelho sobre o cabo de alimentação do carregador
	Para evitar choque elétrico, nunca use o aparelho com as mãos molhadas. Não molhe o aparelho nem o coloque dentro d'água.
	Antes da primeira operação, certifique-se que o recipiente coletor de pó está instalado corretamente.
	Não é recomendável utilizar o produto para aspirar partículas muito finas (tais como: farináceos, pó de gesso, toner, etc.), pois estas são de difícil retenção pelos filtros e poderão danificar o motor.
	Para que não ocorram acidentes evite o contato físico, mantenha os cabelos, as roupas e outros utensílios longe do bocal de aspiração e das escovas do aparelho.
	Não utilize o aparelho para aspirar objetos pesados ou cortantes (como agulhas, vidros e grampos), pois podem danificar o aparelho.
	Não utilize o aparelho em um espaço fechado onde haja vapores emitidos por tintas à base de óleo, solvente de tinta, substâncias tóxicas, poeira de inflamáveis ou outros vapores explosivos e/ou tóxicos.
	Não utilize o aparelho para aspirar detritos em combustão, tais como cinzas, cigarros e semelhantes.
	Não use o produto em solo úmido ou molhado.
	Jamais aproxime o bocal de sucção dos olhos e dos ouvidos.
	Para o máximo desempenho de limpeza, verifique os filtros frequentemente e limpe-os ou substitua-os quando necessário.
Não exponha este produto a pontas de cigarro, ignitores ou outros itens que possam causar incêndio.	
Não coloque itens acima de 10 kg no produto.	
Após a utilização	Não desligue o carregador da bateria da tomada puxando pelo cabo de alimentação.
	Não é recomendável fazer a limpeza do aparelho enquanto este estiver em recarga.
	A bateria deve ser removida antes de descartar o produto.
	Não desmonte a bateria da unidade principal. Para substituição, entre em contato com o SAC.
Não desmonte este aparelho. A desmontagem somente poderá ser realizada por técnico habilitado e autorizado, devido aos componentes elétricos que ficarão expostos durante a operação de desmontagem, testes, etc.	



ATENÇÃO! Certifique-se que o Aspirador de Pó está desligado e com o plugue fora da tomada antes de iniciar a sua limpeza ou manutenção.



ATENÇÃO! Nunca abra a carcaça do Aspirador de Pó. Sempre que precisar de algum ajuste ou manutenção, leve-o à Assistência Técnica Autorizada WAP mais próxima (www.wap.ind.br).



ATENÇÃO! Armazenar em local seco e livre de umidade, manter protegido da ação do sol e da chuva.

CONHECENDO O SEU PRODUTO

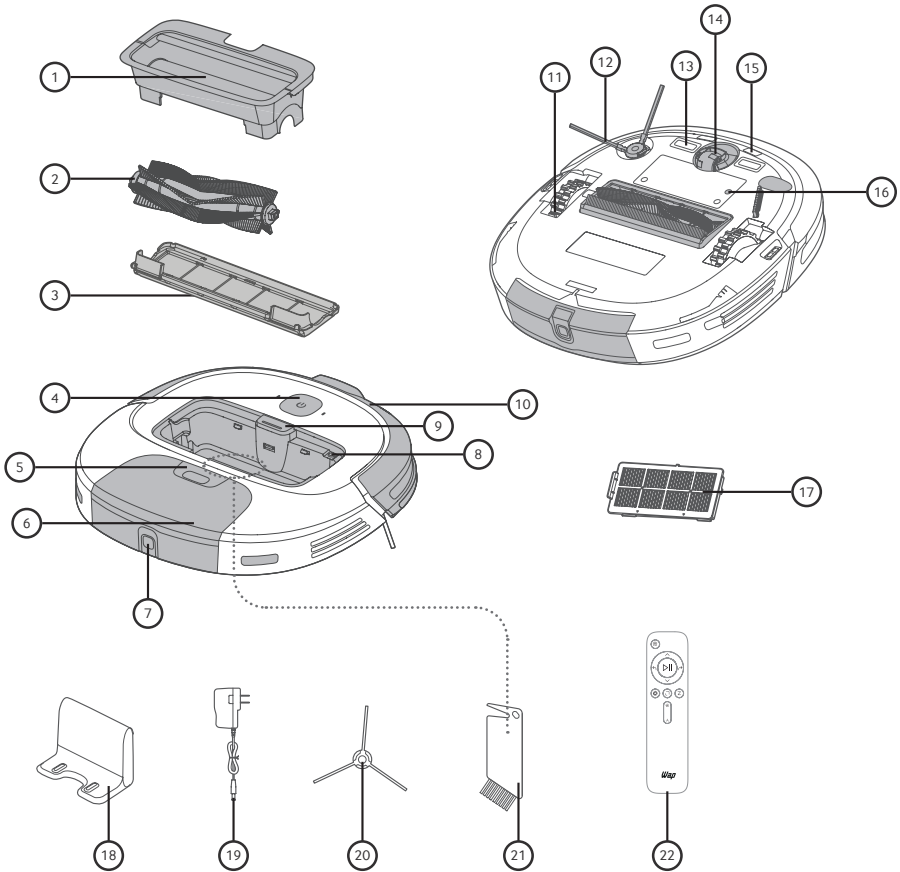

1. Tampa Escova Rotativa
2. Escova Rotativa
3. Suporte Inferior Escova Rotativa
4. Botão Liga/Desliga
5. Botão de liberação recipiente de pó
6. Recipiente de pó
7. Botão liberação tampa do recipiente
8. Botão Wi-Fi
9. Botão liberação escova rotativa
10. Batente amortecedor contra impactos
11. Rodas
12. Escova rotativa lateral
13. Conectores de carregamento
14. Rodízio
15. Sensores de queda
16. Botão Reset
17. Filtro
18. Base de carregamento
19. Fonte carregadora
20. Escova lateral
21. Escova de limpeza do filtro
22. Controle remoto



PREPARANDO SEU PRODUTO

CUIDADOS ESPECIAIS

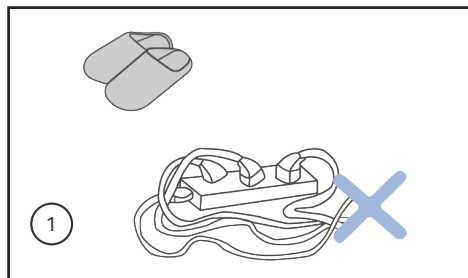

1. Certifique-se de remover os cabos de alimentação e outros objetos, enfeites espalhados no chão antes de iniciar a limpeza com seu aspirador robô, para assim evitar a captura, bloqueio do produto ou danos nestes objetos. Coloque os móveis e cadeiras em seus corretos lugares adequados.

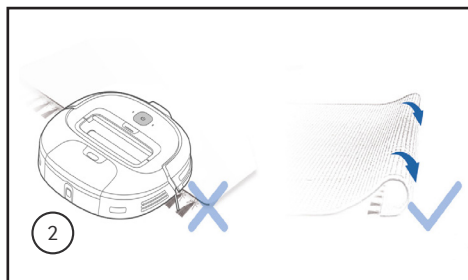

2. Não use o produto em áreas úmidas ou molhadas. Dobre as bordas do tapete para dentro ou utilize um tapete onde suas bordas não tenham fios longos e que possam impactar na operação do seu aspirador de pó.

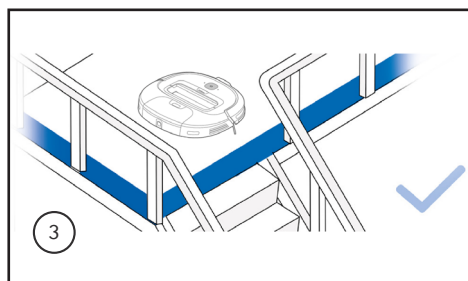

3. Recomenda-se adicionar uma cerca de proteção à área suspensa para evitar que quedas do produto. Este produto quando operado no modo manual não possui sensores traseiros que impeçam a sua queda

MONTAGEM PRIMÁRIA

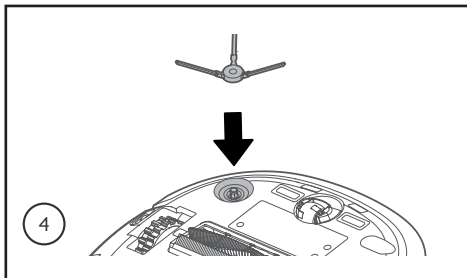

4. Instale a escova lateral antes de usar, vire o robô de cabeça para baixo e localize o círculo no canto superior esquerdo, alinhe o pequeno círculo da haste da escova giratória no centro da escova giratória e empurre até ouvir um clique.

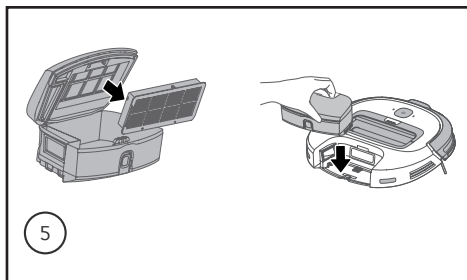

5. O seu produto é fornecido com o filtro HEPA já instalado. Antes de usar, verifique se o filtro HEPA está bem colocado. Remova recipiente de pó do robô, retire a tampa do recipiente e verifique se o filtro HEPA está encaixado no lugar corretamente.

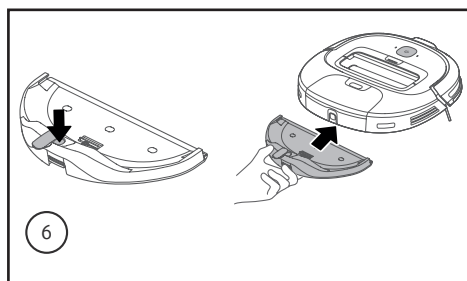

6. Instale o tanque reservatório de água (com capacidade para 150ml), na parte inferior do robô e na sequência insira o MOP, fixando-o no velcro do reservatório de água.



CARREGAMENTO

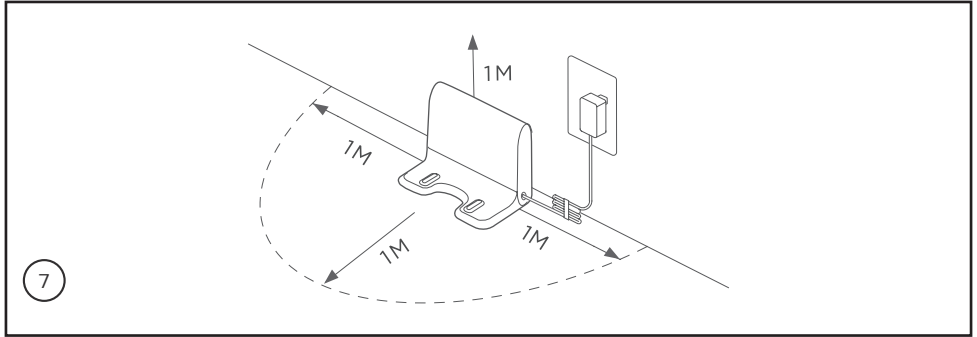

7. Posicione a base de carregamento em frente a uma parede e certifique que a base esteja distante 1 metro em todas as direções de objetos diversos, conforme ilustrado abaixo. Em seguida conecte o carregador na porta de energia situado ao lado da base de carregamento.

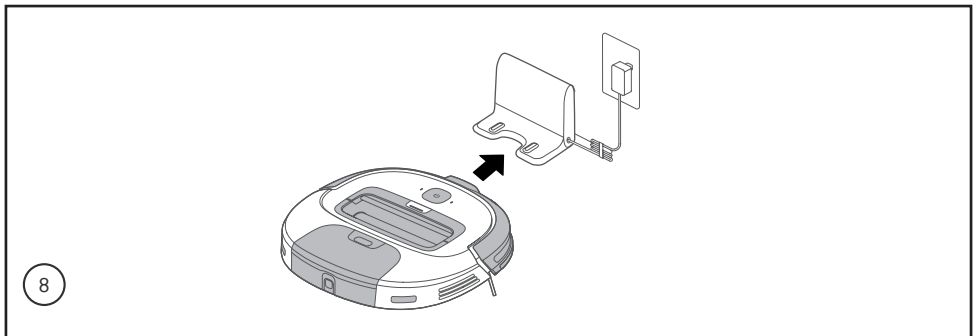

8. Coloque o robô no carregador posicionando os contatos de carregamento localizado na parte inferior do robô com os contatos de carregamento da base de carregamento. Quando o robô estiver alinhado corretamente, ele emitirá um bipe audível e o botão liga/ desliga do robô será aceso. Durante o carregamento a luz branca do botão liga/desliga.

9. Durante o carregamento a luz branca do botão liga/desliga piscará, assim que o carregamento for concluído a luz ficará acesa permanente.

IMPORTANTE

Antes da primeira utilização carregue o seu aspirador robô por pelo menos 5-6 horas. Ambientes muito grandes e/ou com muitos obstáculos (móveis, divisórias, etc), podem dificultar o retorno do aparelho para a base. Neste caso a bateria poderá descarregar antes do retorno; recomenda-se então que o aparelho seja colocado na base manualmente.

PROLONGAR A VIDA ÚTIL DA BATERIA

1. Quando o nível de bateria estiver baixo, por favor carregue o mais rápido possível;
2. Quando a limpeza for finalizada ou a bateria estiver com pouca carga, o aspirador retornará automaticamente para a base de carregamento;
3. Se houver a certeza de que o aspirador não será utilizado por um longo período, complete a carga da bateria, remova-a e guarde-a em um local arejado e seco.
4. Se o seu aspirador não for utilizado por um período superior a 3 meses, por favor carregue-o por 12 horas.



UTILIZANDO SEU PRODUTO







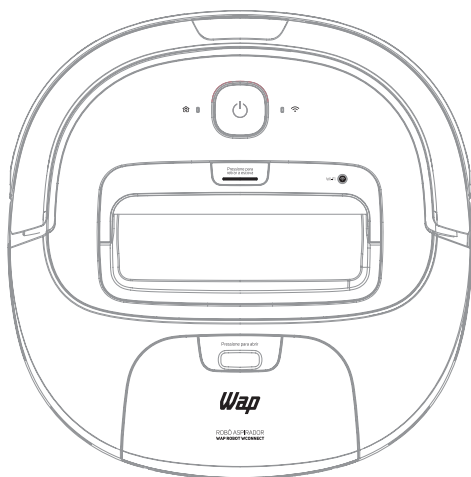

! ATENÇÃO!

Quando a energia da bateria estiver baixa a sucção será interrompida e o produto irá retornar automaticamente à base de carregamento. O robô chegará com uma bateria parcialmente carregada. Caso você for utilizar antes de completar o carregamento da bateria, o ciclo de limpeza será mais curto do que o normal.

BOTÕES DO ASPIRADOR E CONTROLE REMOTO



BOTÕES DO ASPIRADOR

1. Pressione o botão  por 3 segundos para ligar o seu robô.
2. O botão  ficará branco para mostrar que o robô está ligado, e para iniciar a limpeza pressione o botão  novamente por 1 segundo.
3. Para pausar durante o funcionamento do Robô, pressione o botão .
4. Para desligar completamente, pressione e segure o botão  por 3 segundos, aparecerá uma luz vermelha que piscará por 4 vezes e a luz indicadora do botão  apagará.
5. Para acionar o modo wi-fi pressione o botão wi-fi  Wi-Fi (Retirando a tampa para limpeza da escova) por 5 segundos, ao lado ícone do wi-fi  uma luz branca ficará piscando, indicando que o modo está ativo.

IMPORTANTE

Antes de iniciar a operação instale no controle remoto as 2 pilhas AAA que acompanham o produto.



! ATENÇÃO!

Não é permitido operar o controle remoto para fazer o dispositivo se mover para trás, a fim de garantir a operação segura do dispositivo.



CONTROLE REMOTO

1. SELEÇÃO DA VELOCIDADE DE SUCCÇÃO

1. Quando o aspirador estiver em funcionamento, pressione o botão  /  para que a potência de sucção alterne entre o nível máximo e normal.



ATENÇÃO! Quando o equipamento operar com potência de aspiração máxima, a autonomia no equipamento será inferior.



2. LIMPEZA COM CONTROLE MANUAL

1. Utilize as setas para movimentar o seu aparelho na direção desejada, mantenha pressionada para fazer o aspirador se mover. Quando soltar o botão, o aspirador entrará no estado de pausa.



NOTA

O botão  não fará o seu aparelho recuar, ele fará um giro 180°.

3. RETORNAR PARA A BASE CARREGADORA

1. Pressione o botão  para o aspirador retornar a base de carregamento.
2. Quando o aparelho estiver em processo de carregamento, pressione o botão  caso desejar interrompê-lo.



4. SELEÇÃO DO MODO DE OPERAÇÃO:

1. Pressione o botão  para iniciar o modo de **limpeza aleatória**.
2. Pressione o botão  para iniciar o modo de **limpeza de cantos/seguir parede**.
3. Pressione o botão  para iniciar o modo de **limpeza em espiral**.

NOTA

Esta opção de limpeza em espiral é indicada para limpeza pontual/local, então o robô realiza a limpeza em uma área específica, de aproximadamente 1m de diâmetro.

5. INÍCIO/ PAUSA DA ASPIRAÇÃO:

1. Pressione o botão  para iniciar a aspiração.
2. Pressione o botão  para pausar a aspiração quando ele estiver em operação.



UTILIZANDO SEU PRODUTO COM APP

NOTA

- Este modelo não oferece suporte a um roteador criptografado WEP.
- A configuração de acesso à rede do robô requer uma rede Wi-Fi de faixa de frequência de 2,4 GHz, não funcionará com uma faixa de frequência de 5GHz.
- Durante a configuração inicial, não conecte o robô ao Wi-Fi enquanto o robô está carregando, o robô deve estar totalmente carregado para conectar-se ao Wi-Fi com sucesso.
- Você deve ter Wi-Fi em sua residência para utilizar o robô com aplicativo. Após a configuração do robô a sua rede wi-fi e com o aplicativo, você pode mudar seu celular para utilização dos dados móveis para controlar o robô remotamente.
- Se mudar a senha da sua rede Wi-Fi ou substituir seu roteador, seu robô aparecerá como Offline no aplicativo. Nesta caso será necessário a reconexão do produto a rede Wi-Fi, seguido as instruções de conexão.

BAIXANDO E CONECTANDO O APP

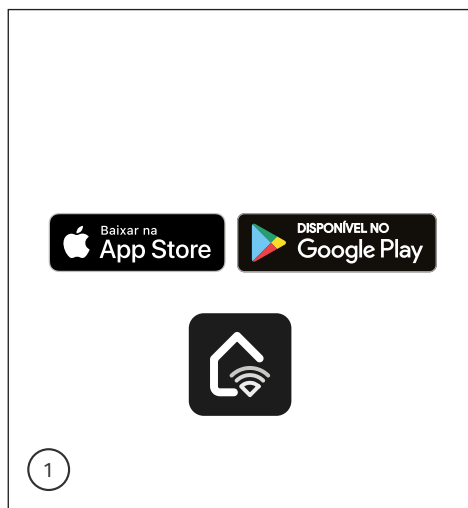

1. Procure o APP **WAP Connect** em sua loja de aplicativos. Baixe e instale o APP.

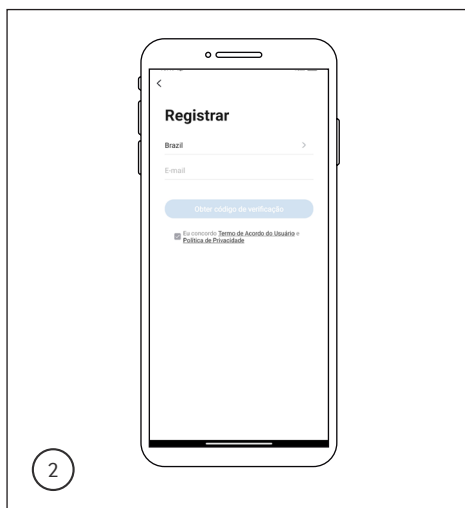

2. Abra o aplicativo WAP Connect e conclua o registro. Inserindo seu endereço de e-mail.

UTILIZANDO SEU PRODUTO COM APP



3. Você receberá um código de segurança via e-mail. Após o recebimento deste código insira no campo de autenticação.



4. Configure uma senha de 6 a 20 caracteres incluindo letras e números.

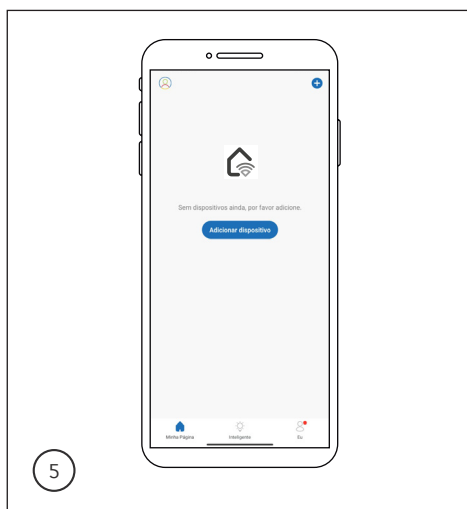

5. Você entrará na tela inicial do APP WAP Connect. Clique na opção "+" no canto superior direito para inserir seu produto.

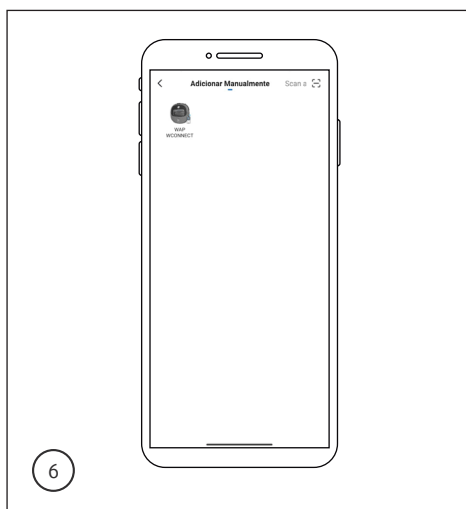

6. Selecione o seu produto no APP.



UTILIZANDO SEU PRODUTO COM APP

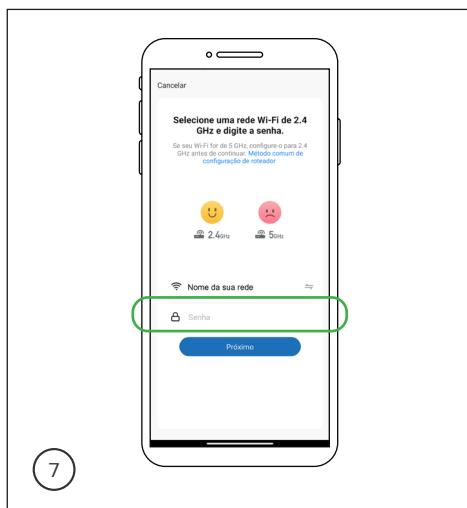

7. Insira o nome da sua rede e sua senha.

NOTA A configuração de acesso à rede do robô requer uma rede Wi-Fi de faixa de frequência de 2,4 GHz, não funcionará com uma faixa de frequência de 5GHz.



8. Reinicie seu WAP WConnect (Desligue e ligue novamente). No robô, pressione o botão que diz "Pressione para retirar escova" e remova a tampa. Ao lado direito, localize o botão wi-fi, pressione e segure por 3 segundos até que você escute um bip e veja a luz do ícone do Wi-Fi na parte superior piscar constantemente.

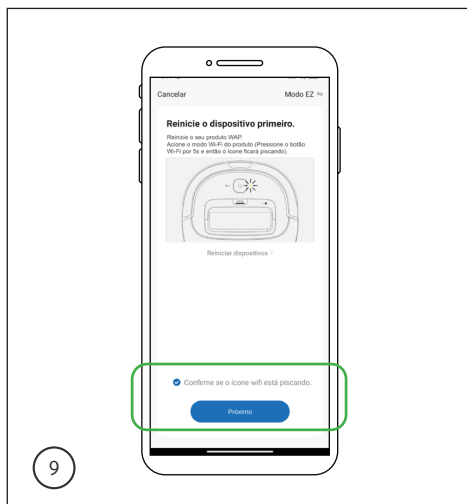

9. Após a confirmação do modo Wi-Fi ativo selecione a opção confirmando.

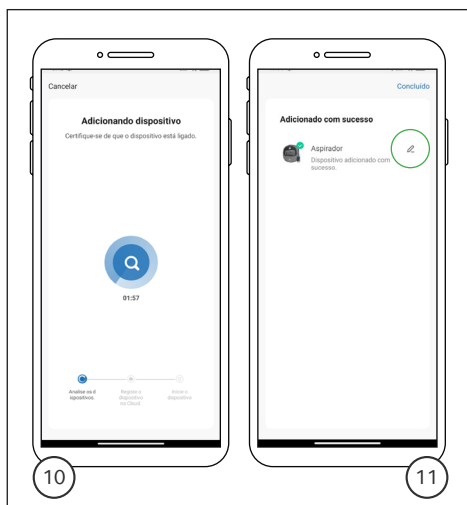

10. Aguarde completar o processo de conexão.

11. Após concluir a conexão, clique na opção de renomear circulado na imagem, renomeie seu robô e clique em salvar. Agora você pode utilizar seu robô pelo aplicativo.

NOTA *Recomendamos que dispositivo seja renomeado com um nome de fácil pronuncia e fácil de recordar, pois será utilizado nos comandos de voz.*

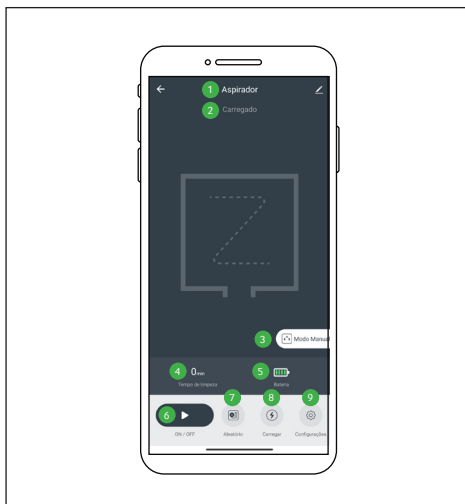

1. Nome do seu robô
2. Descrição do modo selecionado
3. Botão para acesso ao modo manual
4. Tempo de uso no modo selecionado
5. Situação da carga da bateria
6. Botão liga/desliga
7. Botão para seleção do modo de limpeza
8. Botão de seleção do modo carregar
9. Botão de acesso as configurações



USANDO CONTROLE DE VOZ



1. Baixe e instale o aplicativo Amazon Alexa. Crie sua conta e abra o app Amazon Alexa.

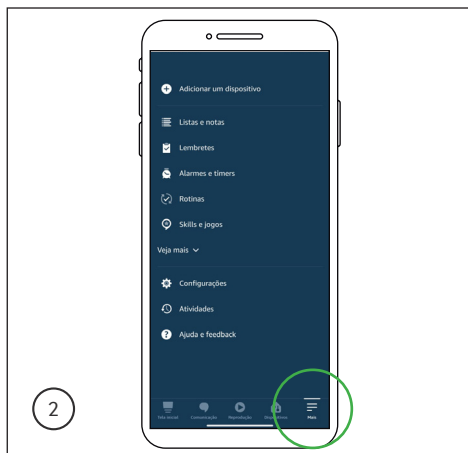

2. Selecione a opção "Mais" no canto inferior direito e selecione "Skills e jogos".

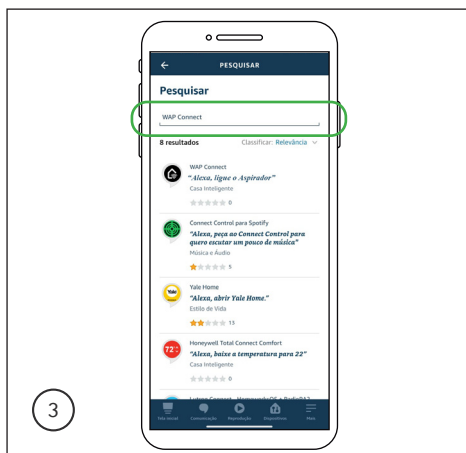

3. Clique na lupa para pesquisar. Pesquise e selecione o app WAP Connect.

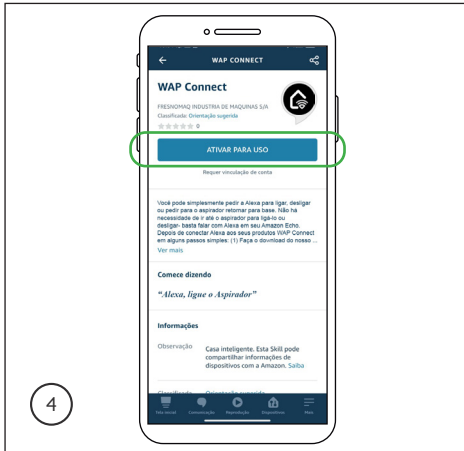

4. Selecione a opção “Ativar para o uso”. Após selecionar a opção de ativação de uso o app solicitará seu e-mail e senha do app WAP Connect para autorização de vínculo entre o app Alexa e o WAP Connect.

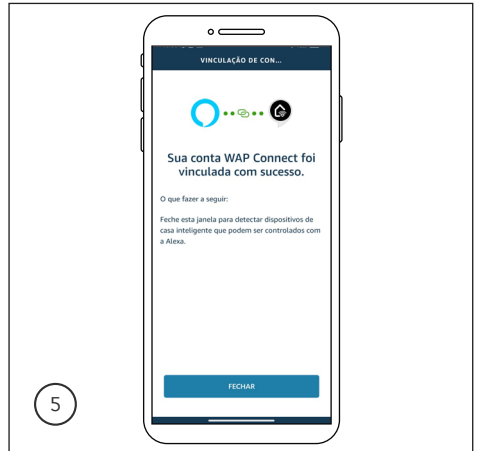

5. A habilidade do robô WAP e o aplicativo agora devem ser vinculado com sucesso, e isso será indicado no Aplicativo Amazon Alexa

Verifique se a permissão de uso do microfone está ativa, caso não esteja, será necessário ativação do comando de voz manualmente no app Alexa.

Após a confirmação de “Sucesso” de vínculo, selecione a opção de “Detectar dispositivos”, para encontrar seu robô.

Agora você pode usar os seguintes comandos para controlar o aspirador:

“Alexa, ligar Aspirador”
“Alexa, desligar Aspirador”

NOTA *Se o dispositivo não for detectado durante este processo acesse a opção “Dispositivos” e selecione “Todos os dispositivos”, verifique se o seu robô aparece na lista.*

Agora você pode usar os seguintes comandos para controlar o aspirador:

“Alexa, ligar Aspirador”
“Alexa, desligar Aspirador”



USANDO CONTROLE DE VOZ



1. Baixe e instale o aplicativo Google Assistente. Crie sua conta e abra o app Google Assistente.

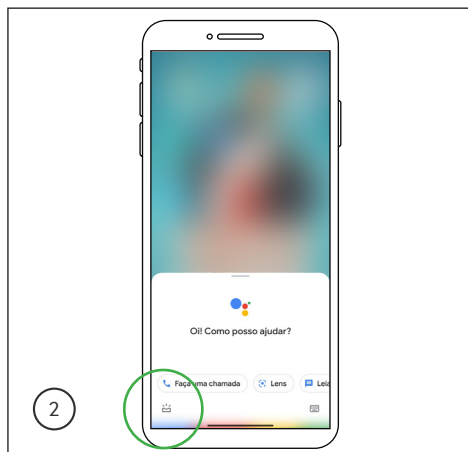

2. Selecionar a opção  no canto inferior esquerdo do App Google Assistente.

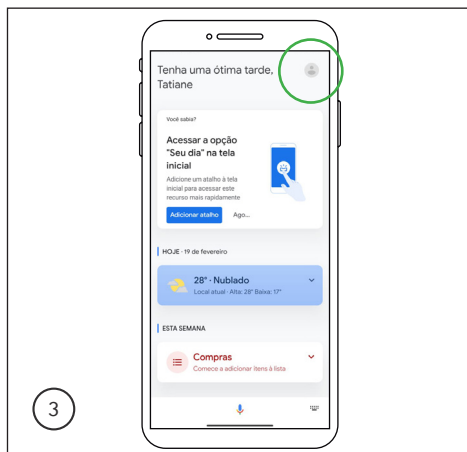

3. Acessar a sua conta no canto superior direito.

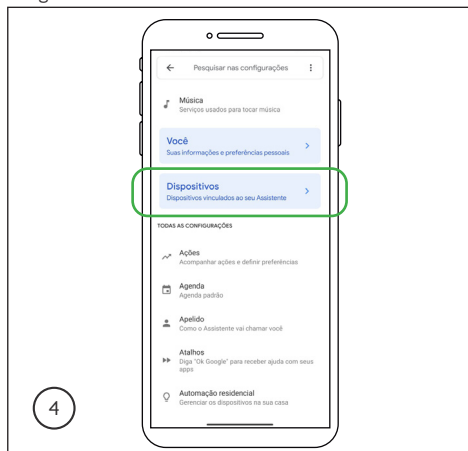

4. Selecione a opção "Dispositivos".

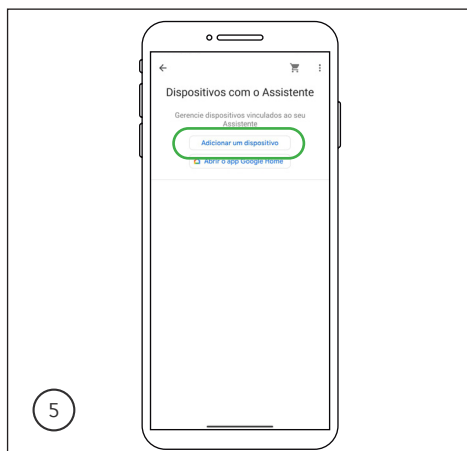

5. Selecione a opção "Adicionar um dispositivo".

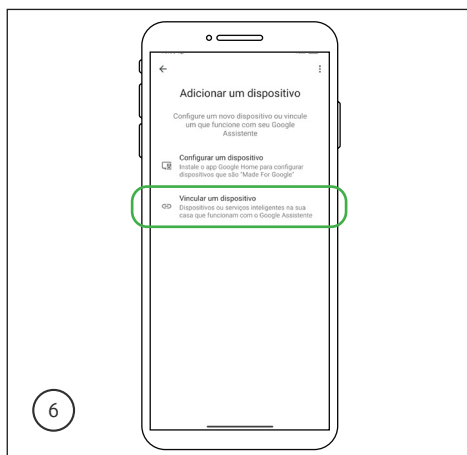

6. Em seguida clicar em "Vincular um Dispositivo".

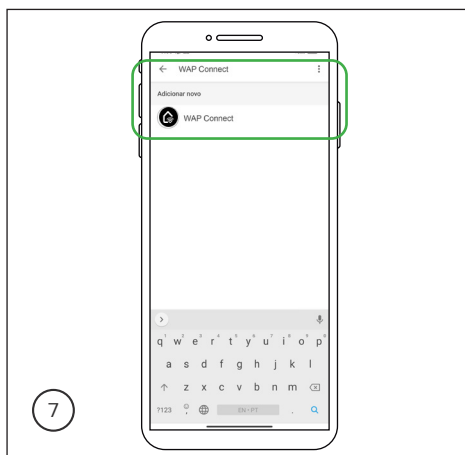

7. Clique na lupa para pesquisar. Pesquise e selecione o app WAP Connect. Após selecionar o app é solicitado seu e-mail e senha do app WAP Connect para autorização de vínculo entre o app Google Assistente e o WAP Connect.

Verifique se a permissão de uso do microfone está ativa, caso não esteja, será necessário ativação do comando de voz manualmente no app Google Assistente.

Agora você pode usar os seguintes comandos para controlar o aspirador:

"OK Google, diga ao Aspirador para começar a limpar"
"OK Google, diga ao Aspirador para parar de limpar"



LIMPEZA, CONSERVAÇÃO E ARMAZENAMENTO

Para que o seu aspirador possua um bom desempenho, após cada utilização faça a limpeza dos componentes que compõem o produto como: **Recipiente de Pó e Filtro, Reservatório de Água e MOP, Bocal de Sucção, Contatos Elétricos e Sensores, Escovas Laterais e Escova Rotativa (Turbo Brush).**

LIMPEZA DO APARELHO

Utilize um pano levemente umedecido em água para limpar a parte externa do produto.



ATENÇÃO! Jamais limpe o aparelho com fluidos inflamáveis tais como: álcool, querosene, gasolina, tiner, solventes, removedores ou com produtos químicos, como detergentes com amoníacos, ácidos ou abrasivos como sabões.

Não use produtos que liberem vapores químicos corrosivos e/ou tóxicos.

Nunca use objetos afiados, escovas abrasivas, esponjas de aço, lâ de aço, nas peças e componentes do aparelho.

LIMPEZA DO RECIPIENTE DE PÓ E DO FILTRO

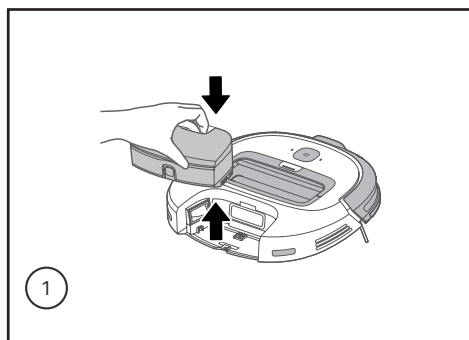

1. Pressione o botão de liberação para remover o recipiente do aparelho.

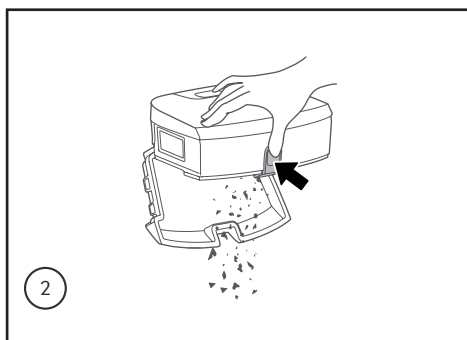

2. Pressione o botão de liberação indicado para abrir a tampa inferior do recipiente, em seguida despejar a sujeira contida no interior do reservatório em um local apropriado.

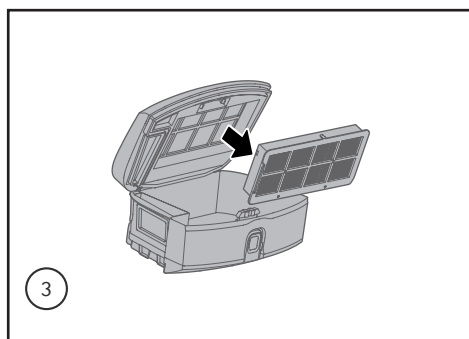

3. Abra a tampa superior manualmente e remova o filtro HEPA. Lave o recipiente de pó com água e limpe o filtro HEPA com a ferramenta de limpeza.

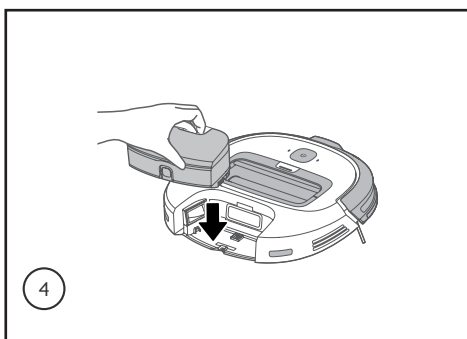

4. Aguarde a secagem completa do recipiente e então instale-o novamente conforme a sequência original de desmontagem.

LIMPEZA, CONSERVAÇÃO E ARMAZENAMENTO



Certifique que os componentes estejam completamente secos, para então reinstalar no aparelho.

1. O tempo máximo de utilização do filtro HEPA é de 24 meses.
2. Filtro HEPA é um acessório substituível, caso necessitar realizar a substituição deste deve-se entrar em contato com o Serviço Autorizado WAP.
3. Não exponha o filtro HEPA sob a luz solar.

LIMPEZA DO RESERVATÓRIO DE ÁGUA E MOP

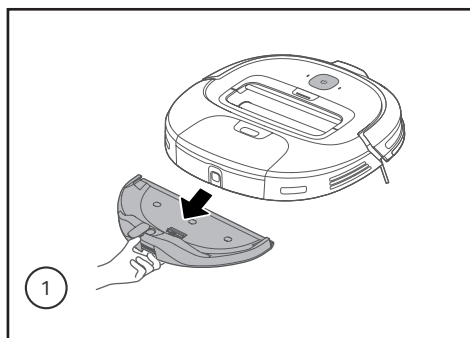

1. Remova o reservatório de água pressionando o botão de liberação e puxando-o conforme posição indicada.

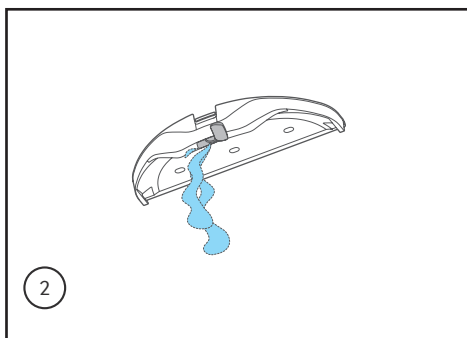

2. Abra a tampa do recipiente e despeje cuidadosamente a água contida dentro do reservatório em um local apropriado.

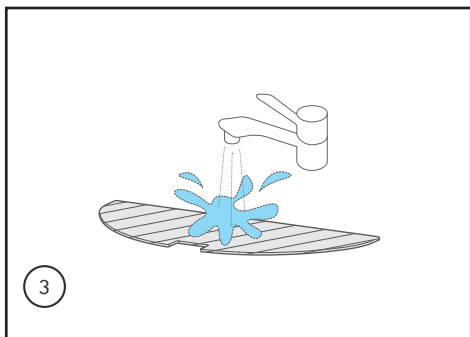

3. Lave o pano MOP sob água corrente e se necessário utilize detergente neutro para a remoção da sujeira mais pesada.

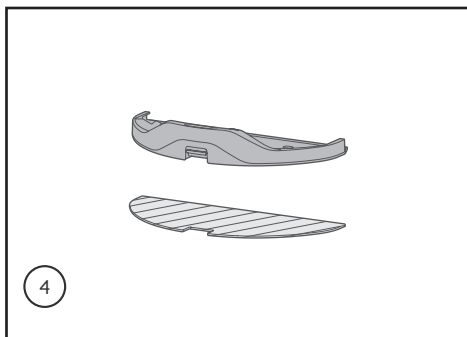

4. Certifique-se sempre de que o filtro e reservatório estejam secos antes da instalação pós-lavagem, e ainda certifique se os componentes estão bem encaixados.

LIMPEZA DO BOCAL DE SUÇÃO

Verifique periodicamente o bocal de sucção de sujeira, caso identificar sujeiras que possam estar impedindo e impactando no desempenho do aparelho, remova-a.

LIMPEZA DOS CONTATOS ELÉTRICOS E SENSORES

Limpe os contatos elétricos de carga na base de carregamento com a escova de limpeza ou pano macio periodicamente. Conforme utilizar seu aparelho, sujeiras podem ficar sobre estes e impactar na sua operação.



SOLUÇÕES PARA POSSÍVEIS PROBLEMAS

LIMPEZA DAS ESCOVAS LATERAIS

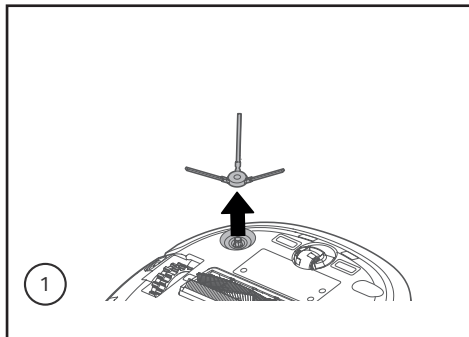

1. Remova a escova lateral puxando-a e destacando do aparelho.

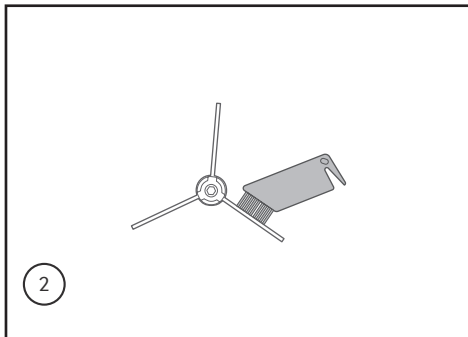

2. Verifique se a escova lateral está danificada ou se possui objetos estranho grudados ou enrolados, e então limpe-a com a ferramenta de limpeza que acompanha o produto ou com um pano úmido;

Deformação das cerdas de nylon.

1. Se ocorrer ondulação ou deformação nas cerdas de nylon, remova a escova lateral e coloque-a em água morna por 5 segundos, manuseie a s cerdas de forma que estas retornem em sua posição original;
2. Se a escova lateral estiver danificada e não ser possível a reutilização, substitua-a a tempo entrando em contato com um de nossos Serviços Autorizados WAP.

LIMPEZA DA ESCOVA ROTATIVA (TURBO BRUSH)

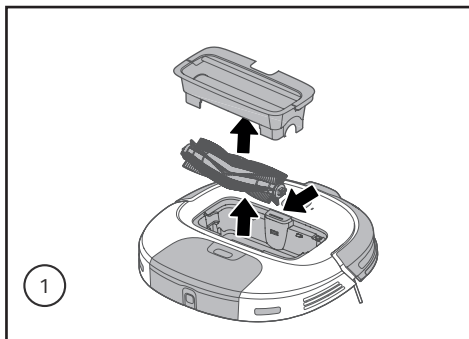

1. Remova a tampa protetora pressionando o botão de liberação conforme indicado, em seguida retire a escova rotativa.

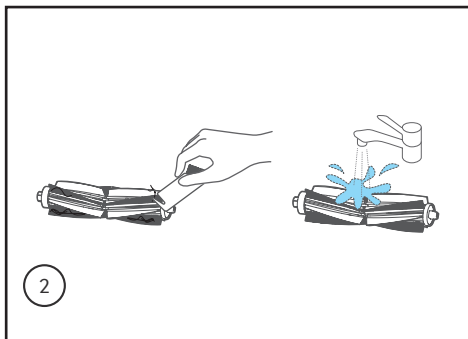

2. Limpe a tampa da escova rotativa com a ferramenta de limpeza que acompanha o produto ou com um pano macio. prossiga com a limpeza da escova rotativa, fios de cabelo e linhas de tecido ao qual podem estar enrolados nas cerdas de nylon, utilize a extremidade da ferramenta de limpeza para removê-los. Por fim, lave a escova rotativa em água corrente cuidadosamente a fim de evitar que ocorra deformações nas cerdas. Após lavar a escova rotativa, drene a água e aguarde a sua secagem completa, então instale-a novamente conforme a sequência original de montagem.

SOLUÇÕES PARA POSSÍVEIS PROBLEMAS APP / PRODUTO



SINTOMA	CAUSA	SOLUÇÃO
Não conecta com app	Produto pode estar em conflito com os dados salvos.	Pressionar o botão reset por 10 segundo e refaça o passo a passo de conexão com App.
Aplicativo aparece como desconectado	Celular não está conectado à rede	Conectar celular na de rede Wi-Fi
	Roteador não está funcionando normalmente	Reiniciar o roteador
	Produto pode estar desligado	Reiniciar o produto
	Informações da rede pode ter sido alteradas (nome e/ou senha)	Conecte o produto novamente à sua rede wifi e celular
Operação lenta do APP	Recepção do sinal wifi pode estar fraca	Reiniciar o roteador
	Rede wifi está com muito usuários, reduzindo o sinal	Reiniciar o roteador e reduza a quantidade usuários da rede

SINTOMA	CAUSA	SOLUÇÃO
O produto não carrega	O aparelho não está totalmente em contato com os terminais de carregamento	Verifique se o aparelho está totalmente em contato com os terminais de carregamento
O produto não retorna para carregar	A base carregadora não está na posição correta	Coloque a base carregadora na posição correta
Baixo rendimento na aspiração	Coletor de pó está cheio	Esvazie o coletor de pó
	Obstrução no bocal de sucção	Desobstrua o bocal de sucção
	Escovas danificadas ou sujas	Remova-a e limpe-a
O produto fica preso	O produto pode estar bloqueado por obstáculos	Remova os obstáculos
	As escovas podem estar obstruídas	Verifique se as escovas estão obstruídas e desobstrua-as
Não sai água do reservatório	Não há água no reservatório	Adicione água
	A saída do reservatório de água está obstruída	Limpe a saída e o filtro do reservatório
O produto não funciona	Bateria Fraca	Carregue o aparelho
	As rodas esquerda e direita podem estar presas e os sensores estão em um estado de queda	Verifique se as rodas estão presas e coloque o produto no chão
O produto está andando de ré	Há um obstáculo pela frente	Remova o obstáculo à frente.
	O pára-choques está preso	Toque no para-choque para verificar se possui alguma obstrução.
	Pode conter pó nas lentes dos sensores dificultante o funcionamento	Limpe o pó nas lentes dos sensores
Falha na limpeza de acordo com o horário pre-definido	A definição do horário foi cancelada	Redefinir o horário

Se estas opções não resolverem os problemas acima descritos, entre em contato com um Serviço Autorizado WAP. Para demais esclarecimentos, conecte-se conosco em nossas redes sociais. A WAP tem mais de 700 Serviços Autorizados em todo o Brasil. Se você mora em uma cidade que não tem Serviço Autorizado WAP, basta entrar em contato com o Serviço de Atendimento ao Consumidor (SAC) e solicitar um código de postagem para enviar o equipamento para o Serviço Autorizado mais próximo pelo correio. O código de postagem pode ser utilizado nos casos em que a residência do consumidor fica acima de 40 quilômetros de distância do Serviço Autorizado e quando o produto está no período da garantia.



CONSIDERAÇÕES DA BATERIA / CERTIFICAÇÕES



ATENÇÃO!

Para sua segurança, não desmonte ou jogue a bateria no fogo. Não remova, danifique ou desmonte a bateria do plástico de proteção.

DIRETRIZES PARA O DESCARTE DE BATERIAS

De acordo com as leis e regulamentos de eliminação de baterias em vários países, as baterias são proibidas de serem misturadas em outros resíduos domésticos. Uma bateria marcada com Hg, Cd ou Pb indica que contém mercúrio e é prejudicial para a saúde humana e ao meio ambiente.

RECICLAGEM DO PRODUTO

Não jogue fora o seu aparelho sem ter retirado anteriormente as baterias. Para retirar as baterias dirija-se ao Serviço Autorizado WAP mais próximo.

ATENÇÃO!

Visando diminuir o impacto da poluição e contaminação ambiental, a WAP procura projetar os seus produtos e embalagens com materiais recicláveis de fácil separação. Em conformidade com a regulamentação (Diretiva 2002/95/CE) em vigor, todos os aparelhos fora de uso devem ser entregues num Serviço de Assistência Técnica WAP ou empresas de separações e reciclagem de materiais que se encarregarão da sua eliminação, assim evitando que estes sejam descartados no solo, lençõens freáticos, prejudicando sua saúde e bem estar.

Não substitua um conjunto de baterias recarregáveis por baterias não recarregáveis. Para substituir as baterias, dirija-se ao Serviço de Assistência Técnica WAP mais próxima. As baterias são concebidas para uma utilização exclusivamente dentro de casa. Não desmonte ou jogue as baterias no fogo. Não remova, danifique ou desmonte a bateria do plástico de proteção. Não as mergulhe na água. As baterias devem ser manuseadas com cuidado. Não coloque as baterias na boca. Não deixe as baterias entrar em contato com outros objetos metálicos (anéis, pregos, parafusos). Tenha cuidado de não criar curto-circuito nas baterias inserindo objetos metálicos nas suas extremidades. Se ocorrer um curto-circuito, a temperatura das baterias pode subir perigosamente e causar queimaduras graves ou até mesmo provocar um incêndio. Se as baterias verterem, não esfregue os olhos nem as mucosas. Lave as mãos e enxague os olhos com água limpa. Se o desconforto persistir, procure um médico.



Este produto contém a placa WR6 código de homologação Anatel 00007-21-11765

Para maiores informações, consulte o site da ANATEL www.anatel.gov.br

Este equipamento não tem direito à proteção contra interferência prejudicial e não pode causar interferência em sistemas devidamente autorizados.



TERMOS DE GARANTIA

A) Os prazos de garantia

O fabricante garante o aparelho identificado na Nota Fiscal de Venda ao Consumidor Final nas condições e prazos listados a seguir:

1. O prazo de **garantia do produto** (exceto a bateria) se compõe de:

Garantia legal: 3 meses
Garantia contratual: 9 meses
Garantia total: 12 meses

1.1. Garantia legal

Os componentes (acessórios, mangueira de alta pressão, lanças e bicos de alta pressão, bicos injetores, mangueiras de sucção e aspiração, gatilhos, recipientes, capôs, tubos, extensões, anéis, vedações, anéis o-rings, gaxetas, partes e peças plásticas externas) são garantidos contra defeitos e insuficiências do equipamento que, comprovadamente, se devem a defeitos de material ou de fabricação, pelo prazo legal de 90 (noventa) dias, contados a partir da data de entrega do produto ao consumidor, tendo como base a Nota Fiscal de Venda ao Consumidor Final.

1.2. Garantia contratual

O fabricante garante o aparelho devidamente identificado na Nota Fiscal de Venda ao Consumidor Final, contra qualquer defeito de fabricação que se apresentar no período de 270 (duzentos e setenta) dias, prazo que será contado a partir do término da garantia legal, devidamente comprovados, tendo como base a data de venda constante na Nota Fiscal de Venda ao Consumidor Final.

2. O prazo de **garantia da bateria** se compõe de:

Garantia legal: 3 meses
Garantia contratual: 3 meses
Garantia total: 6 meses

2.1. Garantia legal

Os componentes (acessórios, mangueira de alta pressão, lanças e bicos de alta pressão, bicos injetores, mangueiras de sucção e aspiração, gatilhos, recipientes, capôs, tubos, extensões, anéis, vedações, anéis o-rings, gaxetas, partes e peças plásticas externas) são garantidos contra defeitos e insuficiências do equipamento que, comprovadamente, se devem a defeitos de material ou de fabricação, pelo prazo legal de 90 (noventa) dias, contados a partir da data de entrega do produto ao consumidor, tendo como base a Nota Fiscal de Venda ao Consumidor Final.

2.2. Garantia contratual

O fabricante fornece garantia da bateria contra qualquer defeito de fabricação que se apresentar no período de 90 (noventa) dias, prazo que será contado a partir do término da garantia legal, devidamente comprovados, tendo como base a data de venda constante na Nota Fiscal de Venda ao Consumidor Final.

B) Condições gerais da garantia

1. A garantia abrange a remoção de todos os defeitos ou insuficiências que se devem a defeitos de material ou de fabricação, sendo que todo e qualquer defeito deverá ser comunicado imediatamente a um de nossos Serviços Autorizados WAP.

2. As garantias serão prestadas sem qualquer ônus para o consumidor e não causam uma prorrogação nem um reinício do tempo de garantia. As partes e peças substituídas passam a ser de propriedade da Fresnomaq Indústria de Máquinas S/A.

3. O local da prestação do serviço gratuito de garantia é qualquer um de nossos Serviços Autorizados WAP. Nas demais localidades onde o fabricante não mantiver Serviços Autorizados, os defeitos deverão ser comunicados imediatamente ao revendedor do produto. Nesses casos, as despesas recorrentes de transporte de aparelho, bem como viagem e estadia de um técnico (quando for o caso), acontecerão por conta e custo do consumidor final seja qual for a época ou natureza do serviço.

4. A Fresnomaq Indústria de Máquinas S/A. somente assumirá a garantia se o equipamento estiver acompanhado da Nota Fiscal de Venda e dentro dos prazos acima especificados. Em casos de garantia, o equipamento deverá ser entregue a um de nossos Serviços Autorizados. Ao remeter o equipamento para Serviço Autorizado WAP, deve-se observar que o equipamento esteja bem empacotado e na embalagem original, com indicação completa do remetente, e se possível acompanhada de um breve descrição do defeito. Pedimos a gentileza de verificar o endereço do Serviço Autorizado WAP mais próximo.

5. A Fresnomaq Indústria de Máquinas S/A. não se responsabiliza por qualquer dano pessoal ou material oriundo da utilização imprópria do equipamento. Não nos responsabilizamos por danos causados a pisos, superfícies e outros objetos que tenham sido tratados de forma diferente à indicada no manual de instruções. A garantia cessa também em casos de danificação do aparelho por utilização de produtos químicos não apropriados; de ligações e instalações contrárias às instruções; manuseio inadequado, bem como a não observância das instruções de funcionamento; vazão e pressão; rompimento de lacres; trabalho do equipamento insuficientemente abastecido de água; trabalho com o equipamento sem água; ausência de aterramento na ligação elétrica; tensões e correntes superiores ou inferiores aos valores indicados e recomendados para cada equipamento; utilização de água suja ou impura; filtros de água sujos ou obstruídos, ausência dos filtros; mistura de produtos químicos (espumantes, infláveis ou agressivos à saúde e à natureza); danificação de cabos elétricos e mangueiras; utilização de extensões inadequadas do cabo elétrico; utilização de peças e componentes que não sejam recomendadas pelo fabricante (e devidamente marcados e identificados); a não verificação periódica do nível do óleo, dos filtros, mangueiras e demais dutos; a não regularidade do enxágue do sistema e a exposição e estocagem dos equipamentos de forma diferente à indicada.

6. A garantia também cessará automaticamente quando da verificação de defeitos causados por serviços de reparo e manutenção executados por pessoas não instruídas ou autorizadas para tal.

7. Expirado o prazo de vigência desta garantia, cessará toda a responsabilidade do fabricante quanto à validade dos termos e condições aqui descritos.



VOCÊ ACABA DE SE TORNAR UMA AUTORIDADE EM LIMPEZA!



CONSULTE A RELAÇÃO ATUALIZADA DE
ASSISTÊNCIAS TÉCNICAS AUTORIZADAS NO SITE

www.wap.ind.br

Caso precise de informações adicionais ou tenha dúvidas sobre a garantia, entre em contato através do nosso SAC - Serviço de Atendimento ao Consumidor, pelo telefone ou e-mail abaixo:

Tel.: (41) 3012-7272 | E-mail: sac@wap.ind.br

Wap

Fresnomaq Indústria de Máquinas S/A
Rua Antonio Singer, 200
São José dos Pinhais | PR | Brasil
CEP: 83.090-362