

Nº	Cód.	Peças	Piezas	Parts	Medida / Size	Qtd.	Vol.
01	07538	Base	Base	Base	1570x380x15	01	01
02	07543	Lateral esquerda	Lateral izquierda	Left side	800x445x18	01	01
03	07541	Divisória	Division	Division	616x380x15	01	01
04	07537	Tampo	Cubierta	Top	1570x364x15	01	01
05	07544	Lateral direita	Lateral derecha	Right side	800x445x18	01	01
06	07534	Porta direita	Puerta derecha	Right door	660x390x15	02	01
07	07535	Porta esquerda	Puerta izquierda	Left door	660x390x15	02	01
08	07536	Regua superior	Regla superior	Top ruler	1570x76x15	01	01
09	07539	Rodapé frontal	Rodapíe frontal	Lower front crossbar	1570x90x15	01	01
10	07540	Rodapé traseiro	Rodapíe trasero	Lower rear crossbar	1570x90x15	01	01
11	07395	Trava do rodapé	Traba del rodapíe	Smaller crossbar	273x90x15	01	01
12	07542	Prateleiras	Estante	Shelf	778x375x15	03	01
13	07545	Fundo traseiro maior	Fondo trasero mayor	Bottom rear bigger	798x322x2,5	02	01
14	07546	Fundo traseiro menor	Fondo trasero menor	Bottom rear smaller	798x214x2,5	03	01

Recorte aqui e guarde seu certificado de garantia!

# Certificado de garantia

A Gelius Indústria de Móveis confia na qualidade de seus produtos e por isso o garante pelo prazo de 90 dias para defeitos de fabricação em condições normais de uso.

Resultarão nula a garantia e sem efeito a cobertura, se o produto, (incluindo vidros e ou espelhos que o compõe):

- sofrer dano provocado por acidente, agente da natureza.
- uso indevido ou maus tratos como arrastar, subir em cima, colocar produtos com excesso de peso).
- não utilizado para os fins a que se destina.
- conter manchas provocadas por uso de produtos químicos em sua limpeza.
- excesso de umidade ou água.

Ao detectar qualquer defeito em seu móvel, entre em contato com a loja onde foi efetuada a compra. A comprovação de que o móvel a ser consertado ou substituído encontra-se dentro do prazo de garantia é de total responsabilidade do fabricante e deve ser feita mediante a apresentação desse certificado corretamente preenchido e sem rasuras ou resalvas.

Cuidados com seu móvel Gelius!

- para limpeza do seu móvel, utilize apenas pano macio e seco.
- jamais limpe-o com palha de aço, álcool ou qualquer outro produto químico ou abrasivos, óleos de peroba ou produtos do gênero.
- evite deixá-lo sob raios solares ou chuva.
- ao transportar o seu móvel Gelius, prenda-o firmemente para que não ocorra quedas indesejáveis.

Seguindo corretamente as informações acima, você conservará por muito mais tempo o seu móvel Gelius!

GARANTIA DO CLIENTE:

Cliente: \_\_\_\_\_

Rua: \_\_\_\_\_ Nº: \_\_\_\_\_ Bairro: \_\_\_\_\_

Cidade: \_\_\_\_\_ UF: \_\_\_\_\_ Loja onde comprou: \_\_\_\_\_

Data da compra: \_\_\_\_/\_\_\_\_/\_\_\_\_ Nota Fiscal: \_\_\_\_\_

Data da reclamação na loja: \_\_\_\_/\_\_\_\_/\_\_\_\_

Defeito constante: \_\_\_\_\_

## Recomendações | Recomendaciones | Recommendations

**Atenção**  
 Atención  
 Attention

**Este produto deve ser montado por um profissional.**

Este producto debe ser ensamblado por un profesional.

This product must be assembled by a professional.

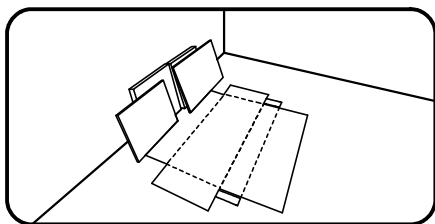

**Antes de começar a montagem prepare o ambiente, deixando-o completamente limpo e com bom espaço para iniciar o trabalho. Utilize o papelão da própria embalagem para separar e apoiar as peças retiradas da caixa.**

Antes de comenzar el montaje preparar el ambiente, dejandolo completamente limpio y con buen espacio para comenzar el trabajo. Utilice el cartón de la embalaje para separar y apoyar las piezas desmontadas de las cajas.

Prepare the room before starting the assembly, leaving it completely clean and the area in good condition to start the work. Use the cardboard of the packaging to separate and support the parts removed from the boxes.

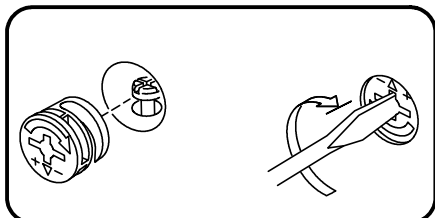

**Como usar o acessório Pino e Tambor Minifix (quando utilizado no produto).**

Como usar el herraje Pino y Tambor Minifix (cuando se usa en el producto).

How to use the Minifix Set (when used in the product).

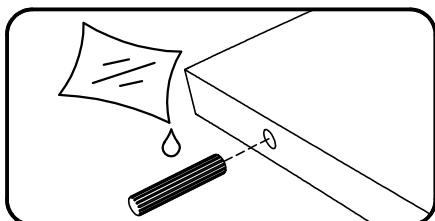

**Aplicar cola nas cavilhas de madeira (quando utilizado no produto).**

Aplicar pegamento a las clavijas de madera (cuando se usa en el producto).

Apply glues to the wooden dowels (when used in the product).

Ferramentas recomendadas para montagem | Herramientas de montaje recomendadas | Recommended tools

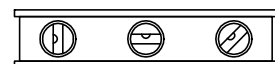
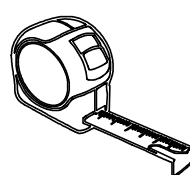
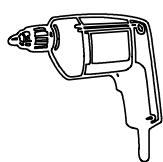
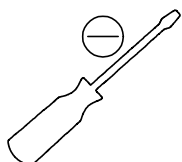
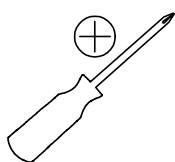

## Acessórios e ferragens | Herrajes | Hardware



A) cód. 30010093 012 un.



B) cód. 30014537 058 un.

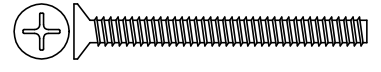

C) cód. 30014008 004 un.



D) cód. 30001073 024 un.

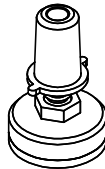

E) cód. 30018167 005 un.

E) cód. 30018168 005 un.

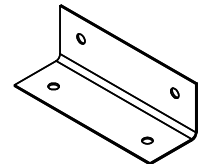

F) cód. 30003829 006 un.

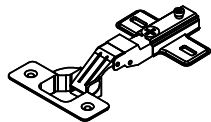

G) cód. 30014846 004 un.

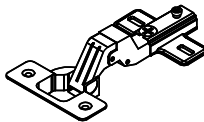

H) cód. 30018199 004 un.

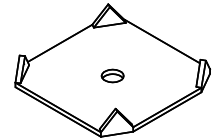

I) cód. 30001164 020 un.



J) cód. 30000782 062 un.

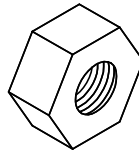

K) cód. 30014009 004 un.

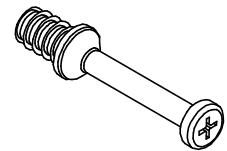

L) cód. 30006753 024 un.



J) cód. \* 025 un.

01

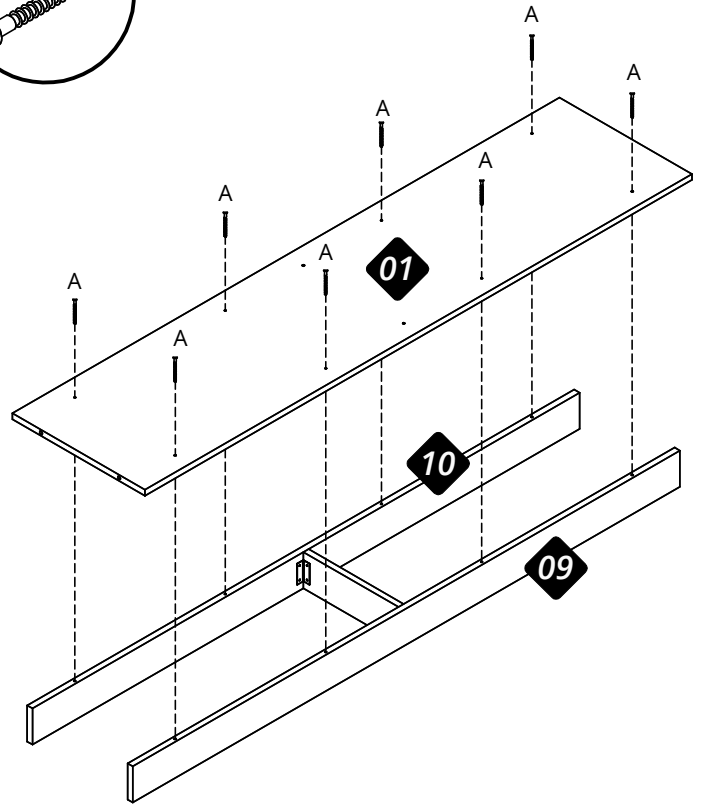
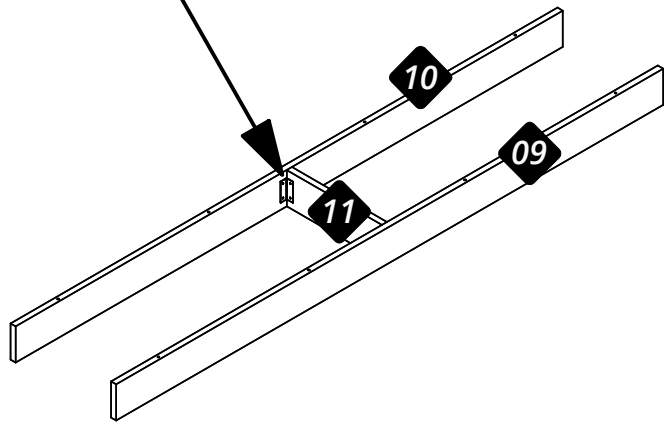
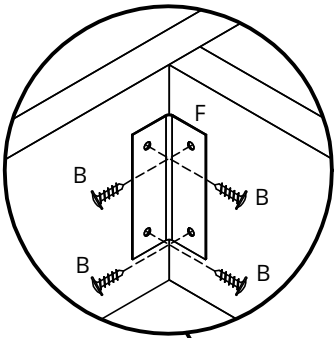
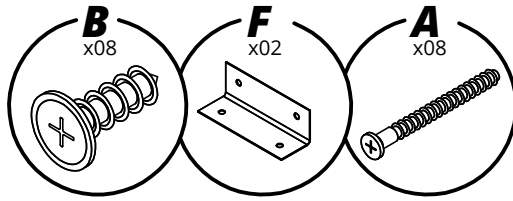

02

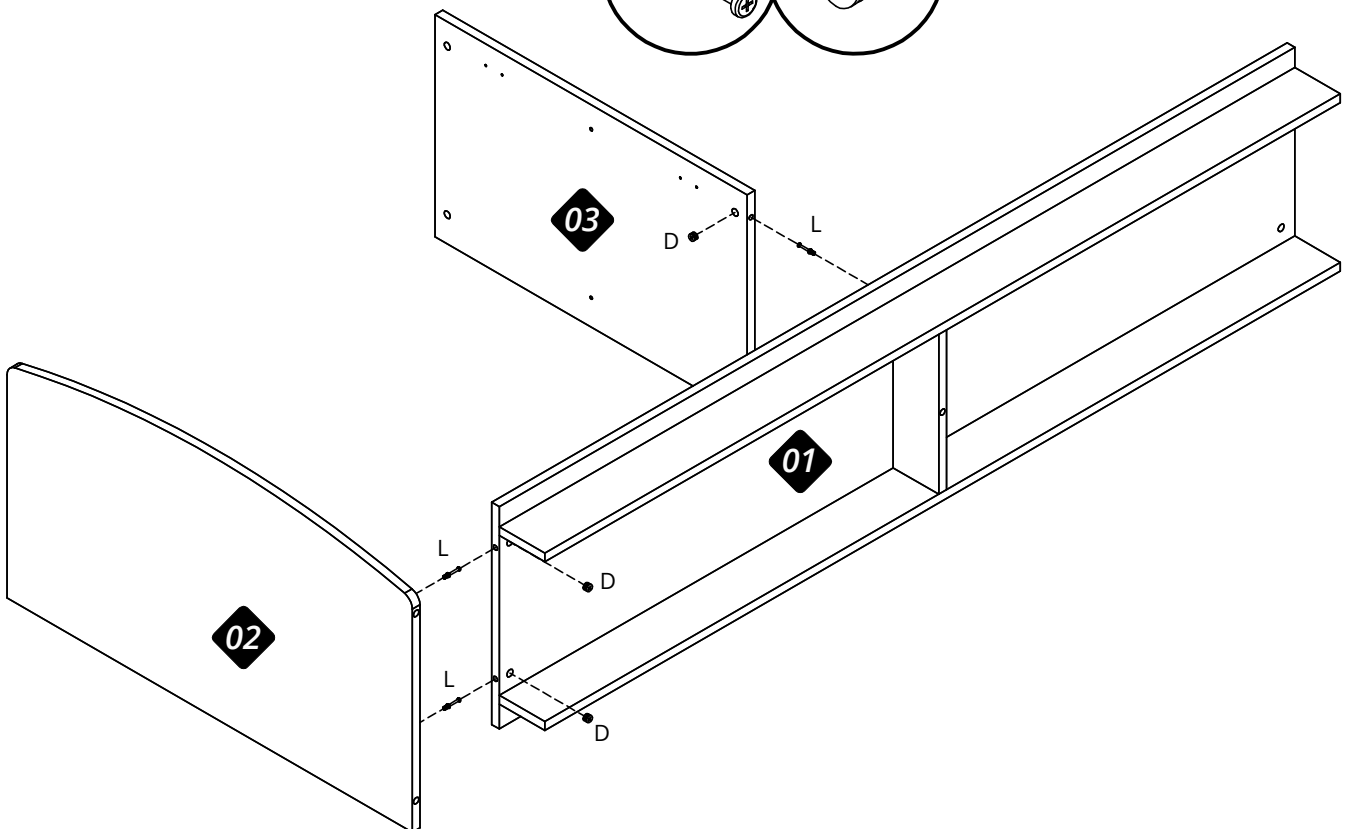
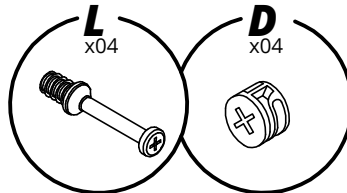

03

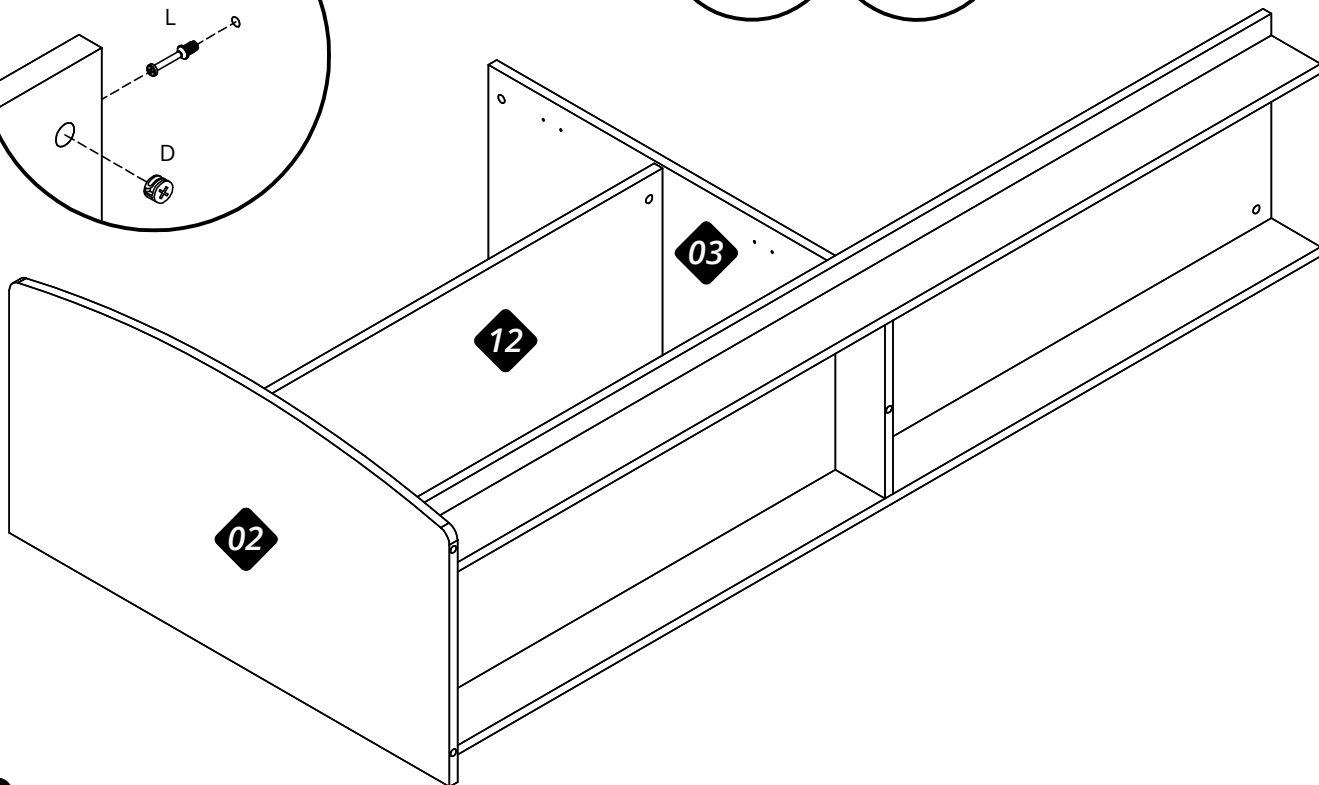
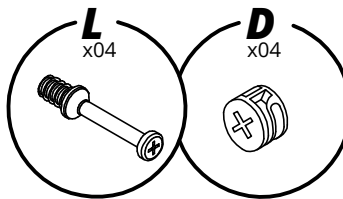
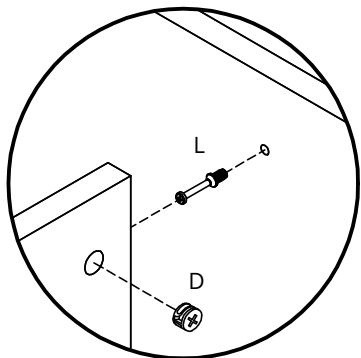

04

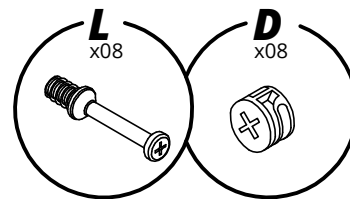
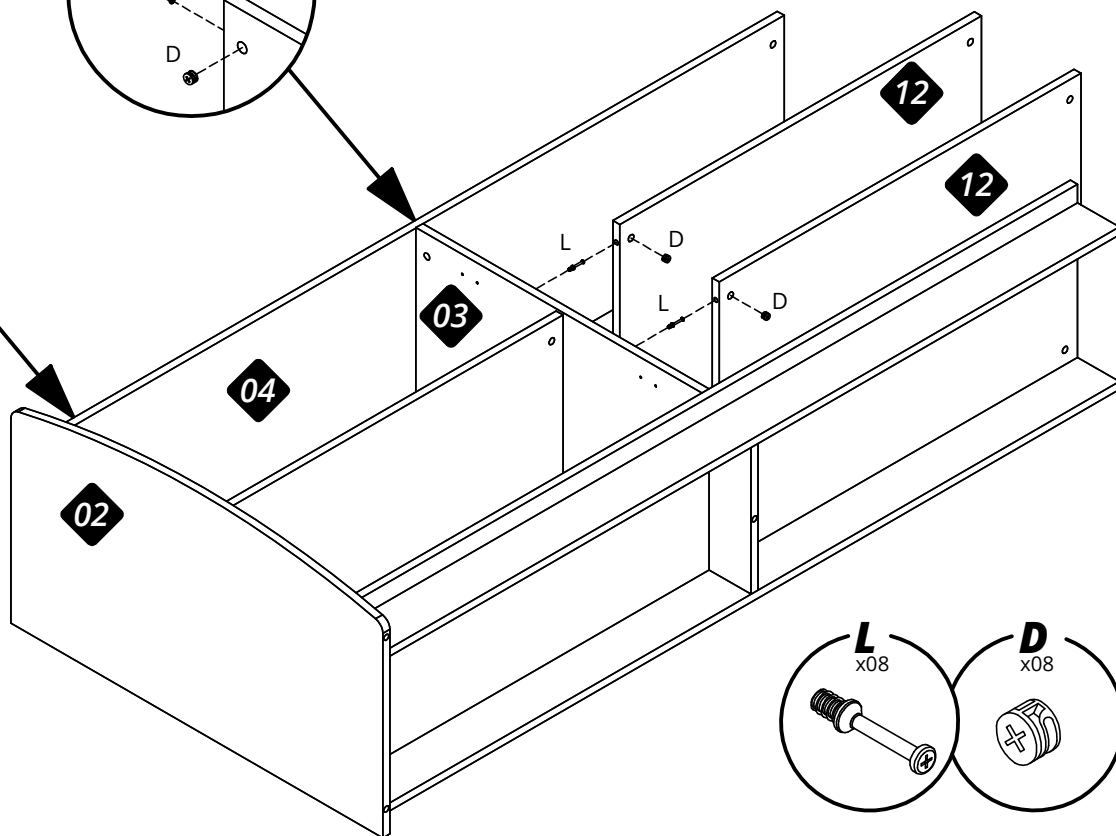
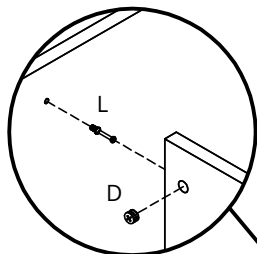
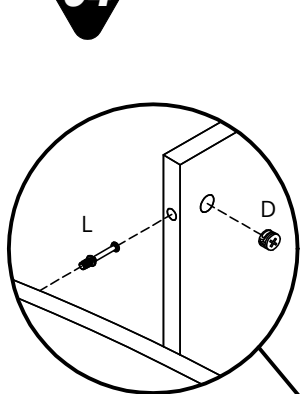

05

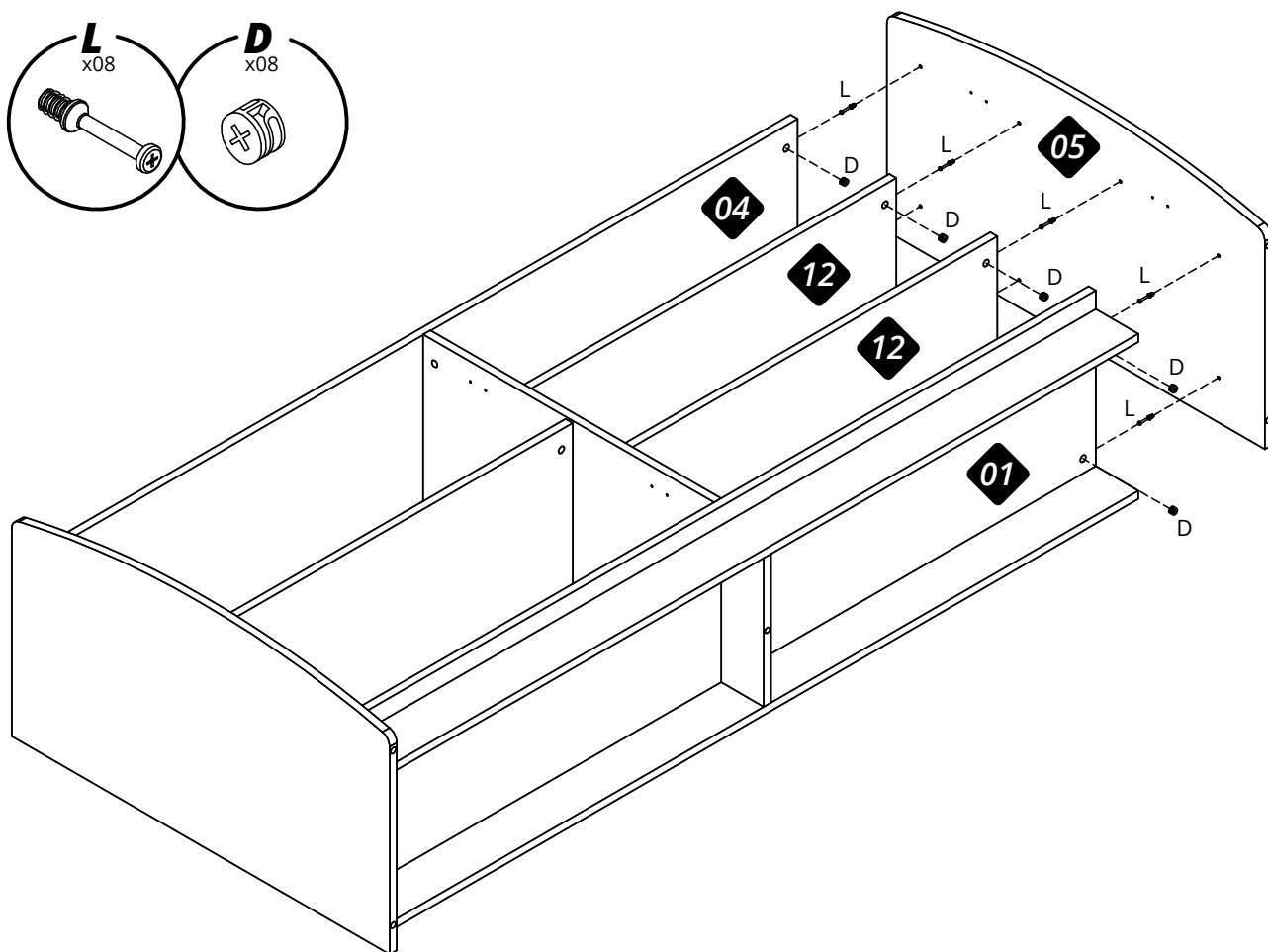
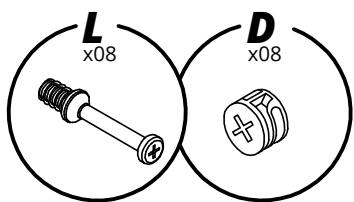

06

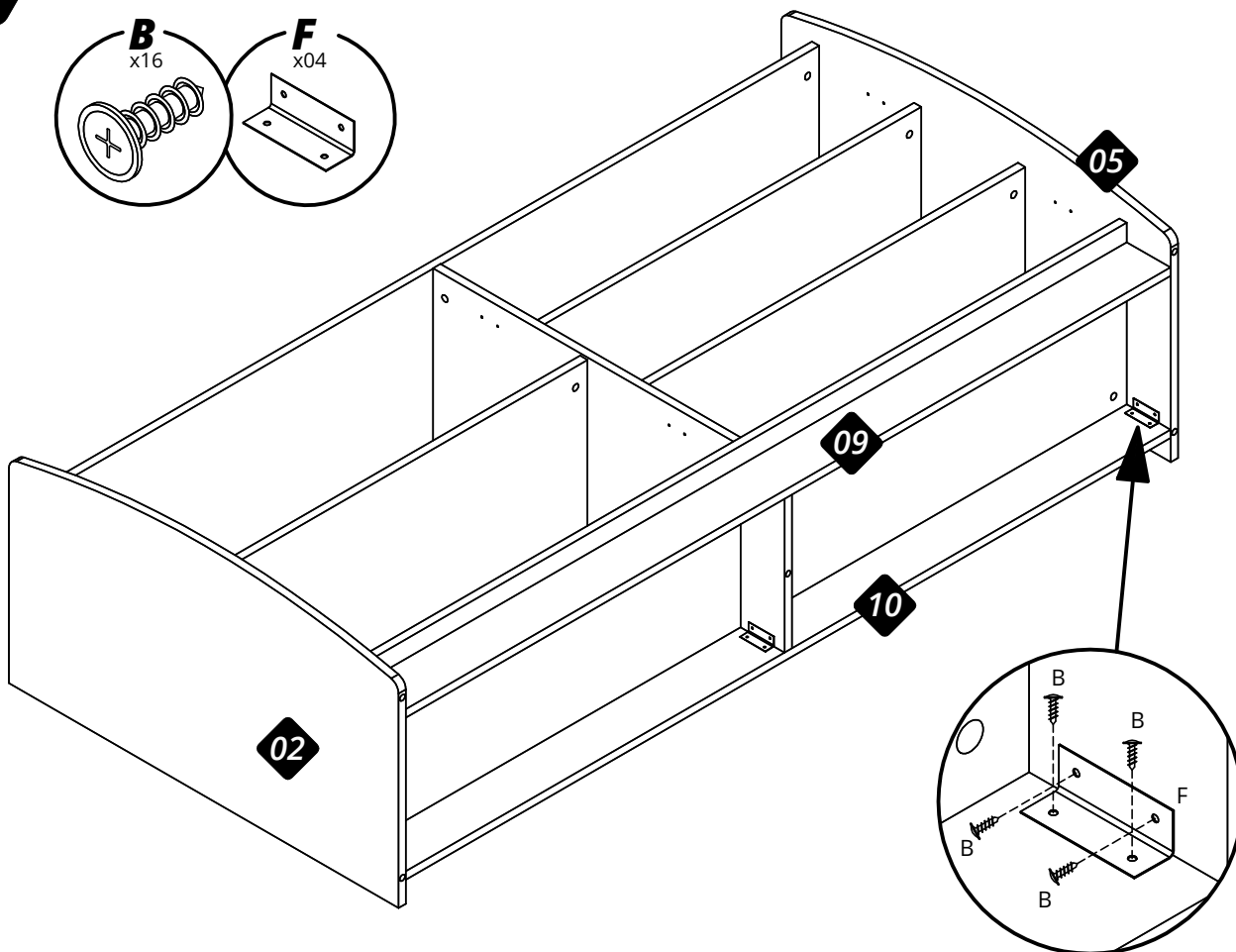
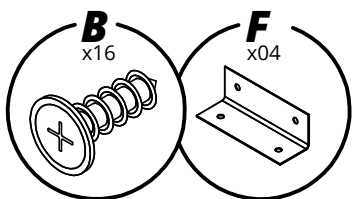

07

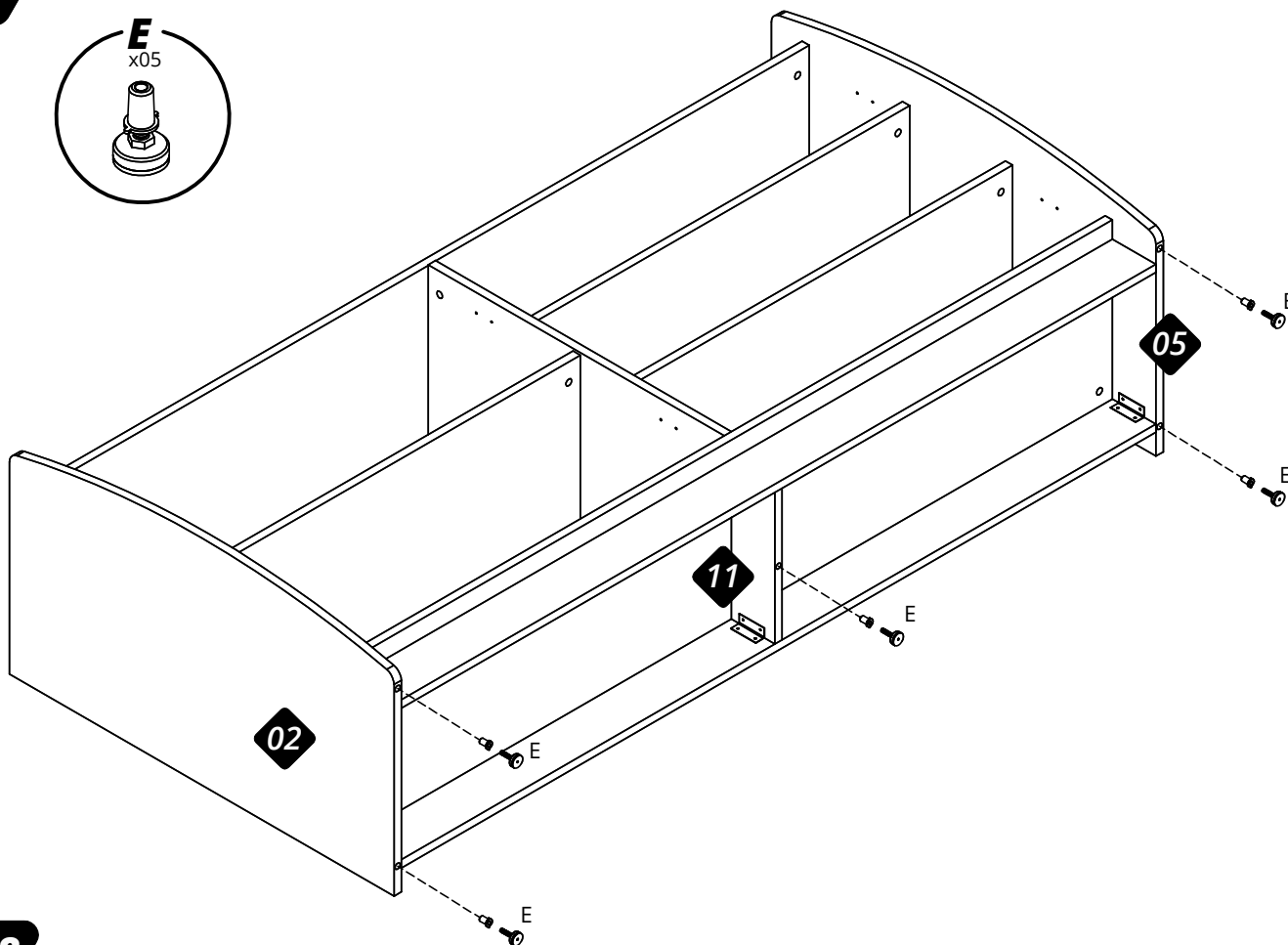
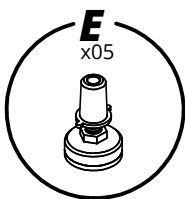

08

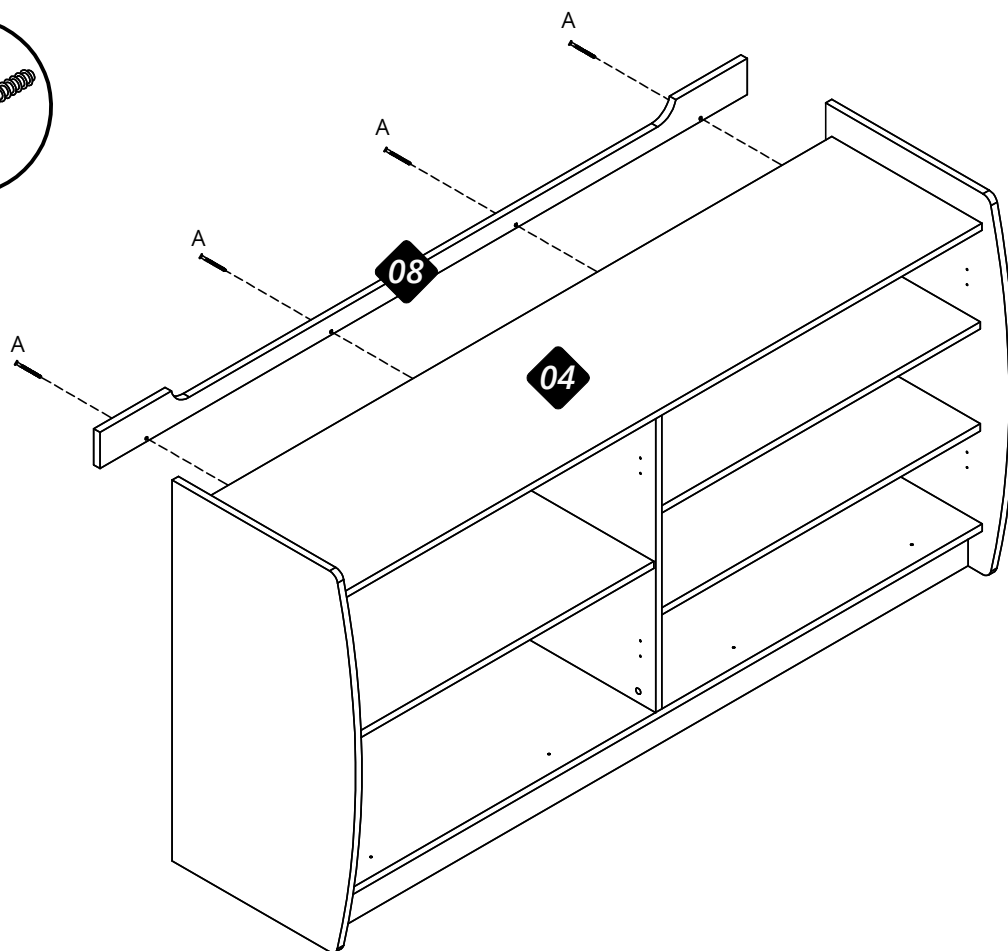
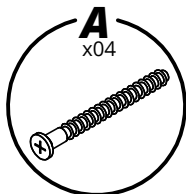

09

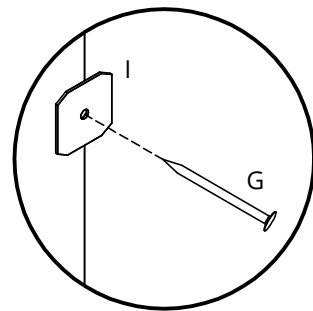
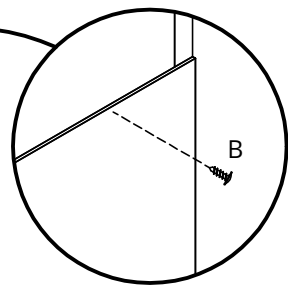
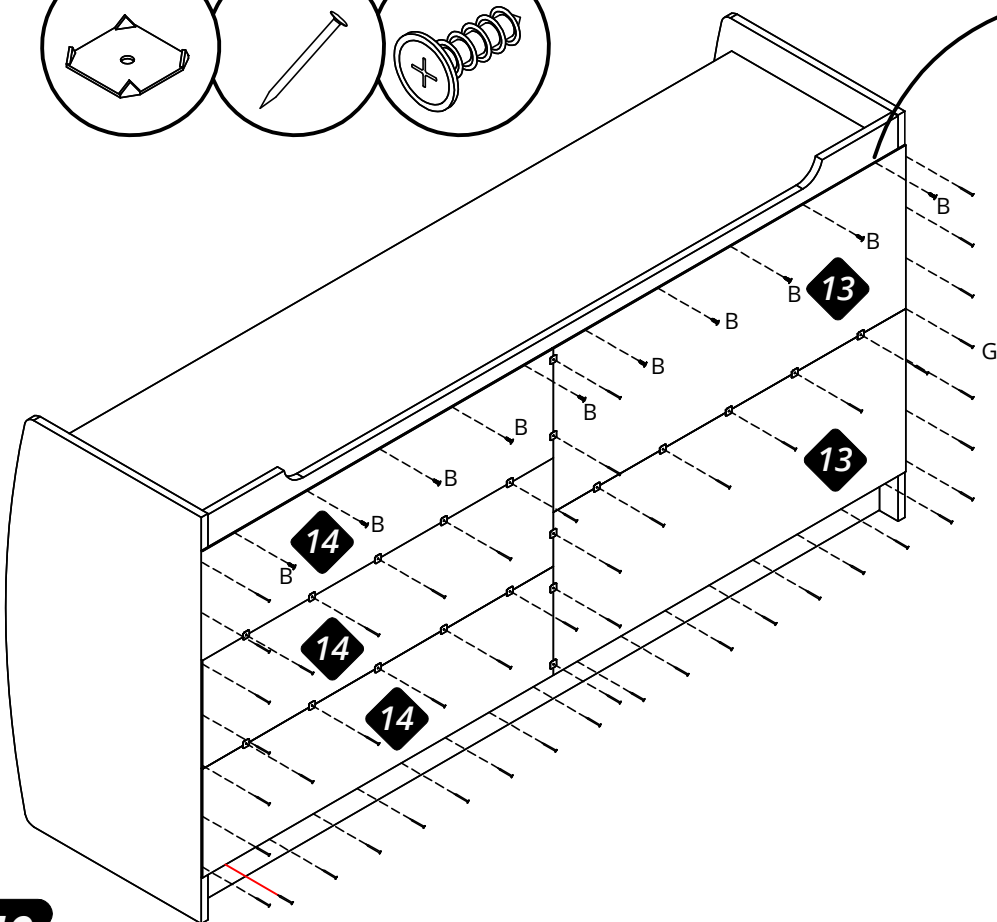
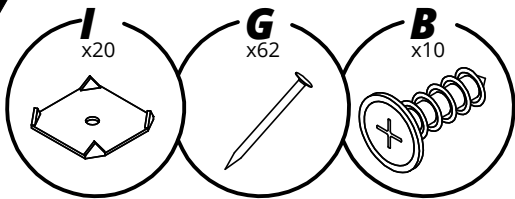

10

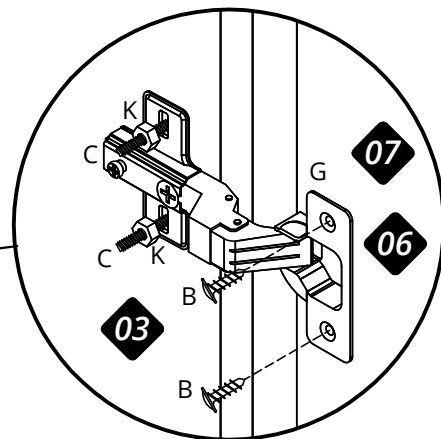
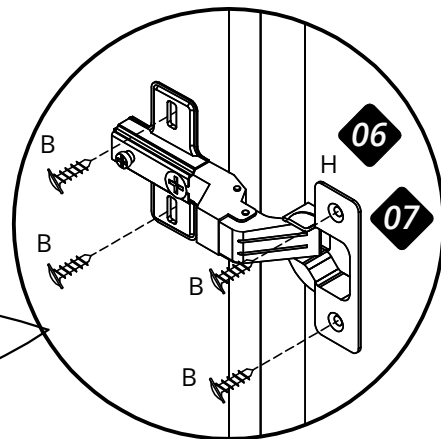
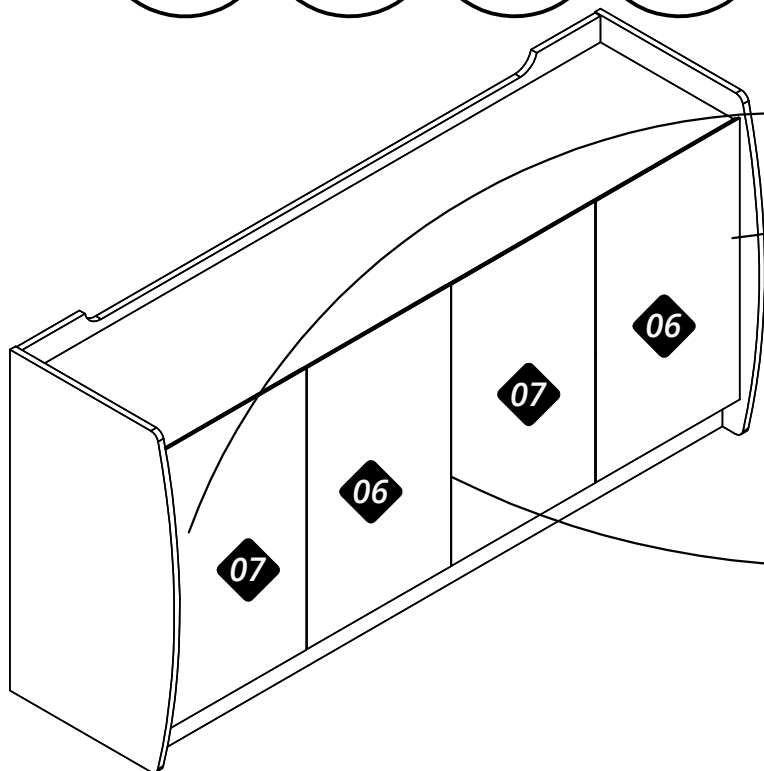
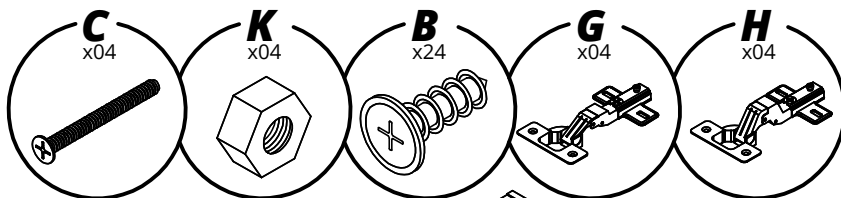



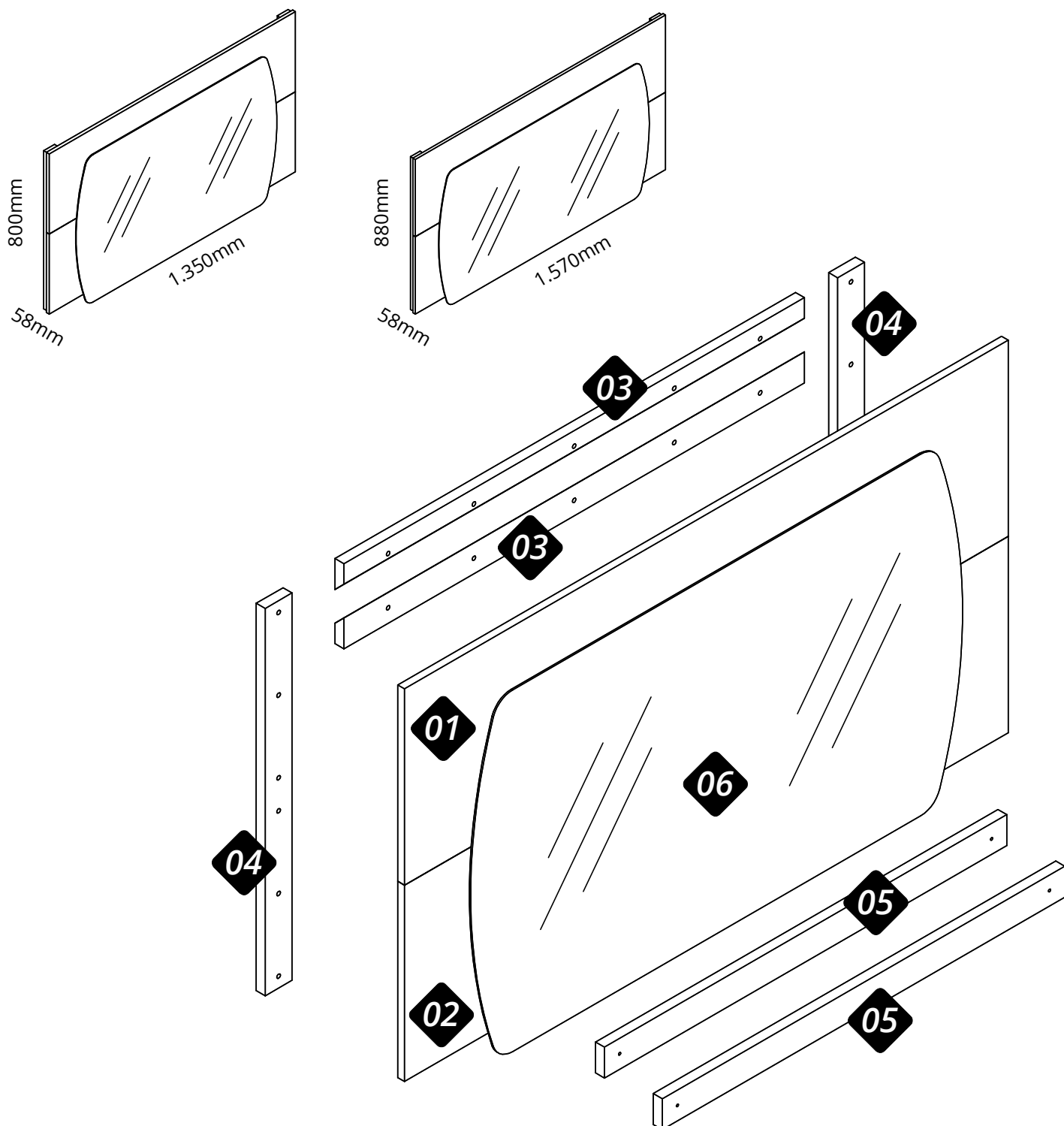

Nº	138 Cód.	160 Cód.	Peças	Piezas	Parts	138 Medida / Size	160 Medida / Size	Qtd.	Vol.
01	07508	07514	Painel superior	Panel superior	Upper panel	1350x380x15	1570x420x15	01	01
02	07509	07516	Painel inferior	Panel inferior	Lower	1350x380x15	1570x420x15	01	01
03	07510	07510	Regua meia esquadria	Regla de inglete	Miter ruler	1030x60x20	1030x60x20	02	01
04	07511	07517	Regua traseira lateral	Regla trasera lateral	Side rear bar	750x60x20	830x60x20	02	01
05	07512	07518	Regua frontal horizontal	Regla frontal horizontal	Horizontal front bar	900x60x20	1150x60x20	02	01
06	30018159	30018160	Espelho	Espejo	Mirror	1100x700x3	1320x730X3	01	01

Recorte aqui e guarde seu certificado de garantia!

# Certificado de garantia

A Gelius Indústria de Móveis confia na qualidade de seus produtos e por isso o garante pelo prazo de 90 dias para defeitos de fabricação em condições normais de uso.

Resultarão nula a garantia e sem efeito a cobertura, se o produto, (incluindo vidros e ou espelhos que o compõe):

- sofrer dano provocado por acidente, agente da natureza.
- uso indevido ou maus tratos como arrastar, subir em cima, colocar produtos com excesso de peso).
- não utilizado para os fins a que se destina.
- conter manchas provocadas por uso de produtos químicos em sua limpeza.
- excesso de umidade ou água.

Ao detectar qualquer defeito em seu móvel, entre em contato com a loja onde foi efetuada a compra. A comprovação de que o móvel a ser consertado ou substituído encontra-se dentro do prazo de garantia é de total responsabilidade do fabricante e deve ser feita mediante a apresentação desse certificado corretamente preenchido e sem rasuras ou resalvas.

Cuidados com seu móvel Gelius!

- para limpeza do seu móvel, utilize apenas pano macio e seco.
- jamais limpe-o com palha de aço, álcool ou qualquer outro produto químico ou abrasivos, óleos de peroba ou produtos do gênero.
- evite deixá-lo sob raios solares ou chuva.
- ao transportar o seu móvel Gelius, prenda-o firmemente para que não ocorra quedas indesejáveis.

Seguindo corretamente as informações acima, você conservará por muito mais tempo o seu móvel Gelius!

GARANTIA DO CLIENTE:

Cliente: \_\_\_\_\_

Rua: \_\_\_\_\_ Nº: \_\_\_\_\_ Bairro: \_\_\_\_\_

Cidade: \_\_\_\_\_ UF: \_\_\_\_\_ Loja onde comprou: \_\_\_\_\_

Data da compra: \_\_\_\_/\_\_\_\_/\_\_\_\_ Nota Fiscal: \_\_\_\_\_

Data da reclamação na loja: \_\_\_\_/\_\_\_\_/\_\_\_\_

Defeito constante: \_\_\_\_\_

## Recomendações | Recomendaciones | Recommendations

### Atenção

Atención  
Attention

**Este produto deve ser montado por um profissional.**

Este producto debe ser ensamblado por un profesional.

This product must be assembled by a professional.

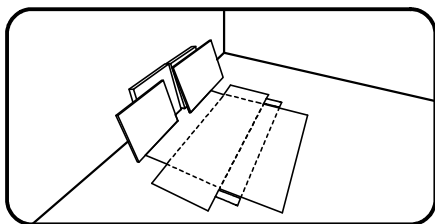

**Antes de começar a montagem prepare o ambiente, deixando-o completamente limpo e com bom espaço para iniciar o trabalho. Utilize o papelão da própria embalagem para separar e apoiar as peças retiradas da caixa.**

Antes de comenzar el montaje preparar el ambiente, dejándolo completamente limpio y con buen espacio para comenzar el trabajo. Utilice el cartón de la embalaje para separar y apoyar las piezas desmontadas de las cajas.

Prepare the room before starting the assembly, leaving it completely clean and the area in good condition to start the work. Use the cardboard of the packaging to separate and support the parts removed from the boxes.

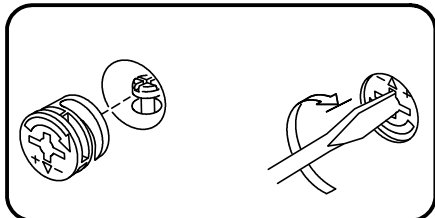

**Como usar o acessório Pino e Tambor Minifix (quando utilizado no produto).**

Como usar el herraje Pino y Tambor Minifix (cuando se usa en el producto).

How to use the Minifix Set (when used in the product).

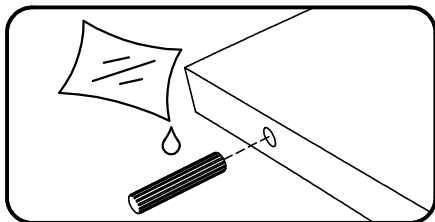

**Aplicar cola nas cavilhas de madeira (quando utilizado no produto).**

Aplicar pegamento a las clavijas de madera (cuando se usa en el producto).

Apply glues to the wooden dowels (when used in the product).

Ferramentas recomendadas para montagem | Herramientas de montaje recomendadas | Recommended tools

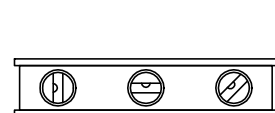
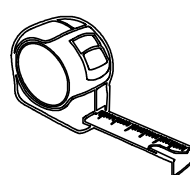
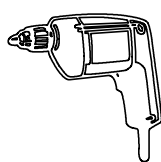
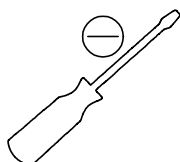
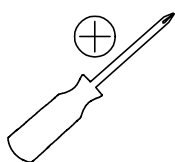

## Acessórios e ferragens | Herrajes | Hardwares

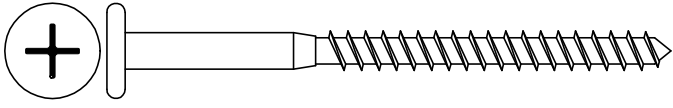

A) cód. 30011975 003 un.



B) cód. 30000730 016 un.

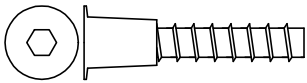

C) cód. 30000674 012 un.

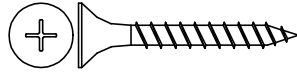

D) cód. 30000716 013 un.

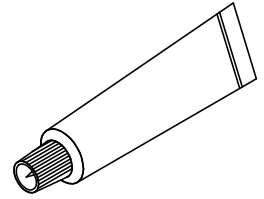

E) cód. 30017678 001 un.

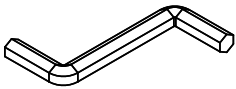

F) cód. 30001224 001 un.

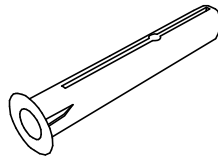

G) cód. 30011974 003 un.

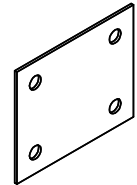

H) cód. 30009065 004 un.



I) cód. 30017787 001 un.

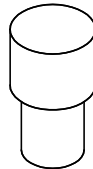

J) cód. 30016094 008 un.

01

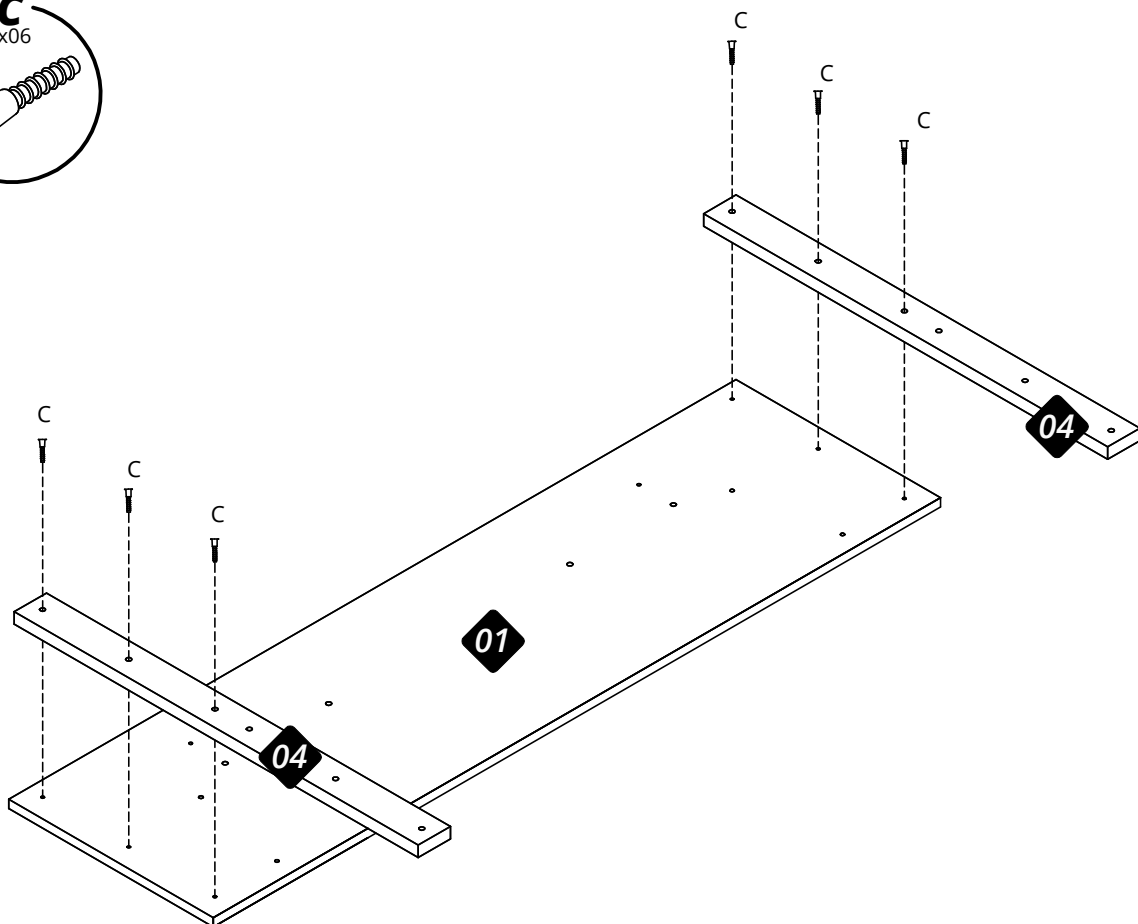
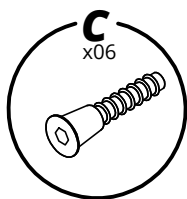

02

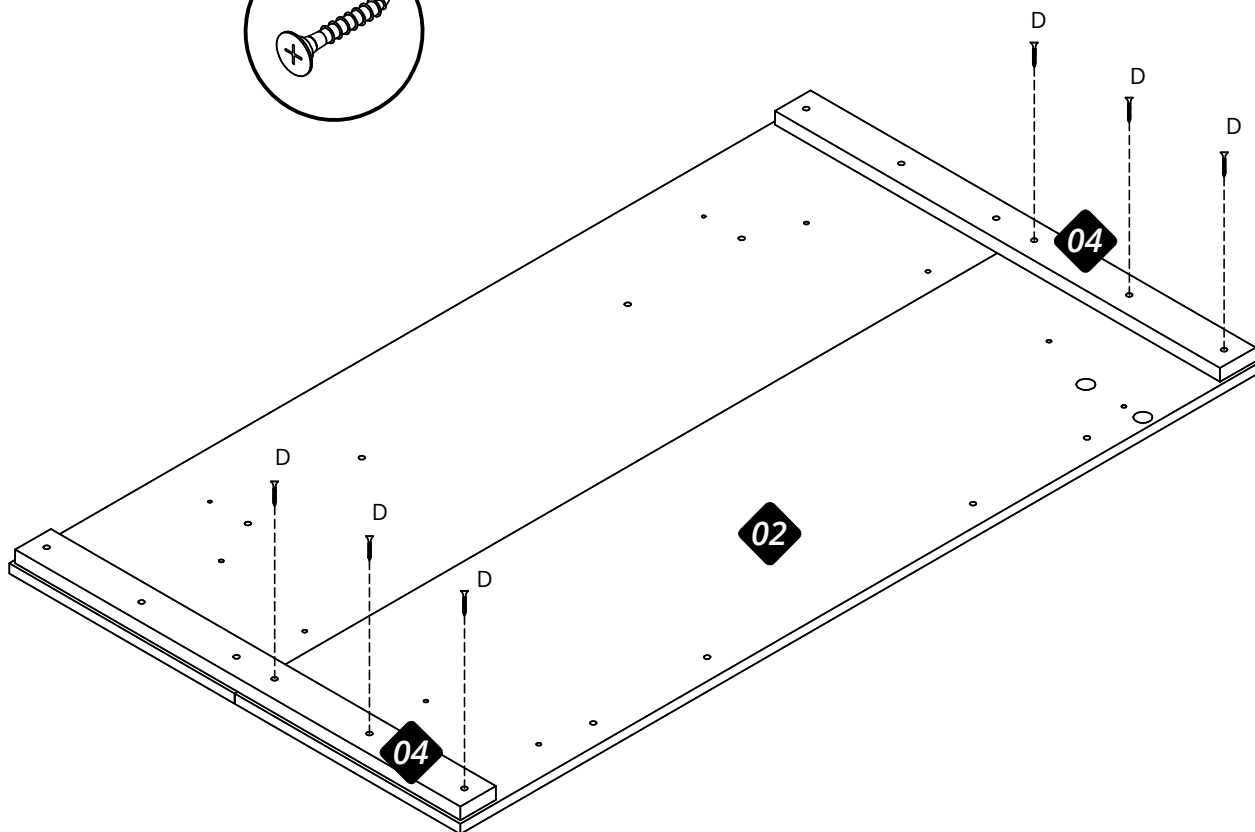
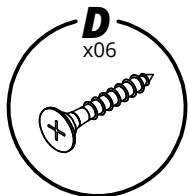

03

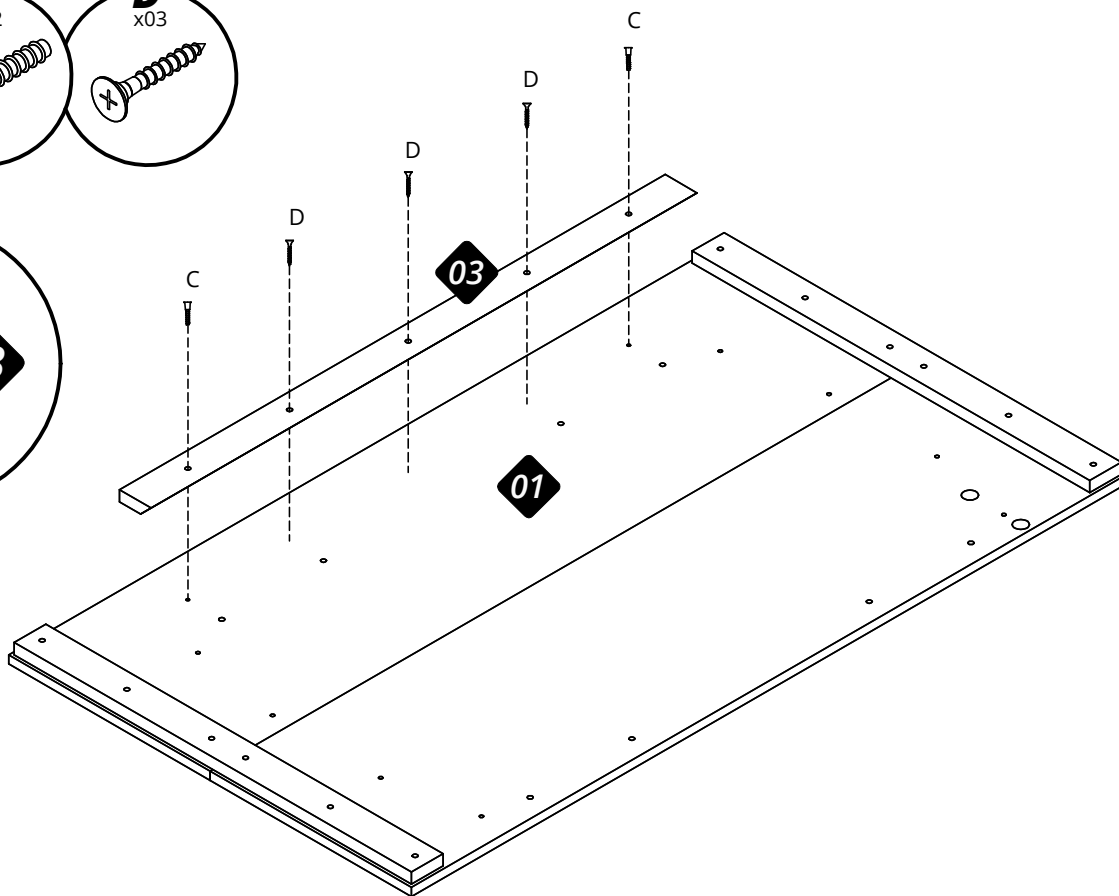
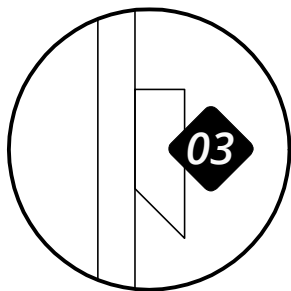
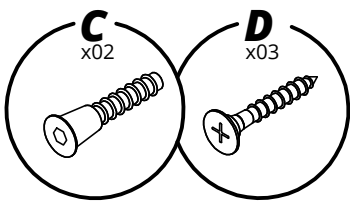

04

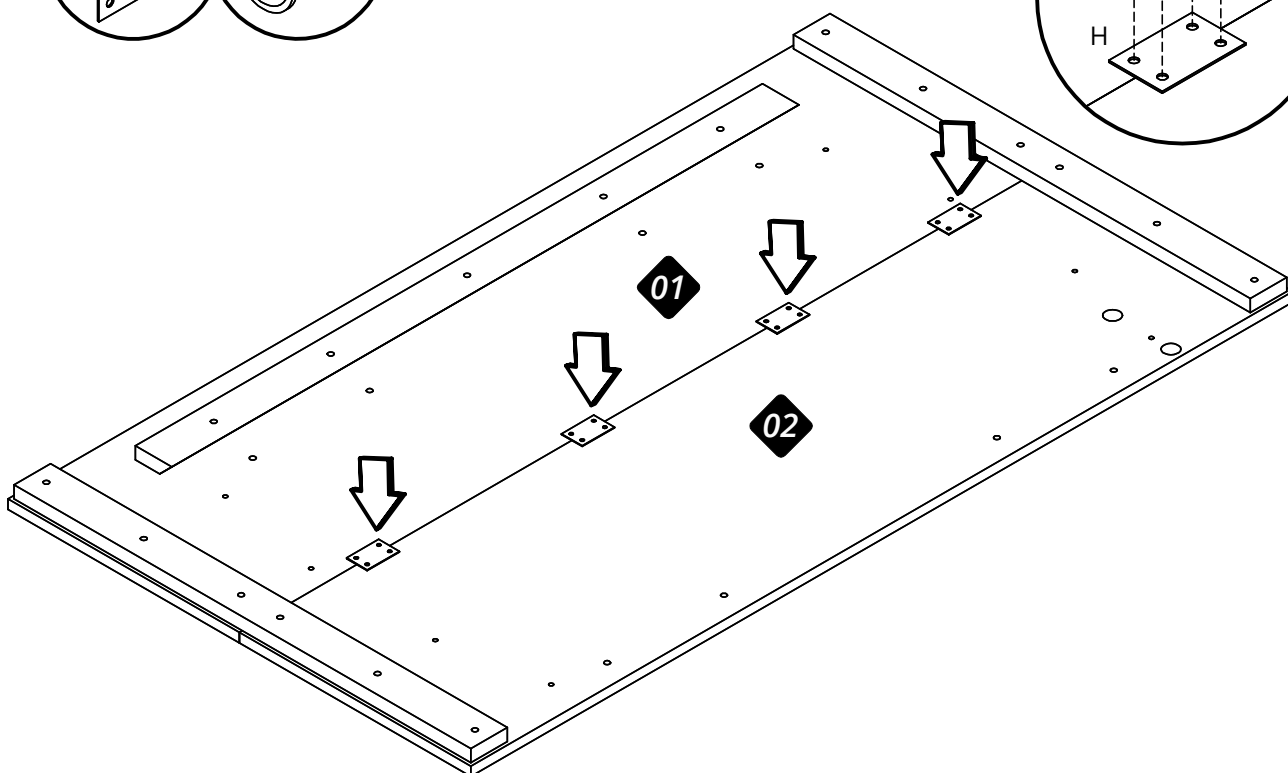
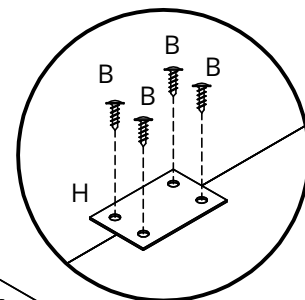
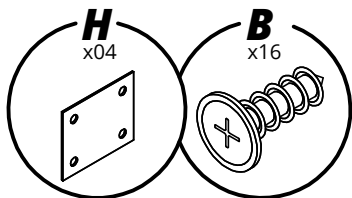

05

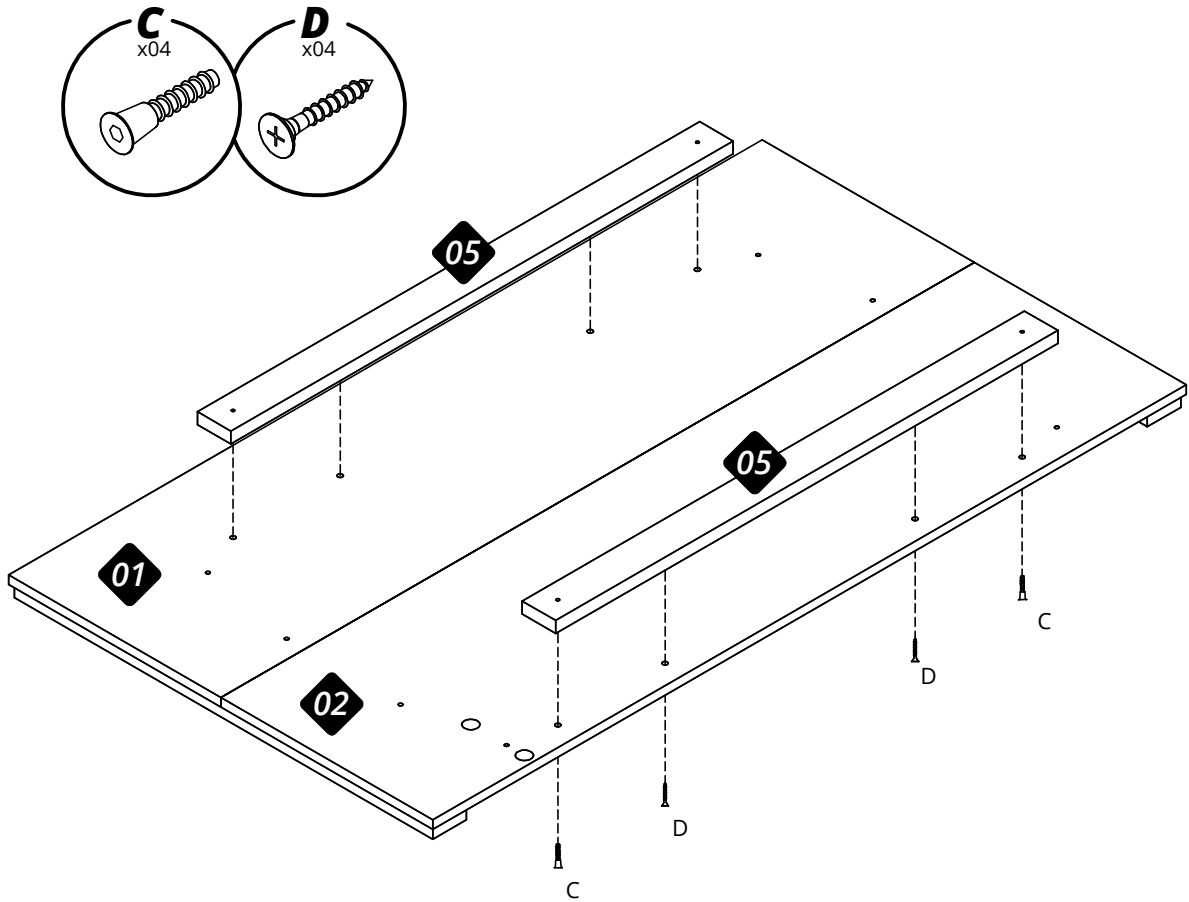

06

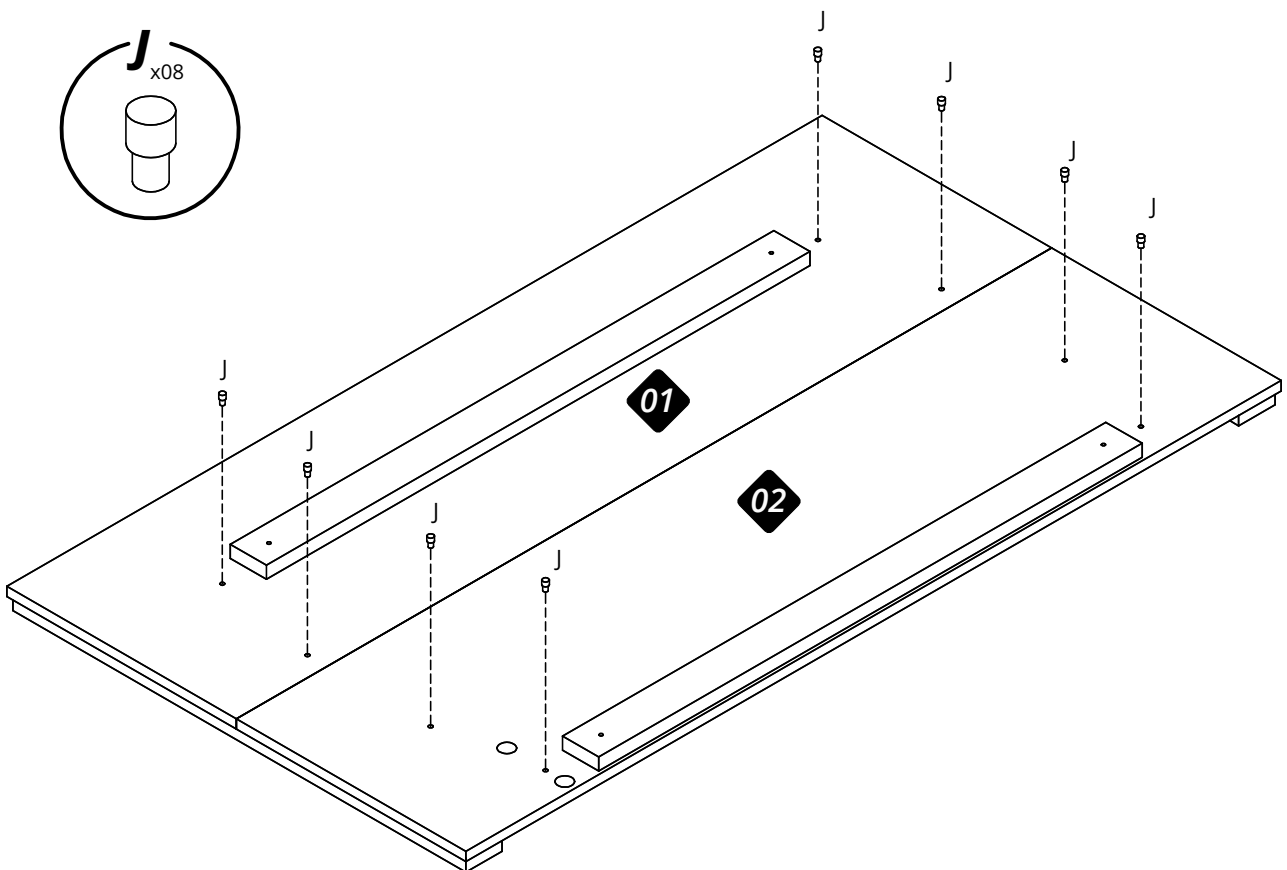

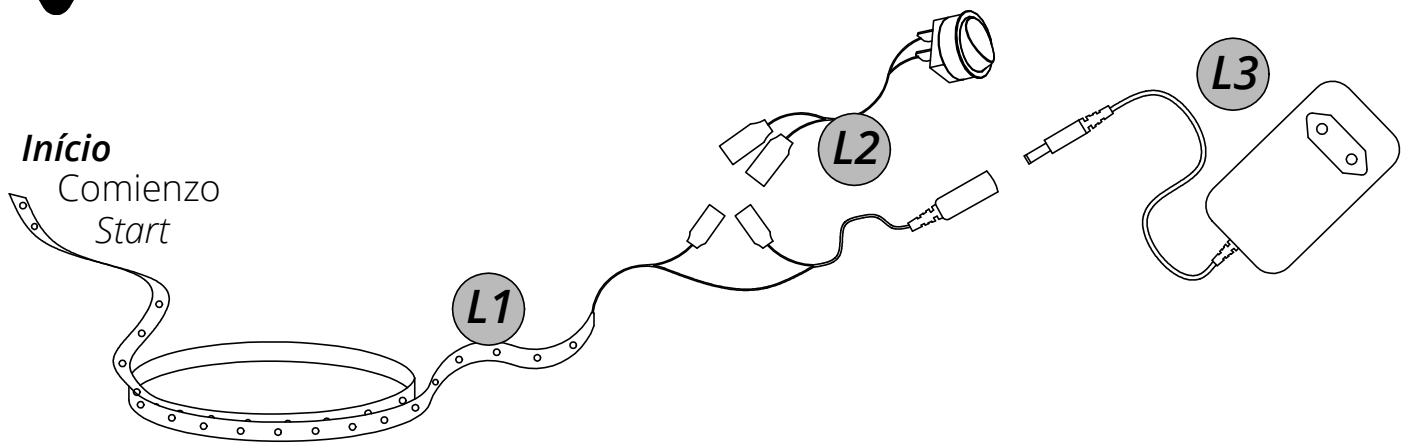

**Retire a película protetora da fita dupla face e inicie a colagem da fita de led na lateral da peça nº 05 na posição indicada pela seta.**

Retire la película protectora de la cinta de doble cara y comience a pegar la cinta LED en el lado de la pieza nº 05 en la posición que indica la flecha.

*Remove the protective film from the double-sided tape and start gluing the LED tape on the side of part nº 05 in the position indicated by the arrow.*

**Atenção: na montagem, se houver necessidade, corte a fita de led apenas no local indicado.**

Atención: al ensamblar, si es necesario, corte la tira de led solo en el lugar indicado.

Attention: when assembling, if necessary, cut the led strip only in the indicated location.

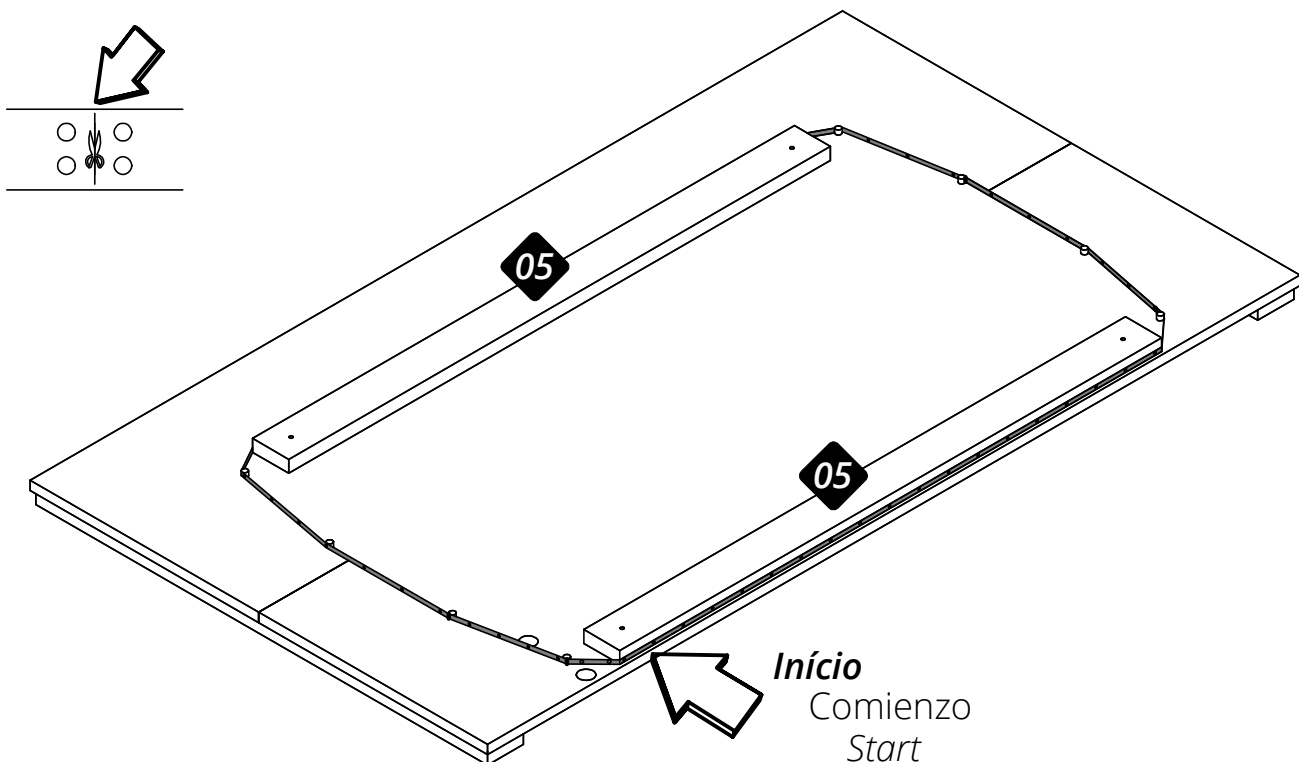

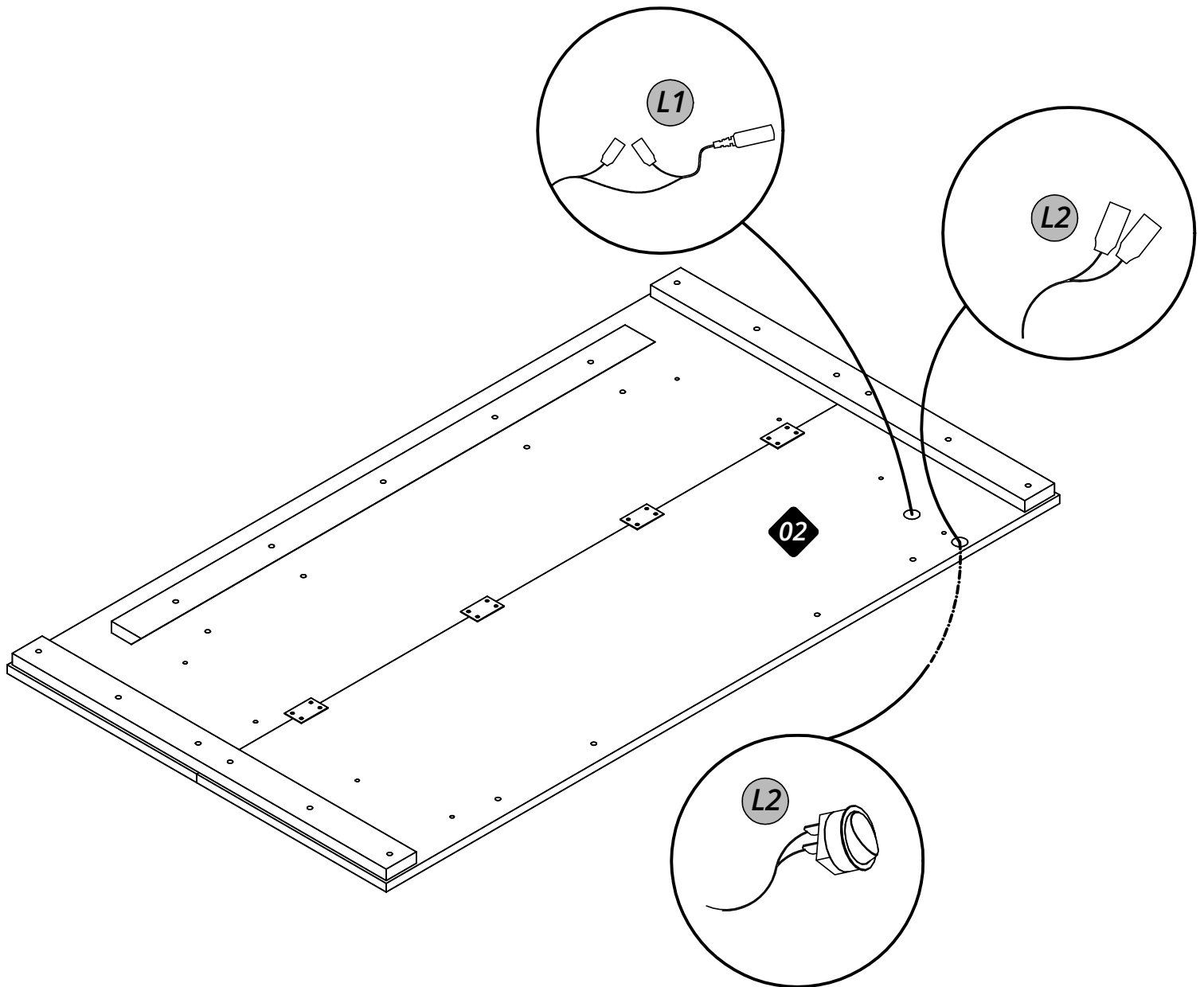

**Encaixar o botão liga/desliga (L2) pela frente do painel nº 02.**

Colocar el botón de encendido/apagado (L2) en el frontal del panel nº 02.

**Fit the on/off button (L2) on the front of panel nº 02.**



- Com um pano seco, limpe a superfície dos espelhos.
- Retire as películas protetoras da fita dupla-face dos espelhos.
- Aplique a cola de espelho nos pontos indicados
- Não aplicar a cola na dupla-face.
- Importante: após aplicar, não esparramar a cola.

Tempo de secagem da cola: entre 12 e 24 horas.

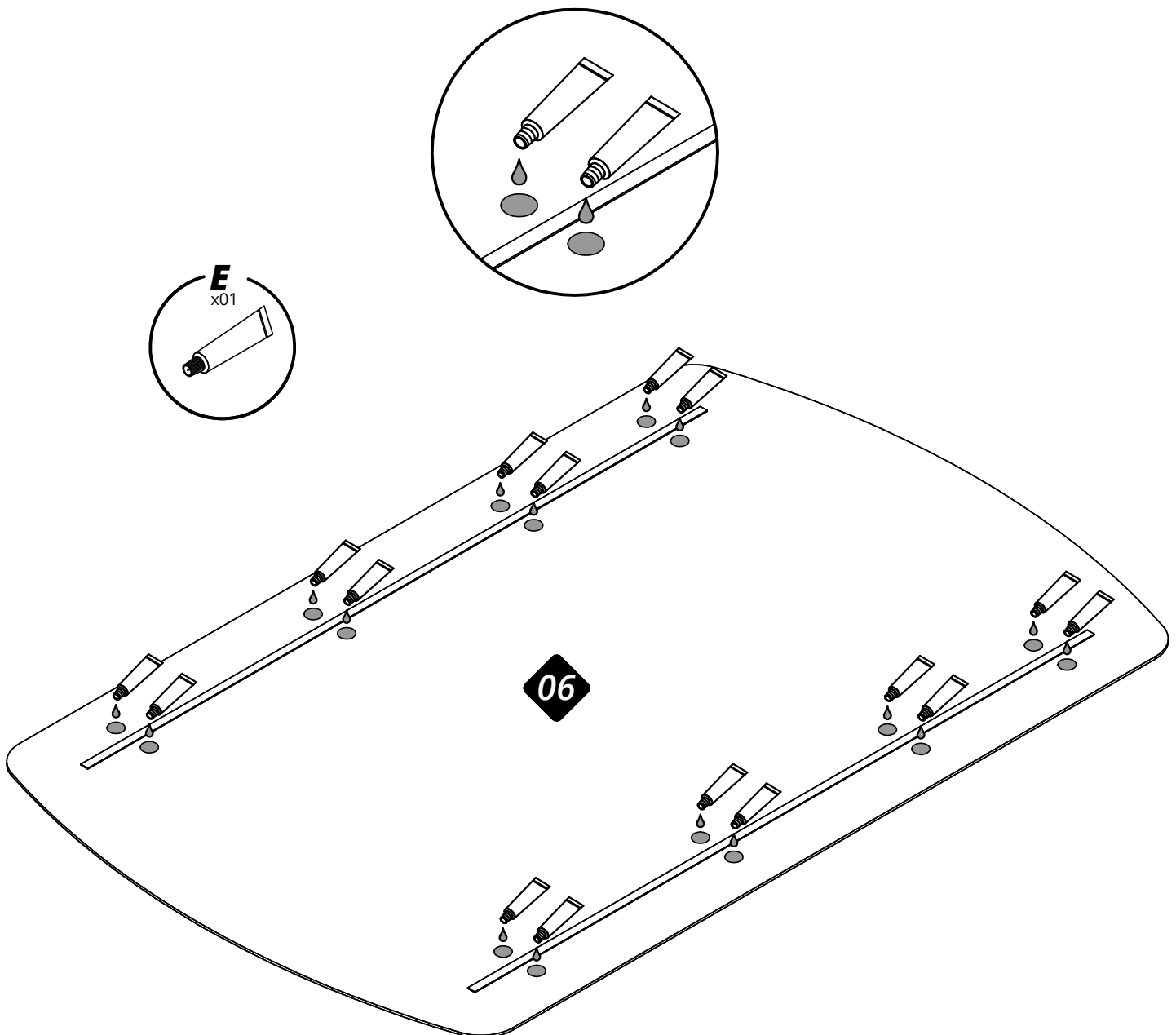

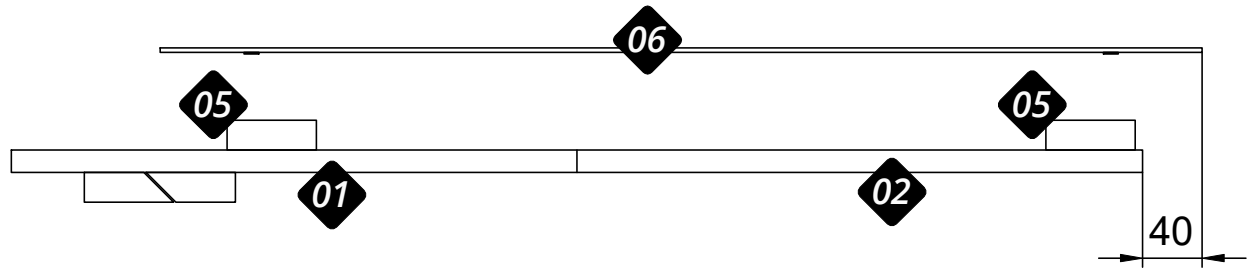
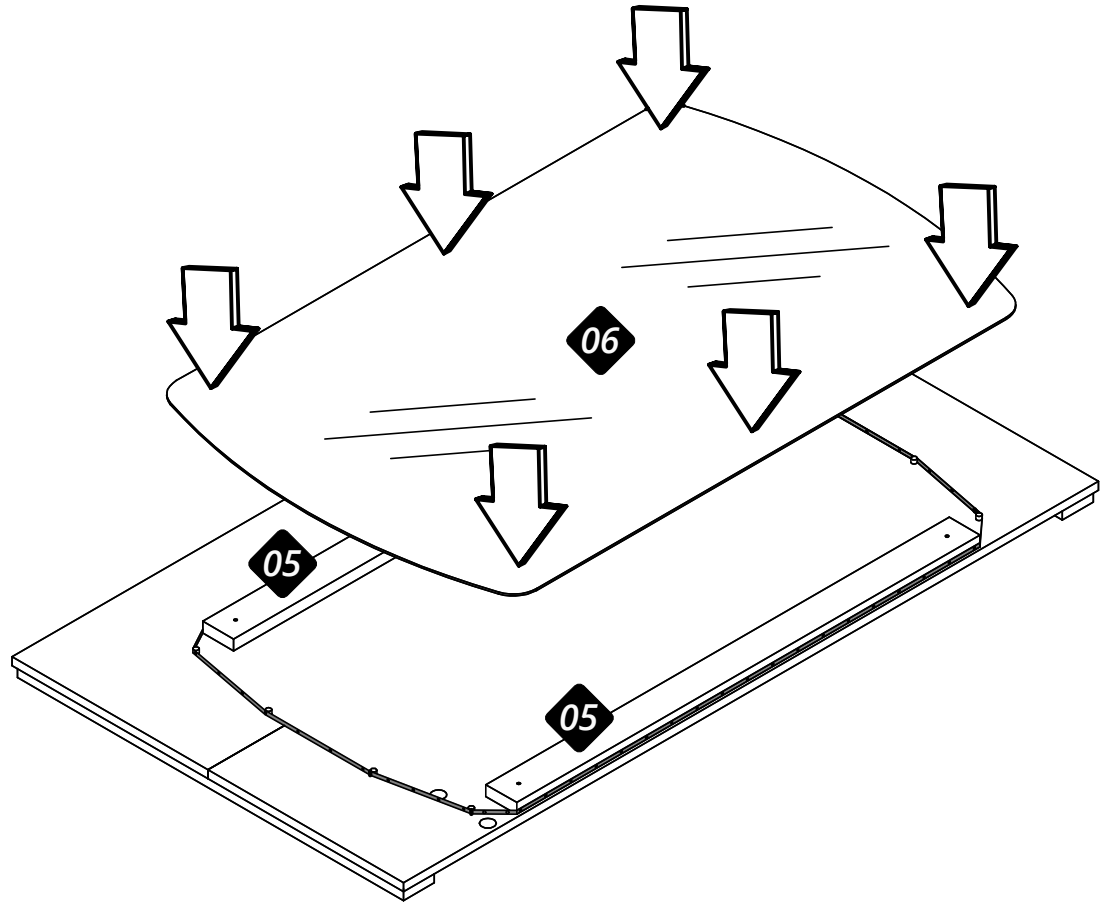

**ATENÇÃO!** Antes de iniciar a instalação do Painel, verificar as condições da parede quanto á resistência para suportar o peso e ao posicionamento de tubulações elétricas, de água e de gás, evitando danos a estas estruturas ao executar os furos. A Gelius Móveis não se responsabiliza por problemas decorrentes de imperícia ou erros na montagem de seus produtos por terceiros.

**¡ATENCIÓN!** Antes de iniciar la instalación, verificar todas las condiciones de la pared, sobretodo cuanto a la resistencia para el peso y la existencia de líneas hidráulicas, de gas y eléctricas, evitando danos a estas estructuras quanto ejecutar los agujeros. Gelius Móveis no se responsabiliza por problemas causados por inexperiencia o por errores en la montaje y instalación de sus productos por terceros.

**ATTENTION!** Before starting the installation, check all the conditions of the wall, notably regarding resistance and weight support and the existence and position of hydraulic, gas and eletrical lines, avoiding damage to these structures when running holes. Gelius Móveis not responsible for problems caused by inexperience, inadequancy or failure to follow due recommendations in the assembly and installation of their products by third parties.

**Definir o local e a altura em que se pretende instalar o painel e marcar na parede a posição dos furos para fixação, tomando como referência os furos do próprio painel.**

**ATENÇÃO!** Ao marcar a posição dos furos na parede, certificar-se de que o painel ficará nivelado.

Establecer el lugar y la altura en que se desea instalar el panel y marcar en la pared la posición de los agujeros para fijación, tomando como referencia los agujeros del propio panel.

**¡ATENCIÓN!** Al marcar la posición de los agujeros en la pared, asegúrese de que el panel está nivelado.

Define the location and height at which the panel is to be installed and mark the position of the fixing holes on the wall.

**ATTENTION!** When marking the position of the holes in the wall, make sure that the panel will be leveled.

**Com a furadeira e broca apropriada (não fornecidas com o produto), fazer os furos na parede.**

Con perforadora y taladro (no incluídos en el producto), hacer los agujeros en pared.

With drilling machine and drill (not supplied with the product), make the holes in the wall.

