

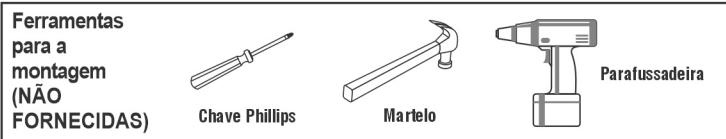

ROUPEIRO 6 PTS VERSÁTIL

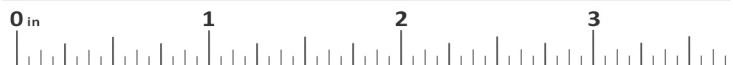

IMPORTANTE: Conferir sempre as medidas dos parafusos e acessórios antes de utilizá-los nas peças.



UTILIZE A RÉGUA PARA A MEDIÇÃO DOS PARAFUSOS

Atenção:

- Ler atentamente todo manual antes de iniciar a montagem;
- A montagem deverá ser feita em superfície, limpa e plana;
- Aconselhamos forrar o chão com a embalagem do produto a fim de não danificá-lo;
- Evite batidas com objetos cortantes;
- Observar sempre a carga máxima suportada.

Limpeza e Conservação:

- A limpeza do móvel deve ser efetuada somente com Flanela, levemente umedecida com água, evitar muita humidade pois pode danificar o produto;
- Não utilizar produtos tais como: álcool, lustra móveis e etc.

- Reservamo-nos o direito de efetuar modificações técnicas ou de materiais sem prévio-aviso.

PARA ASSEGURAR UMA MAIOR VIDA ÚTIL AO SEU MÓVEL, A MONTAGEM DEVE SER FEITA POR MONTADOR ESPECIALIZADO, AUTORIZADO PELA LOJA REVENDEDORA DOS PRODUTOS JOSANDRO MÓVEIS.

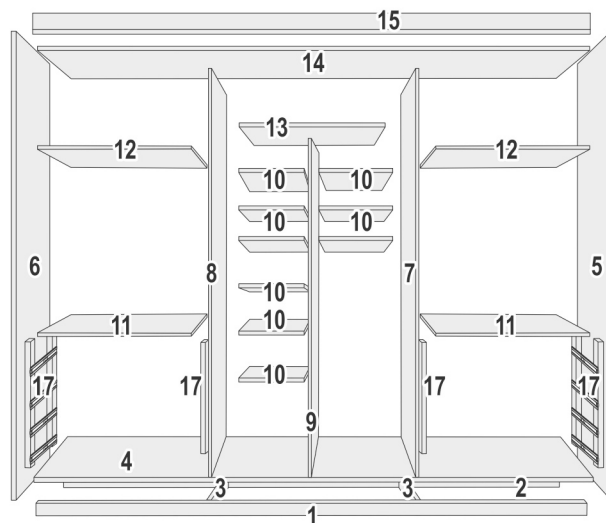

- Montagem para 2 pessoas;
- Para pregar as costas o móvel tem que estar no esquadro.
- Antes de iniciar a montagem colocar calços e correção nas marcas existentes de fábrica.

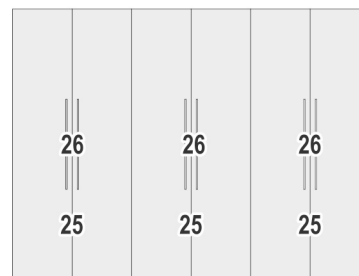

CÓD.	DESCRIÇÃO DAS PEÇAS	QTD.	CÓD.	DESCRIÇÃO DAS PEÇAS	QTD.
14	TAMPO	01	19	FRENTE GAVETA	08
04	BASE	01	20	LATERAL GAVETA	16
16	COSTAS	03	22	TRASEIRO GAVETA	08
05	LATERAL DIREITA	01	01	RODAPÉ FRONTAL	01
06	LATERAL ESQUERDA	01	15	MOLDURA FRONTAL	01
17	DISTANCIADOR	08	02	RODAPÉ TRASEIRO	01
07	DIVISÃO MAIOR DIREITA	01	03	SUPORTE RODAPÉ	02
08	DIVISÃO MAIOR ESQUERDA	01	1000	KIT FERRAGEM	01
09	DIVISÃO CENTRAL	01	26	PUXADOR	06
25	PORTAS	06	18	CORREDIÇA	08
12	PRATELEIRA GRANDE	02			
11	PRAT. GRANDE GAVETAS	02			
10	PRATELEIRA PEQUENA	09			
13	PRAT. GRANDE C/ FURO	01			
21	FUNDO GAVETA	08			
23	CABIDEIRO MAIOR	02			
24	CABIDEIRO MENOR	01			

RELAÇÃO DE ACESSÓRIOS

DESENHO	QUANT	NOME
	34	Parafuso 5x50
	60	Parafuso 3,5x40
	12	Parafuso 3,5x30
	32	Parafuso 3,5x20
	200	Parafuso 3,5x14
	90	Prego 10x10
	42	Cavilha 6x30
	06	Suporte Cabide
	24	Dobradiça Pressão
	24	Calço
	08	Suporte Triangular
	20	Cantoneira Plástica 4 Furos
	36	Suporte Pino Prateleira
	06	Puxador Externo
	08	Sapata Deslizante
	02	Tubo Cabideiro Maior
	01	Tubo Cabideiro Menor
	08	Par de Correção Telescópica
	24	Fixador de Costas

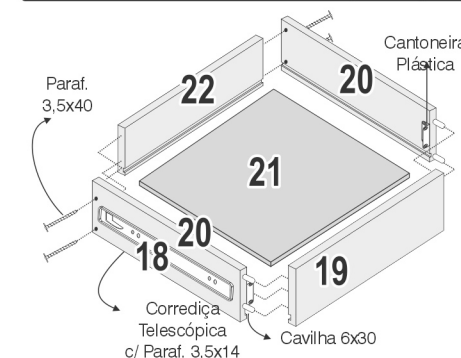

OBS.:
FAVOR FIXAR PARAFUSO 3,5x20 NA CORREIÇA NO DISTANCIADOR E PARAFUSO 3,5x14 NA CORREIÇA NA LATERAL DA GAVETA

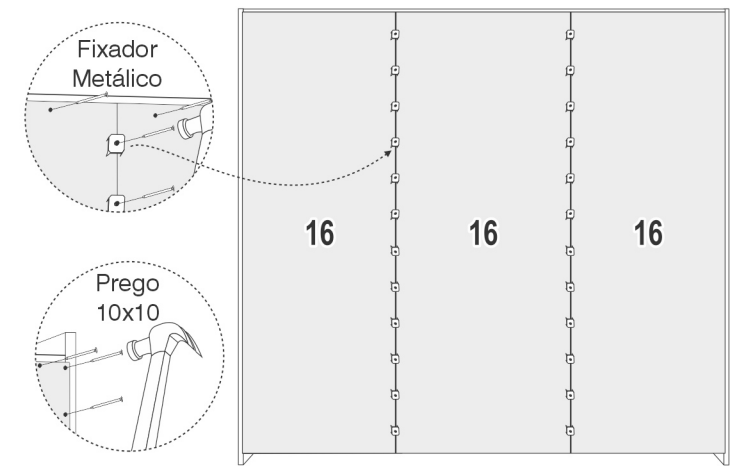
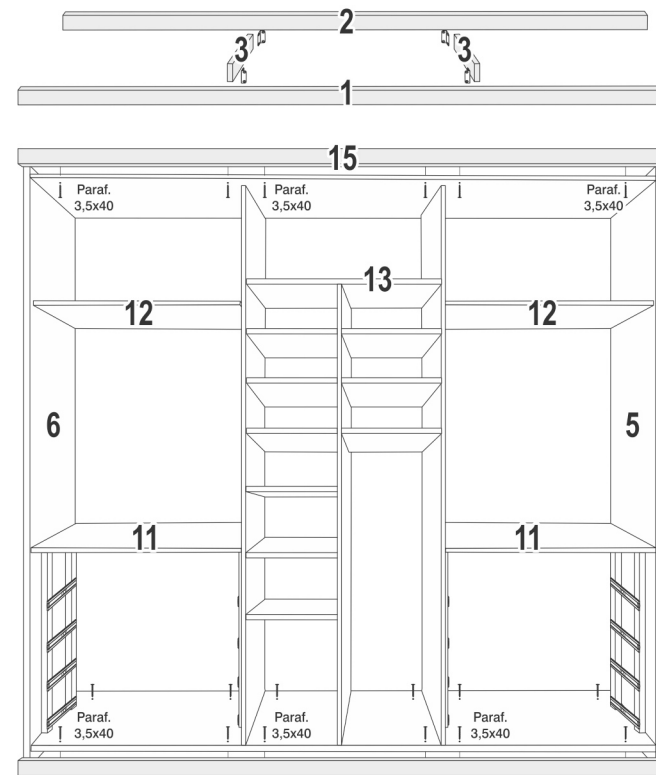
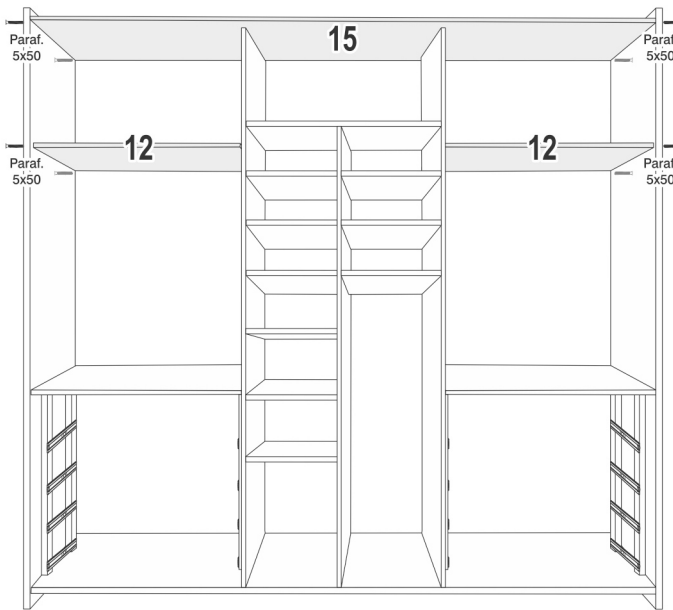
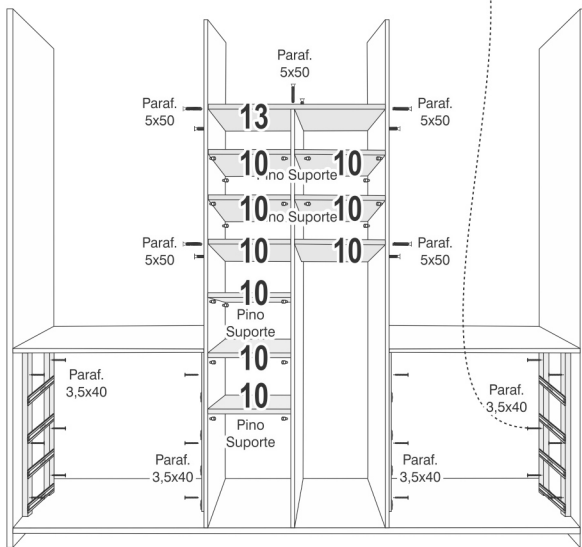
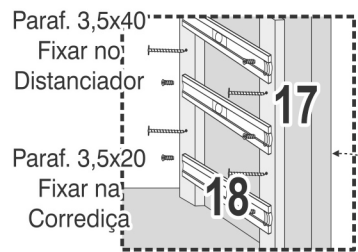
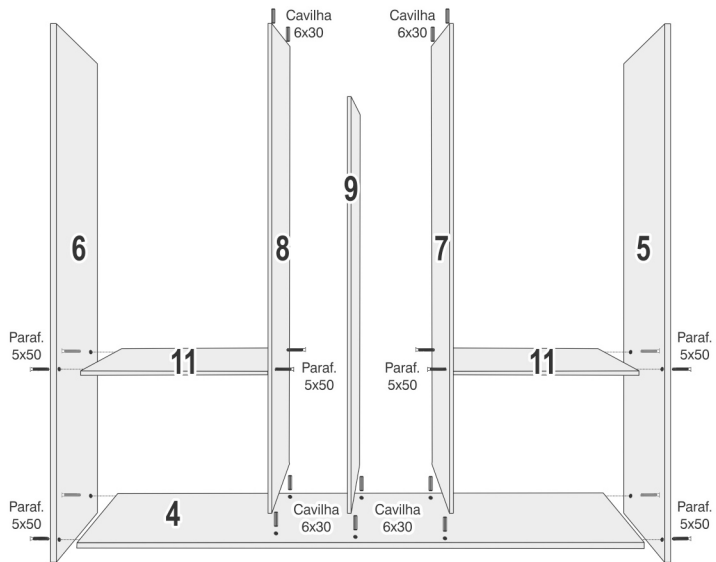

FIXAÇÃO DO PUXADOR E DOBRADIÇAS NAS PORTAS

