

- A TV deverá ser fixada no Painel. Não utilize a TV apenas apoiada sobre nicho.
- La TELE deberá ser fijada en el panel. No utilice la TELE apoyada sólo sobre el nicho.
- The TV should be attached to the Panel. Do not use the niche-only TV.

01. A marcação do número de lote e código da peça que aparece nas fitas é facilmente removida com borracha escolar ou com pano e álcool.
01. La marca del número de lote y el código de pieza que aparece en las cintas se quita fácilmente con goma escolar o con paño y alcohol.
01. The marking of the lot number and part code that appears on the tapes is easily removed with school rubber or with cloth and alcohol.

02. Para reclamações, ter à mão a etiqueta do produto com número do lote e data da fabricação.
02. Para cualquiera que sea la reclamación hay que tener siempre a mano la etiqueta del producto con el número del lote y la fecha de fabricación.
02. For complaints always have the product label with the batch number and manufacturing date at hand.

03. Sr. Montador, favor conferir as peças antes da montagem, pois só efetuamos a troca do produto antes de ser montado.
03. Señor ensamblador, favor conferir las piezas antes del montaje, pues sólo cambiamos los productos antes de ensamblados.
03. Mr. Assembler, please check parts before assembling. We only replace products before put together.

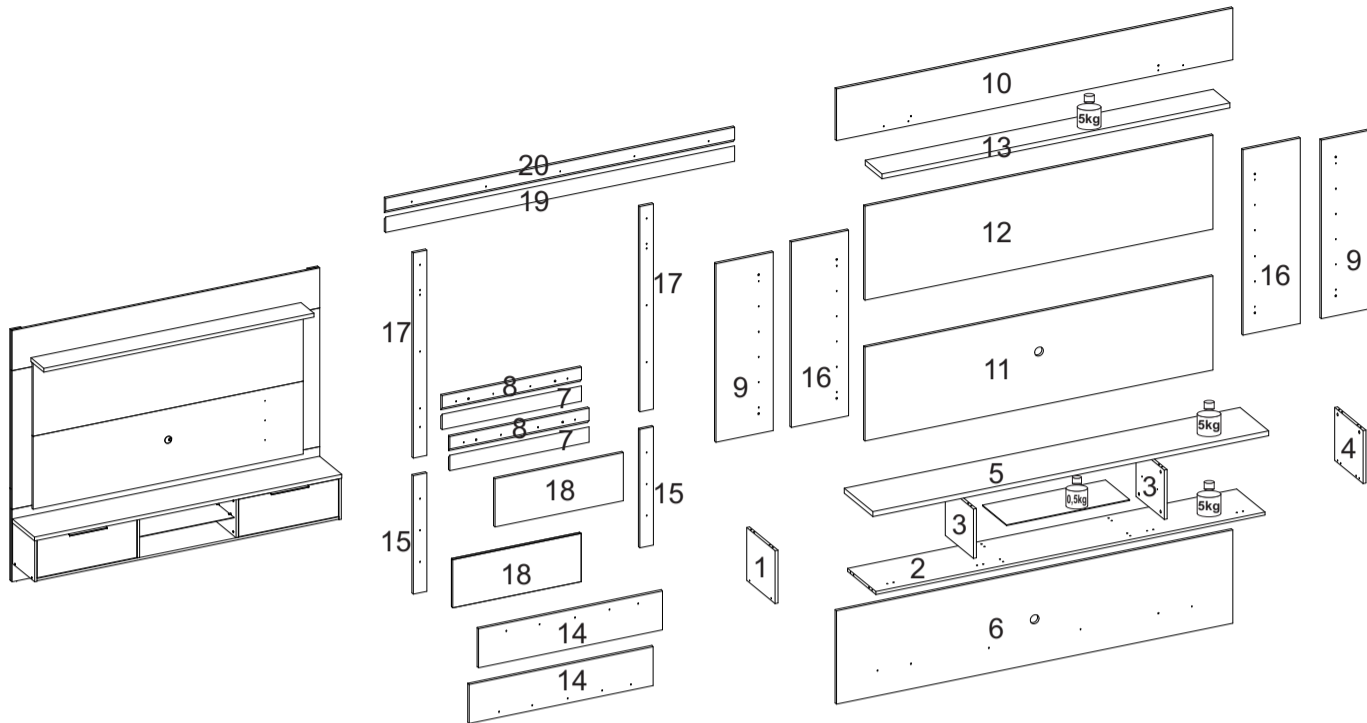

FERRAMENTAS PARA MONTAGEM E INSTALAÇÃO
HERRAMIENTAS PARA ENSAMBLAJE E INSTALACIÓN
TOOLS FOR ASSEMBLY AND INSTALLATION

Ferramentas não fornecidas | Herramientas no proporcionadas | Tools not supplied

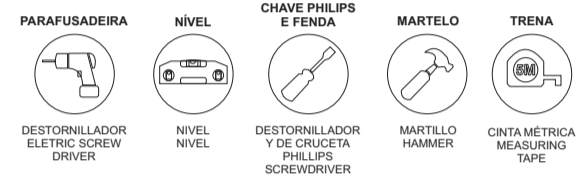

Montagem
Ensamblaje
Assembly

Instalação
Instalación
Installation

ATENÇÃO: Sugerimos montar os produtos sobre a embalagem para evitar arranhões nas peças.
PRECAUCIÓN: Sugerimos ensamblar los productos sobre el embalaje para evitar rayaduras en las partes.
ATTENTION: We suggest assembling the products on the packaging to avoid scratches on the parts.

A MARCAÇÃO DO NÚMERO DE LOTE E CÓDIGO DA PEÇA QUE APARECE NAS FITAS É FACILMENTE REMOVIDA COM BORRACHA ESCOLAR OU COM PANO E ÁLCOOL.

RELAÇÃO DE PEÇAS | LISTA DE PIEZAS | PARTS LIST

CÓD PRODUTO CÓD PRODUCTO CODE	Nº PEÇA NR. PIEZA ITEM	DESCRIÇÃO DESCRIPCIÓN DESCRIPTION	MATERIAL	COD PEÇA COD PIEZA PART CODE	QTDE CTD. QTY.	COMP. LARGO LENGTH	LARG ANCHO WIDTH	ESP ESP THICK
NT1205	1	LATERAL ESQUERDA LATERAL IZQUIERDA LEFT SIDE	MDP	43634-01	1	268	294	15
NT1205	2	BASE INFERIOR BASE INFERIOR LOWER BASE	MDP	43635-02	1	2013	293	15
NT1205	3	DIVISÓRIA INFERIOR ESQ/ DIR PARTIÇÃO INFERIOR IZQ/ DER LEF/ RIG LOWER PARTITION	MDP	43636-03	2	250	292	15
NT1205	4	LATERAL DIREITA LATERAL DERECHA RIGHT SIDE	MDP	43637-04	1	268	294	15
NT1205	5	TAMPO NICHOS TAMPO NICHOS TOP NICHE	MDP	43638-05	1	2048	296	25
NT1205	6	PAINEL NICHOS PANEL NICHOS NICHO PANEL	MDP	43639-06	1	2050	473	15
NT1205	7	SUP. 45º INFERIOR PAREDE SOPORTE 45º PARED INFERIOR SUPPORT WALL 45º LOWER	MDP	43640-07	2	720	78	15
NT1205	8	SUP. 45º INFERIOR PAINEL SOPORTE 45º PANEL INFERIOR SUPPORT 45º LOWER PANEL	MDP	43641-08	2	823	78	15
NT1205	9	PAINEL SUPERIOR LATERAL PANEL LATERAL SUPERIOR UPPER SIDE PANEL	MDP	43642-09	2	904	296	15
NT1205	10	PAINEL SUPERIOR PANEL SUPERIOR UPPER PANEL	MDP	43643-10	1	2050	262	15
NT1205	11	PAINEL INFERIOR PANEL INFERIOR BOTTOM PANEL	MDP	43644-11	1	1800	476	15
NT1205	12	PAINEL CENTRAL PANEL CENTRAL CENTER PANEL	MDP	43645-12	1	1800	476	15
NT1205	13	PRATELEIRA SUPERIOR REPISA SUPERIOR UPPER SHELF	MDP	43646-13	1	1800	173	25
NT1205	14	VISTA INFERIOR PAINEL TV VISTA INFERIOR DEL PANEL DE TV BOTTOM VIEW TV PANEL	MDP	43647-14	2	1166	145	15
NT1205	15	VISTA LATERAL INFERIOR VISTA LATERAL INFERIOR LOWER SIDE VIEW	MDP	43648-15	2	600	70	15
NT1205	16	VISTA FECHAMENTO PAINEL LAT VER PANEL DE CIERRE LAT VIEW CLOSING LAT PANEL	MDP	43649-16	2	940	292	15
NT1205	17	VISTA LATERAL SUPERIOR VISTA LATERAL SUPERIOR TOP SIDE VIEW	MDP	43650-17	2	1040	70	15
NT1205	18	PORTA PUERTA DOOR	MDP	43651-18	2	664	244	15
NT1205	19	SUP. 45º SUPERIOR PAREDE SOPORTE 45º PARED SUPERIOR SUPPORT WALL 45º UPPER	MDP	43652-19	1	1805	78	15
NT1205	20	SUP. 45º SUPERIOR PAINEL SUP. 45º PANEL SUPERIOR SUP. 45º TOP PANEL	MDP	43653-20	1	1805	78	15
NT1205	21	KIT ACESSÓRIO KIT ACCESORIOS ACCESSORIES SET	-	43654-21	1	-	-	-
NT1205		PRATELEIRA DE VIDRO ESTANQUEIDAD DE VIDRIO GLASS SHELF	-	2287	1	635	250	8

TERMO DE GARANTIA

A presente garantia deverá ser exercida nos prazos aqui indicados, mediante apresentação deste certificado e da nota fiscal.
Para que o produto esteja assegurado pela garantia conferida neste documento, o cliente deverá adotar as seguintes orientações e cuidados quanto à montagem, conservação e limpeza.

MONTAGEM

A montagem deverá ser feita obedecendo as instruções do manual de montagem que será fornecido com o produto no momento da entrega.
Para o uso adequado e conservação do móvel deve-se evitar maus tratos, como por exemplo: bater portas e gavetas, arrastar ou riscar o móvel, umidade ou calor excessivos e exposição ao sol, para evitar possível alteração na cor original dos móveis.

Não será de responsabilidade da Notável Móveis problemas que tenham origem na utilização dos produtos de forma inadequada ou quebra do móvel em função do excesso de peso por colocação de pedras de granito, mármore e outros.

- O peso suportado por cada prateleira deverá obedecer os valores indicados na ilustração.

Também não serão de responsabilidade da Notável Móveis,

PRAZO DE GARANTIA

O prazo de garantia será de noventa (90) dias, conforme prevista no artigo 26 do Código do Consumidor, a contar da efetiva entrega do produto, desde que observadas as condições normais de uso e conservação. Essa garantia cobre defeitos de fabricação. A Indústria de Móveis Notável não se responsabiliza pela garantia estendida adquirida pelos consumidores junto aos lojistas e seguradoras, a garantia legal da fabricante é de 90 dias. Art. 26, II, CDC."

problemas que tenham origem em:

- Instalações elétricas ou hidráulicas.
- Ações de cupins ou outras pragas.
- Armazenamento e deslocamento do móvel em locais impróprios e não dedetizados periodicamente.
- Todo e qualquer recorte ou alteração nos móveis.
- Uso de produtos de limpeza ou abrasivos não recomendados.

CONSERVAÇÃO E LIMPEZA

Para maior durabilidade, recomenda-se que a limpeza dos móveis seja feita da seguinte forma:
Nas partes externas (portas, laterais e frente de gaveta), internas, vidros e espelhos, a limpeza deverá ser feita com pano limpo e levemente umedecido em água e sabão neutro. Em seguida, deverá ser passado um pano limpo e seco.

Em caso de transferência do móvel para local diverso, esta só poderá ocorrer através de profissional especializado, sendo que para a movimentação do móvel é necessário que o mesmo seja levantado do chão. O produto não deve ser arrastado, pois avarias no manuseio e transporte, não estão contempladas na garantia.

DOCUMENTO DE FIANZA

Esta garantia se ejerce dentro del periodo en el presente documento, con la presentación de este certificado y la factura.
Para que el producto esté garantizado por la garantía dada en este documento, el cliente debe tomar las siguientes directrices y precauciones de instalación, mantenimiento y limpieza.

MONTAJE

El montaje se realizará siguiendo las instrucciones de ensamblaje que serán proporcionadas con la entrega del producto.

Para el uso adecuado y la conservación del mueble se debe evitar los malos tratos, tales como: golpear puertas y cajones, arrastrar o arañar los muebles, humedad o el calor excesivos y la exposición al sol para evitar un posible cambio en el color original de los muebles.

No será responsabilidad de Notável Móveis problemas que se originen en el uso de los productos de forma inapropiada o ruptura del mueble en función de exceso de peso mediante la colocación de piedras de granito, mármol y otros.

- El peso soportado por cada estante debe cumplir con los valores indicados en la ilustración.

Tampoco serán responsabilidad de Notável Muebles los problemas que se originan en:

- Instalaciones eléctricas o hidráulicas.
- Acciones de termitas u otras plagas.
- Almacenamiento y cambio del mueble en locales inapropiados y no fumigados periódicamente.
- Todo y cada corte o cambio en los muebles.
- Uso de productos de limpieza o abrasivos no recomendados.

CUIDADO Y LIMPIEZA

Para una mayor durabilidad, se recomienda que la limpieza de los muebles sea hecha como sigue:

En las partes externas (puertas, laterales y frontales de cajón), internas, vidros y espejos, la limpieza debe ser hecha con paño limpio y ligeramente humedecido con agua y jabón suave. A continuación, se debe pasar un paño limpio y seco.

En el caso del traslado del mueble a otro sitio, esto sólo puede ocurrir a través de profesionales especializados, y para el manejo del mueble se requiere que el mismo sea levantado del piso. El producto no debe ser arrastrado pues daños en la manipulación y el transporte no están cubiertos por la garantía.

WARRANTY TERM

This warranty shall be applied within the time limits specified herein, by presentation of this certificate and invoice.

In order for the product to be covered by the warranty provided in this document, the client should follow the following guidelines and precautions for assembly, maintenance and cleaning.

ASSEMBLY

Assembly must be carried out according to the instructions in the assembly manual which is supplied with the product at the time of delivery.

For proper use and conservation of this furniture, mistreatment should be avoided, such as hitting doors and drawers, dragging or scratching the furniture, excessive moisture or heat to avoid possible changes in its original color.

Problems from improper use of the products as breaking of the furniture due to the excess weight by installation of granite, marble, and others will not be the responsibility of Notável Móveis

- The weight withstood by each shell/drawer must comply with the values indicated in illustration.

It will not be responsibility of the Notável Móveis either problem from:

- Electrical or hydraulic installations.
- Actions of termites or other pests.
- Storage and moving of the furniture in inappropriate places and not fumigated periodically.
- Any trimming or alteration in the furniture.
- Use of cleaning agents or abrasives not recommended.











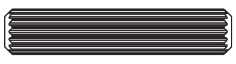
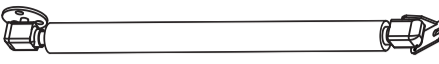
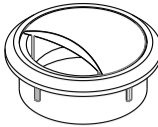

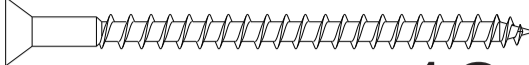

UPKEEP AND CLEANING

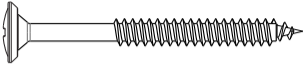
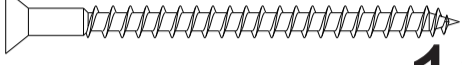
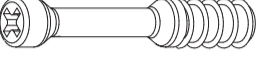
For durability, it is recommended that the furniture be cleaned this way:

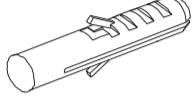
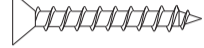
In the outer parts (doors, sides and drawer front), inside, glass and mirrors, the cleaning should be done with a cloth clean and lightly moistened with mild soap and water. Then a clean, dry cloth should be used.

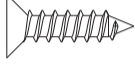
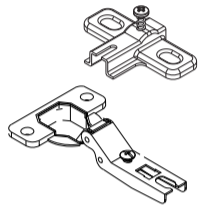
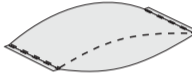
In case of transfer of the furniture to a different place, this can only be done by specialized professionals, and for the moving of the furniture it is necessary that it is lifted off the ground. It should not be dragged because malfunctions due to handle and moving are not covered by the warranty.

RELAÇÃO DE FERRAGENS | LISTA DE HARDWARE | LIST OF HARDWARE

A CAVILHA MADEIRA 6x30mm CLAVIJA MADERA 6x30mm 6X30MM WOODEN DOWEL 	18	Z PISTÃO A GÁS PISTÓN CON GAS GAS PISTON 	2	PS PASSA FIO 46mm PASA-CABLES 46mm 46mm THREAD GUIDE 	2
C TAMBOR MINIFIX 12x9mm BARRIL MINIFIX 12x9mm 12X9mm MINI-FIX BARREL 	16	PM PARAFUSO 6X70mm CABEÇA CHATA TORNILLO 6X70mm CABEÇA PLANA 6X70MM FLAT HEAD SCREW 	12	EE JUNÇÃO 36mm JUNCIÓN 36mm 36mm JUNCTION 	6
J BATENTE - SUPORTE PRATELEIRA PLÁSTICO 16x8x8mm BATIENTE - SOPORTE PLASTICO REPISA 16x8x8mm 16x8x8mm STOP - PLASTIC SHELF SUPPORT 	2	S PUXADOR PLASTICO 250MM MANGO DE PLÁSTICO 250MM 250MM PLASTIC HANDLE 	2	PH PARAFUSO 3,5x40mm CABEÇA FLANGEADA TORNILLO 3,5x40mm CABEÇA BRIDADA 3.5X40MM FLANGED HEAD SCREW 	4
PD PARAFUSO 4,5X60mm CABEÇA CHATA TORNILLO 4,5X60mm CABEÇA PLANA 4,5X60MM FLAT HEAD SCREW 	13	B PARAFUSO MINIFIX 5x31mm TORNILLO MINIFIX 5x31mm 5X31mm MINI-FIX SCREW 	16	G SUPORTE VIDRO SOPORTE DE VIDRIO GLASS SUPPORT 	4
PC PARAFUSO 5X32mm CABEÇA CHATA COM PORCA TORNILLO 5X32mm CABEÇA PLANA CON TUERCA 5X32mm FLAT HEAD SCREW WITH NUT 	8	BP BUCHA PLÁSTICA 8MM TACO PLASTICO 8MM 8MM PLASTIC BUSHING 	12	W PARAFUSO 3,5X25mm CABEÇA CHATA TORNILLO 3,5X25mm CABEÇA PLANA 3.5X25mm FLAT HEAD SCREW 	63
R TAPA FURO ADESIVO PLÁSTICO 15mm TAPA-AGUJERO ADHESIVO PLÁSTICO 15mm 15MM PLASTIC ADHESIVE HOLE COVER 	16	PP PARAFUSO 3,5X12mm CABEÇA CHATA 3,5X12mm CABEÇA PLANA 3,5X12mm FLAT HEAD SCREW 	30	M DOBRADIÇA CURVA 26mm COM CALÇO 5mm - METÁLICA BISAGRA CURVA 26mm CON CALZO 5mm - METÁLICA 26mm METAL CURVE HINGE WITH 5mm PAG 	4
SC COLA SACHÊ 5 G SOBRE DE COLA 5 G COLA SACHET 5G 	3	AN CAVILHA MADEIRA 6x50mm CLAVIJA MADERA 6x50mm 6X50MM WOODEN DOWEL 	2		
AC CAVILHA MADEIRA 8x20mm CLAVIJA MADERA 8x20mm 8X20 WOODEN DOWEL 	10	PV PRATELEIRA VIDRO 8MM ESTANTE DE VIDRIO DE 8MM 8MM GLASS SHELF 	1		

MONTAGEM | MONTAJE | ASSEMBLY

PASSO 1
PASO 1
STEP 1

1 - Insira as cavilhas A (6x30mm) nas peças 1, 2, 3, 4, e 5.
2 - Insira cavilhas AN (6x50mm) na peça 13.

1 - Inserte las clavijas A (6x30mm) en las partes 1, 2, 3, 4 y 5.
2 - Inserte las clavijas AN (6x50mm) en la parte 13.

1 - Insert A pegs (6x30mm) in parts 1, 2, 3, 4, and 5.
2 - Insert AN pegs (6x50mm) in part 13.

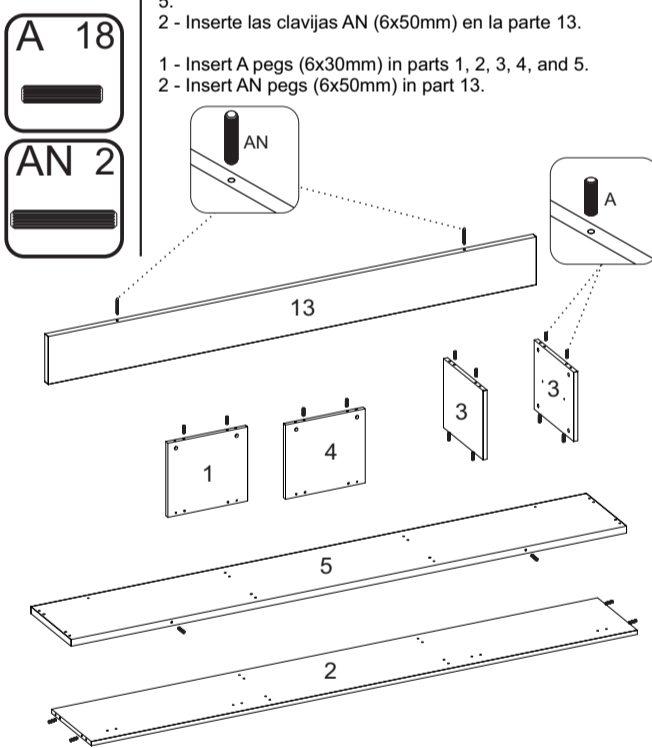

PASSO 2
PASO 2
STEP 2

1 - Encaixe os pinos minifix B nas peças 1, 2, 4 e 5.

1 - Introduzca las clavijas del minifix B en las partes 1, 2, 4 y 5.

1 - Insert the minifix B pins into parts 1, 2, 4, and 5.

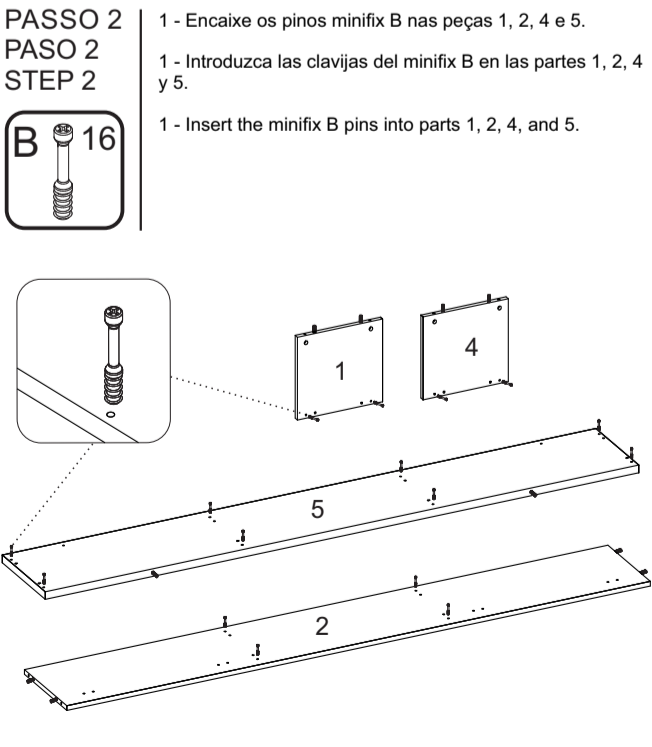

PASSO 3
PASO 3
STEP 3

1 - Encaixe a peça 1 na peça 2. Encaixe os tambores minifix C na peça 2 e gire até travar.

1 - Deslizar la parte 1 en la parte 2. Coloque los tambores mini-fix C en la parte 2 y gire hasta que se bloqueen.

1 - Fit part 1 to part 2. Fit the minifix C drums into part 2 and turn until they lock.

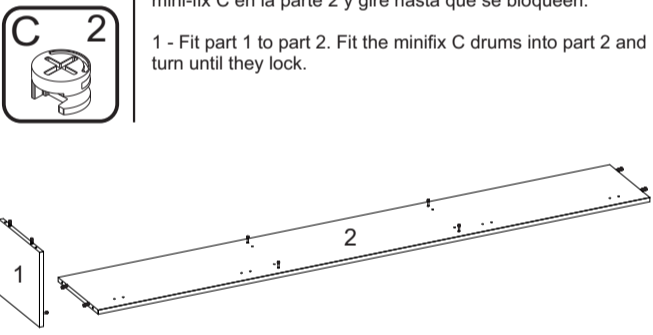

PASSO 4
PASO 4
STEP 4

1 - Encaixe as peças 3 na peça 2. Encaixe os tambores minifix C nas peças 3 e gire até travar.

1 - Encajar las partes 3 en la parte 2. Coloque los tambores mini-fix C en las piezas 3 y gírelos hasta que queden bloqueados.

1 - Fit parts 3 to part 2. Fit the minifix C drums to parts 3 and turn until they lock.

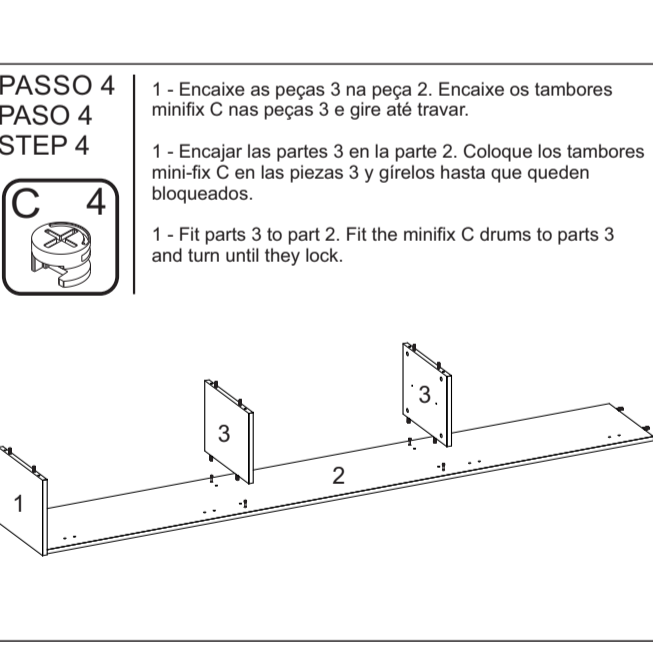

PASSO 5
PASO 5
STEP 5

1 - Encaixe a peça 4 na peça 2. Encaixe os tambores minifix C na peça 2 e gire até travar.

1 - Deslizar la parte 4 en la parte 2. Coloque los tambores mini-fix C en la parte 2 y gire hasta que se bloqueen.

1 - Fit part 4 to part 2. Fit the minifix C drums into part 2 and turn until they lock.

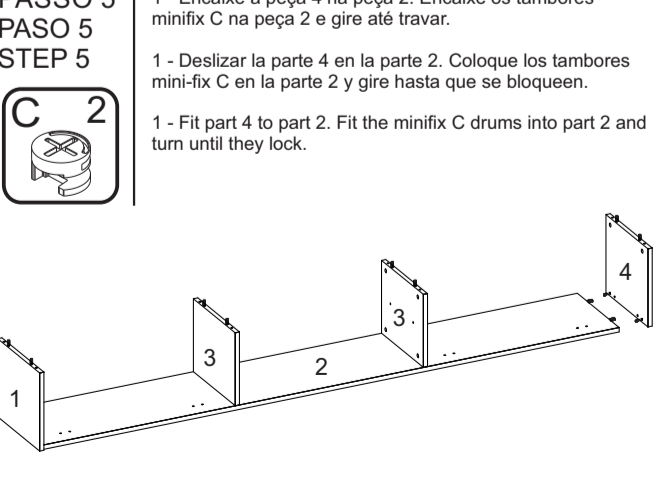

PASSO 6
PASO 6
STEP 6

1 - Encaixe a peça 5 nas peças 1, 3 e 4. Encaixe os tambores minifix C nas peças 1, 3 e 4 e gire até travar.

2 - Cole os adesivos R sobre todos os tambores C.

3 - Encaixe os batentes J na peça 5.

1 - Montar la pieza 5 en las piezas 1, 3 y 4. Montar los tambores minifix C en las piezas 1, 3 y 4 y girar hasta que se bloqueen.

2 - Pegue el adhesivo R sobre todos los tambores C.

3 - Deslice los topes J en la pieza 5.

1 - Assemble part 5 onto parts 1, 3 and 4. Assemble the minifix C drums onto parts 1, 3 and 4 and rotate until they lock.

2 - Glue the R stickers over all C drums.

3 - Fit the stops J to part 5.

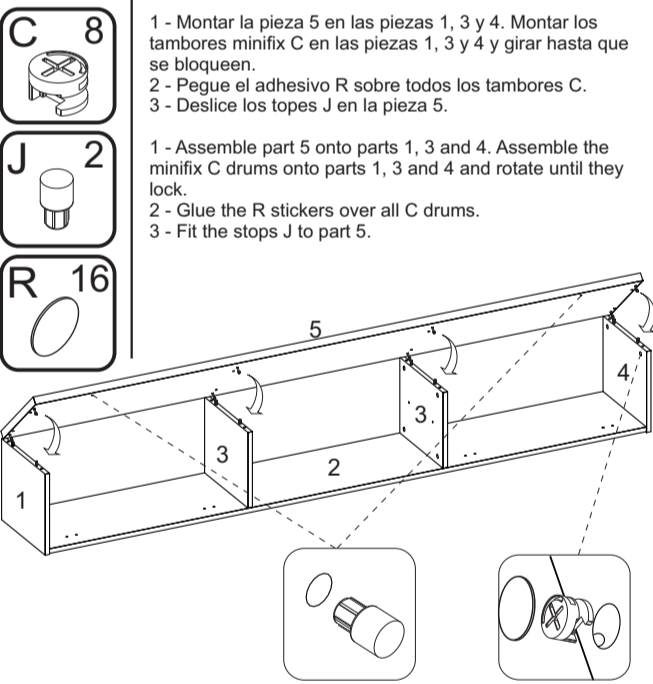

PASSO 7
PASO 7
STEP 7

1 - Encaixe as peças 8 na peça 6 com as cavilhas AC (8x20mm).

2 - Encaixe a peça 6 nas cavilhas da peça 5 e fixe a peça 8 na peça 6 com os parafusos PD (4,5X60mm) que irá transpassar até a peça 5 e fixa-las no nicho.

1 - Colocar la pieza 8 en la pieza 6 con los tacos AC (8X20mm).

2 - Colocar la pieza 6 en las clavijas de la pieza 5 y fijar la pieza 8 en la pieza 6 con los tornillos PD (4,5X60mm) que pasarán por la pieza 5 y los fijarán en la hornacina.

1 - Fit part 8 to part 6 with the AC bolts (8X20mm).

2 - Fit piece 6 on the pegs of piece 5 and fix piece 8 on piece 6 with the PD screws (4,5X60mm) that will go through to piece 5 and fix them on the niche.

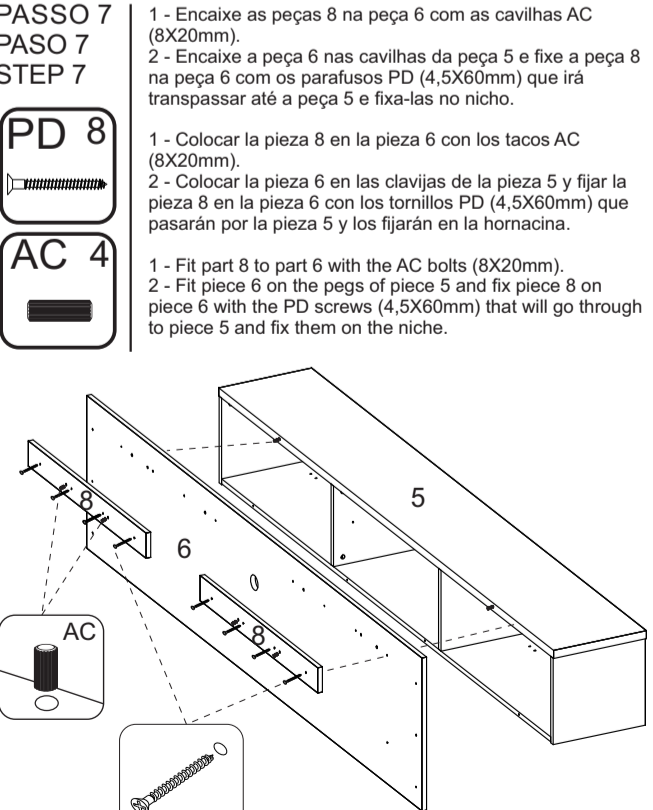

PASSO 8
PASO 8
STEP 8

1 - Utilize os parafusos PH (3,5X40mm) para fixar a peça 6 na parte inferior do nicho.
2 - Alinhe a parte inferior das peças 6 e 15 e fixe-as com os parafusos W (3,5X25mm).

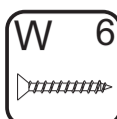

1 - Utilice los tornillos PH (3,5X40mm) para fijar la pieza 6 en el fondo del nicho.
2 - Alinee la parte inferior de las piezas 6 y 15 y fíjelas con los tornillos W (3,5X25mm).

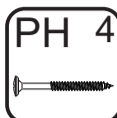

1 - Use the PH screws (3,5X40mm) to fix part 6 on the niche bottom.
2 - Align the bottom of pieces 6 and 15 and fix them with the screws W (3,5X25mm).

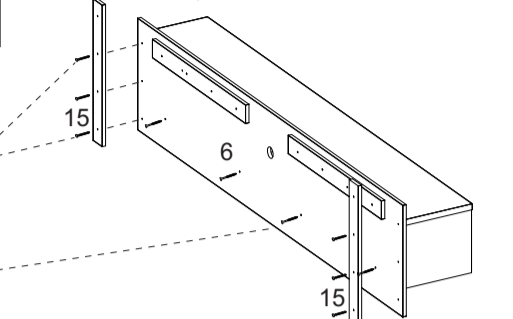
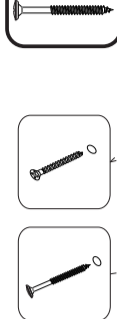

PASSO 9
PASO 9
STEP 9

FIXAÇÃO DO NICHO NA PAREDE: 1 - Se desejar que o nicho fique a uma distância de 400 mm do chão, deverá posicionar a peça 7 na parede e a uma distância de 700mm entre o chão e o começo da peça 7 como no desenho abaixo.

2 - Passe a broca da furadeira pelos furos 5mm da peça 7 para marcar a parede, retire a peça 7 e insira as buchas BP na parede.
3 - Fixe a peça 7 na parede com parafusos PM (6X70mm), em seguida, encaixe o nicho no suporte da parede.



FIJAR EL NICHO A LA PARED: 1 - Si desea que la hornacina esté a una distancia de 400 mm del suelo, debe colocar la pieza 7 en la pared y a una distancia de 700 mm entre el suelo y el comienzo de la pieza 7, como en el dibujo siguiente.
2 - Pase la broca por los agujeros de 5 mm de la pieza 7 para marcar la pared, retire la pieza 7 e inserte los tapones BP en la pared.
3 - Fije la parte 7 a la pared con tornillos PM (6X70mm), y a continuación monte el nicho en el soporte de pared.



FIXING THE NICHE ON THE WALL: 1 - If you want the niche to be at a distance of 400 mm from the floor, you must position part 7 on the wall and at a distance of 700 mm between the floor and the beginning of part 7 as in the drawing below.
2 - Pass the drill bit through the 5mm holes of part 7 to mark the wall, remove part 7 and insert the BP plugs into the wall.
3 - Fix part 7 on the wall with PM screws (6X70mm), then fit the niche on the wall support.

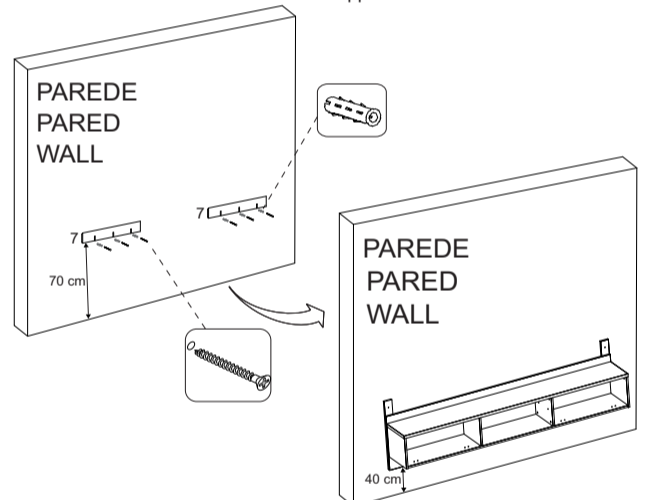

PASSO 10
PASO 10
STEP 10

1 - Após encaixar o nicho na parede, passe a broca da furadeira pelo furo das peças 15 para marcar a parede.
2 - Retire o nicho, fure a parede e insira as buchas BP.
3 - Encaixe o nicho novamente na parede e agora fixe as peças 15 com os parafusos PM (6X70mm).



1 - Después de montar la hornacina en la pared, pase la broca por el agujero de las piezas 15 para marcar la pared.
2 - Retire el nicho, perfure la pared e inserte los tacos BP.
3 - Vuelva a colocar el nicho en la pared y ahora fije las piezas 15 con los tornillos PM (6X70mm).



1 - After fitting the niche to the wall, drill the drill bit through the hole of pieces 15 to mark the wall.
2 - Remove the niche, drill the wall and insert the BP wall plugs.
3 - Fit the niche back to the wall and now fix the pieces 15 with the PM screws (6X70mm).

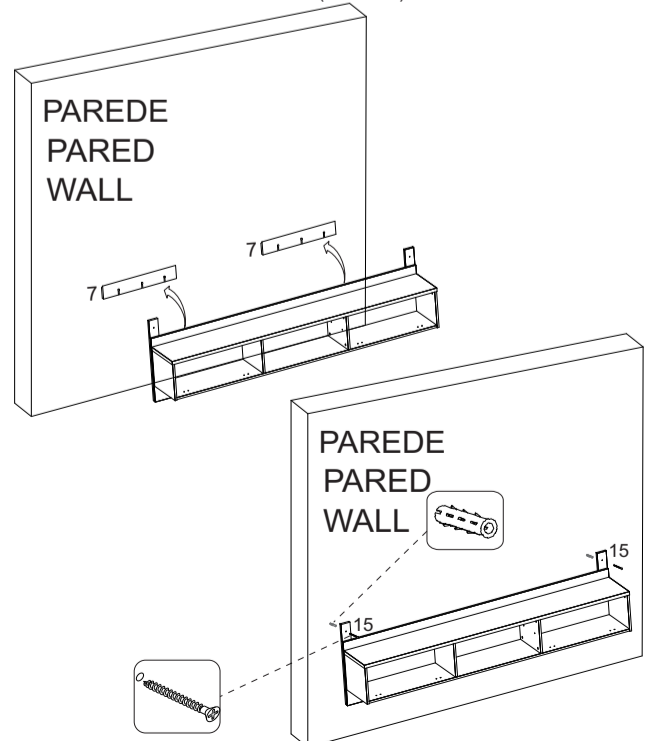

PASSO 11
PASO 11
STEP 11

1 - Coloque as cavilhas AC nas marcações das peças 9.
2 - Adicione cola SC próximo das marcações dos furos nas peças 9.
2 - Encaixe as peças 9 sobre as peças 16 e fixe-as com os parafusos W (3,5X25mm).

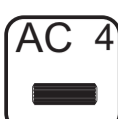

1 - Coloque los tacos de CA en las marcas de los agujeros de la pieza 9.
2 - Añade pegamento SC cerca de las marcas de los agujeros en la pieza 9.

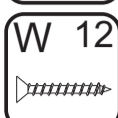

2 - Coloque las piezas 9 sobre las piezas 16 y fíjelas con los tornillos W (3,5X25mm).



1 - Place the AC dowels at the hole markings on part 9.
2 - Add some SC glue near the hole markings on part 9.

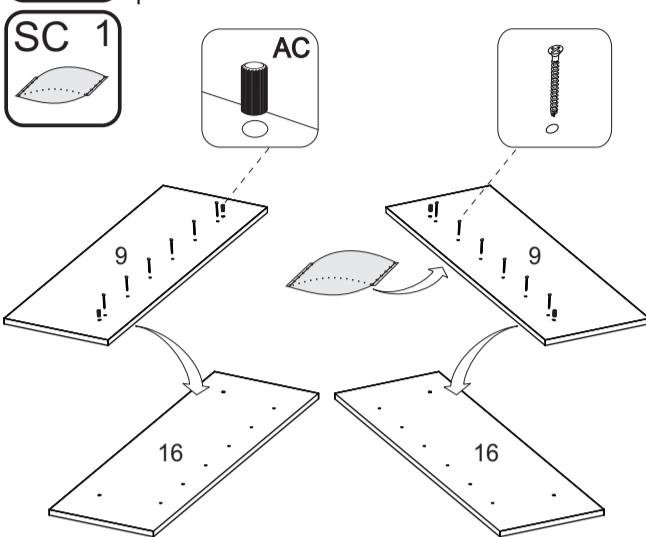

PASSO 12
PASO 12
STEP 12

1 - Coloque as cavilhas AC na marcação das peças 16 e em seguida encaixe-as na peça 11 para deixar as mesmas alinhadas.
2 - Após alinhadas, fixe as peças 16 na peça 11 com os parafusos W (3,5X25mm).



1 - Coloque las clavijas de CA en la marca de las piezas 16 y luego encájelas en la pieza 11 para que queden alineadas.
2 - Una vez alineadas, fije las piezas 16 en la pieza 11 con los tornillos W (3,5X25mm).

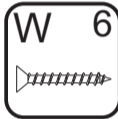

1 - Place the AC pegs in the marking of part 16 and then fit them into part 11 to make them aligned.
2 - After they are aligned, fasten part 16 to part 11 with the W screws (3,5X25mm).

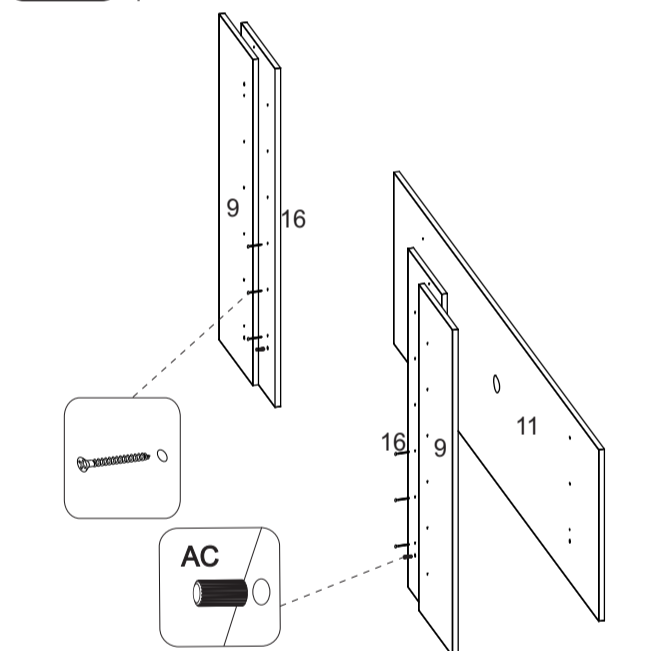

PASSO 13
PASO 13
STEP 13

1 - Alinhe a parte inferior da peça 14 com a parte inferior das peças 11 e 16 e fixe com os parafusos W (3,5X25mm).



1 - Alinear la parte inferior de la pieza 14 con la parte inferior de las piezas 11 y 16 y fijar con tornillos W (3,5X25mm).

1 - Align the bottom of part 14 with the bottom of parts 11 and 16 and secure with the W screws (3,5X25mm).

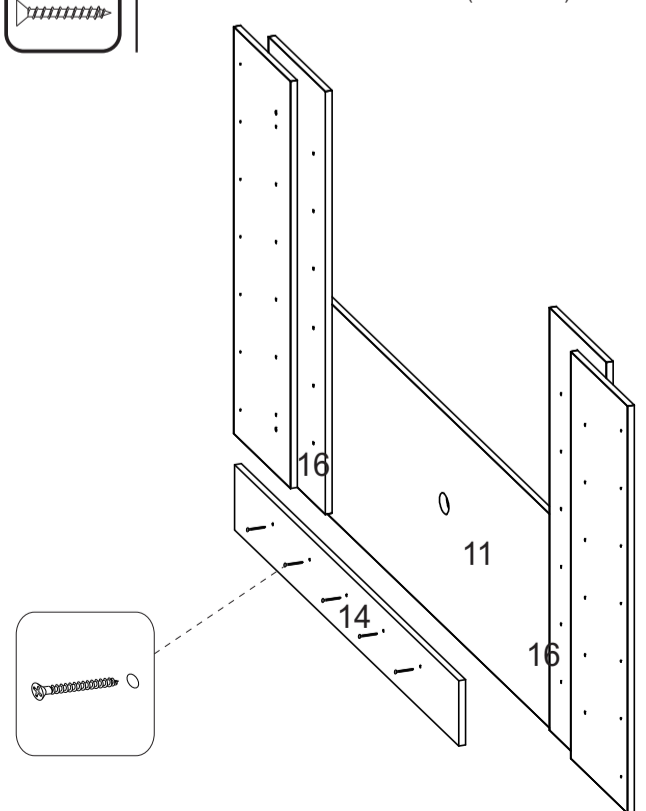

PASSO 14
PASO 14
STEP 14

1 - Encaixe e alinhe o painel 12 sobre o painel 11. E em seguida fixe o painel 12 nas peças 16 com os parafusos W (3,5X25mm).

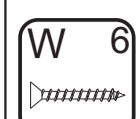

1 - Coloque y alinee el panel 12 sobre el panel 11. Y luego fije el panel 12 en las piezas 16 con los tornillos W (3,5X25mm).

1 - Fit and align the panel 12 over the panel 11, and then fix the panel 12 on the parts 16 with the screws W (3,5X25mm).

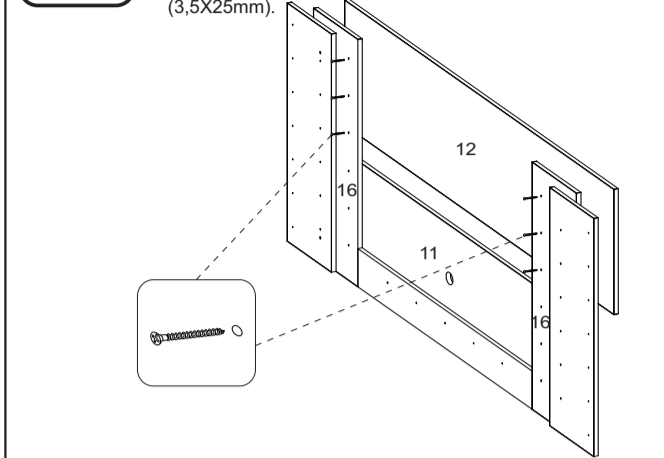

PASSO 15
PASO 15
STEP 15

1 - Alinhe a parte superior da peça 14 com a parte superior das peças 12 e 16 e fixe com os parafusos W (3,5X25mm).
2 - Fixe as junções EE nas peças 11 e 12 com os parafusos PP (3,5X12mm).

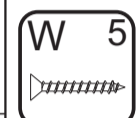

1 - Alinear la parte superior de la pieza 14 con la parte superior de las piezas 12 y 16 y fijar con los tornillos W (3,5X25mm).



2 - Fije las juntas EE en las partes 11 y 12 con los tornillos PP (3,5X12mm).

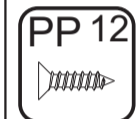

1 - Align the top of part 14 with the top of parts 12 and 16 and fix with the screws W (3,5X25mm).
2 - Fix the EE joints on parts 11 and 12 with the PP screws (3,5X12mm).

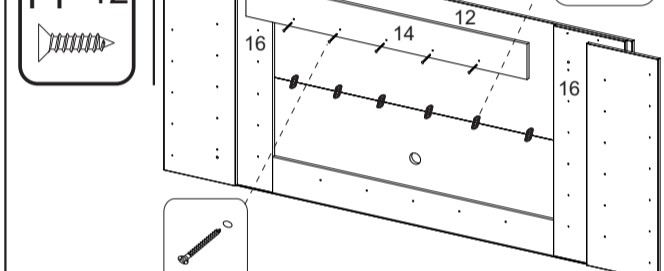

PASSO 16
PASO 16
STEP 16

1 - Encaixe a peça 10 sobre as peças 9. Utilize a marcação de furos inferiores da peça 10 para fixa-la na peça 12 com os parafusos W (3,5X25mm).
2 - Passe cola SC na peça 17, em seguida, alinhe a parte superior da mesma com a parte superior da peça 10 e fixe com os parafusos W (3,5X25mm).



1 - Coloque la pieza 10 sobre la pieza 9. Utilice las marcas de los agujeros inferiores de la pieza 10 para fijarla a la pieza 12 con los tornillos W (3,5X25mm).



2 - Aplique cola SC en la pieza 17, luego alinee la parte superior de la pieza 17 con la parte superior de la pieza 10 y fíjela con los tornillos W (3,5X25mm).

1 - Fit part 10 over parts 9. Use the bottom hole markings on part 10 to fix it to part 12 with the W screws (3,5X25mm).
2 - Apply SC glue on part 17, then align the top of part 17 with the top of part 10 and fix it with the W screws (3,5X25mm).

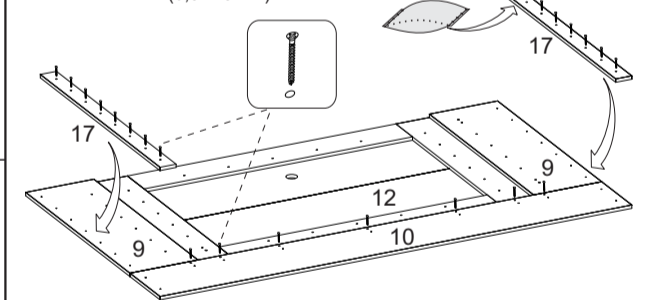

PASSO 17
PASO 17
STEP 17

1 - Encaixe a peça 13 na peça 10. Em seguida, passe cola SC na peça 20 e encaixe a mesma na peça 10.
2 - Após encaixadas as peças 13 e 20 na peça 10. Fixe-as com os parafusos PD (4,5X60mm).



1 - Coloque la pieza 13 en la pieza 10. A continuación, aplique cola SC a la pieza 20 y ajústela a la pieza 10.



2 - Después de encajar las piezas 13 y 20 en la pieza 10. Fíjelas con los tornillos PD (4,5X60mm).

1 - Fit piece 13 to piece 10. Then, glue SC glue on piece 20 and fit it to piece 10.
2 - After the pieces 13 and 20 are fixed on the piece 10. Fix them with the PD screws (4,5X60mm).

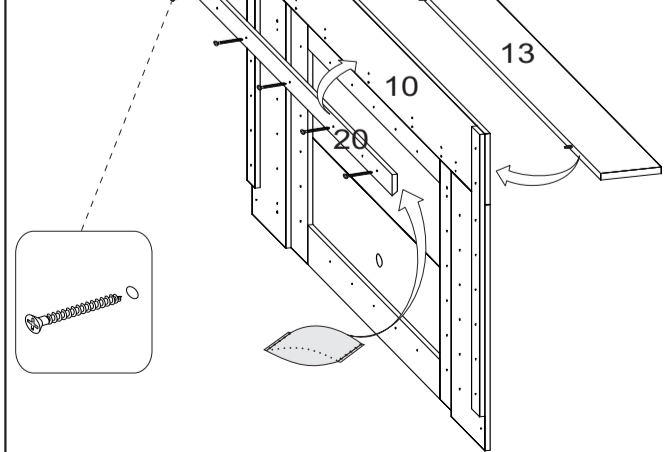

PASSO 18
PASO 18
STEP 18



FIXAÇÃO DO PAINEL NA PAREDE: 1- Para que o painel se encaixe corretamente no nicho, deve-se fixar o suporte 19 a uma distância de 855 mm da peça 6.
2 - Passe a broca da furadeira pelos furos 5mm da peça 19 para marcar a parede, retire a peça 19 e insira as buchas BP na parede.
3 - Fixe a peça 19 na parede com parafusos PM (6X70mm), em seguida, encaixe o painel no suporte da parede.

FIJACIÓN DEL PANEL A LA PARED: 1 - Para que el panel encaje correctamente en la hornacina, debe fijar el soporte 19 a una distancia de 855mm de la pieza 6.
2 - Pase la broca por los agujeros de 5mm de la pieza 19 para marcar la pared, retire la pieza 19 e inserte los tapones BP en la pared.
3 - Fije la pieza 19 a la pared con tornillos PM (6X70mm), y luego coloque el panel en el soporte de pared.

ATTACHING THE PANEL TO THE WALL: 1 - For the panel to fit correctly in the niche, you must fix the support 19 at a distance of 855 mm from the piece 6.
2 - Pass the drill bit through the 5mm holes of the piece 19 to mark the wall, remove the piece 19 and insert the BP plugs in the wall.
3 - Fix part 19 on the wall with PM screws (6X70mm), then attach the panel to the wall bracket.

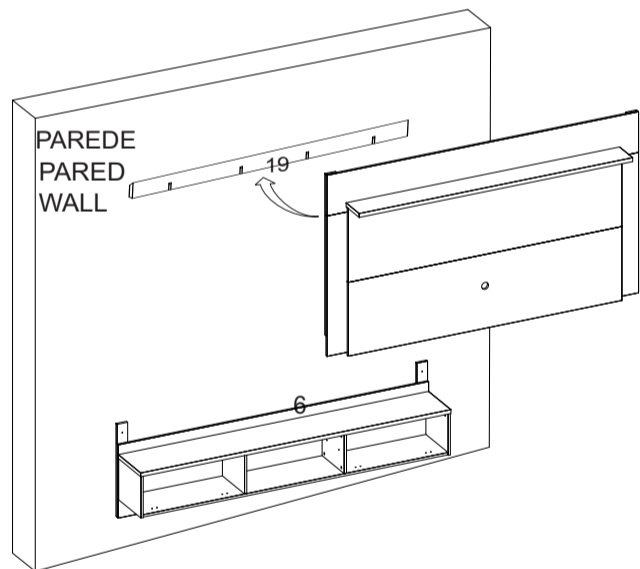
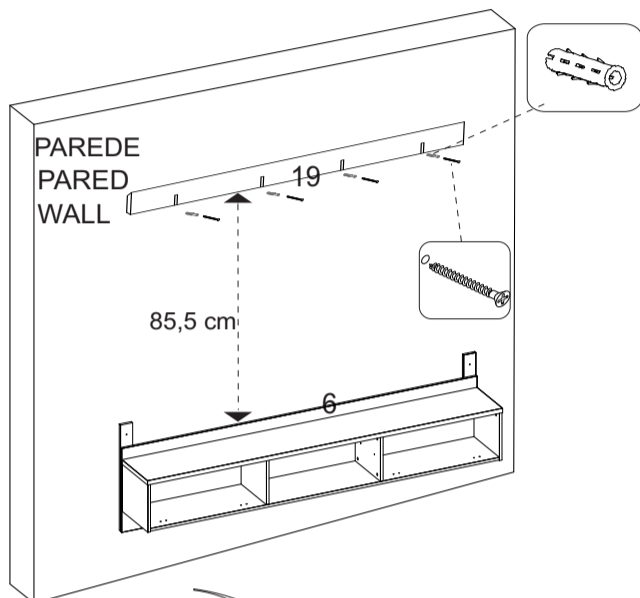

PASSO 19
PASO 19
STEP 19

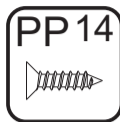

1 - Centralize e fixe os puxadores S nas peças 18 com parafusos PP (3,5X12mm).
2 - Fixe as dobradiças M nas peças 18 com os parafusos PP (3,5X12mm).
3 - Encaixe a porta 18 na peça 2 e fixe as dobradiças na peça 2 com os parafusos e porcas PC (5X32mm).

1 - Centrar y fijar los pomos S en las piezas 18 con tornillos PP (3,5X12mm).
2 - Fijar las bisagras M en las piezas 18 con los tornillos PP (3,5X12mm).
3 - Colocar la puerta 18 en la pieza 2 y fijar las bisagras en la pieza 2 con los tornillos y tuercas PC (5X32mm).

1 - Center and fix the S handles on pieces 18 with PP screws (3,5X12mm).
2 - Fix the hinges M on the pieces 18 with the PP screws (3,5X12mm).
3 - Fit door 18 on piece 2 and fix the hinges on the piece 2 with the screws and nuts PC (5X32mm).

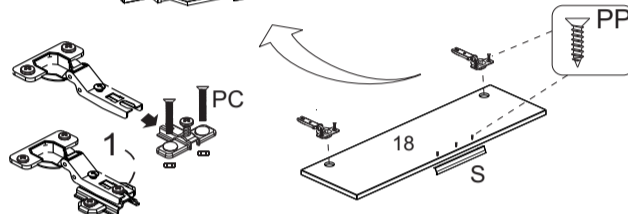
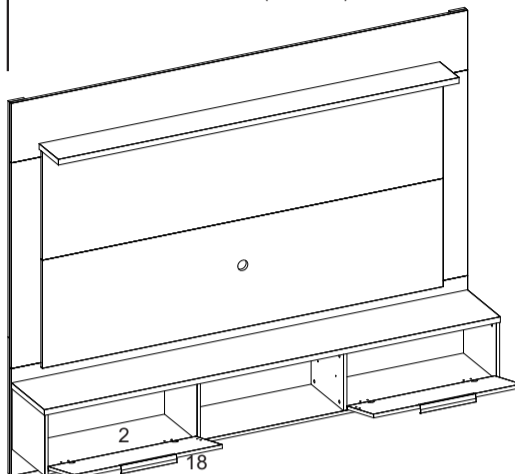

PASSO 20
PASO 20
STEP 20

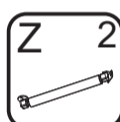

1 - Fixe os pistões a gás Z na marcação das peças 3 e 18 como desenho destacado abaixo, utilizando os parafusos que acompanham o pistão.

1 - Fije los pistones de gas Z en la marca de las piezas 3 y 18 como se muestra en el dibujo siguiente, utilizando los tornillos suministrados con el pistón.

1 - Attach the Z gas pistons to the marking on parts 3 and 18 as shown in the drawing below, using the screws that came with the piston.

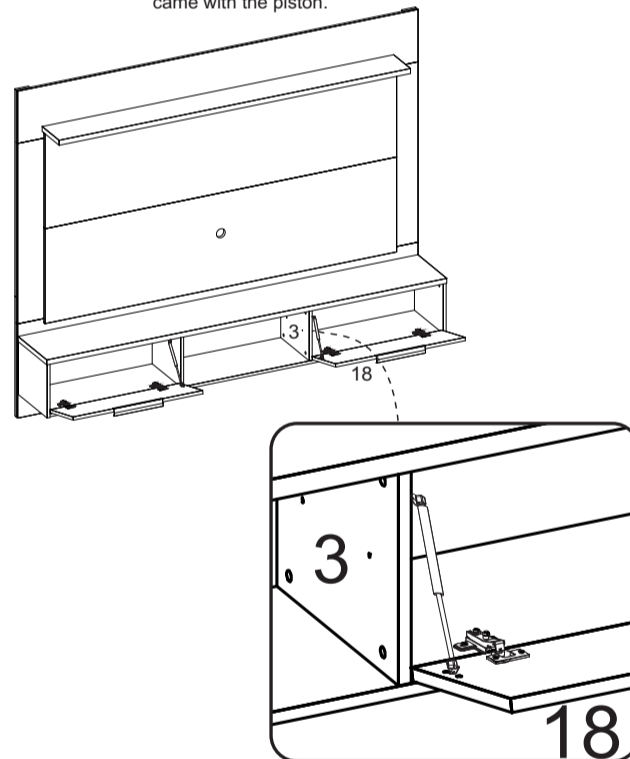

PASSO 21
PASO 21
STEP 21



1 - Encaixe os passa fio PS nas peças 6 e 11.
1 - Coloque los ojales PS en las piezas 6 y 11.
1 - Attach the PS grommets to pieces 6 and 11.

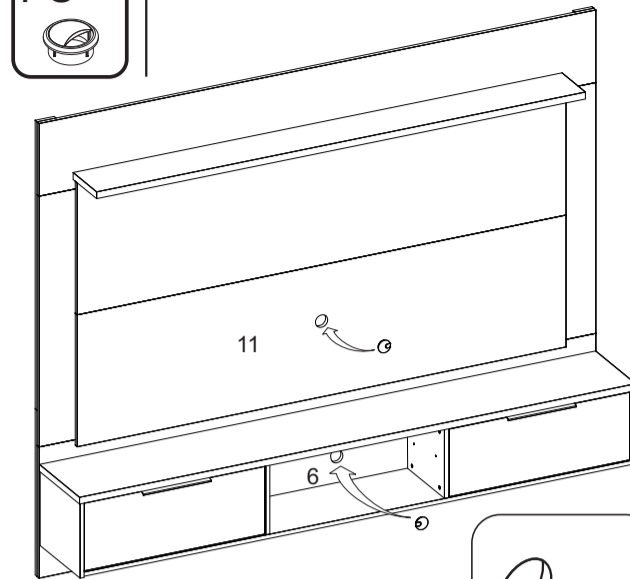

PASSO 22
PASO 22
STEP 22

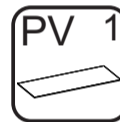
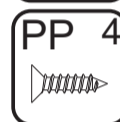

1 - Fixe os suportes de vidro G nas peças 3 com os parafusos PP (3,5X12mm).
2 - Em seguida encaixe a prateleira de vidro PV nos suportes G.

1 - Fije los soportes del vidrio G a las piezas 3 con los tornillos PP (3,5 X12mm).
2 - A continuación, coloque el estante de vidrio PV en los soportes G.

1 - Fix the G glass supports on the pieces 3 with the PP screws (3,5 X12mm).
2 - Then fit the PV glass shelf on the G supports.

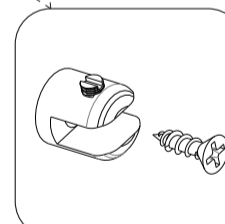
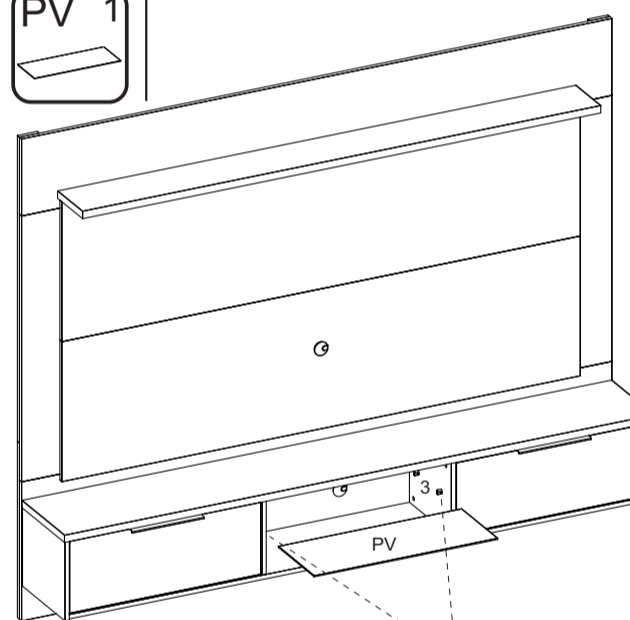

ACOMPANHE A NOTÁVEL MÓVEIS NAS REDES SOCIAIS.

SIGA EL NOTAVEL MOVEIS EN LAS REDES SOCIALES.

FOLLOW THE NOTAVEL MOVEIS ON THE SOCIAL NETWORKS



/NOTAVELMOVEIS



@NOTAVELMOVEIS