

**JK Gelius**

# ***MAGNÍFICA***

*sapateira | zapatero | shoe storage*

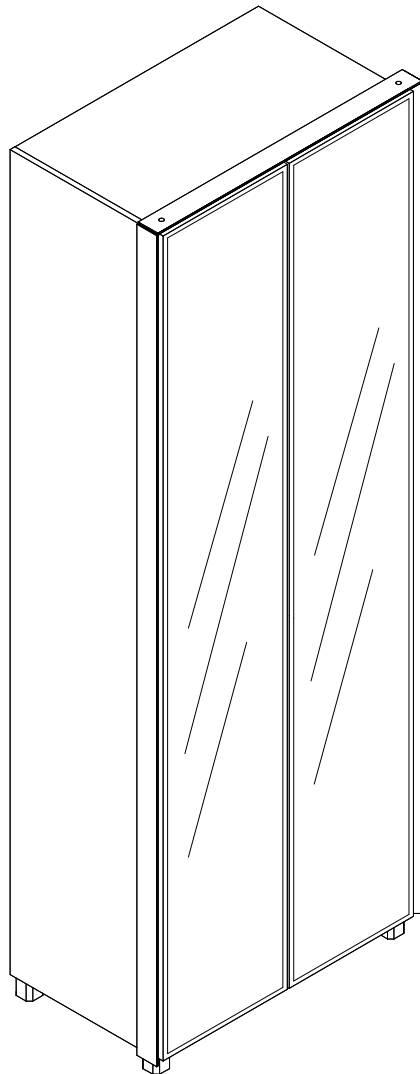

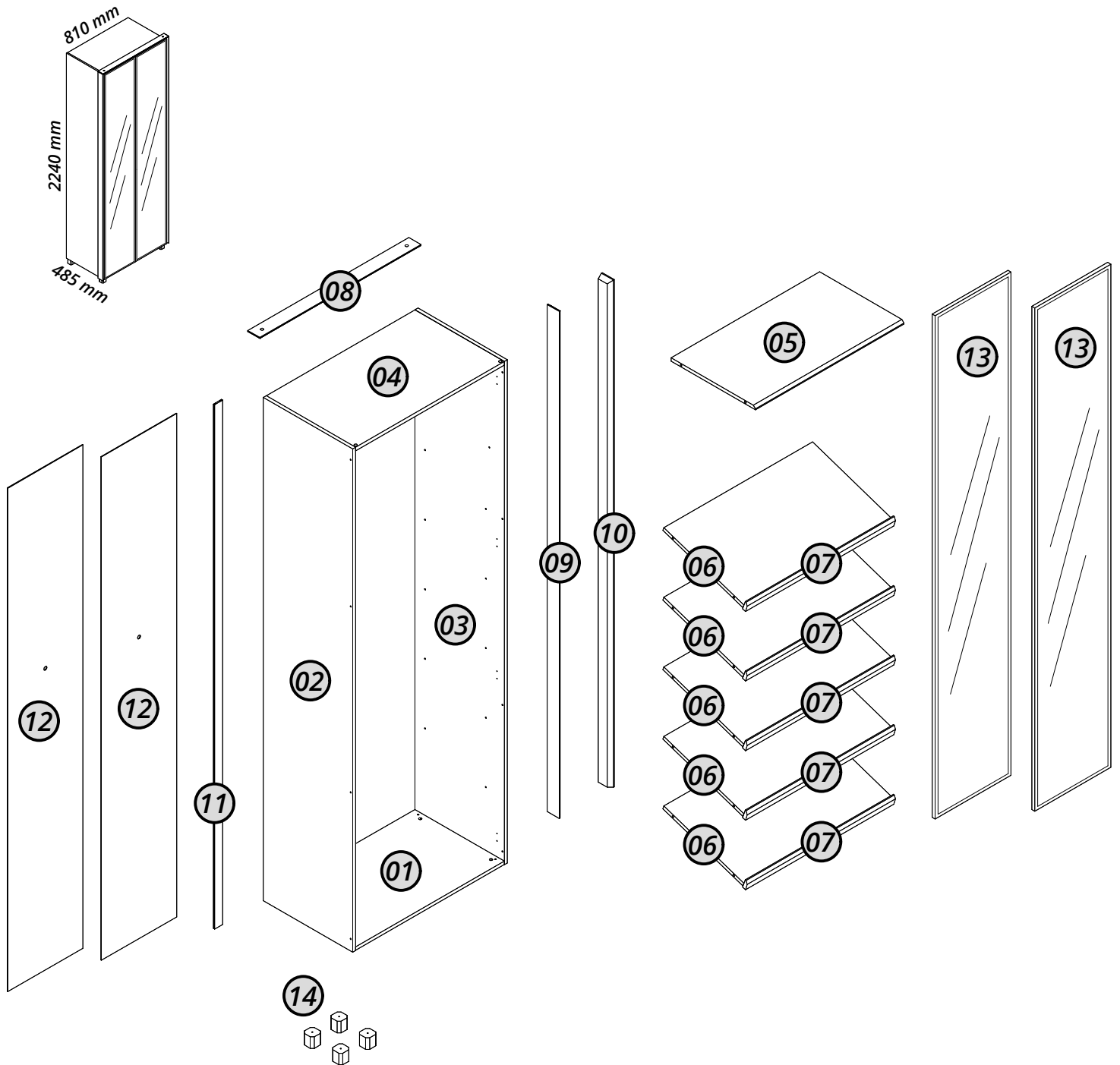

Nº	Cód.	Peças	Piezas	Parts	Medida / Size	Qtd.	Vol.
01	09323	Base	Base	Base	740x445x15	01	2/2
02	09321	Lateral esquerda	Lateral izquierda	Left side	2170x445x15	01	1/2
03	09322	Lateral direita	Lateral derecha	Right side	2170x445x15	01	1/2
04	09324	Tampo	Cubierta	Top	740x445x15	01	2/2
05	09325	Prateleira	Estante	Shelf	740x420x15	01	2/2
06	09326	Prateleira diagonal	Estante diagonal	Diagonal shelf	740x420x15	05	2/2
07	09327	Régua	Regla	Ruler	738x40x15	05	1/2
08	09330	Moldura superior	Marco superior	Top frame	802x60x20	01	1/2
09	09328	Moldura lateral esquerda	Marco lateral izquierdo	Left side frame	2186x60x20	01	1/2
10	09329	Moldura lateral direita	Marco lateral derecho	Right side frame	2186x60x20	01	1/2
11	09314	Perfil H	Perfil H	Profile H	2170x40x6	01	1/2
12	09331	Fundo traseiro furado	Fondo trasero perforado	Perforated back panel	2170x374x2,5	02	1/2
13	08672	Porta reflecta	Puerta reflectante	Reflective door	2170x378x18	02	1/1
14	30021809	Kit pé	Kit Píe	Foot kit	50x50x50	kit com 4	2/2

**ATENÇÃO:** Este manual é utilizado para diferentes versões deste produto. Por isso, algumas etapas de montagem, peças ou acessórios descritos podem não se aplicar à versão adquirida. Caso você identifique itens que não correspondam ao seu modelo (como espelho, pés, LED, entre outros), desconsidere essas instruções e componentes. A presença desses itens no manual ou na embalagem não configura erro ou falta de peças.

Recorte aqui e guarde seu certificado de garantia!

# Certificado de garantia

A Gelius Indústria de Móveis confia na qualidade de seus produtos e por isso o garante pelo prazo de 90 dias para defeitos de fabricação em condições normais de uso.

Resultarão nula a garantia e sem efeito a cobertura, se o produto, (incluindo vidros e ou espelhos que o compõe):

- sofrer dano provocado por acidente, agente da natureza.
- uso indevido ou maus tratos como arrastar, subir em cima, colocar produtos com excesso de peso).
- não utilizado para os fins a que se destina.
- conter manchas provocadas por uso de produtos químicos em sua limpeza.
- excesso de umidade ou água.

Ao detectar qualquer defeito em seu móvel, entre em contato com a loja onde foi efetuada a compra. A comprovação de que o móvel a ser consertado ou substituído encontra-se dentro do prazo de garantia é de total responsabilidade do fabricante e deve ser feita mediante a apresentação desse certificado corretamente preenchido e sem rasuras ou ressalvas.

Cuidados com seu móvel Gelius!

- para limpeza do seu móvel, utilize apenas pano macio e seco.
- jamais limpe-o com palha de aço, álcool ou qualquer outro produto químico ou abrasivos, óleos de peroba ou produtos do gênero.
- evite deixá-lo sob raios solares ou chuva.
- ao transportar o seu móvel Gelius, prenda-o firmemente para que não ocorra quedas indesejáveis.

Seguindo corretamente as informações acima, você conservará por muito mais tempo o seu móvel Gelius!

GARANTIA DO CLIENTE:

Cliente: \_\_\_\_\_

Rua: \_\_\_\_\_ Nº: \_\_\_\_\_ Bairro: \_\_\_\_\_

Cidade: \_\_\_\_\_ UF: \_\_\_\_\_ Loja onde comprou: \_\_\_\_\_

Data da compra: \_\_\_\_/\_\_\_\_/\_\_\_\_ Nota Fiscal: \_\_\_\_\_

Data da reclamação na loja: \_\_\_\_/\_\_\_\_/\_\_\_\_

Defeito constante: \_\_\_\_\_

## Recomendações | Recomendaciones | Recommendations

### Atenção

Atención  
Attention

**Este produto deve ser montado por um profissional.**

Este producto debe ser ensamblado por un profesional.  
This product must be assembled by a professional.

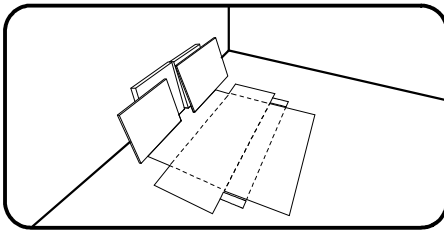

**Antes de começar a montagem prepare o ambiente, deixando-o completamente limpo e com bom espaço para iniciar o trabalho. Utilize o papelão da própria embalagem para separar e apoiar as peças retiradas da caixa.**

Antes de comenzar el montaje preparar el ambiente, dejándolo completamente limpio y con buen espacio para comenzar el trabajo. Utilice el cartón de la embalaje para separar y apoyar las piezas desmontadas de las cajas.

Prepare the room before starting the assembly, leaving it completely clean and the area in good condition to start the work. Use the cardboard of the packaging to separate and support the parts removed from the boxes.

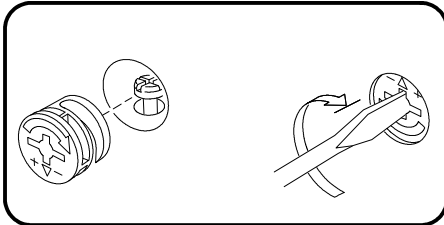

**Como usar o acessório Pino e Tambor Minifix (quando utilizado no produto).**

Como usar el herraje Pino y Tambor Minifix (cuando se usa en el producto).

How to use the Minifix Set (when used in the product).

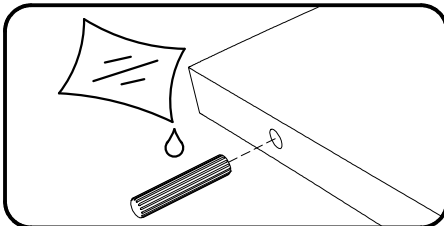

**Aplicar cola nas cavilhas de madeira (quando utilizado no produto).**

Aplicar pegamento a las clavijas de madera (cuando se usa en el producto).

Apply glues to the wooden dowels (when used in the product).

Ferramentas recomendadas para montagem | Herramientas de montaje recomendadas | Recommended tools

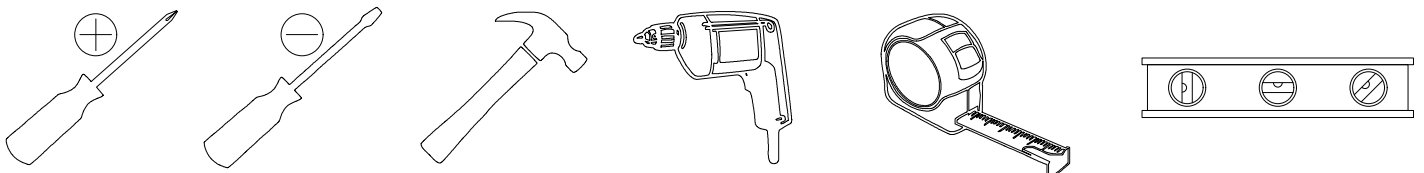

**Acessórios e ferragens | Herrajes | Hardware**

Os parafusos mostrados na lista de acessórios têm o mesmo tamanho dos reais. Para saber qual usar, coloque o parafuso em cima do desenho e veja se os tamanhos são iguais.



A) cód. 30014538 012 un.

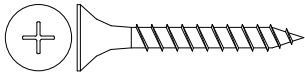

D) cód. 30000716 010 un.

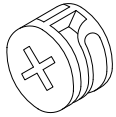

G) cód. 30001073 047 un.

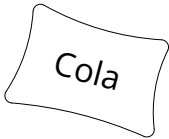

J) cód. 30000790 001 un.

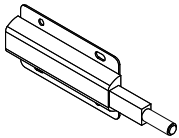

M) cód. 30021221 002 un.



B) cód. 30014537 048 un.



E) cód. 30014540 055 un.



H) cód. 30000782 050 un.

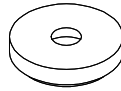

K) cód. 30000853 004 un.

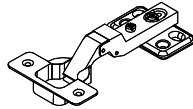

N) cód. 30020313 001 un. Kit com 8

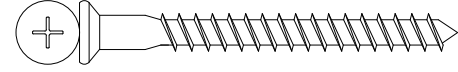

C) cód. 30010093 004 un.

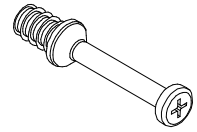

F) cód. 30006753 047 un.



I) cód. 30000770 008 un.



L) cód. 30007801 008 un.

01

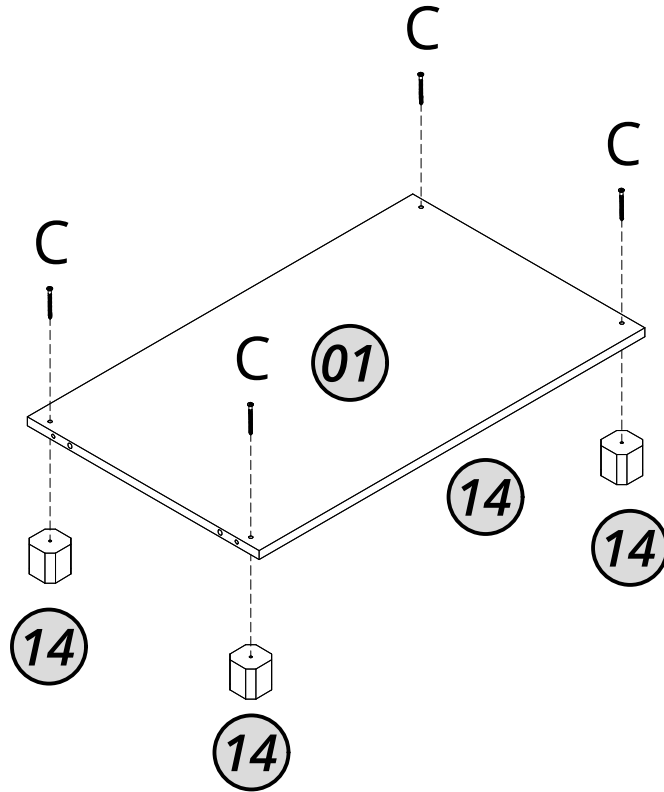
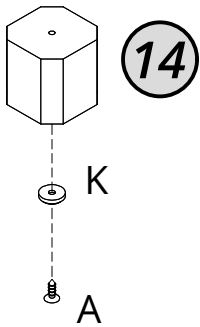
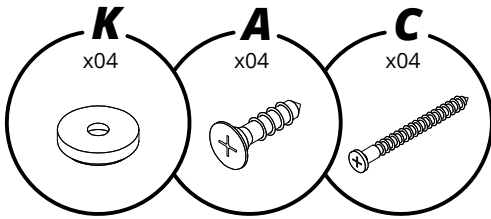

02

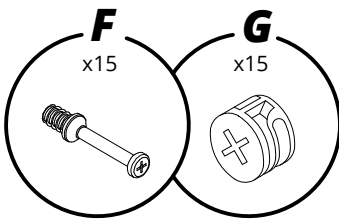

Repetir o processo em todas as prateleiras diagonal (06).

Repetir el proceso en todos los estantes en diagonal (06).

Repeat the process on all diagonal shelves (06).

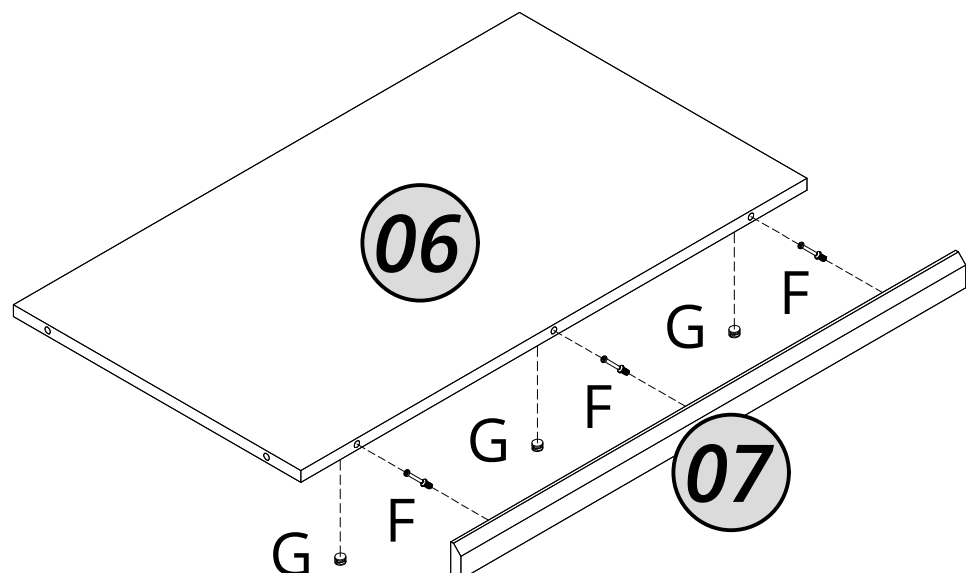

03

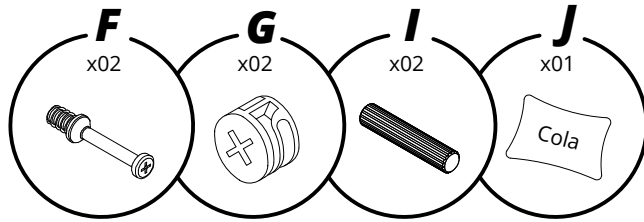

Aplicar cola nas cavilhas (G).

Aplicar pegamento en las espigas (G).

Apply glue to the dowels (G).

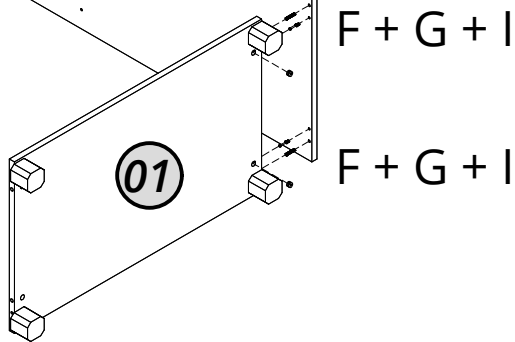
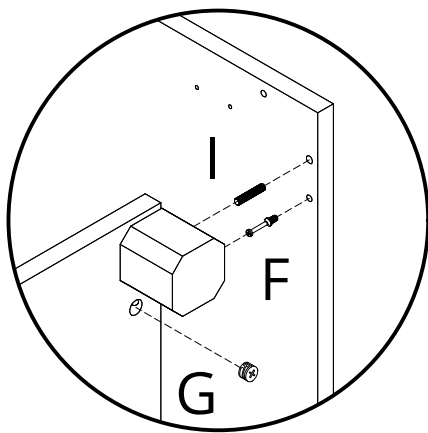

04

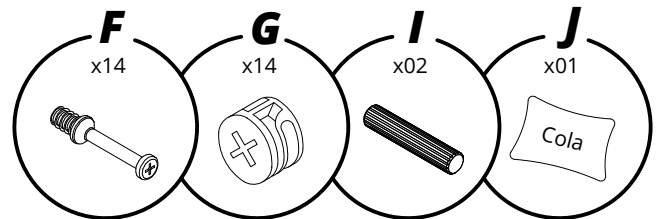

Aplicar cola nas cavilhas (G).

Aplicar pegamento en las espigas (G).

Apply glue to the dowels (G).

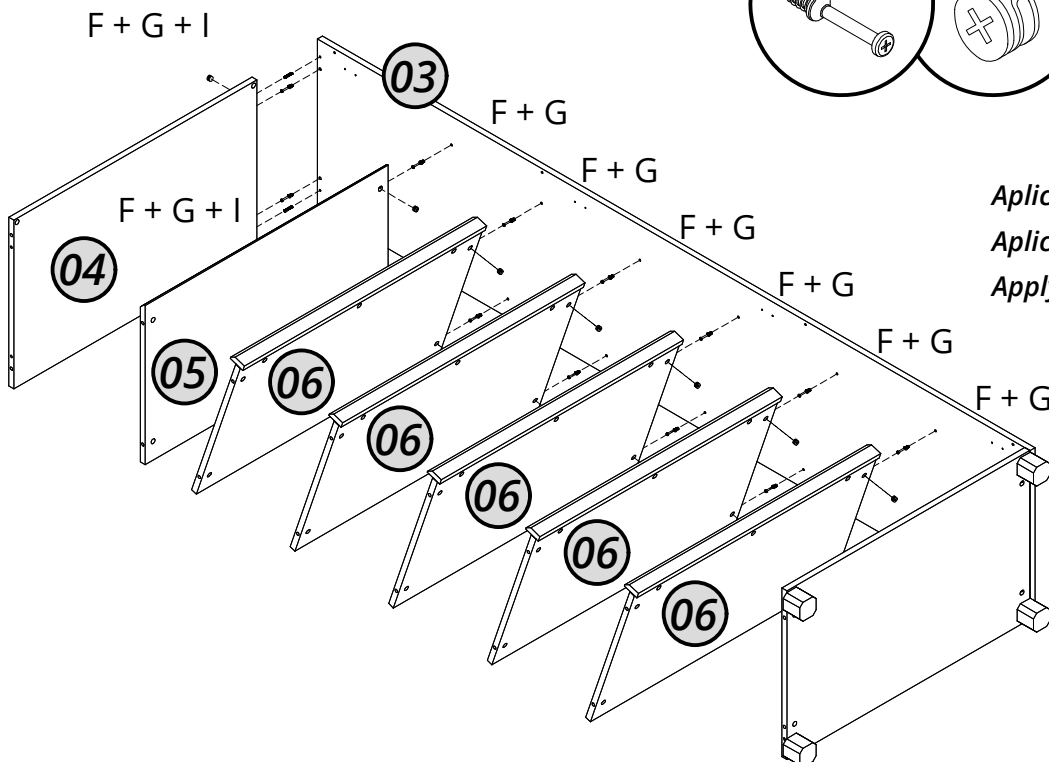

05

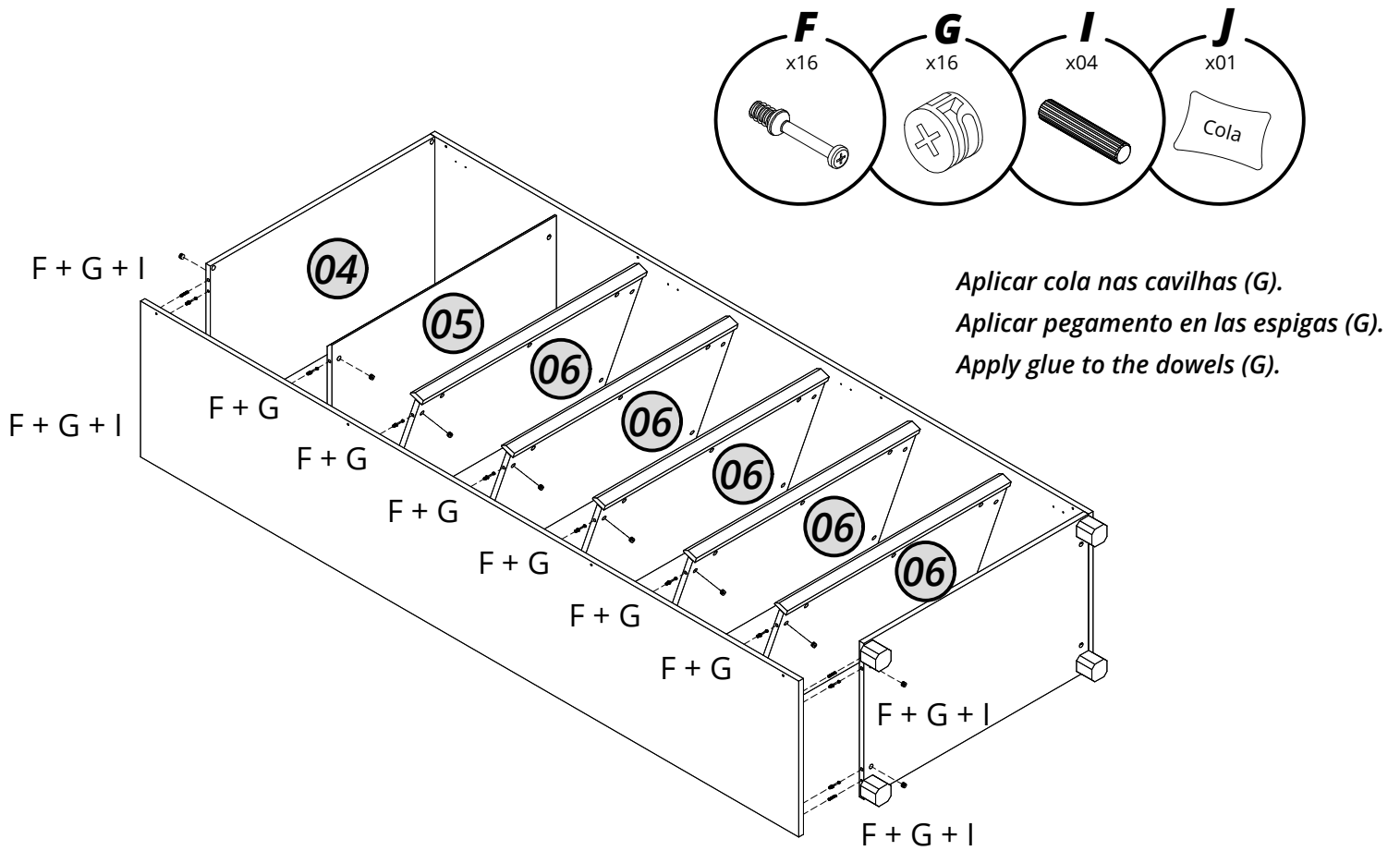

06

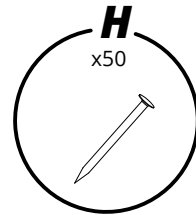
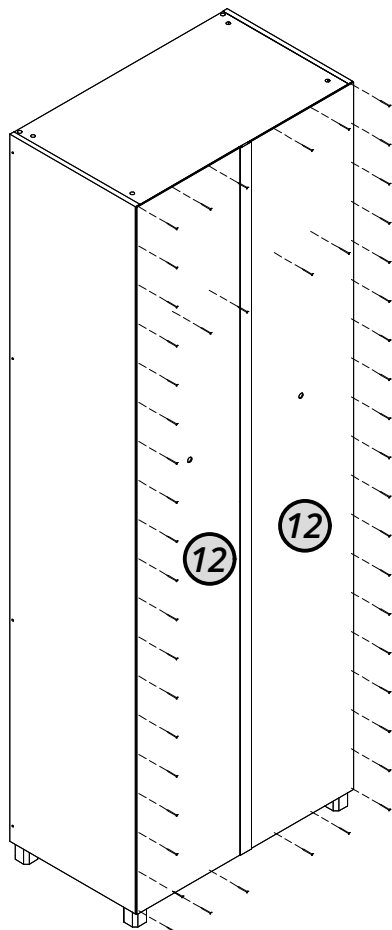

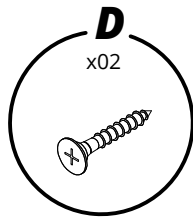
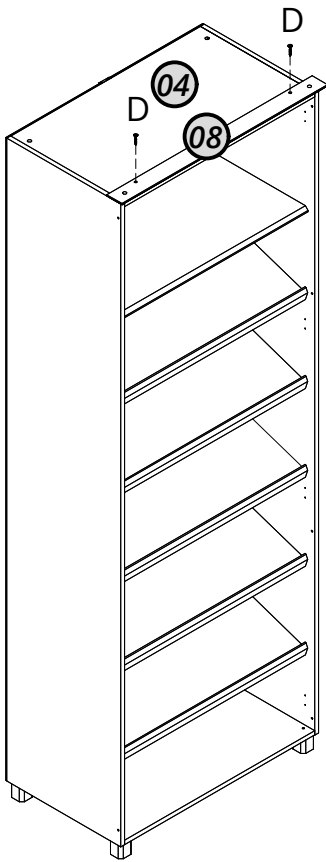

Posicione as duas peças de forma que a furação do LED fique alinhada e fixe a moldura no tampo.

Posicione las dos piezas de modo que la perforación del LED quede alineada y fije el marco en el tablero.

Position the two parts so that the LED holes are aligned and secure the frame to the top.

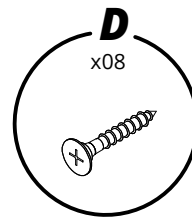
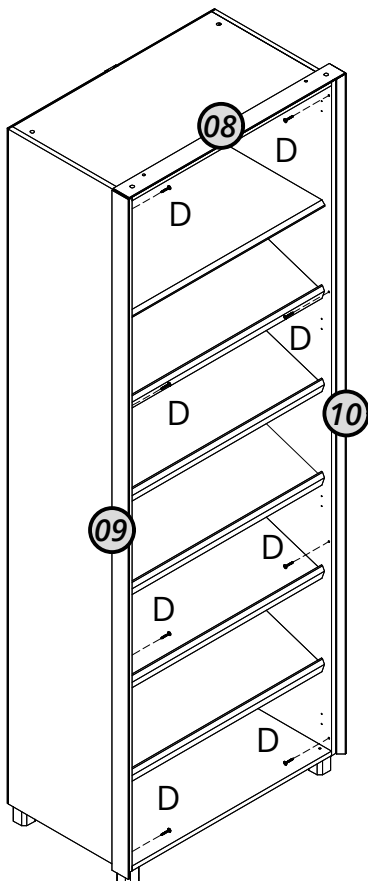
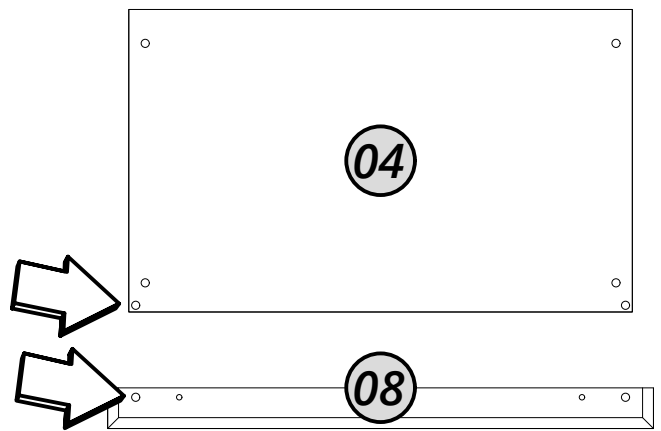

Fixar as molduras laterais (09 e 10) alinhadas à moldura superior (08).

Fijar los marcos laterales (09 y 10) alineados con el marco superior (08).

Secure the side frames (09 and 10) aligned with the top frame (08).

# INSTALAÇÃO DO KIT LED

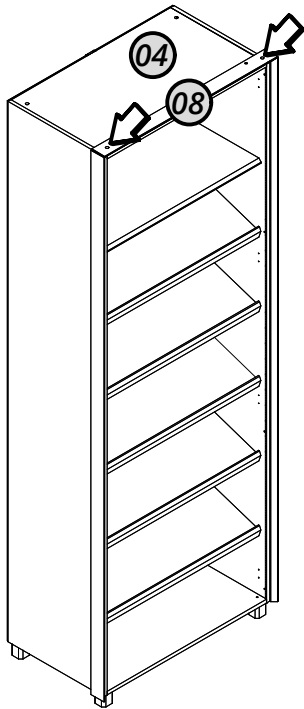

*Passe a fita de LED pelas furações da moldura superior (08), indicadas pela seta, e cole-a nas laterais da sapateira.*

*Pase la cinta LED por las perforaciones del marco superior (08), indicadas por la flecha, y péguelas en los laterales del zapatero.*

*Pass the LED strip through the holes in the upper frame (08), indicated by the arrow, and stick it to the sides of the shoe cabinet.*

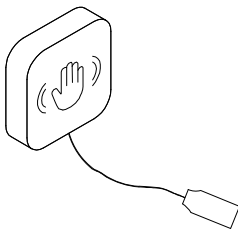
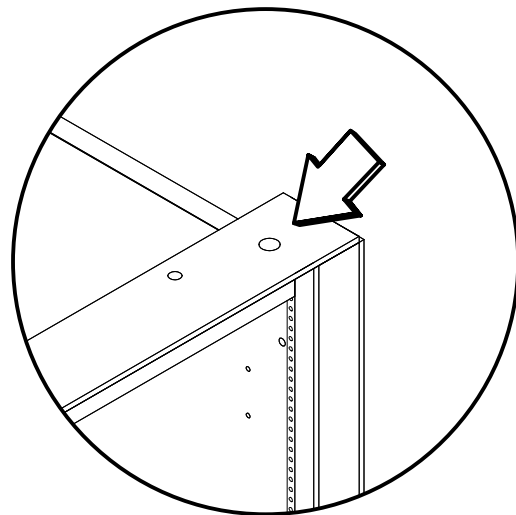

*Passe a fiação do botão touch pelo fundo (12) e por baixo da prateleira e fixe-o no local desejado. Para ligar o LED, basta tocar no botão touch ou no local onde ele está fixado. Ao tocar e manter pressionado, a intensidade da luz aumentará e/ou diminuirá.*

*Pase el cableado del botón táctil por la parte inferior (12) y por debajo del estante, y fíjelo en el lugar deseado. Para encender el LED, basta con tocar el botón táctil o el lugar donde esté instalado. Al tocar y mantener presionado, la intensidad de la luz aumentará y/o disminuirá.*

*Run the wiring of the touch button through the bottom (12) and underneath the shelf, and secure it in the desired location. To turn on the LED, simply touch the touch button or the spot where it is mounted. When you touch and hold, the light intensity will increase and/or decrease.*

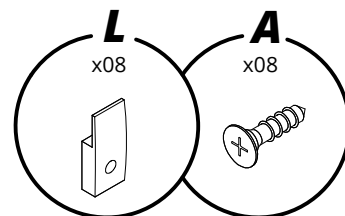

*Use os acessórios I e A para organizar os fios.  
 Utilice los accesorios I y A para organizar los cables.  
 Use accessories I and A to organize the wires.*

10

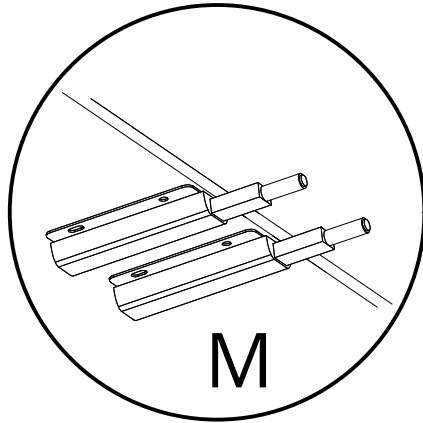
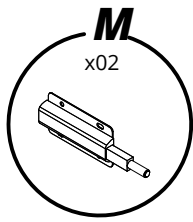
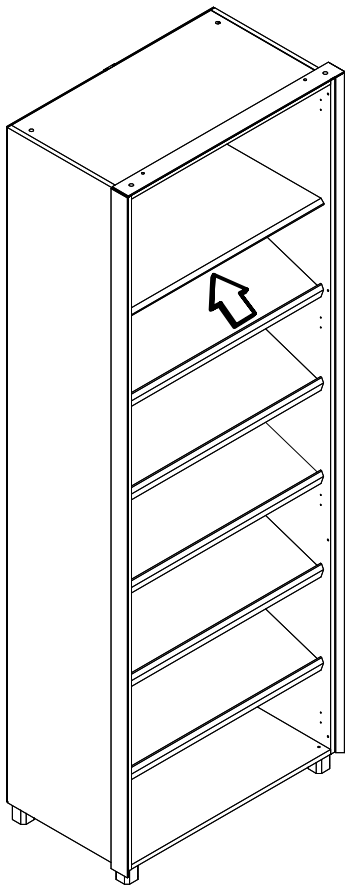

Fixar o pulsador rente à borda da prateleira, como na imagem ao lado.

Fijar el pulsador a ras del borde de la repisa, como se muestra en la imagen al lado.

Attach the push button flush with the edge of the shelf, as shown in the image beside.

Use os parafusos que acompanham o acessório para fixá-lo.

Use los tornillos que acompañan el accesorio para fijarlo.

Use the screws that come with the accessory to attach it.

11

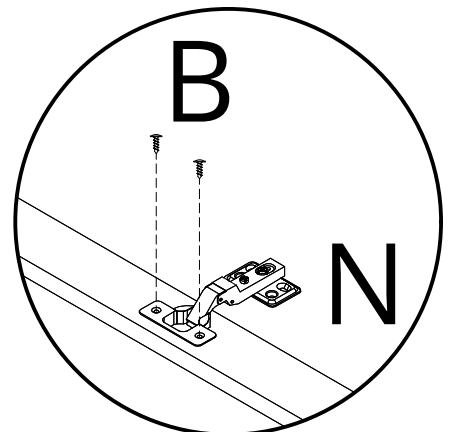
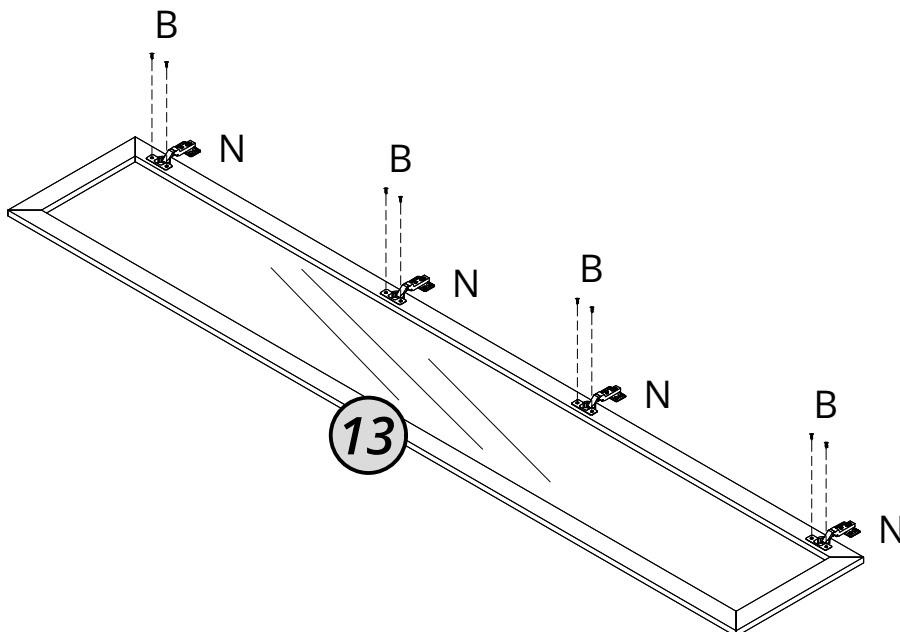
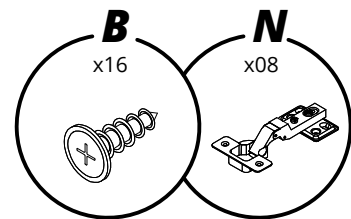

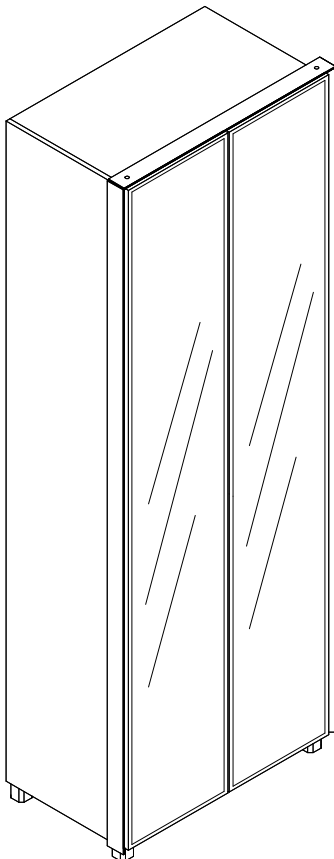
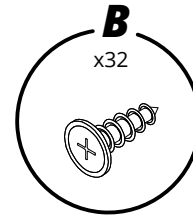
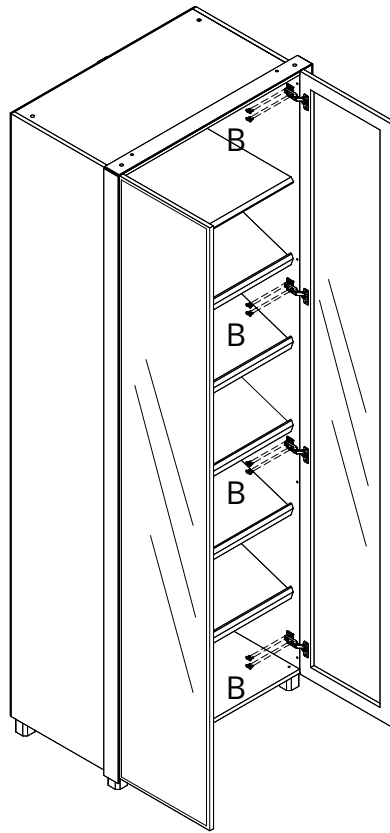

*Para abrir ou fechar a porta,  
pressione-a levemente.*

*Para abrir o cerrar la puerta,  
presiónela suavemente.*

*To open or close the door,  
press it gently.*