

MANUAL DE INSTALAÇÃO  
PORTA DE CORRER  
PORTA BALCÃO DE CORRER



 **LUCASA**®  
Eccellente  
Ideale

**Ullian**  
GRUPO

Parabéns! Você acaba de adquirir um produto do **Grupo Ullian**.

A Lucasa Eccellente e Ideale utiliza na fabricação dos produtos, perfis de alumínio com pintura de acabamento eletrostática pó.

Todos nossos produtos recebem este tratamento para que tenha maior durabilidade devido sua alta resistência contra a corrosão, ficando desta forma imune à ação do tempo por muitos anos e garantindo sua maior qualidade.

Este manual está adequado às necessidades das normas ABNT NBR 5674, ABNT NBR 10821-5, ABNT NBR 14037 e ABNT NBR 15575.

Este manual contém informações que podem ser utilizadas nos seguintes produtos:

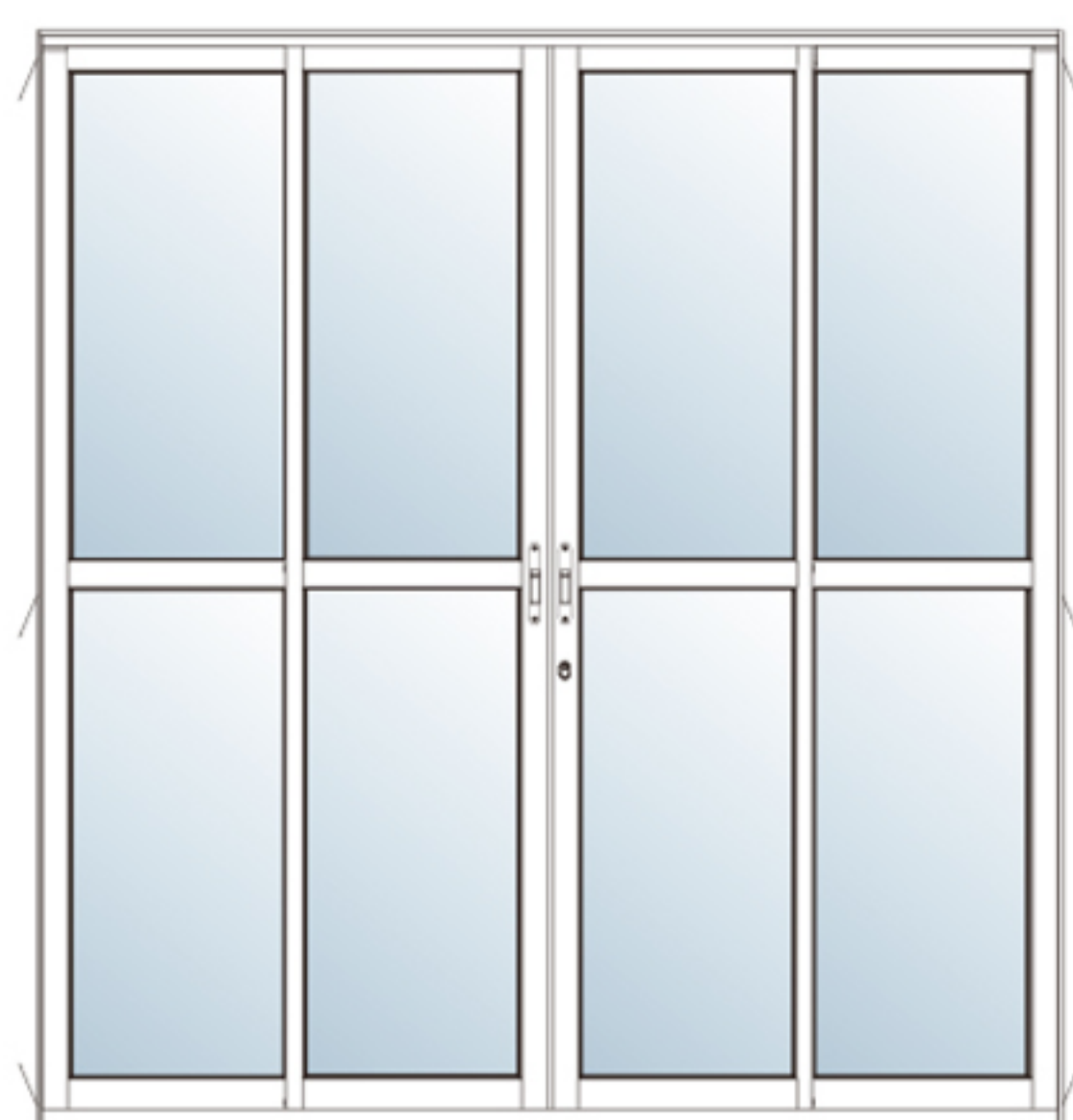

Porta de Correr Central  
4 Folhas

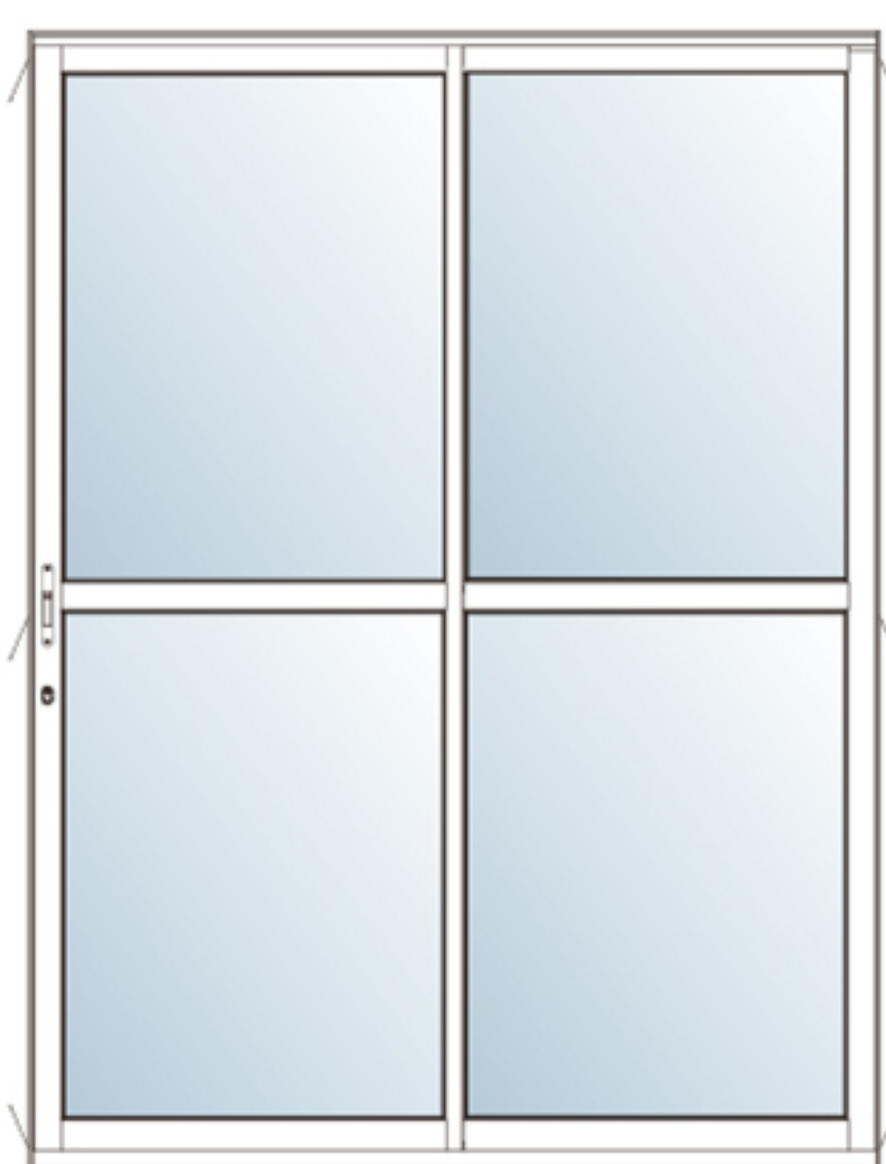

Porta de Correr Lateral  
2 Folhas



Porta de Correr Lateral  
3 Folhas

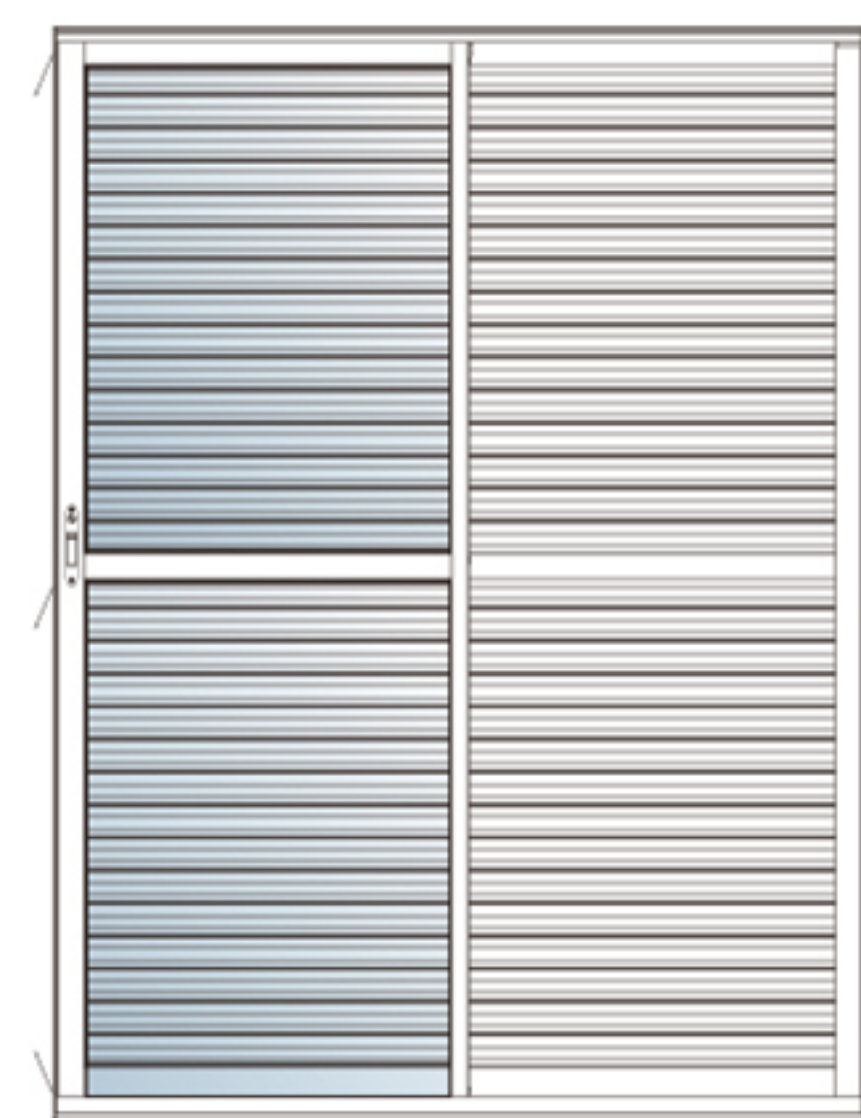

Porta Balcão de Correr Lateral  
3 Folhas

## RECEBIMENTO

Ao receber a esquadria, verifique se o produto entregue está em perfeitas condições e se as características descritas na embalagem, estão de acordo com a nota fiscal.

## PREPARAÇÃO INICIAL

**NÃO** RETIRAR AS PLACAS DE FIBRA DE MADEIRA E AS FITAS DE AMARRAÇÃO, POIS ELAS SERVEM DE PROTEÇÃO PARA O PRODUTO, EVITANDO RESPINGOS DE CIMENTO E TINTA.



Fig. 01

Posicione as grapas de modo a assegurar uma perfeita aderência na chumbeação.

Det.01

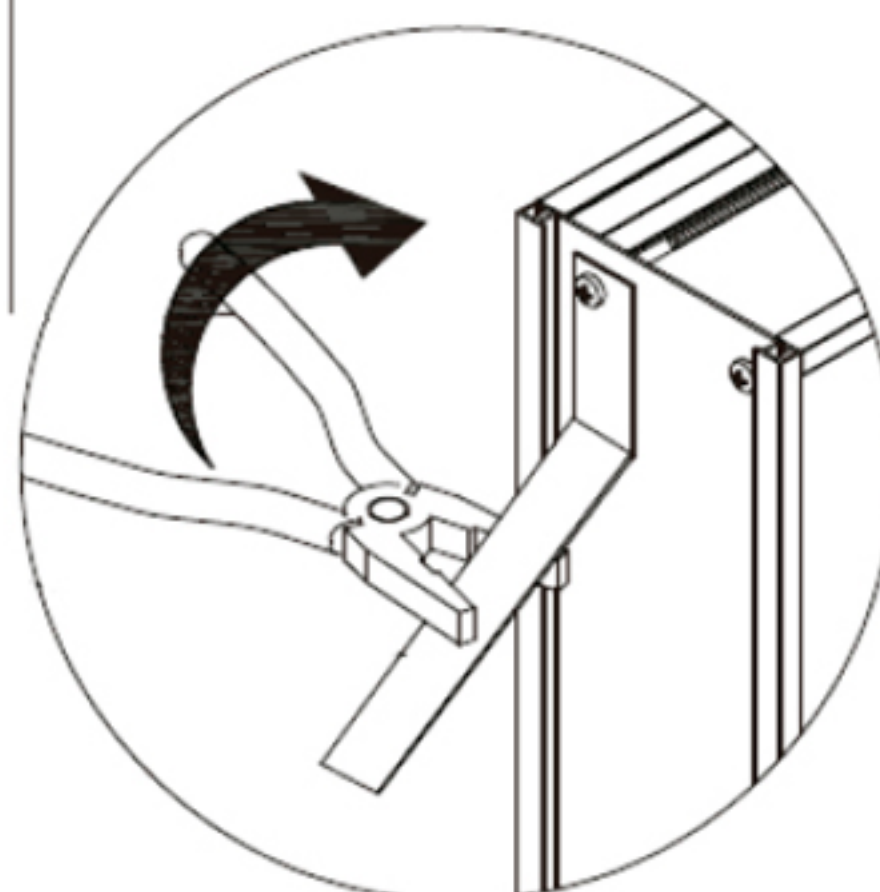
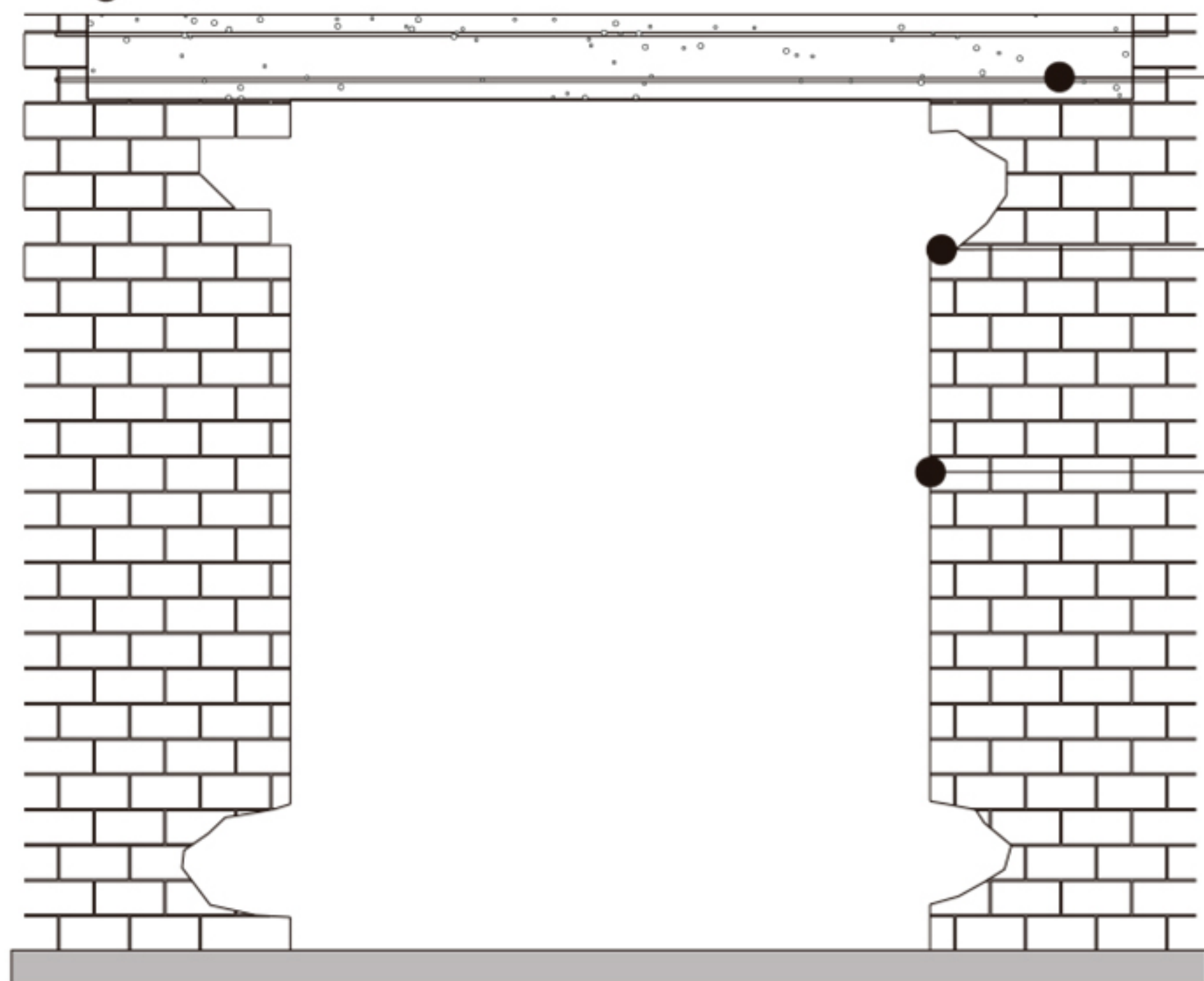

Fig. 02

**ATENÇÃO:** observar o lado com a identificação 'LADO INTERNO' deve ficar no interior do ambiente e com a seta voltada para cima.

# PREPARAÇÃO

Fig. 03



Verga de sustentação de alvenaria com armadura de aço sobre a esquadria.

Espaço para o ajuste dos chumbadores.

O vão para instalação deve ter as dimensões maiores do que a esquadria a ser instalada.

RECOMENDAMOS INSTALAR O PRODUTO COM AS PAREDES REBOCADAS.

## INSTALAÇÃO CORRETA

**Importante:** Durante a instalação da esquadria é necessário proteger a superfície exposta do alumínio com plástico para evitar qualquer tipo de danos ao produto.

Fig. 04

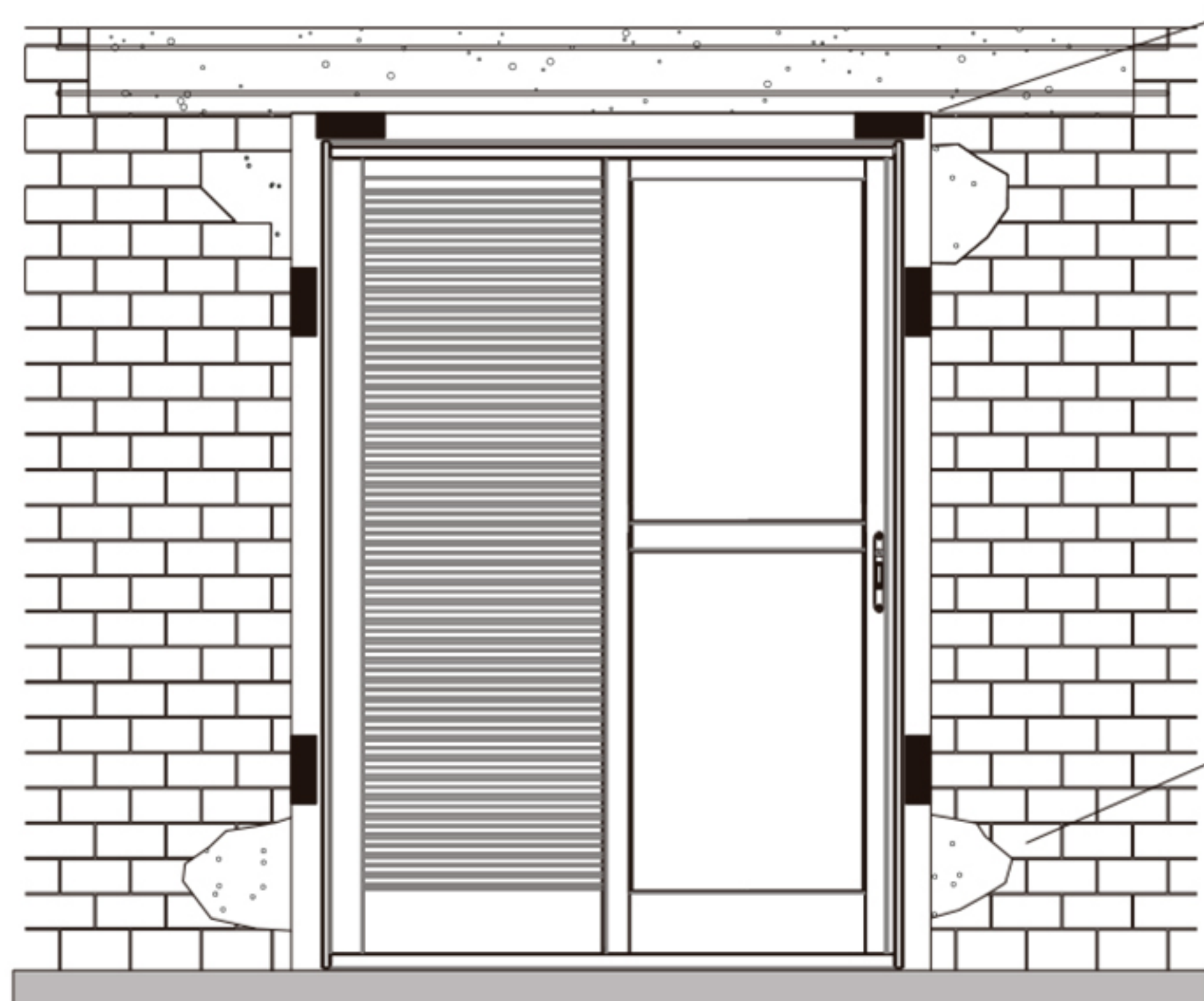

Instale os calços sempre nos cantos do produto, após os ajustes de nível e prumo, observando para que o produto esteja firme e na posição definitiva.



\*Use prumo e nível de bolha para aprumar e nivelar a esquadria.

Preencha com massa reforçada de areia e cimento (3 partes de areia e 1 de cimento) no local de todos os chumbadores. Observar imagem Det.03.

NÃO abra a folha até a completa secagem da massa de chumbação.

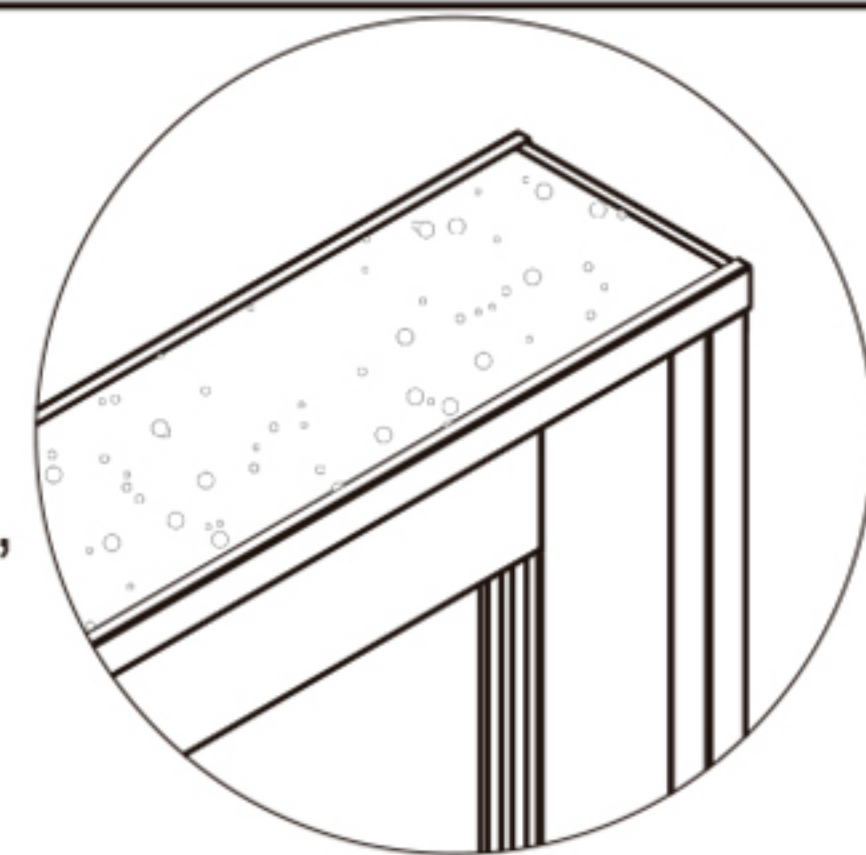

## INSTALAÇÃO INCORRETA

Fig. 05



Não assente tijolos diretamente sobre a esquadria sem uma estrutura de sustentação.

Não force a lateral do produto com cacos de tijolos. Isso poderá danificar o alinhamento e prejudicar o funcionamento do produto.

Não instale calços no meio dos produtos e não forçar em demasia a fixação dos demais pontos de apoio.

vista interna do produto

## PREPARAÇÃO / INSTALAÇÃO

### PERFIL SUPERIOR

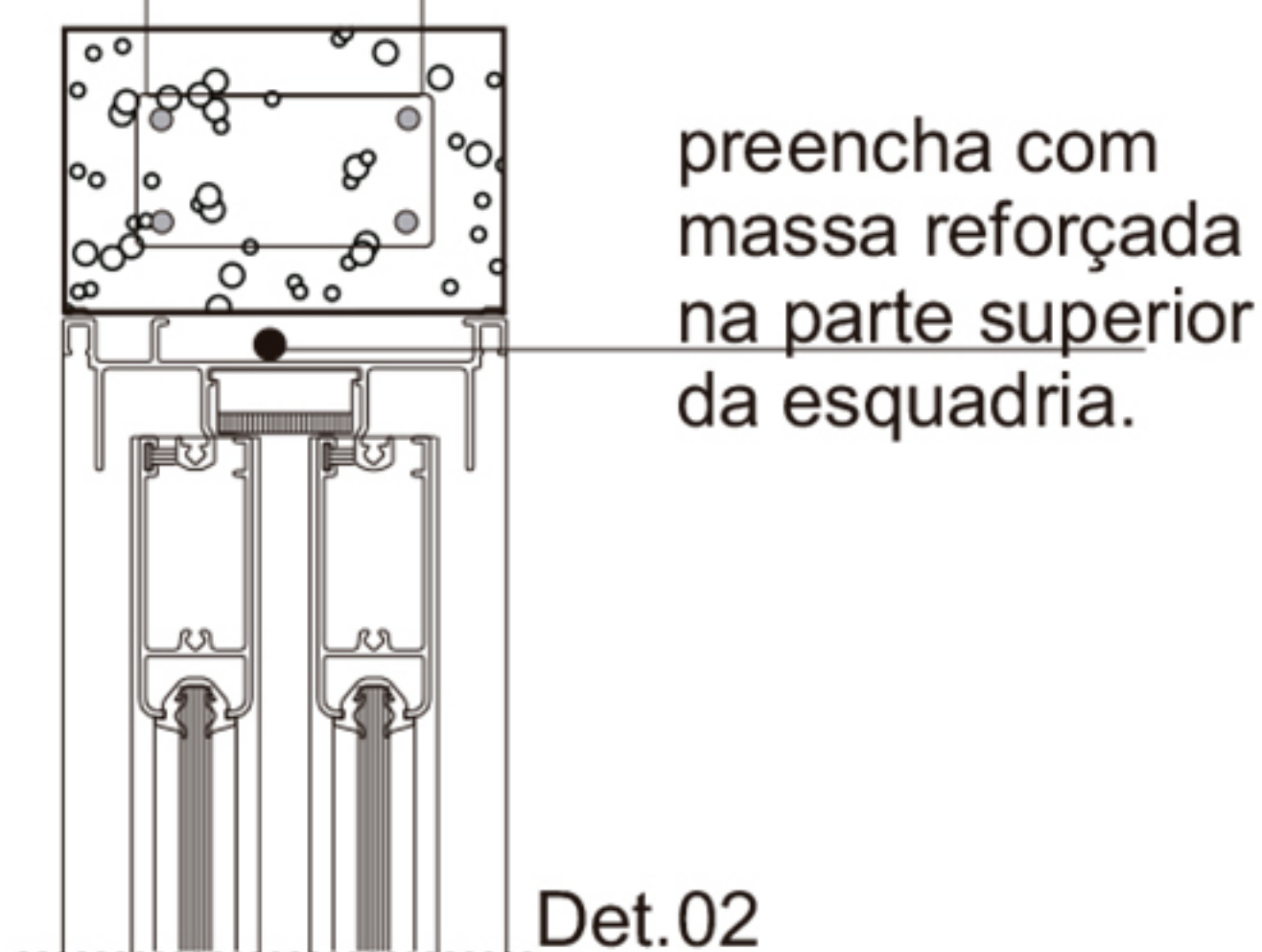

### PERFIL LATERAL

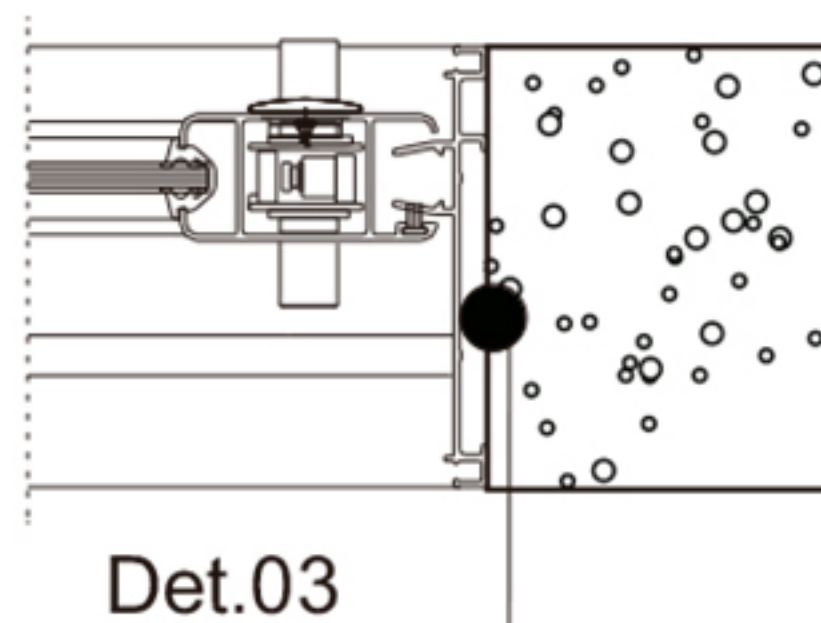

### PERFIL INFERIOR

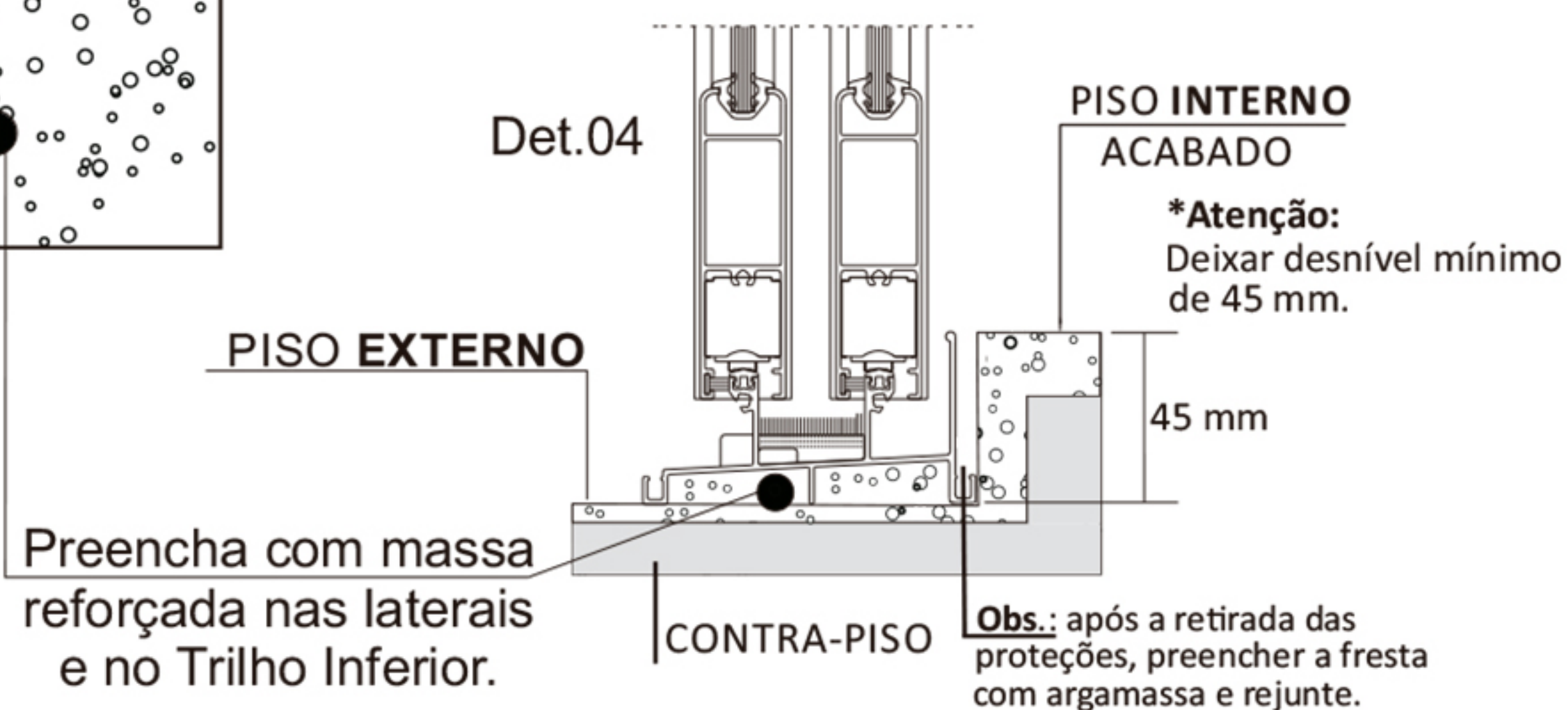
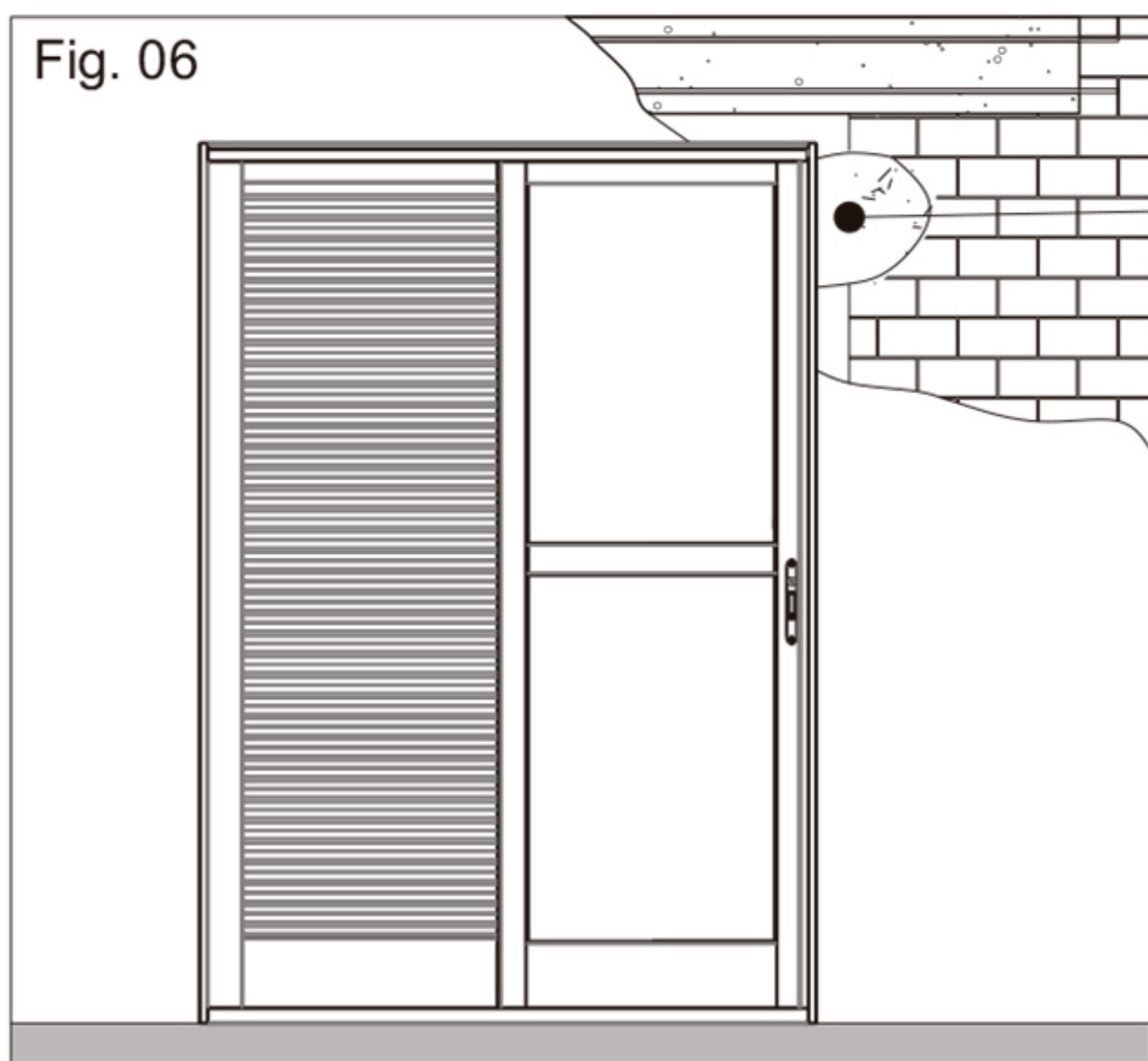

Fig. 06



Preencher com massa reforçada ( areia e cimento 3 por 1) no local das grapas, não deixando espaços vazios.(Det. 02 / 03 / 04)

Ao rebocar as paredes, cuidado para não danificar as placas de fibra de madeira e as fitas de amarração que protege o produto.

Após finalização do acabamento das paredes, retirar os grampos da embalagem utilizando um formão, remover as fitas de amarração com um estilete e em seguida puxar cuidadosamente as placas de fibra de madeira envergando até desencaixá-las totalmente. (Det. 05)



## RETIRAR FOLHAS MÓVEIS

Os produtos da Lucasa Eccellente e Ideale já vem com pintura de acabamento e vidros instalados. Em caso de manutenção, siga os passos descritos abaixo:

Afrouxe o guia deslizante na lateral da folha móvel com o auxílio de uma chave philips, como mostra o detalhes abaixo. (Det. 06)

OBS: Não retire totalmente o parafuso!

Abrir parcialmente a folha móvel, puxar a guia superior e a folha móvel para a direção indicada na figura abaixo. (Fig. 07)



### ATENÇÃO!

Desloque a folha móvel para cima até que ela se solte do trilho inferior, puxando-a para fora.

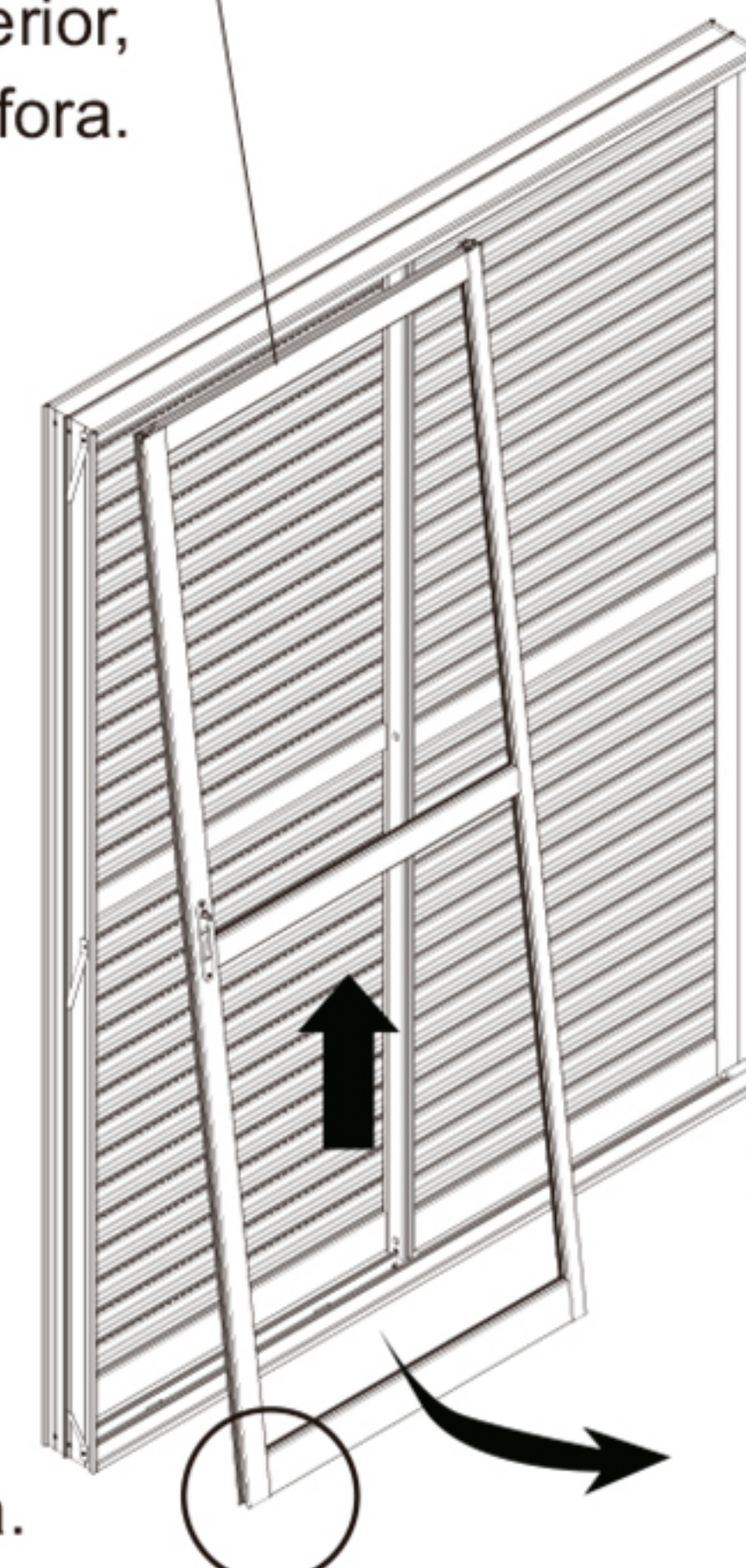

É possível ter acesso ao ajuste fino de altura, afrouxando o guia deslizante inferior e empurrando-o para cima, com a introdução de uma chave allen 4mm.

Para subir, apertar sentido horário, solte no sentido anti-horário para descer a folha.

## ACESSÓRIOS

Os acessórios mostrados abaixo podem ser retirados conforme os detalhes. (Det. 07 e 08)

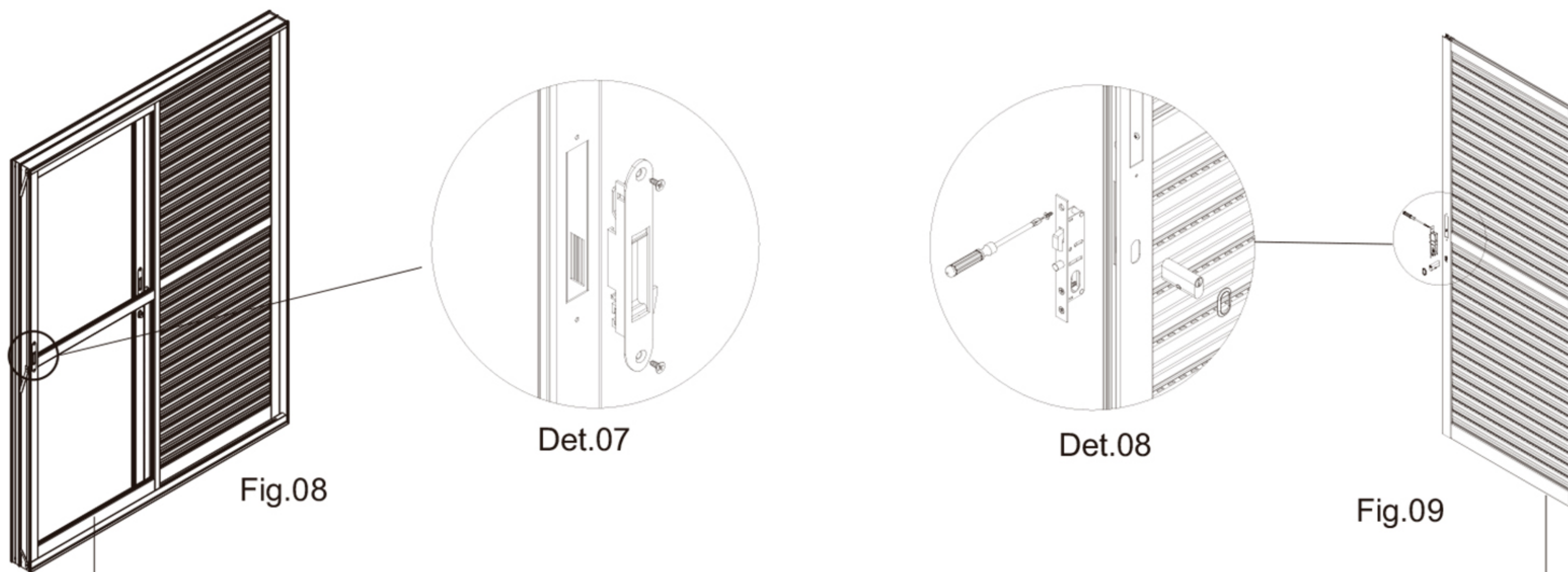

Para desmontar o fecho de travamento, basta retirar os parafusos utilizando uma chave philips (não fornecida). Soltar a lingueta com auxílio de chave allen 3mm. Recoloque ao montar. Para colocação do fecho basta posicioná-lo no rasgo do perfil e parafusar. Para melhor funcionamento verifique o travamento do trinco. Se preciso regule a lingueta com o auxílio de uma chave allen de 3 milímetros (não fornecida).

Para retirar a fechadura, primeiro retire os puxadores e o acabamento lateral que envolve o cilindro da fechadura. Depois solte o parafuso central da fechadura e retire o cilindro (tambor). Por fim, solte os outros dois parafusos (superior e inferior) que prendem a fechadura.

Nas folhas móveis conforme figura 10, retire os deslizantes superiores indicados nos detalhes 09 e 10. Tire os puxadores de acordo com o detalhe 11. Retire os parafusos inferiores de acordo com o detalhe 12 e 13.

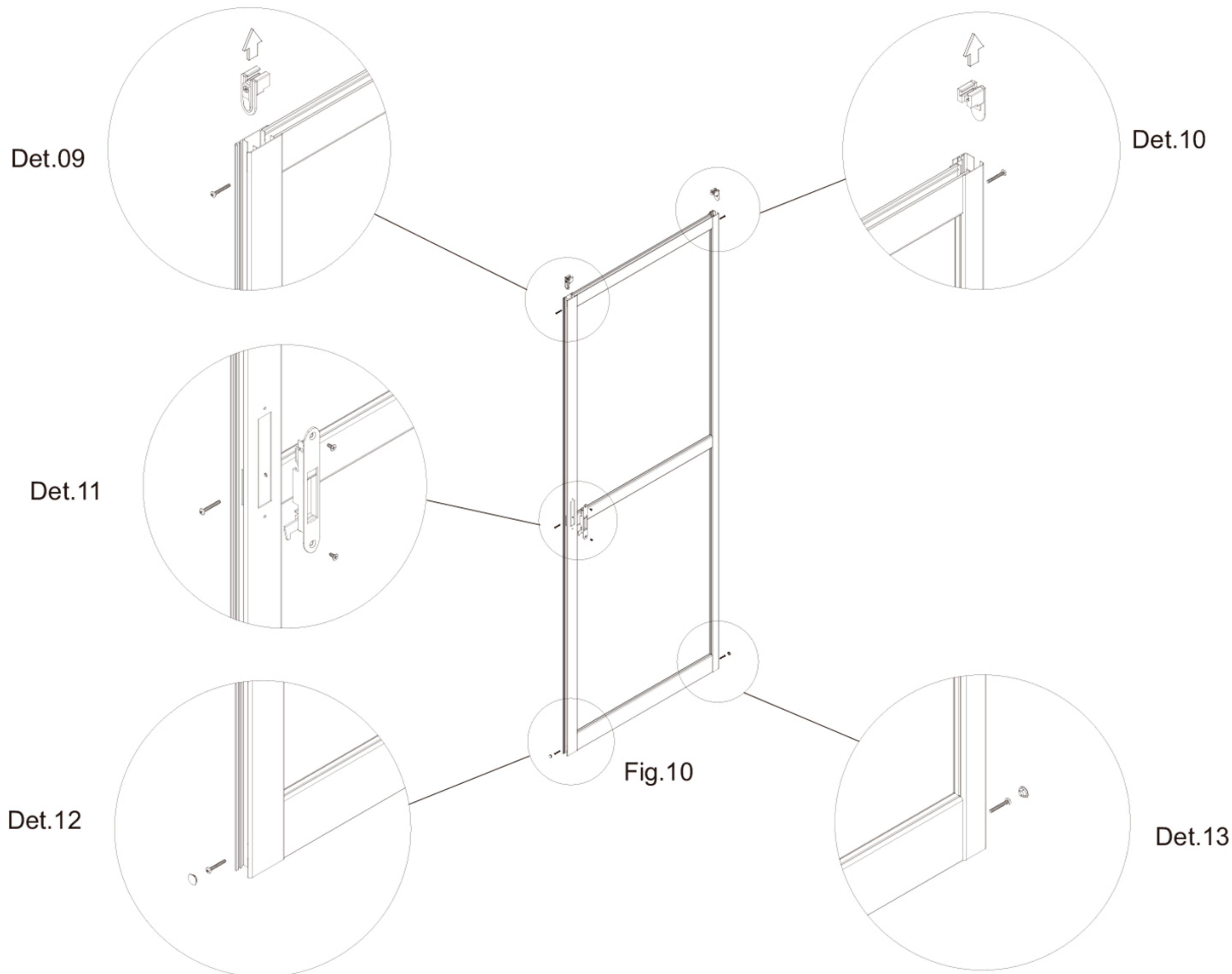

# SUBSTITUIÇÃO DOS VIDROS

## RETIRADA DOS VIDROS (FOLHA MÓVEL)

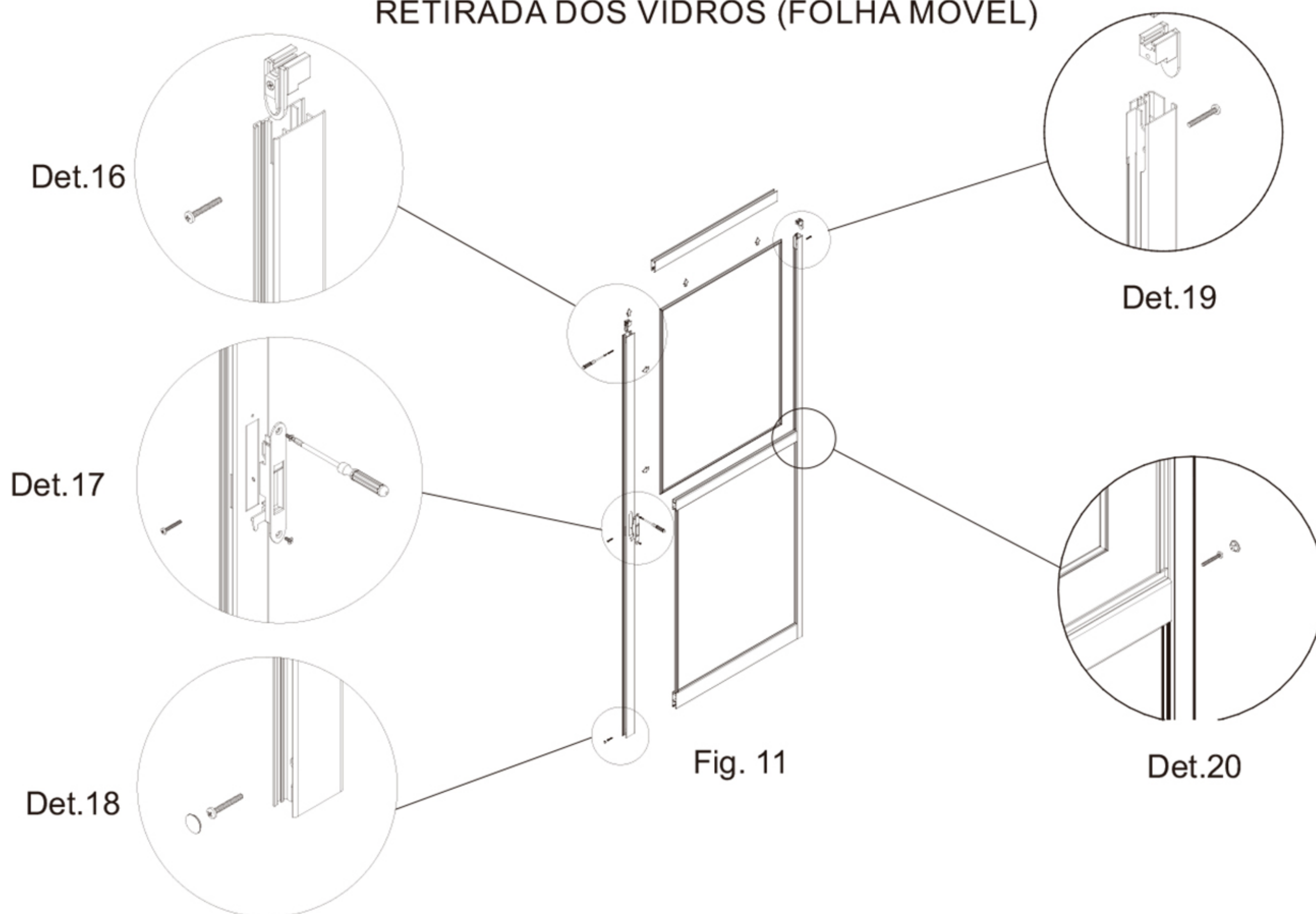

Para retirar os vidros da parte móvel solte os guias e parafusos dos perfis laterais, conforme detalhes 16, 17, 18, 19 e 20, puxe a travessa superior e o montante lateral até que se soltem do vidro conforme figura 12.

Retirar o vidro superior. Soltar o parafuso intermediário lateral e retirar o perfil espaçador, por fim retire o vidro inferior da parte móvel, conforme figura 12.

# INSTALAÇÃO DOS VIDROS

**ATENÇÃO:** Para instalar os vidros na parte móvel, refaça todo o processo acima, ao contrário.

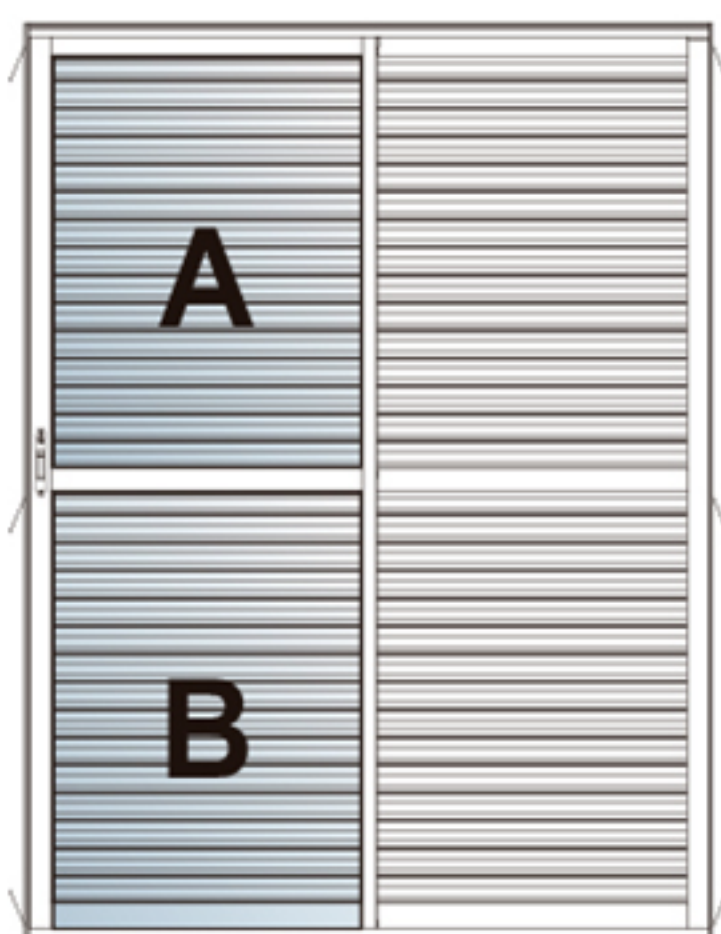

Porta Balcão de Correr Lateral

ESPECIFICAÇÕES TÉCNICAS					
Porta Balcão de Correr Lateral					
ALTURA	LARGURA	BATENTE	vidro A	vidro B	ESP. VIDROS
2150	1600	87	732 x 946	732 x 993	4 mm

medidas em milímetros

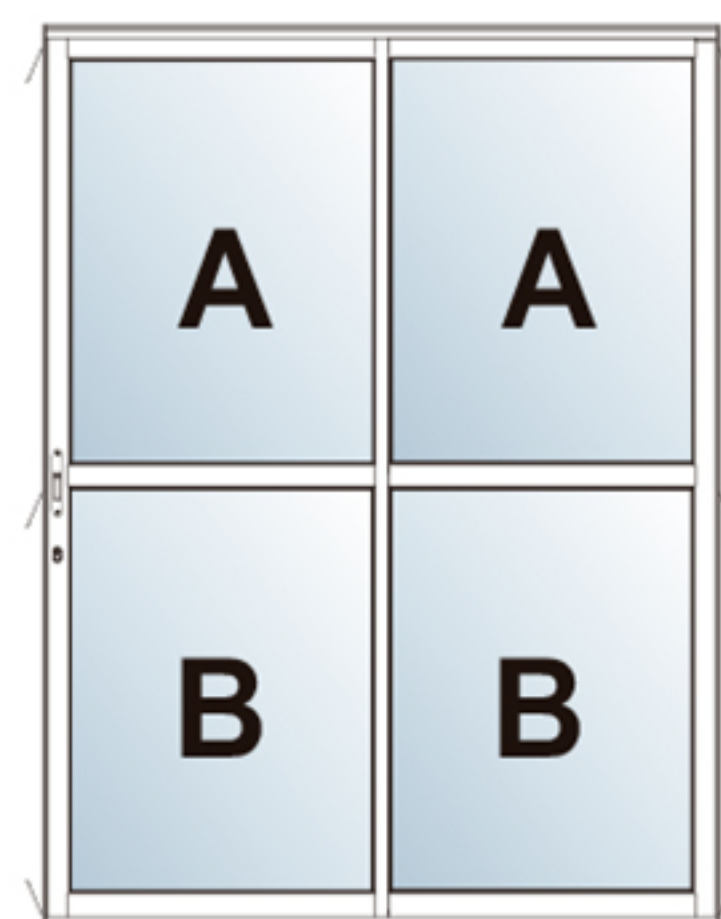

Porta de Correr Lateral 2 Folhas

ESPECIFICAÇÕES TÉCNICAS					
Porta de Correr Lateral 2 Folhas					
ALTURA	LARGURA	BATENTE	vidro A	vidro B	ESP. VIDROS
2150	1600	87	732 x 946	732 x 993	4 mm

medidas em milímetros

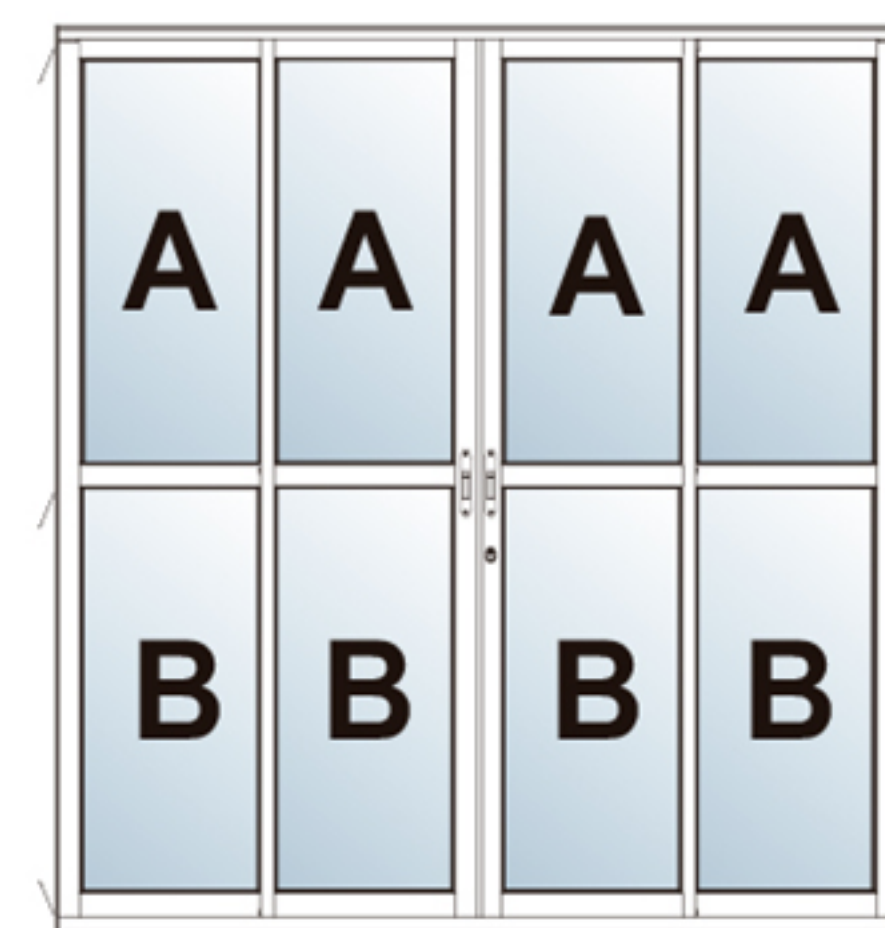

Porta de Correr Central 4 Folhas

ESPECIFICAÇÕES TÉCNICAS					
Porta de Correr Central 4 Folhas					
ALTURA	LARGURA	BATENTE	vidro A	vidro B	ESP. VIDROS
2150	2000	87	438 x 946	438 x 993	4 mm

medidas em milímetros

Produtos recomendados para manuseio das borrachas:  
 - Glicerina - Detergente Neutro - Estearato de Zinco  
 - Talco Industrial - Sabão Neutro

Produtos que não podem ter contato com as borrachas:  
 - Vaselina - Benzeno - Nafta;  
 - Combustíveis - Diesel - Gás Natural;  
 - Solventes - Fluorbenzeno - Tiner;  
 - Querosene - Óleo Mineral - Toluol / Tolueno

## LIMPEZA DA ESQUADRIA

Utilizar apenas água, detergente neutro (5% diluído em água) e uma esponja ou pano macio. Fazer a limpeza de todas as peças a cada 3 meses para zonas urbanas e rurais e 1 mês em caso de áreas industriais. Não utilizar no produto esponja de aço, produtos químicos, tais como solventes e principalmente produtos ácidos ou alcalinos, pois sua aplicação pode causar o aparecimento de manchas e tornar a superfície opaca. Limpar constantemente os trilho inferior e superior, evitando assim o acúmulo de poeira, pois com o tempo, as partículas vão se compactando com a ação de abrir e fechar, transformando em crostas de difícil remoção e que comprometem o desempenho do produto.

Após a lavagem, secar a esquadria com pano seco e macio para evitar manchas na superfície.

**CUIDADOS:** Caso o produto não seja instalado de imediato, não retirar a embalagem de proteção e não armazenar em locais úmidos próximos de produtos químicos como ácidos, solventes, cal, cimento ou exposto ao sol e chuva. Usar spray lubrificante ou similar nos rodízios e/ou junções sempre que necessário ou pelo menos uma vez por ano. Reapertar os parafusos sempre que necessário. Ao se ausentar da residência, verificar se as esquadrias estão fechadas corretamente.

**IMPORTANTE:** Para a correta instalação da esquadria de alumínio, o Fabricante recomenda:

- Leitura do manual de instalação;
- Uso de ferramentas manuais ou elétricas em bom estado;
- Materiais de construção de boa qualidade;
- Uso de equipamentos de segurança individual exigidos pela legislação vigente;
- Observar atentamente cada etapa de instalação para não ocorrer inversões de posição interna e externa ou superior e inferior ou fora de esquadro e desnivelamento.

## CERTIFICADO DE GARANTIA NO BRASIL

Nos termos do Código de Defesa do Consumidor (Lei 8.078/90), o consumidor desta esquadria terá direito de reclamar por eventuais vícios aparentes ou de fácil constatação pelo prazo de 90 (noventa) dias, contados da data de aquisição.

Para os acessórios agregados à esquadria (fechaduras, fechos, roldanas, trincos, guias deslizantes, borrachas de vedação etc.), a ULLIAN ESQUADRIAS METÁLICAS LTDA. oferece ao consumidor garantia de 1 (um) ano.

A ULLIAN ESQUADRIAS METÁLICAS LTDA. oferece, ainda, desde que observadas todas as instruções constantes do manual de instalação da esquadria, garantia contra corrosão pelos prazos seguintes, contados da data de aquisição do produto:

- 5 (cinco) anos, para os produtos das linhas RIOBRAS e LUCASA PREMIUM;
- 6 (seis) anos, para os produtos das linhas RIOBRAS PRONTA e LUCASA FACILITÀ;
- 6 (seis) anos, para os produtos das linhas LUCASA IDEALE e LUCASA ECCELLENTE.

Não há garantia contra corrosão se o produto fabricado em aço for instalado em regiões litorâneas, considerando-se como tal a região que distar até 50 km da costa marítima.

Também não há garantia se a corrosão perfurante decorrer do uso indevido do produto.

Haverá a perda da garantia contra corrosão se a fabricante não for acionada no prazo de 90 dias a contar do surgimento do vício.

Observação: Pontos de amarelamento não são corrosão, mas apenas manchas que precedem o efeito corrosivo e surgem quando não há a devida manutenção do produto. Em condições normais, o amarelamento da superfície desaparece com uma simples limpeza realizada com pano e detergente neutro.

Para o exercício do direito às garantias acima referidas, o consumidor, de posse da respectiva nota fiscal de compra do produto, deverá entrar em contato com o Serviço de Atendimento ao Consumidor (SAC) da fabricante pelo número 0800 703 0202.

Após reclamação feita pelo consumidor, a fabricante, se for o caso, acionará sua Assistência Técnica para inspeção do produto, e, se for constatado algum vício de fabricação, fará o necessário reparo ou troca da parte defeituosa. Não sendo possível a troca apenas da parte defeituosa, a fabricante fará a substituição do produto. Não sendo constatado vício de fabricação, o consumidor será responsável por eventuais serviços realizados ou peças substituídas pela fabricante.

O consumidor não terá direito às garantias nas seguintes hipóteses:

- Inobservância das instruções contidas no manual de instalação do produto;
- Danos ou amassamentos decorrentes do manuseio ou armazenamento incorreto do produto;
- Uso indevido do produto;
- Alteração ou modificação da estrutura do produto;
- Contato do produto com substâncias abrasivas, corrosivas, urina animal, formigueiros ou limpeza com produtos à base de ácidos ou alcalinos;
- Avaria causada por arrombamento, ato de vandalismo, incêndio ou qualquer outro evento não relacionado à fabricação do produto, inclusive desastre natural (ex.: inundação);
- Remoção da pintura de proteção, falta de pintura de acabamento em produto semiacabado (esta pintura deve ser feita no prazo máximo de 180 após a compra) ou falta de pintura de manutenção a cada 12 meses em produtos das linhas RIOBRAS e LUCASA PREMIUM;
- Assentamento do produto com espuma expansiva ou parafuso;
- Instalação inadequada de tranca, porta-cadeado ou outro acessório que provoque perfuração, corte ou mau funcionamento do produto;
- Quebra de vidros.

**IMPORTANTE:** Nenhum assistente técnico, representante comercial, coordenador de atendimento, promotor de vendas, gerente de vendas ou revendedor está autorizado a estender ou de qualquer forma modificar as regras de garantia oferecida pela fabricante.



# **LUCASA**<sup>®</sup>

Eccellente  
Ideale

Ullian Portas e Janelas

Av. Percy Gandini, 457 - Vila Toninho

(Rod. Washington Luis, km 434)

CEP 15077-000 - São José do Rio Preto - SP

SAC - Serviço de Atendimento ao Cliente

**0800 703 0202**

[www.ullian.com.br](http://www.ullian.com.br)

# Agora que você já comprou o seu móvel, ele merece ser montado do jeito certo.

Erros de montagem causam mais de **60%** dos danos em móveis.

## Por que contratar?

Tranquilidade do **início ao fim** da montagem



### PROFISSIONAIS QUALIFICADOS

Especialistas certificados na **MadeiraMadeira Serviços**.



### FERRAMENTAS PROFISSIONAIS

que **protegem** seus móveis.



### AGENDAMENTO EM 24 HORAS

escolha a data e o turno **ideais para** você.



### GARANTIA DE 3 MESES

de cobertura **completa**.

**Mais de 1 MILHÃO DE MONTAGENS**  
★ com avaliação **4.7** ★

#### Mariana S., São Paulo

"Chegaram no horário e montaram tudo rapidamente. Serviço incrível!"



#### Carlos R., Belo Horizonte

"Tentei montar sozinho e foi um desastre. Com a **MadeiraMadeira Serviços** ficou perfeito."



#### Ana P., Rio de Janeiro

"Agendamento ágil e **montagem pontual e perfeita**. Recomendo demais!"



Agende agora pelo  
**QR Code**



Madeira**Madeira** Serviços · Atendimento em todo o Brasil

Escaneie o QRCode