



**MÓVEIS PRINCESA OESTE LTDA.**

BR-282 Km 582,5

CEP: 89870-000

Pinhalzinho-SC- Brasil

Fone/fax:+55(49) 3366-1911

www.moveismpo.com.br

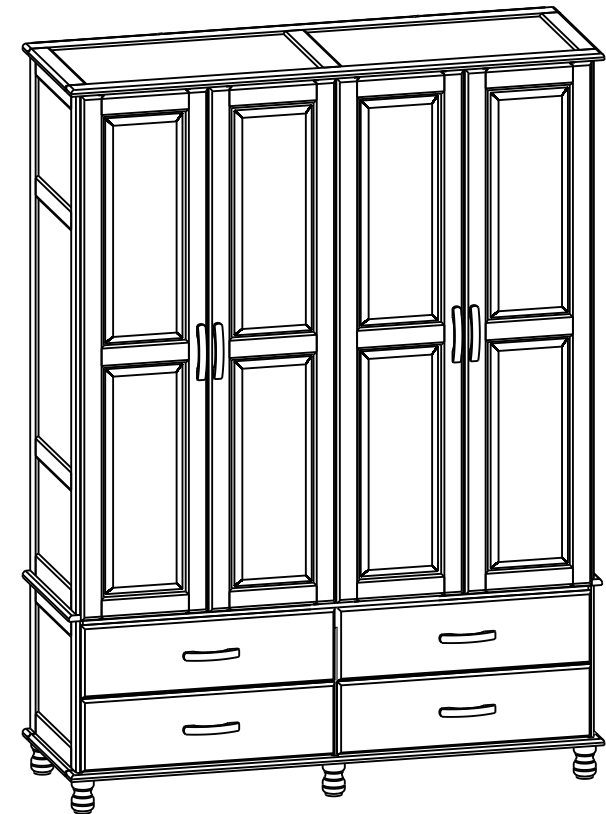

## 3840 - Roupeiro Cairo

### Observações/Observaciones/Observation

- \* Fixar toda a ferragem indireta antes de começar a montagem. (Dobradiças nas portas, cavilhas nas travessas, etc. Sempre obs. o desenho).
- \* Fijar todas las piezas metálicas, antes de comenzar el montaje. (Tacos de madera en los laterales, vigas de madera, bisagras, etc. (Siempre mirando el dibujo paso a paso).
- \* Hinges in the doors, peg in the lates, etc. (Always watching the drawing)















### Como cuidar de seu móvel

Móvel adequado para uso doméstico. Limpar com um pano seco, não utilize produtos que contenham solventes abrasivos ou amoníacos. Evitar a exposição da luz solar e umidade excessiva. A cor do produto, as vetas é rasgos da madeira poderá ter alguns tipos de variações depois de algum tempo, isto é natural devido as alterações climáticas.

## LISTA DE FERRAGENS

(Identifying the Hardware/Ferreteria Incluída)

Código	Letra	Descrição	Desenho	Qtde
120-0	A	Cavilha 8x30 mm		50
162-0	B	Parafuso Phi 3,5x12mm		196
162-7	C	Parafuso Phi 4,5x40 mm		40
162-4	D	Parafuso Phi 3,5x30 mm		40
331-5	E	Cantoneira 6 Furos		16
162-3	F	Parafuso Phi 3,5x 22 mm		16
161-3	G	Parafuso 7,0x50 mm		06
185-1	H	Prego 8x8 mm		110
195-1	I	Suporte Cabideiro		02
122-0	J	Chave "Z"		01
626-0	K	Calço 5 mm		12
333-0	L	Dobradiça Pressão		12
675-2	M	PUXADO MADEIRA 160MM IMBUIA FOSCO		06

Nº	Código	Descrição	QTDE
1	167-2	PE TORNEADO IMBUIA FOSCO	6
2	173-67	BASE INFERIOR 1545 X 525 X 18	1
3	173-68	BASE INTERMEDIÁRIA 1545 X 502 X 18	1
4	193-68	LATERAL DIREITA 1510 X 502 X 18	1
5	193-69	LATERAL ESQUERDA 1510 X 502 X 18	1
6	180-37	DIVISÃO 1510 X 502 X 18	1
7	255-40	PORTA 1520 X 366 X 18 MACIÇA	4
8	217-72	PRATELEIRA 725 X 502 X 18	4
9	231-40	TAMPO SUPERIOR 1545 X 525 X 18	1
10	193-70	LATERAL INF DIREITA 440 X 502 X 18	1
11	193-71	LATERAL INF ESQUERDA 440 X 502 X 18	1
12	145-38	RIPA SUSTENTAÇÃO 1468 X 70 X 20 FRONTAL	1
13	145-39	RIPA SUSTENTAÇÃO 1468 X 70 X 20 TRASEIRO	1
14	144-159	MONTANTE DIVISÃO INF FRONTAL 420 X 57 X 20	1
15	144-160	MONTANTE DIVISÃO INF TRASEIRO 420 X 57 X 20	1
16	184-45	FRENTE GAVETA 735 X 210 X 18	4
17	257-27	LATERAL GAVETA 440 X 130 X 17	8
18	258-37	TRASEIRO GAVETA 652 X 130 X 14	4
19	187-46	FUNDO GAVETA 440 X 665 X 2,5	4
20	253-22	CALÇO CORREDIÇA 500 X 30 X 10	8
21		CABIDEIRO ALUMÍNIO 715mm	1
22	168-4	PERFIL-H 1510	2
23	179-113	COSTAS 1490 X 450 X 2,5	1
24	179-114	COSTAS 1540 X 370 X 2,5	4
25	584-3	TRILHO TELESCÓPICO 300mm SLIM	4
26	183-180	KIT FERRAGEM 3840	1

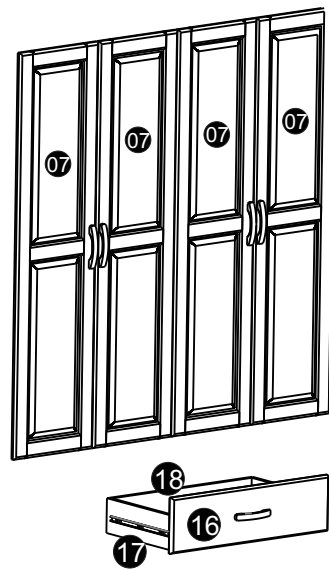
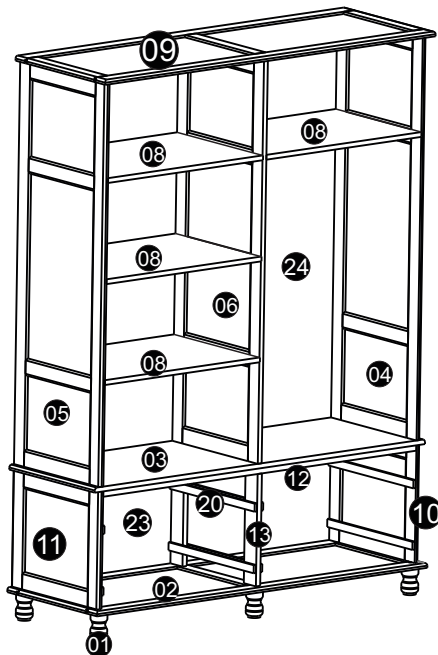

01

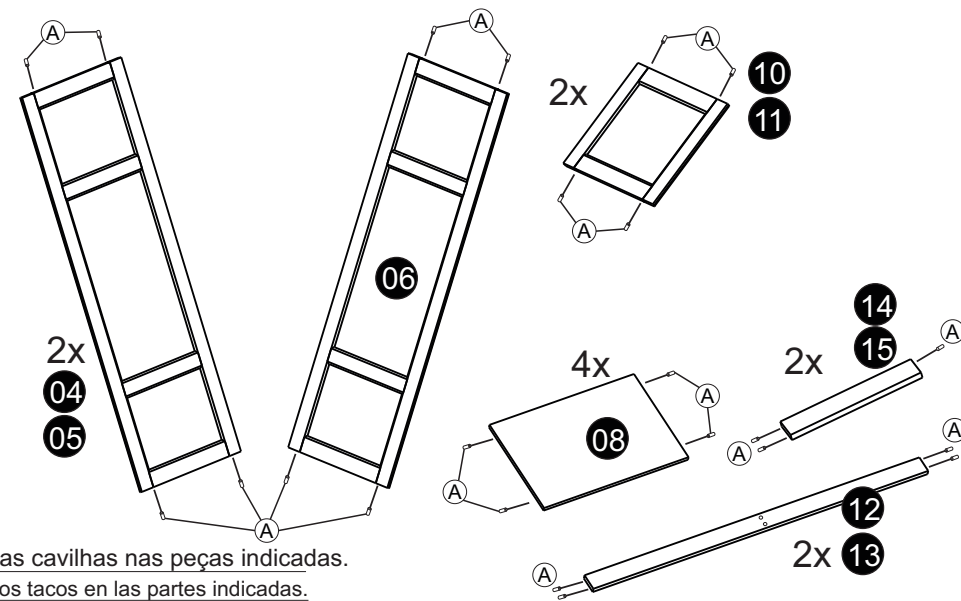

- > colocar as cavilhas nas peças indicadas.
- > Colocar los tacos en las partes indicadas.
- > Place the dowels in the indicated parts.

02 Repetir o Passo 4 vezes

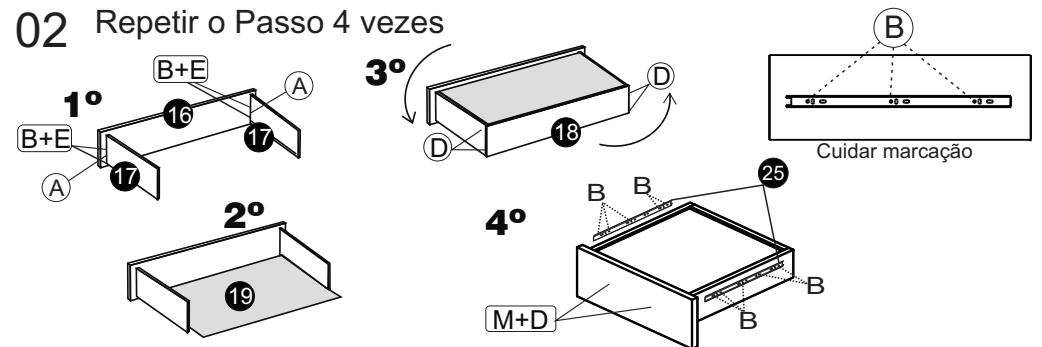

03

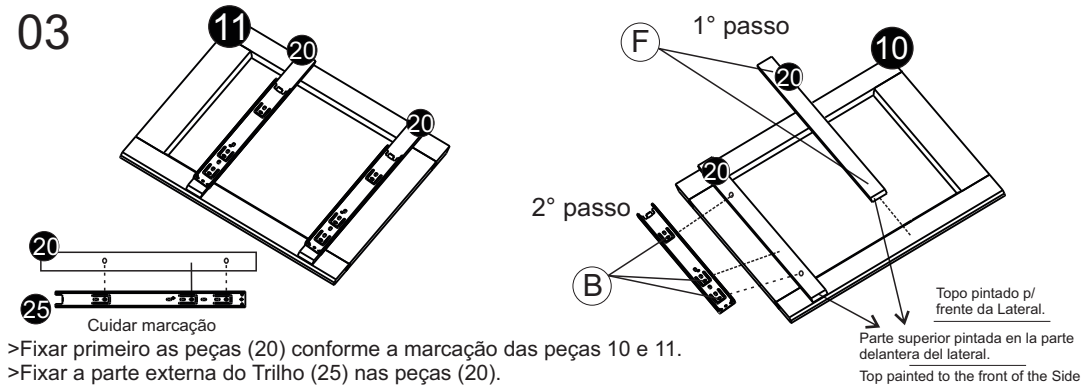

- > Fixar primeiro as peças (20) conforme a marcação das peças 10 e 11.
- > Fixar a parte externa do Trilho (25) nas peças (20).
- > Primero fije las partes (20) de acuerdo con la marca de las partes 10, 11.
- > Fijar la parte externa del Riel (25) a las partes (20).
- > First fix the parts (20) as marked on parts 10 and 11.
- > Fix the external part of the Rail (25) to the parts (20).

Topo pintado p/ frente da Lateral.  
Parte superior pintada en la parte delantera del lateral.  
Top painted to the front of the Side

04

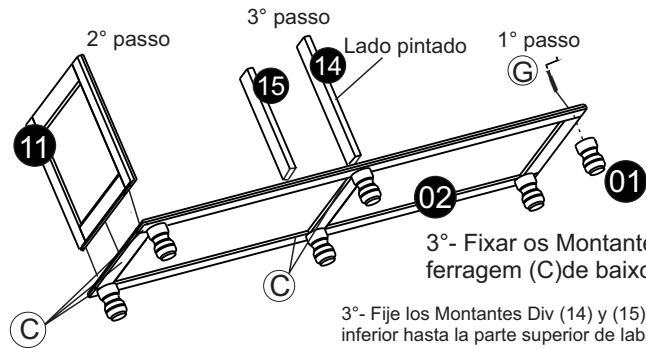

1°- Fixar os Pés (01) com a ferragem (G) na Base(02);

1°- Fije las Patas (01) con el hardware (G) en la Base (02);

1°- Fix the Feet (01) with the hardware (G) on the Base(02);

3°- Fixar os Montantes Div(14)e(15) c/ a ferragem (C)de baixo para cima da peça Base(02);

3°- Fije los Montantes Div (14) y (15) con el hardware (C) desde la parte inferior hasta la parte superior de labase parcial (02);

3°- Fix the Div Uprights (14) and (15) with the hardware (C) from the bottom to the top of the part Base(02);

2°- Fixar a Lateral Inf Esq(11) com a ferragem (C) de baixo para cima da peça Base(02);

2°- Fije el Lado Inferior Izquierdo (11) con la tornillería (C) desde la parte inferior hasta la parte superior de la pieza Base (02);

2°-Fix the Lower Left Side(11) with the hardware (C) from the bottom to the top of the Base piece(02);

05

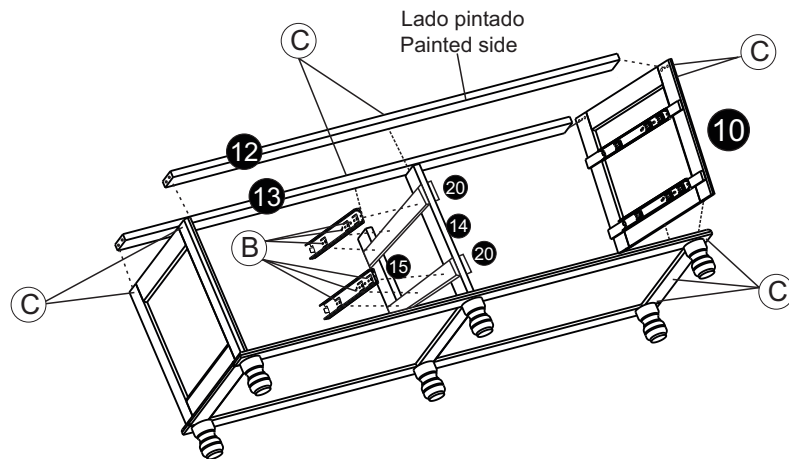

1°- Encaixar as peças (12e13) juntamente com a Lateral Inf Dir(10) e então fixá-las com a ferragem (C).

2° - Fixar as peças (20) nas peças (14 e 15) em ambos os lados com a Ferragem (F), para então fixar os trilhos (25) nas peças (20).

1°- Encajar las piezas (12e13) junto con el Side Inf Dir(10) y luego fijarlascon el hardware ©.

2° - Fijar las piezas (20) a las piezas (14 y 15) de ambos lados con la Herrajes (F), para luego fijar los rieles (25) sobre las piezas (20).

1°- Fit the pieces (12e13) together with the Side Inf Dir(10) and then fix themwith the hardware ©.

2° - Fix the pieces (20) to the pieces (14 and 15) on both sides with the Hardware (F), to then fix the rails (25) on the pieces (20).

06

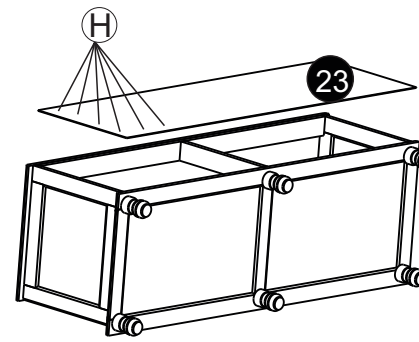

> Deixar o Gaveteiro no esquadro e então fixar a peça (23) com a Ferragem (H) deixando um espaçamento de aproximadamente 10cm de um prego para outro.

> Deja el cajón en la plaza y luego fije la pieza (23) con el Hardware(H) dejando un espacio de aproximadamente 10 cm de una uña a otro.

> Leave the drawer in the square and then fix the part (23) with the Hardware(H) leaving a spacing of approximately 10cm of a nail to another.

07

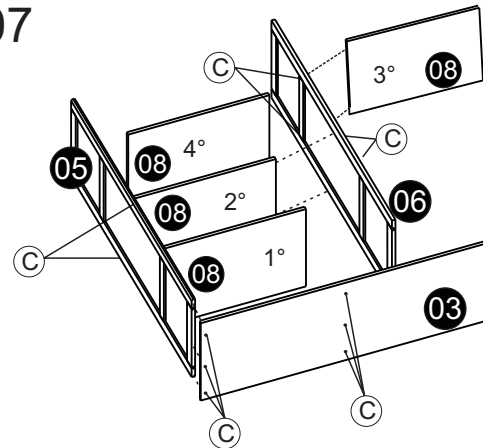

1°- Fixar a Divisão(06) na Base(03), em seguida fixar a Prateleira(08) do lado direito da divisão.

2° - Encaixar as Prateleiras(08) Conforme orientado no desenho e fixar com parafuso a prateleira do meio(2°). 3° Fixar a Lateral Esquerda (05) na Base e na prateleira.

1°- Fixar a Divisão(06) na Base(03), em seguida fixar a Prateleira(08) do lado direito da divisão.

2° - Encaixar as Prateleiras(08) Conforme orientado no desenho e fixar com parafuso a prateleira do meio(2°). 3° Fixar a Lateral Esquerda (05) na Base e na prateleira.

1°- Fixar a Divisão(06) na Base(03), em seguida fixar a Prateleira(08) do lado direito da divisão.

2° - Encaixar as Prateleiras(08) Conforme orientado no desenho e fixar com parafuso a prateleira do meio(2°). 3° Fixar a Lateral Esquerda (05) na Base e na prateleira.

08

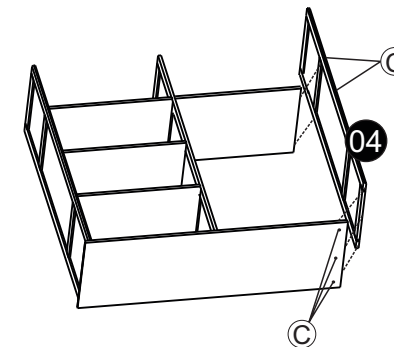

09

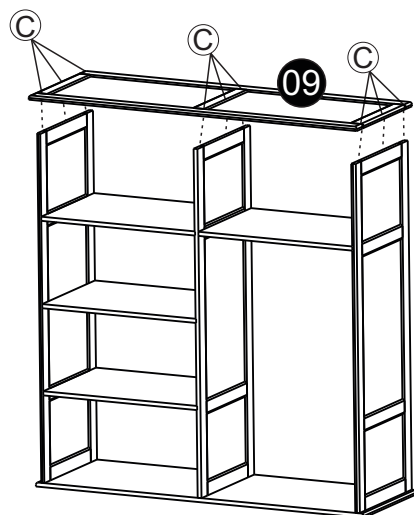

- > Fixar o Tampo(09) com a ferragem indicada.
- > Fije la Tapa (09) con la tornillería indicada.
- > Fix the Top (09) with the indicated hardware.

11

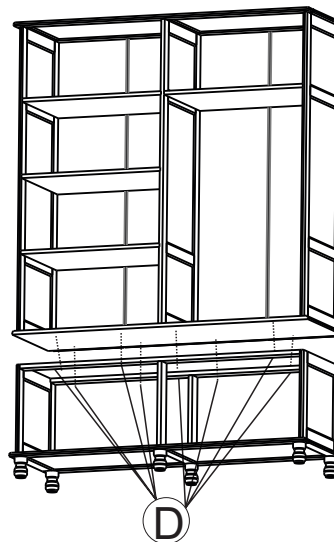

- > Fixar o Gaveteiro na parte superior do Roupeiro com o Parafuso 3,5x30 (D). São 04 na parte de trás e 04 na parte da frente.
- > Fije el cajón a la parte superior del armario con el Tornillo 3.5x30 (D). Hay 04 en la parte posterior y 04 en el frente.
- > Attach the Drawer to the top of the Wardrobe with the 3.5x30 Screw (D). There are 04 on the back and 04 on the front.

10

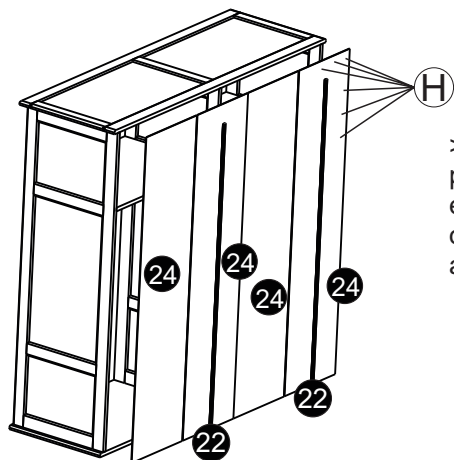

- > Deixar o Roupeiro no esquadro e fixar as peças (24) c/ a ferragem (H) deixando um espaçamento de 10cm de um prego(H) para outro. OBS: Colocar o Perfil H(22) em meio as peças 1 e 2, e o outro entre a 3 e 4.

> Deja el armario cuadrado y arregla el partes (24) con el hardware (H) dejando un espaciado de 10 cm de un clavo (H) a otro. NOTA: Coloque el perfil H(22) en el medio piezas 1 y 2, y la otra entre 3 y 4.

> Leave the Wardrobe square and fix the parts (24) with the hardware (H) leaving a 10cm spacing of a nail(H) to other. NOTE: Place the H(22) Profile in the middle pieces 1 and 2, and the other between 3 and 4.

12

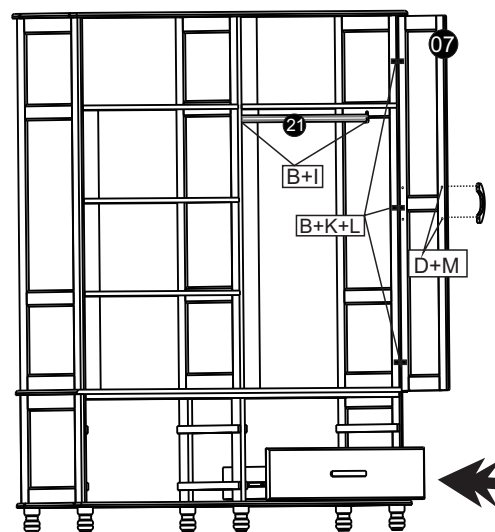

- > Fixar o Cabideiro (21) conforme as ferragens;
- > Fixar as portas com as Dobradiças e fazer a regulagem;
- > Fixar os Puxadores nas portas;
- > Encaixar as gavetas no produto.

- > Fije el perchero (21) según la tornillería;
- > Fije las puertas con las Bisagras y haga las ajustamiento;
- > Fijación de las manijas a las puertas;
- > Fije los cajones al producto.

- > Fix the coat rack (21) according to the hardware;
- > Fix the doors with the Hinges and make the adjustment;
- > Attaching the Handles to the Doors;
- > Attach the drawers to the product.