

10

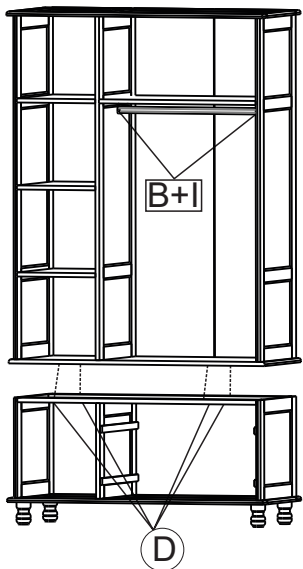

> Fixar o Gaveteiro na parte superior do Roupeiro com o Parafuso 3,5x30 (D). São 04 na parte de trás e 04 na parte da frente.

> Fixar o Cabideiro (28) conforme as ferragens;

> Fije el Cajón a la parte superior del Armario con el Tornillo 3,5x30 (D). Hay 04 en la parte trasera y 04 en la parte delantera.

> Fije el perchero (28) según el hardware.

> Fix the Drawer to the top of the Wardrobe with the 3.5x30 Screw (D). There are 04 on the back and 04 on the front.

> Fix the coat rack (28) according to the hardware;

11

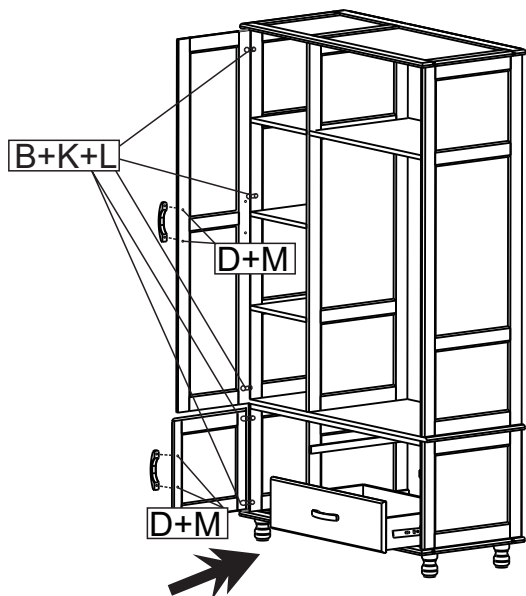

> Fixar as portas com as Dobradiças e fazer a regulagem;

> Fixar os Puxadores nas portas;

> Encaixar as gavetas no produto.

> Fije el perchero (28) siguiente hardware;

> Fije las manijas en las puertas;

> Fije los cajones al producto.

> Fije el perchero (28) next hardware;

> Fix the Handles on the doors;

> Attach the drawers to the product.



MÓVEIS PRINCESA OESTE LTDA.

BR-282 Km 582,5

CEP: 89870-000

Pinhalzinho-SC- Brasil

Fone/fax: +55(49) 3366-1911

www.moveismpo.com.br

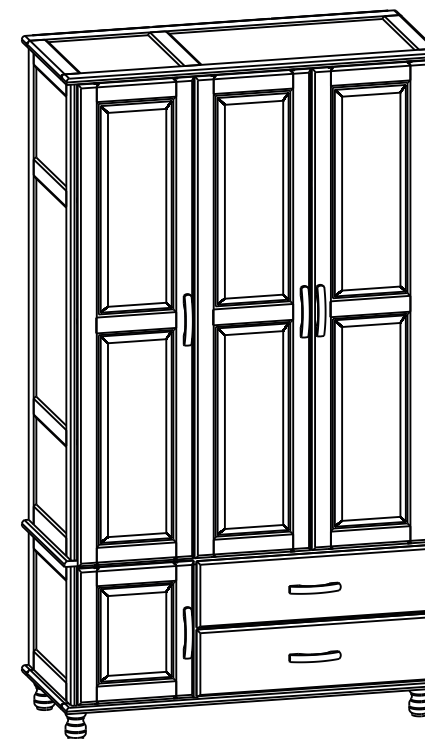

3830 - Roupeiro Seul

Observações/Observaciones/Observation

* Fixar toda a ferragem indireta antes de começar a montagem. (Dobradiças nas portas, cavilhas nas travessas, etc. Sempre obs. o desenho).

* Fijar todas las piezas metálicas, antes de comenzar el montaje. (Tacos de madera en los laterales, vigas de madera, bisagras, etc. (Siempre mirando el dibujo paso a paso).

* Hinges in the doors, peg in the lates, etc. (Always watching the drawing)



Como cuidar de seu móvel

Móvel adequado para uso doméstico. Limpar com um pano seco, não utilize produtos que contenham solventes abrasivos ou amoníacos. Evitar a exposição da luz solar e umidade excessiva. A cor do produto, as vetas e rasgos da madeira poderá ter alguns tipos de variações depois de algum tempo, isto é natural devido as alterações climáticas.

Nº	Código	Descrição	QTDE
1	167-2	PE TORNEADO IMBUÍA FOSCO	4
2	173-69	BASE INFERIOR 1185 X 525 X 18	1
3	173-70	BASE INTERMEDIÁRIA 1185 X 502 X 18	1
4	193-68	LATERAL DIREITA 1510 X 502 X 18	1
5	193-69	LATERAL ESQUERDA 1510 X 502 X 18	1
6	180-37	DIVISÃO 1510 X 502 X 18	1
7	180-38	DIVISÃO INFERIOR 420 X 502 X 18	1
8	255-40	PORTA 1520 X 366 X 18 MACIÇA	3
9	255-41	PORTA INFERIOR 430 X 366 X 18 MACIÇA	1
10	217-72	PRATELEIRA 725 X 502 X 18	1
11	217-73	PRATELEIRA 353 X 502 X 18	3
12	231-41	TAMPO SUPERIOR 1185 X 525 X 18	1
13	193-70	LATERAL INF DIREITA 440 X 502 X 18	1
14	193-71	LATERAL INF ESQUERDA 440 X 502 X 18	1
15	145-40	RIPA SUSTENTAÇÃO 1105 X 70 X 20 FRONTAL	1
16	145-41	RIPA SUSTENTAÇÃO 1105 X 70 X 20 TRASEIRO	1
17	184-45	FRENTE GAVETA 735 X 210 X 18	2
18	257-27	LATERAL GAVETA 440 X 130 X 17	4
19	258-37	TRASEIRO GAVETA 652 X 130 X 14	2
20	187-46	FUNDO GAVETA 440 X 665 X 2,5	2
21	253-22	CALÇO CORREDIÇA 500 X 30 X 10	4
22		CABIDEIRO ALUMÍNIO 715mm	1
23	168-4	PERFIL-H 1580	1
24	179-116	COSTAS 1125 X 450 X 2,5	1
25	179-114	COSTAS 1540 X 370 X 2,5	3
26	584-3	TRILHO TELESCÓPICO 300mm SLIM	2
27	183-181	KIT FERRAGEM 3830	1

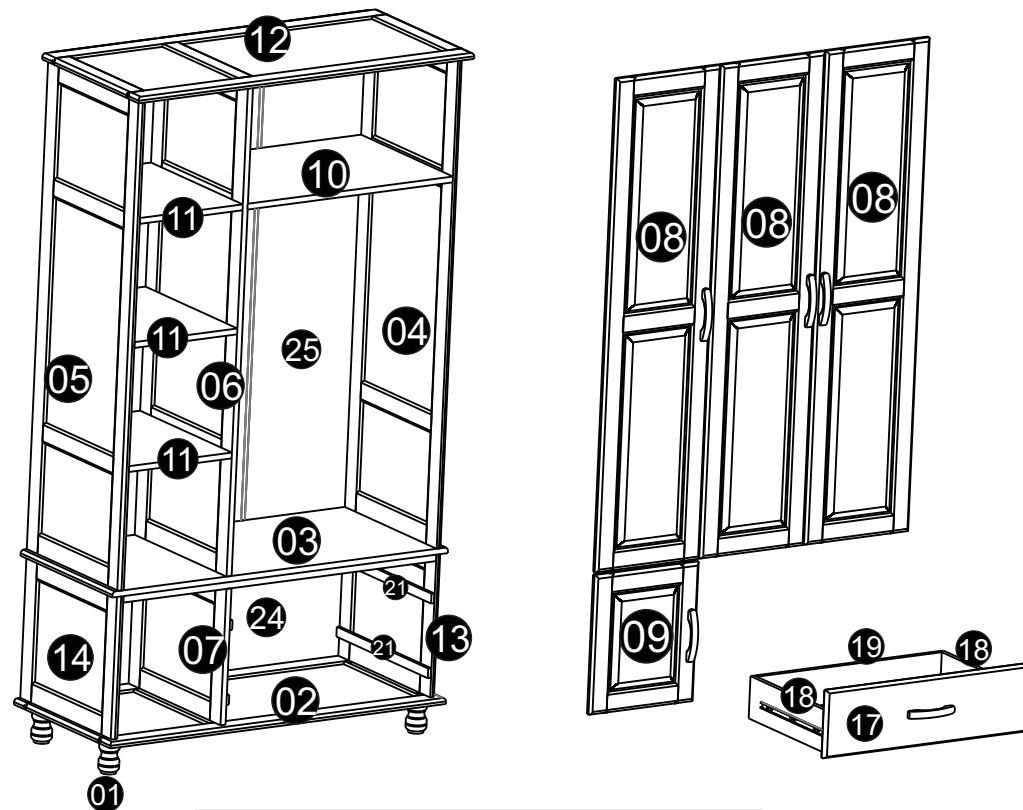

LISTA DE FERRAGENS

(Identifying the Hardware/Ferreteria Incluída)

Código	Letra	Descrição	Desenho	Qtde
120-0	A	Cavilha 8x30 mm		47
162-0	B	Parafuso Phi 3,5x12mm		118
162-7	C	Parafuso Phi 4,5x40 mm		41
162-4	D	Parafuso Phi 3,5x30 mm		28
331-5	E	Cantoneira 6 Furos		08
162-3	F	Parafuso Phi 3,5x 22 mm		08
161-3	G	Parafuso 7,0x50 mm		04
185-1	H	Prego 8x8 mm		90
195-1	I	Suporte Cabideiro		02
122-0	J	Chave "Z"		01
626-0	K	Calço 5 mm		11
333-0	L	Dobradiça Pressão		11
675-2	M	PUXADO MADEIRA 160MM IMBUÍA FOSCO		06

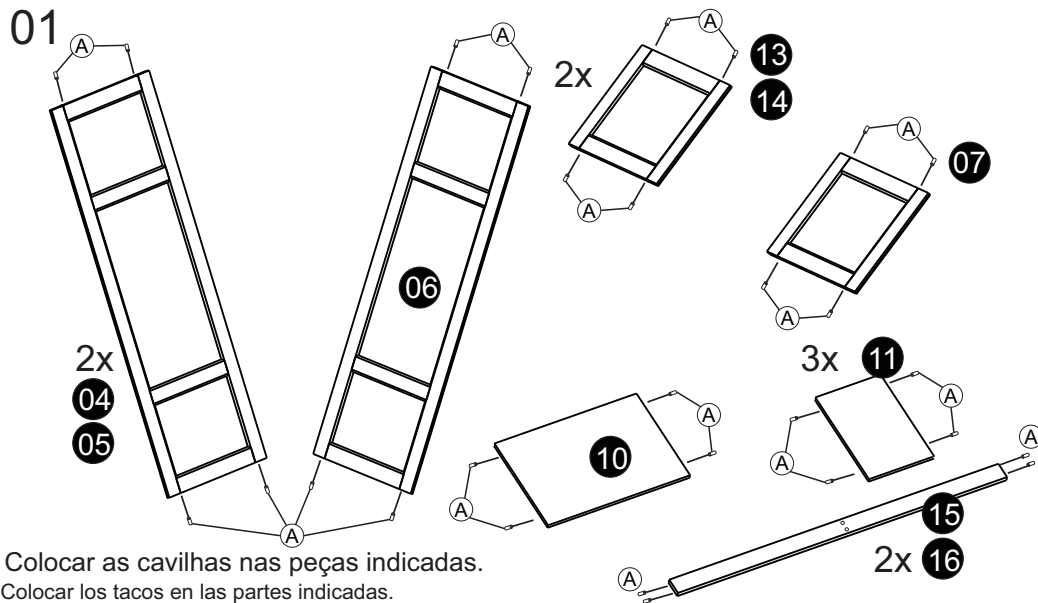

02 Repetir o Passo 4 vezes

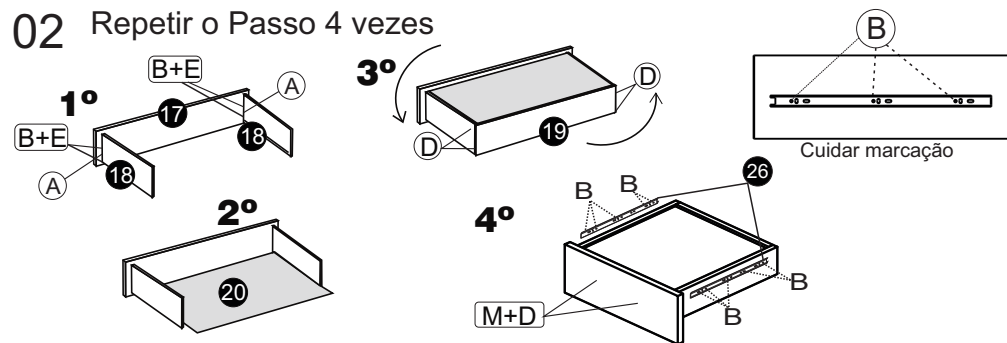

03

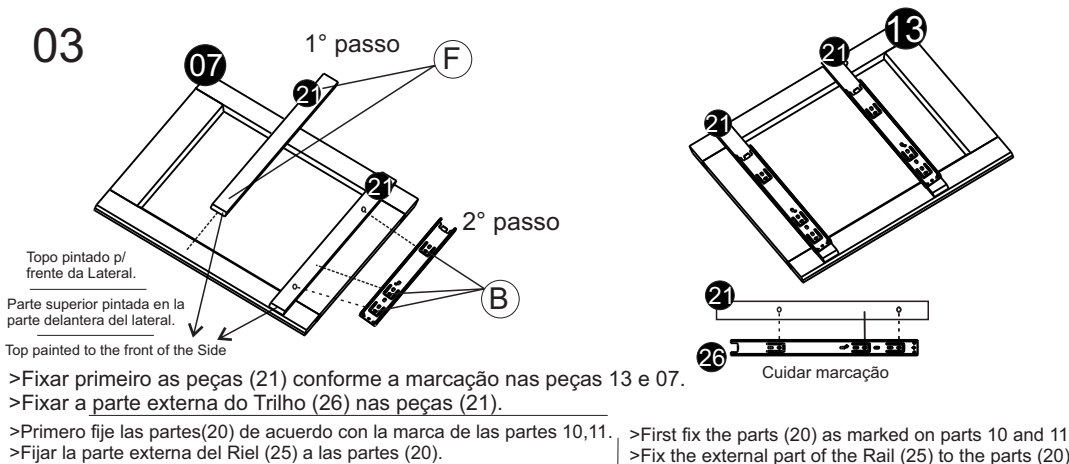

04

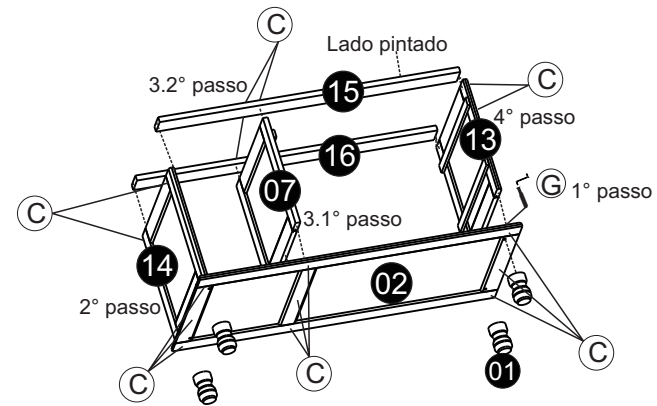

- 1°- Fixar os Pés (01) com a ferragem (G) na Base(02);
- 2°- Fixar a Lateral Inf Esq(14) com a ferragem (C) de baixo para cima da peça Base(02);
- 3°- Fixar a Divisão Inferior (07) e após encaixar as Ripas(15)e(16) Conforme desenhos;
- 4°- Fixar a Lateral Inf Direita (13) e as Ripas (15 e 16) conforme indicação das ferragens.

- 1°- Fije las Patas (01) con la tornillería (G) en la Base (02);
 - 2°- Fije el Lado Inferior Izquierdo (14) con la tornillería (C) de abajo hacia arriba de la Pieza Base (02);
 - 3°- Fije la División Inferior (07) y después de colocar las Lamas (15) y (16) Según planos;
 - 4°- Fije el Lado Inferior Derecho (13) y los Listones (15 y 16) como lo indica la tornillería.
- 1°- Fix the Feet (01) with the hardware (G) on the Base (02);
 - 2°- Fix the Lower Left Side(14) with the hardware (C) from the bottom to the top of the Base piece(02);
 - 3°- Fix the Lower Division (07) and after fitting the Slats (15) and (16) As per drawings;
 - 4°- Fix the Lower Right Side (13) and the Laths (15 and 16) as indicated by the hardware.

05

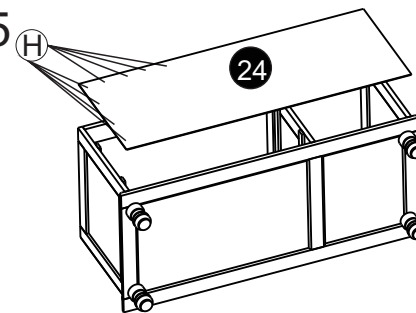

> Deixar o Gaveteiro no esquadro e então fixar a peça (24) com a Ferragem(H) deixando um espaçamento de aproximadamente 10cm de um prego para outro.

> Deja el Cajón en la plaza y luego fijala pieza (24) con el Hardware (H) dejando un espacio aproximado de 10 cm un clavo a otro.

> Leave the Drawer in the square and then fix the part (24) with the Hardware (H) leaving a approximately 10 cm spacing one nail to another.

06

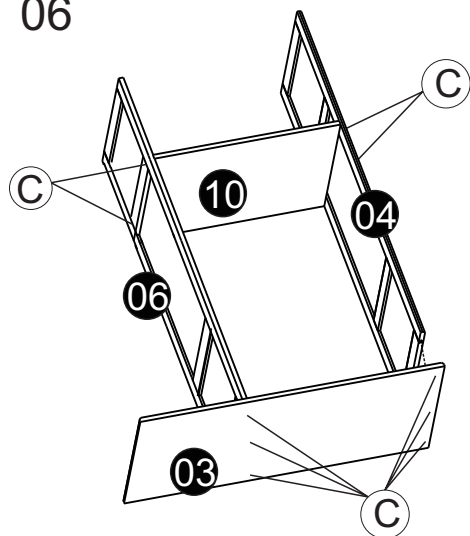

>Fixar a Lateral Dir(04)de baixo para cima da Base Intermediária(03); Depois encaixar a Prateleira(10) junto com a Divisão(06) e fixar ambas.

>Fije el Lado Derecho (04) desde abajo por en cima de la Base Intermedia (03); Luego ajuste la Repisa (10) junto con el Division(06) y corrija ambos.

>Fix the Right Side (04) from below above the Intermediate Base(03);Then fit the Shelf (10) together with the Division(06) and fix both.

08

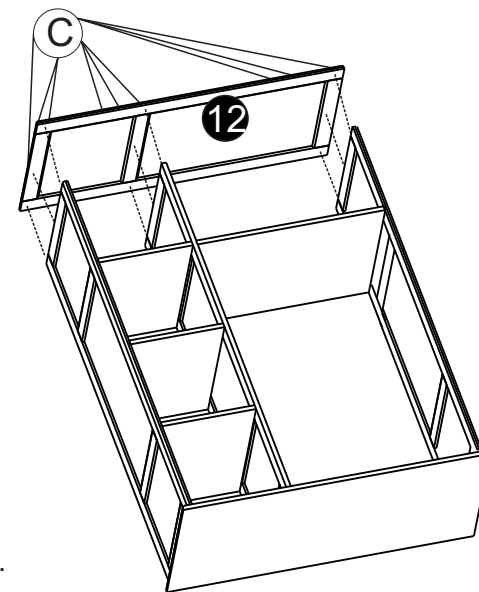

- > Fixar o Topo(12).
- > Fijar la parte superior (12).
- > Fix the Top(12).

07

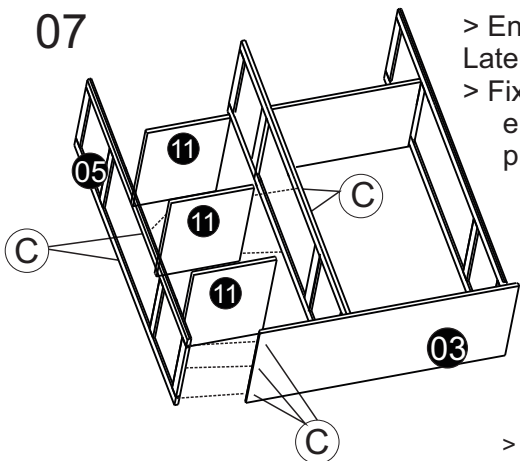

> Encaixar as Prateleiras(11) juntamente com a Lateral Esquerda(05);

> Fixar a Lateral Esquerda(05) na Base Int(03) e após fixar a Prateleira(11), apenas a prateleira do meio, usando a ferragem indicada conforme o desenho.

> Acomode los Estantes (11) junto con el Lado izquierdo (05);

> Fije el Lado Izquierdo (05) sobre la Base INTERMEDIA (03) y después de fijar la Repisa (11), solamente la repisa intermedia, utilizando los herrajes indicados según dibujo.

> Fit the Shelves (11) together with the Left Side(05);
> Fix the Left Side (05) on the INTERMEDIARY Base (03) and after fixing the Shelf (11), only the middle shelf, using the hardware indicated according to the drawing.

09

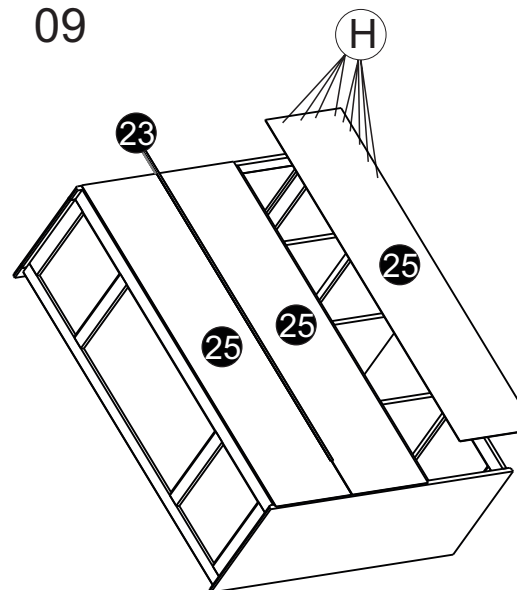

> Deixar o Roupeiro no esquadro e fixar as peças (25) c/ a ferragem (H) deixando um espaçamento de 10cm de um prego (H) para outro.

> Sal de la plaza del armario y fijar las piezas (25) con la tornillería (H) dejando un espacio de 10 cm de un clavo (H) a otro.

> Leave the Wardrobe square and fix the parts (25) with the hardware (H) leaving a spacing of 10 cm from one nail (H) to another.