

Código: 54022123 NCM: 8301.40.00

Produto: FECH ZM CONCEPT ESP 401-40CI CRA

Linha de Produtos: CONCEPT

Norma: ABNT NBR 14913.2011

Aplicação: Portas De Abrir

Acabamentos: Bronze Oxidado (Bx)

Resistência a corrosão: Grau 2

Máquina:

- * Máquina para porta Interna 30l (Testa fixa)
- * Broca de 40mm
- * Tráfego Médio
- * Grau de Segurança Média
- * Sistema de reversão do trinco sem necessidade de ferramentas
- * Caixa e tampa em aço galvanizado
- * Trinco e lingueta em Zamac níquelado
- * Testa e contra testa em aço inoxidável

Guarnição: * 2 espelhos em aço inoxidável no acabamento Níquel Acetinado; fixados por parafusos auto-atarrachantes de cabeça fenda philps em aço níquelado

Maçaneta: * maçanetas de zamac no acabamento Níquel Acetinado, com acionamento tipo alavanca; fixadas em 2 ferros bicromatizados de 80mm que são fixados por 2 parafusos allen sem cabeça

Recomendações: Limpar Com Pano Macio E Umedecido Em Água A Cada Mês. Não Utilizar Detergentes, Solventes, Removedores, Polidores, Álcool, Palha De Aço Ou Materias Abrasivos Nas Guarnições. Lubrificar A Máquina E O Cilindro Com Óleo Mineral. Não Utilizar Produtos Químicos. Não Deixar A Fechadura Por Um Longo Períod

Peso bruto: 0.625kg Peso Líquido: 0.573kg

Dimensões	Código de Barras	Quantidade
198 x 71 x 97		

Garantia: 5 ANOS CONTRA EVENTUAIS DEFEITOS DE FABRICAÇÃO E FUNCIONAMENTO; VÁLIDA A PARTIR DA DATA DE AQUISIÇÃO E COMPROVADA POR MEIO DE NOTA FISCAL.

Desenhos:

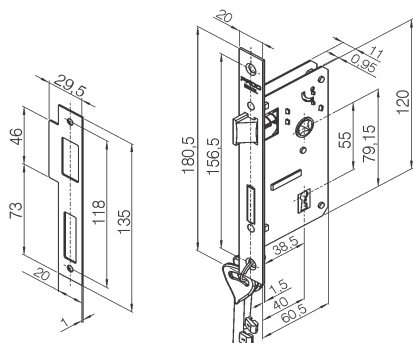

Máquina 30l e contra testa

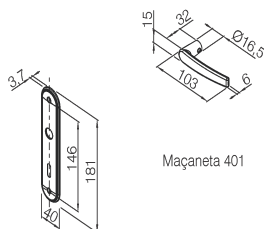

Maçaneta 401

Espelho Magnum 30l