

Código: 54021532 NCM: 8301.40.00

Produto: FECH ZM CONCEPT ESP 401-40CB BX

Linha de Produtos: CONCEPT

Norma: ABNT NBR 14913.2011

Aplicação: Portas De Abrir

Acabamentos: Cromado (Cr)

Resistência a corrosão: Grau 3

Máquina:

- * Máquina para porta de Banheiro 30B (Testa fixa)
- * Broca de 40mm
- * Tráfego Médio
- * Grau de Segurança Média
- * Sistema de reversão do trinco sem necessidade de ferramentas
- * Caixa e tampa em aço galvanizado
- * Trinco e lingueta em Zamac pintado de preto
- * Testa e contra testa em aço inoxidável pintado de preto

Guarnição:

- * 2 espelhos em aço inoxidável no acabamento Bronze Oxidado; fixados por parafusos auto-atarrachantes de cabeça fenda philps em aço níquelado

Maçaneta:

- * 2 maçanetas de zamac no acabamento Bronze Oxidado, com acionamento tipo alavanca; fixadas em 2 ferros bicromatizados de 80mm que são fixados por 2 parafusos allen sem cabeça

Recomendações: Limpar Com Pano Macio E Umedecido Em Água A Cada Mês. Não Utilizar Detergentes, Solventes, Removedores, Polidores, Álcool, Palha De Aço Ou Materias Abrasivos Nas Guarnições. Lubrificar A Máquina E O Cilindro Com Óleo Mineral. Não Utilizar Produtos Químicos. Não Deixar A Fechadura Por Um Longo Períod

Peso bruto: 0.613kg Peso Líquido: 0.561kg

Dimensões	Código de Barras	Quantidade
198 X 71 X 97		

Garantia: 5 ANOS CONTRA EVENTUAIS DEFEITOS DE FABRICAÇÃO E FUNCIONAMENTO; VÁLIDA A PARTIR DA DATA DE AQUISIÇÃO E COMPROVADA POR MEIO DE NOTA FISCAL.

Desenhos:

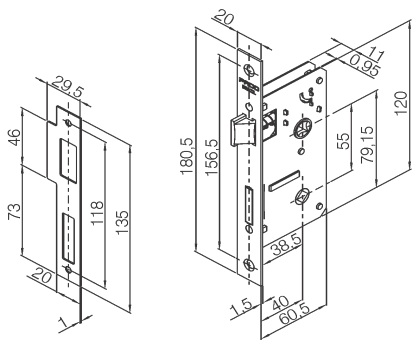

Máquina 30B e contra testa
ESCALA 1 : 5 ; Unidade de medida: Milímetros

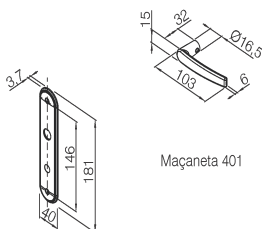

Maçaneta 401

Espelho Magnum 30I