



MÓVEIS RONIPA LTDA
 CNPJ: 06.241.494/0001-82
 Av dos Moveleiros, 1100, Bairro Canivete
 Cep: 2909-120, Linhares-ES
 Tel: (27) 3372-6050
 www.moveisronipa.com.br



PREENCHA OS DADOS A SEGUIR:

Data da compra: ___/___/___ Número da Nota Fiscal: _____ Número do lote: _____

No caso de assistência técnica, entrar em contato com a loja onde adquiriu o produto. Guarde sempre a Nota fiscal e este manual, pois são partes fundamentais para o atendimento da garantia.

TERMO DE GARANTIA

A Móveis Ronipa Ltda garante a qualidade de seus produtos quanto à defeitos e vícios de fabricação, conforme a Lei 8.078/90 (**CÓDIGO DE DEFESA DO CONSUMIDOR**), nos limites aqui estabelecidos:

1º - **03 (três) meses de garantia** para toda a sua linha de produtos, contados à partir da emissão da Nota Fiscal de Compra ao consumidor, em qualquer loja de revenda autorizada.

2º - Entende-se por garantia o reparo gratuito do item comprado, que apresente defeito ou vício de fabricação, de acordo com parecer técnico da Móveis Ronipa Ltda. Tal garantia somente terá validade mediante apresentação da Nota Fiscal de Compra.

3º - Para o exercício da presente garantia, o comprador/consumidor deverá solicitá-la à loja onde adquiriu o produto, para que a mesma solicite o reparo junto à fábrica.

4º - Caso seja necessário reparo do produto adquirido, o prazo para devolução do produto, peça ou acessório consertado é de **até 30 dias**, contados à partir do recebimento do pedido em nossa fábrica.

5º - Todos os produtos devem ser conferidos no momento da entrega.

6º - Não estão cobertos por esta garantia (ônus do consumidor):

a) **DANOS DECORRENTES DE MONTAGEM/INSTALAÇÃO INADEQUADA, REALIZADA POR PESSOA NÃO TREINADA E AUTORIZADA PELA LOJA REVENDEDORA OU PELA MÓVEIS RONIPA LTDA, ASSIM COMO O NÃO CUMPRIMENTO DAS INSTRUÇÕES PRESENTES NESTE MANUAL.**

b) Danos causados por acidentes, tais como quedas, batidas, desabamentos, incêndios, entre outros, após a instalação do produto.

c) Danos provocados por exposição à umidade, luz solar direta, salinidade, ataque de pragas biológicas decorrentes do ambiente de armazenamento/montagem, após a instalação do produto.

d) Danos decorrentes de limpeza e manutenção inadequados.

e) Danos decorrentes do uso inadequado do produto, assim como não cumprimento das normas especificadas neste manual.

f) Serviços de modificação de local após a instalação do produto, modificação de cor, alteração de medidas e estrutura, modificações de modelo

g) Ajuste interno ou conserto por pessoa não autorizada pela Indústria de Móveis Ronipa Ltda ou por um de nossos revendedores autorizados.







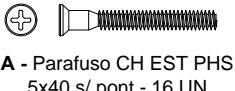
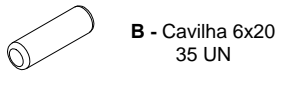
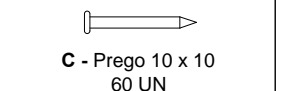
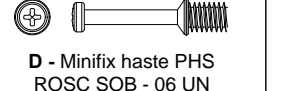
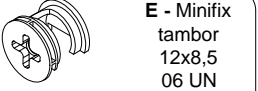

h) Roubo ou furto.

i) Essa garantia não cobre partes de vidro **APÓS O RECEBIMENTO** do produto. Verificar no ato da entrega a integridade das peças.

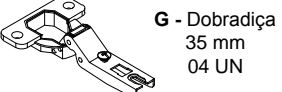
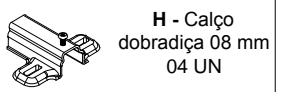
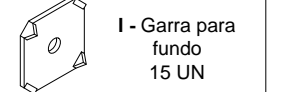
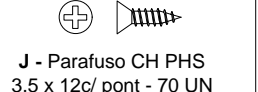
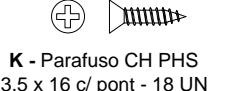
IDENTIFICAÇÃO DAS PEÇAS E ACESSÓRIOS

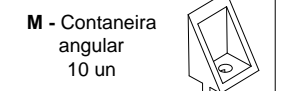
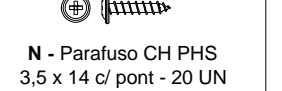
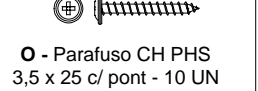
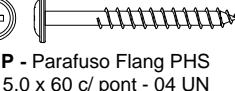
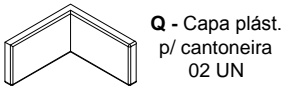
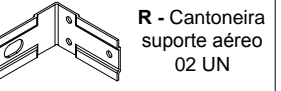
ITEM	DESCRIÇÃO	QTD	CÓDIGO	ITEM	DESCRIÇÃO	QTD	CÓDIGO
01	Tampo	01	4543	13	Lateral esquerda	01	4545
02	Base	01	4533	14	Prateleira	01	4547
03	Divisão	01	4546	15	Fundo maior	02	5045
04	Rodabanca	01	4534	16	Fundo menor	01	5046
05	Frente gaveta grande	01	4535	17	Fundo gaveta	03	5047
06	Frente gaveta pequena	02	4537	18	Moldura lateral	02	4551/4552
07	Lateral gaveta grande	02	4538	19	Moldura inferior	01	4553/4554
08	Traseiro gaveta grande	01	4539				
09	Lateral gaveta pequena	04	4540				
10	Traseiro gaveta pequena	02	4541				
11	Porta basculante	02	4542				
12	Lateral direita	01	4544				

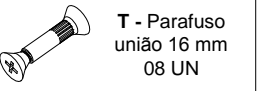
IDENTIFICAÇÃO DAS PEÇAS E ACESSÓRIOS

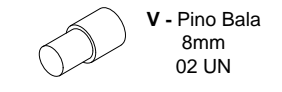
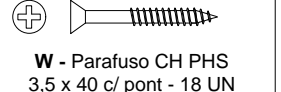
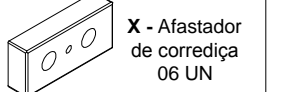
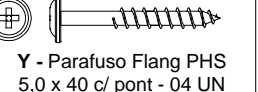
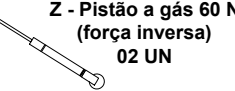
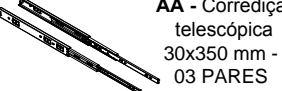
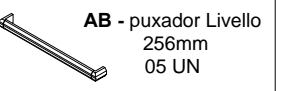
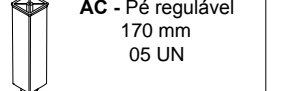
 <p>A - Parafuso CH EST PHS 5x40 s/ pont - 16 UN</p>	 <p>B - Cavilha 6x20 35 UN</p>	 <p>C - Prego 10 x 10 60 UN</p>	 <p>D - Minifix haste PHS ROSC SOB - 06 UN</p>	 <p>E - Minifix tambor 12x8,5 06 UN</p>
 <p>F - Cantoneira "L" metálica 12 UN</p>	 <p>G - Dobradiça 35 mm 04 UN</p>	 <p>H - Calço dobradiça 08 mm 04 UN</p>	 <p>I - Garra para fundo 15 UN</p>	 <p>J - Parafuso CH PHS 3,5 x 12c/ pont - 70 UN</p>
 <p>K - Parafuso CH PHS 3,5 x 16 c/ pont - 18 UN</p>	 <p>L - Parafuso 6X10 sem pont - 9 UN</p>	 <p>M - Contaneira angular 10 un</p>	 <p>N - Parafuso CH PHS 3,5 x 14 c/ pont - 20 UN</p>	 <p>O - Parafuso CH PHS 3,5 x 25 c/ pont - 10 UN</p>
 <p>P - Parafuso Flang PHS 5,0 x 60 c/ pont - 04 UN</p>	 <p>Q - Capa plást. p/ cantoneira 02 UN</p>	 <p>R - Cantoneira suporte aéreo 02 UN</p>	 <p>S - Bucha plástica p/ parede 8 mm - 02 UN</p>	 <p>T - Parafuso união 16 mm 08 UN</p>
 <p>U - Parafuso CH PHS 3,5 x 22 c/ pont - 02 UN</p>	 <p>V - Pino Bala 8mm 02 UN</p>	 <p>W - Parafuso CH PHS 3,5 x 40 c/ pont - 18 UN</p>	 <p>X - Afastador de corrediça 06 UN</p>	 <p>Y - Parafuso Flang PHS 5,0 x 40 c/ pont - 04 UN</p>
 <p>Z - Pistão a gás 60 N (força inversa) 02 UN</p>	 <p>AA - Corrediça telescópica 30x350 mm - 03 PARES</p>	 <p>AB - puxador Livello 256mm 05 UN</p>	 <p>AC - Pé regulável 170 mm 05 UN</p>	

NECESSÁRIO PARA MONTAGEM:

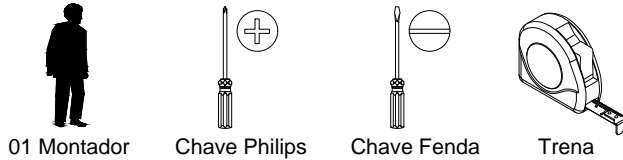

MONTAGEM PASSO A PASSO

- 1º - Identifique as peças e acessórios.
- 2º - Fixe as laterais e a divisão na base com parafusos Ch. Est. Phs 5x40 s/ ponta.
- 3º - Fixe a prateleira na lateral direita e na divisão com parafusos Ch. Est. Phs 5x40 s/ ponta e cavilha.
- 4º - Fixe o tampo nas laterais e na divisão com haste e tambor minifix e cavilhas 6x20.
- 5º - Fixe a rodabanca no tampo com parafusos Ch. Phs. 3,5x40 c/ ponta.
- 6º - Fixe os pés na base com parafusos Ch. Est. Phs 5x40 s/ ponta.
- 7º - Fixe os fundos com prego 10x10.

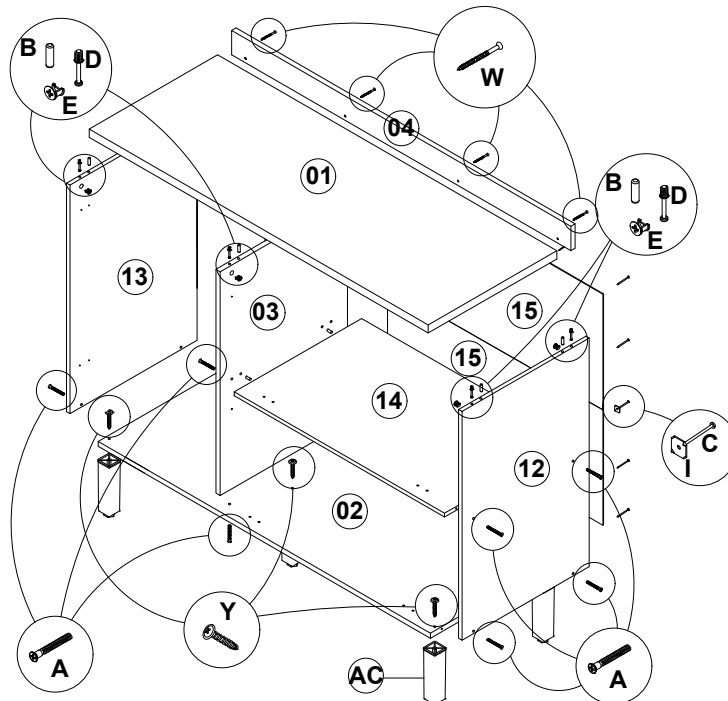

MONTAGEM PASSO A PASSO

8º - Fixe os afastadores de correção na lateral esquerda com parafuso 3,5x16 CH c/ ponta.

9º - Fixe as molduras com cantoneiras angular e parafuso 3,5x14 flang.

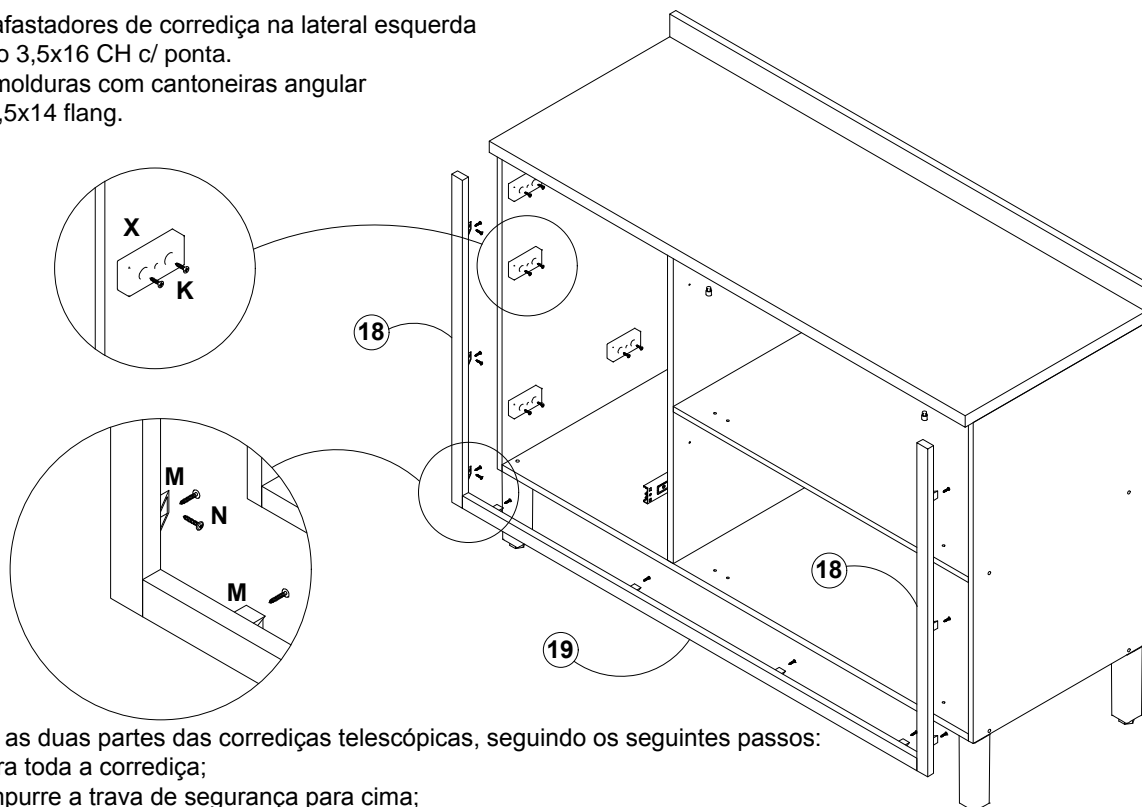

10º - Separe as duas partes das corredeiras telescópicas, seguindo os seguintes passos:

- 1 - Abra toda a corredeira;
- 2 - Empurre a trava de segurança para cima;
- 3 - Mantenha a trava levantada e puxe a ponta da corredeira para frente.

11º - Fixe as corredeiras na divisão com parafuso 3,5x12 CH. e na lateral direita com afastador e parafuso de 6x10 sem ponta

12º - Fixe os calços de dobradiças na base e na prateleira, com parafuso de união 16mm.

13º - Fixe o pino bala no tampo para servi de batente para porta.

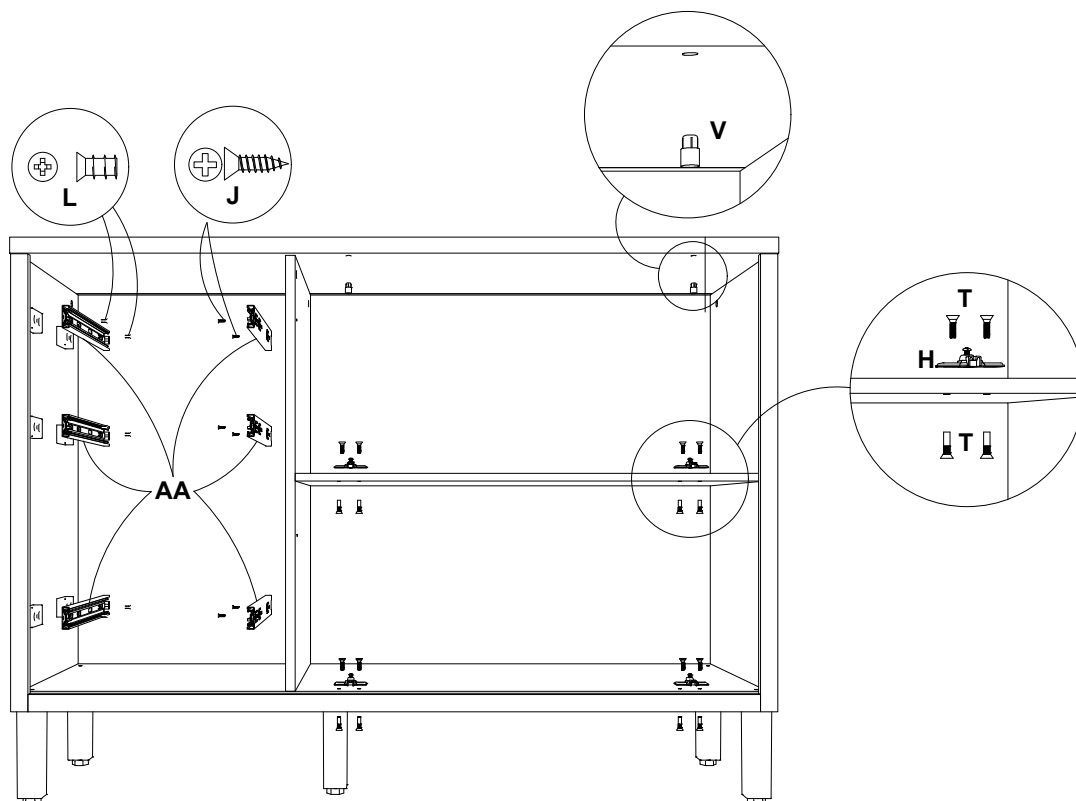

MONTAGEM PASSO A PASSO

MONTAGEM DAS GAVETAS:

14° - Fixe as laterais de gaveta na frente de gaveta com cavilhas 6x20 com cola e cantoneira "L" com parafusos Ch. Phs. 3,5x12 c/ ponta.

15° - Fixe o traseiro de gaveta nas laterais de gaveta com cavilhas 6x20 e parafusos Ch. Phs. 5x40 S/ ponta.

16° - Encaixe o fundo de gaveta no rasgo das laterais e da frente de gaveta e pregue no traseiro com pregos 10x10. **Atenção para manter a gaveta no esquadro.**

17° - Fixe o puxador na frente de gaveta com parafusos Ch. Phs. 3,5x25 flang. c/ ponta.

18° - Parafuse a parte 02 das corredeiras nas laterais de gaveta, de modo que o esbarrador fique virado para frente, utilizando parafusos 3,5x12 Ch. Ph.

19° - Encaixe as gavetas com cuidado nas corredeiras que estão fixadas no balcão, até ouvir um pequeno "clic".

caso tenha dificuldades em encaixar a gaveta, NÃO USE A FORÇA. Retire a gaveta e com cuidado tente encaixá-la novamente.

20°-Repita o procedimento para gaveta maior.

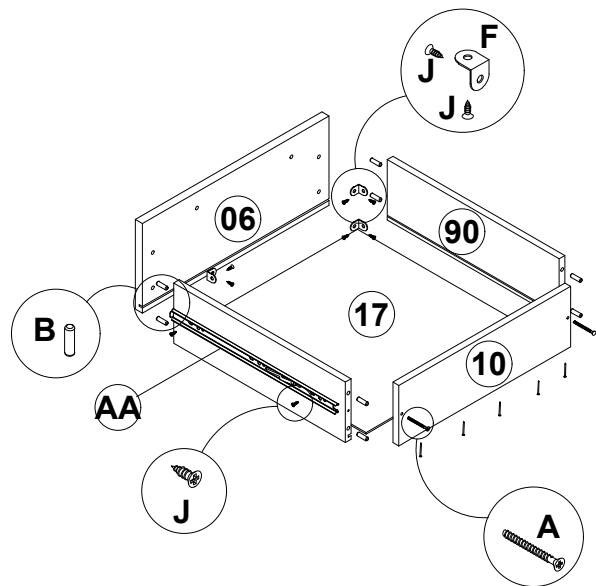

MONTAGEM DAS PORTAS:

21° - Fixe os puxadores nas portas com parafusos Ch. Phs. 3,5x25 flang. c/ ponta.

22° - Fixe as dobradiças nas portas com parafusos Ch. Phs. 3,5x12 c/ ponta.

23° - Encaixe as dobradiças das portas nos calços da base e prateleira, e aperte o parafuso central das dobradiças para unir as duas partes, fixando as portas na estrutura.

24° - Alinhe as portas e as gavetas e encontre o esquadro da estrutura.

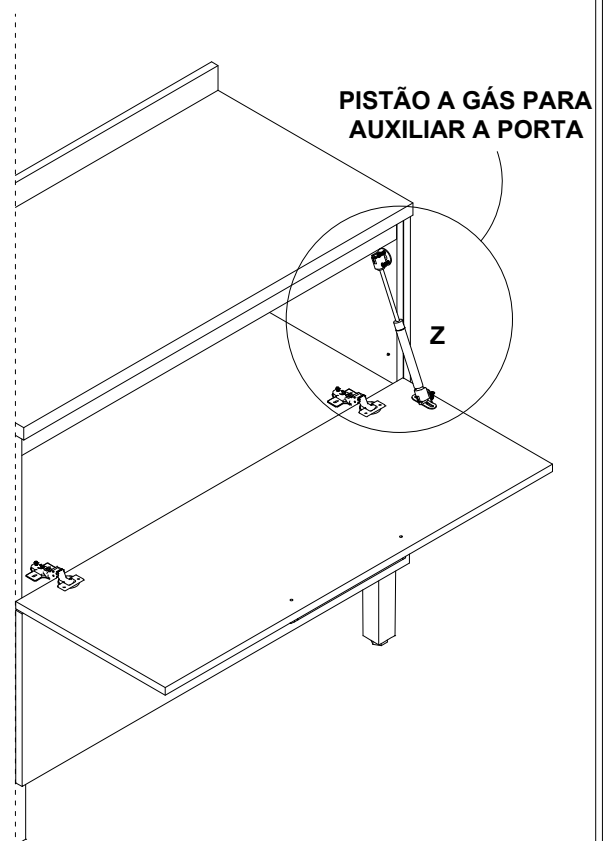
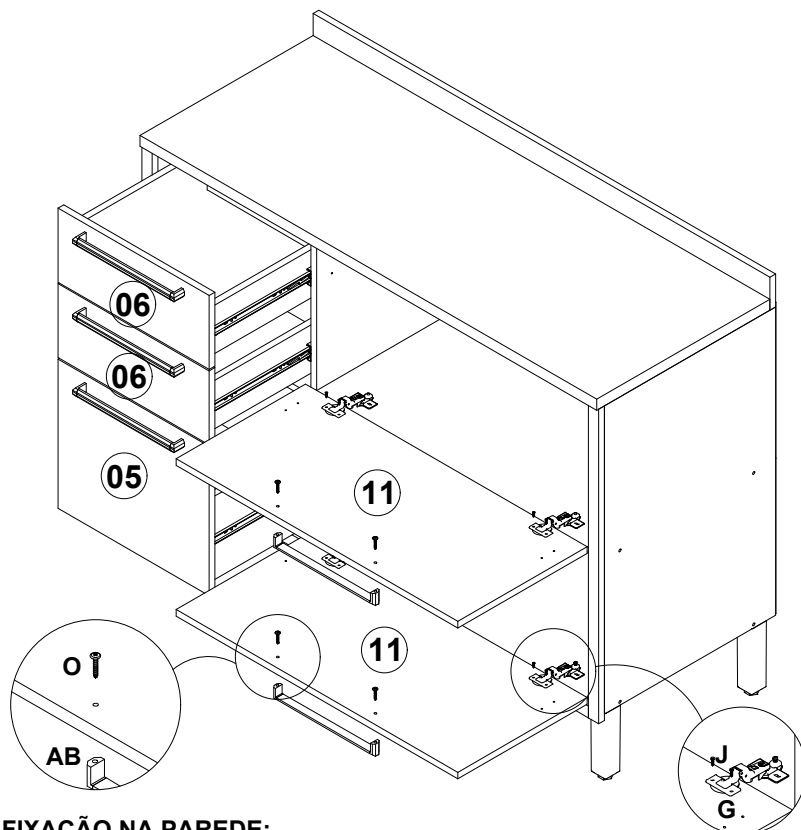

FIXAÇÃO NA PAREDE:

1° - Pelo lado interno, marque o local das cantoneiras para suporte aéreo e dos parafusos, nas laterais e no fundo traseiro.

2° - Encoste o móvel na parede, na posição desejada. Fure o fundo traseiro e a parede com uma broca de 8 mm (não inclusa).

3° - Encaixe as buchas plásticas nas furações da parede.

4° - Fixe as cantoneiras nas laterais com parafusos Ch. Phs. 3,5x12 c/ ponta e na parede com parafusos Flang. Phs. 5x60 c/p.

5° - Para fazer a união com outros produtos da linha, utilize o parafuso 3,5x22 CH com ponta.