

# DICAS DE LIMPEZA E CONSERVAÇÃO CLEANING AND MAINTENANCE TIPS

Para limpeza use apenas um pano umedecido com água, seguido de um pano seco

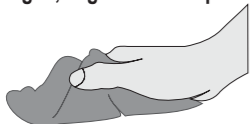

For cleaning just use a humid cloth, and after that, use a dry cloth

Não utilizar produtos químicos ou abrasivos (sabão, álcool, limpador multi-uso, etc)



Do not use quimic products or abrasives (soap, alcohol, general cleaners, etc)



Não molhar  
Do not wet



Não expor à luz solar  
Keep sun away



Não expor à chuva  
Keep rains away



Não reclinar  
Do not recline



Não pisar/subir  
Do not step/climb



Peso máximo sobre cadeiras  
Chairs maximum weight



Peso máximo sobre mesas  
Tables maximum weight



Não sentar/subir  
Do not sit down/climb



Não arrastar/empurrar  
Do not drag/push

"PRODUTO DESTINADO A USO RESIDENCIAL E PARA ADULTOS. NÃO DEIXAR CRIANÇAS SOZINHAS PRÓXIMAS AOS PRODUTOS, POIS ELAS PODEM SUBIR, CAIR OU SE MACHUCAR".

DESIGNED FOR USE OF ADULTS AND AT HOME. DO NOT LET CHILDREN ALONE AND CLOSE TO PRODUCTS, BECAUSE THEY CAN CLIMB, FALL OR HURT THEMSELVES.

CASO NECESSÁRIO, REAPERTE OS PARAFUSOS.  
IF NECESSARY, PRESS SCREWS AGAIN

EVITAR EXPOSIÇÃO À MARESIÀ E LOCAIS MUITO ÚMIDOS.

AVOID EXPOSURE TO CORROSIVE SEA AIR.

TAMPON DE VIDRO E MADEIRA (MDP-MDF BP) PODEM DANIFICAR SE FICAREM EM CONTATO DIRETO COM OBJETOS MUITO QUENTES.

GLASS AND WOODEN TOPS (MDP-MDF LP) MAY DAMAGE IF IN DIRECT CONTACT WITH HOT OBJECTS.

PARA MAIOR DURABILIDADE DOS PRODUTOS CROMADOS E CRAQUEADOS, APLICAR CERA AUTOMOTIVA OU VASELINA LÍQUIDA COM UMA FLANELA UMA VEZ AO MÊS.

FOR BETTER DURABILITY OF CHROME AND TEXTURED, SPREAD AUTOMOTIVE WAX OR VASELINE WITH A CLEAN CLOTH.

MODELO: 130039 PRODUTO: 4016

ÚLTIMA REVISÃO: FEV-2019



Móveis de Aço  
Steel Furniture

Desde 1969 a escolha inteligente!

CIPLAFE COM. IND. MÓVEIS LTDA.

CNPJ: 47841911/0001-05

TEL: +55 17 3465 6060

FERNANDÓPOLIS

- SÃO PAULO - BRASIL

WWW.CIPLAFE.COM.BR



PREZADO MONTADOR, GENTILEZA ENTREGAR ESTE CERTIFICADO AO CLIENTE

PARABÉNS! VOCÊ ACABA DE ADQUIRIR UM PRODUTO DE ALTA QUALIDADE!  
ENTRETANTO, ALGUNS CUIDADOS SÃO NECESSÁRIOS PARA MAIOR DURABILIDADE E USO CORRETO.  
LEIA ATENTAMENTE TODAS AS INFORMAÇÕES E CUIDADOS ANTES DE INICIAR A MONTAGEM E UTILIZAR O PRODUTO. CONFIRA O VÍDEO DE MONTAGEM NA INTERNET

## CERTIFICADO DE GARANTIA

MODELO  
130039  
PRODUTO  
4016

### PRAZO

Todos os produtos fabricados pela Ciplafe possuem 6 meses de garantia contra defeitos de fabricação (já incluso os 3 meses de garantia legal).

Ressaltar-se que, seguindo a Lei 8078/90 (Código de Defesa do Consumidor), esta garantia oferecida ao produto é exclusivamente contra defeitos de fabricação.

### COMO SOLICITAR

Para solicitar a análise e conseqüente o atendimento da garantia, é necessário contatar diretamente a loja/varejista onde o produto foi adquirido e apresentar a nota fiscal de venda.

A loja/varejista será o responsável por analisar as condições e validade da garantia especificadas neste certificado, assim como efetuar a substituição do produto ou seus componentes danificados.

### LIMITAÇÕES

A loja/varejista reserva-se o direito de negar o atendimento da garantia, caso seja constatado danos causados por:

- maus tratos, acidentes ou uso incorreto e inadequado.
- peso superior ao recomendado.
- produtos de limpeza inadequados.
- montagem e instalação incorretas.
- inundações, incêndios, chuvas e outros agentes externos.
- contato freqüente com a água.
- exposição freqüente à luz solar.
- utilização em locais beira-mar ou muito úmidos

Também não se estende ao fabricante do produto qualquer ressarcimento de prejuízos, perdas, danos ou lucros cessantes decorrentes da não montagem ou não utilização correta do produto por responsabilidade do cliente.

A CIPLAFE também não é responsável por qualquer GARANTIA ESTENDIDA ou ADICIONAL que o cliente tenha adquirido diretamente de lojistas ou seguradoras e que lhe ofereça qualquer cobertura ou prazo adicional após o prazo informado neste certificado.

Em caso de dificuldades de atendimento, contate diretamente a empresa em [www.ciplafe.com.br](http://www.ciplafe.com.br) ou no telefone 17 3465 6060

# INSTRUÇÕES DE MONTAGEM / ASSEMBLY INSTRUCTIONS

LEIA ATENTAMENTE TODAS AS INSTRUÇÕES ANTES DE INICIAR A MONTAGEM.  
A MONTAGEM DEVE SER FEITA EM UMA SUPERFÍCIE LIMPA E PLANA.  
ACONSELHA-SE UTILIZAR A PRÓPRIA EMBALAGEM PARA FERRAR O CHÃO  
E NÃO DANIFICAR O PRODUTO.  
OS PARAFUSOS DEVEM SER REAPERTADOS PERIODICAMENTE.  
EVITAR BATIDAS E CONTATOS COM OBJETOS CORTANTES.

**CADEIRA CIPLAFE BARCELONA - COD. 4016**  
**CHAIR CIPLAFE BARCELONA - COD. 4016**

ASSISTA O VÍDEO DE MONTAGEM EM:  
WATCH ASSEMBLING VIDEO AT:



[www.ciplafe.com.br/videos](http://www.ciplafe.com.br/videos)



**CIPLAFE COM. IND. MÓVEIS LTDA.**  
CNPJ: 47841911/0001-05  
TEL: +55 17 3465 6060  
FERNANDÓPOLIS  
- SÃO PAULO - BRASIL  
[WWW.CIPLAFE.COM.BR](http://WWW.CIPLAFE.COM.BR)  
f [FACEBOOK.COM/CIPLAFE](https://www.facebook.com/ciplafe)

## PASSO 1 / STEP 1

- Após desembalar todas as partes do produto com cuidado, apóie o encosto (PEÇA-3) em uma base plana e limpa (utilizar a própria embalagem para forrar).  
- Posicione as pernas (PEÇA-1 e 2) no encosto (PEÇA-3) e encaixe os parafusos menores (ACES-A), **sem apertá-los até o final da rosca.**

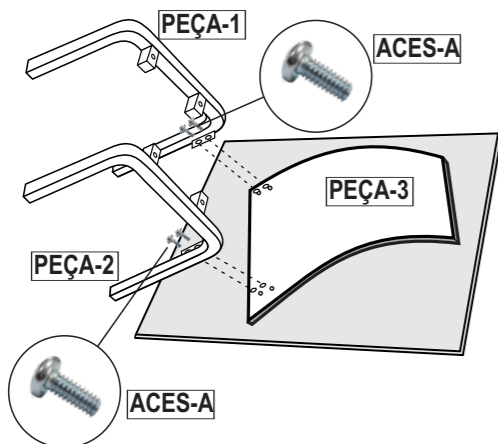

### RECURSOS PARA MONTAGEM ASSEMBLING RESOURCES



1 PESSOA  
1 PERSON

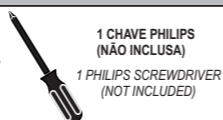

1 CHAVE PHILIPS  
(NÃO INCLUSA)  
1 PHILIPS SCREWDRIVER  
(NOT INCLUDED)

ESCALA APROXIMADA DAS PEÇAS  
PIECES ESTIMATED MEASURES **1:15**

ESCALA APROXIMADA DOS ACESSÓRIOS  
ACCESSORIES ESTIMATED MEASURES **1:1**

## PASSO 3 / STEP 3

- em uma base plana, reaperte todos os parafusos (ACES A e B), verificando se a estrutura da cadeira está nivelada ao piso. Após estar nivelada, seu produto estará pronto para o uso.

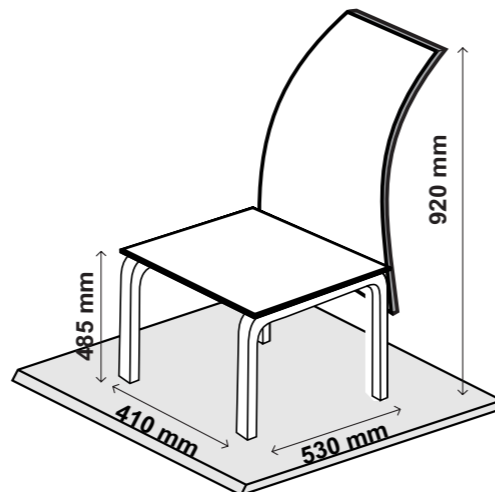

## PASSO 2 / STEP 2

- Após a armação pré-montada, encaixe o assento (PEÇA-4) na parte superior dos pés (PEÇA-1 e 2), seguindo a orientação do sentido impresso na folha abaixo do assento.  
- Encaixe os parafusos maiores (ACES-B), **sem apertá-los até o final da rosca.**

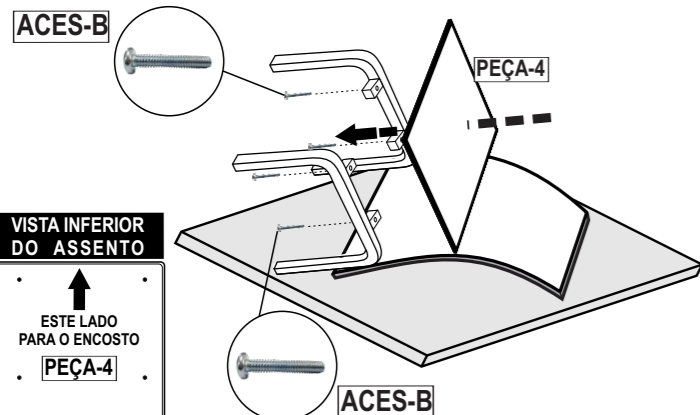

# PEÇAS PARA CADEIRA 4016 / PIECES FOR CHAIR 4016

PEÇA-01		1 un	pé direito cromado - 4016 Barcelona leg right chromed - 4016 Barcelona	cod PCAD0051
PEÇA-02		1 un	pé esquerdo cromado - 4016 Barcelona leg left chromed - 4016 Barcelona	cod PCAD0052
PEÇA-03		1 un	encosto estofado preto - 4016 Barcelona back fabric black - 4016 Barcelona	cod ACAD0105
			encosto estofado branco - 4016D Barcelona back fabric white - 4016 Barcelona	cod ACAD0106
			encosto estofado amarelo ouro - 4016 Barcelona back fabric golden yellow - 4016 Barcelona	cod ACAD0108
			encosto estofado linho marrom - 4016 Barcelona back fabric brown linen - 4016 Barcelona	cod ACAD0113
			encosto estofado linho preto - 4016 Barcelona back fabric black linen - 4016 Barcelona	cod ACAD0121
			encosto estofado linho bege - 4016 Barcelona back fabric beige linen - 4016 Barcelona	cod ACAD0115
PEÇA-04		1 un	assento estofado preto - 4016 Barcelona seat fabric black - 4016 Barcelona	cod ACAD0037
			assento estofado branco - 4016 Barcelona seat fabric white - 4016 Barcelona	cod ACAD0038
			assento estofado amarelo ouro - 4016D Barcelona seat fabric golden yellow - 4016 Barcelona	cod ACAD0039
			assento estofado linho marrom - 4016D Barcelona seat fabric brown linen - 4016 Barcelona	cod ACAD0114
			assento estofado linho preto - 4016D Barcelona seat fabric black linen - 4016 Barcelona	cod ACAD0120
			assento estofado linho bege - 4016D Barcelona seat fabric beige linen - 4016 Barcelona	cod ACAD0116

## PEÇAS PARA CADEIRA 4016 / PIECES FOR CHAIR 4016

ACES-A		4 un	parafuso. cab. pan. phs. 1/4" x 5/8" zinc. screw head pan philips 1/4" X 5/8" zincated	cod 190012
ACES-B		4 un	parafuso. cab. pan. phs. 1/4" x 1.1/2" zinc. screw head pan philips 1/4" X 1.1/2" zincated	cod 190011
ACES-C		4 un	ponteira 20mm X 20mm interna preto plastic protection 20mm x 20mm internal black	cod 240073

OS PARAFUSOS DEVEM SER REAPERTADOS PERIODICAMENTE  
SCREWS MUST BE REFASTEN FREQUENTLY

MEDIDAS E CORES PODEM APRESENTAR PEQUENAS VARIAÇÕES  
MEASURES AND COLORS MAY HAVE SOME CHANGES

**MODELO: 130039**  
**PRODUTO: 4016**

**ÚLTIMA REVISÃO**  
**FEV - 2019**