

**CERTIFICADO DE GARANTIA**

**GARANTIA**

A garantia dos produtos fabricados pela Caemmun Móveis, abrange eventuais defeitos/vícios de fabricação, no prazo estabelecido pelo Código de Defesa do Consumidor, em seu artigo 26, II, o qual prevê a garantia legal de 90 (noventa) dias.

**CUIDADOS ESPECIAIS**

- Leia com atenção as Instruções do manual de montagem que acompanha o produto.
- Evitar umidade excessiva e exposição prolongada a luz solar.
- Para limpeza usar pano limpo e úmido, não devendo utilizar produtos de limpeza

**EXCLUSÃO DA GARANTIA LEGAL**

A falta de observância das instruções contidas no Manual de Montagem, que eventualmente poderá causar danos à mercadoria, tais como, adequação do local para instalação do produto, uso correto dos parafusos e demais componentes, nivelamento, correta distribuição dos objetos no produto (conforme peso / tamanho indicado no manual), dentre outros, bem como transporte inadequado tanto pela Loja, como pelo consumidor.  
Defeitos ou danos causados em qualquer componente do produto pela utilização inadequada ou provocado por acidentes, negligência, má condições estruturais da residência, tempo de uso, caso fortuito ou força maior (por exemplo umidade, infiltrações, mofo, cupins, raios mareas, chuvas, etc.).

**INSTRUÇÕES DE SEGURANÇA**

- É obrigatório seguir os procedimentos abaixo para uma instalação correta do produto;
- Caso a instalação não esteja correta há risco de queda assim como de outros danos;
- 1. A instalação deste produto deve ser feita por um profissional qualificado;
- 2. Não instalar em superfícies que possam estar úmidas, conter infiltrações, ou que estejam expostas a qualquer produto que comprometa sua resistência;
- 3. Para a instalação do produto devem ser utilizados apenas os acessórios que acompanham os mesmos de maneira adequada conforme indica o manual;
- 4. Ler e observar atentamente toda a instrução antes de iniciar a montagem;
- 5. Os parafusos devem ser apertados periodicamente;
- 6. Evitar batidas e contatos com objetos cortantes;
- 7. Todos os pesos máximos indicados no manual devem ser respeitados;

**LEGAL GUARANTEE CERTIFICATE**

**GUARANTEE**

The guarantee of the products manufactured by Caemmun Furniture includes occasional manufacturing defects within the period established by the Código de Defesa do Consumidor (Consumer Protection Laws), in its article 26, II, which provides 90 (ninety) days legal guarantee.

**SPECIAL CARES**

- Read carefully the instructions in the Assembly Instruction that follows the product.
- For cleaning use a clean and damp cloth. Do not use cleaning products.
- Avoid excessive moisture and extreme sun exposition.

**EXCLUSION OF LEGAL GUARANTEE**

Lack of accomplishment with the instructions enclosed in the Assembly Instruction, which eventually may cause damage to the goods such as unsuitability of the site for product installation, incorrect use of screws and other components, unevenness, improper distribution of objects in the product (as weight / size indicated in the Assembly Instruction), among others, as well as inadequate transportation either by the store or the consumer.  
Defects or damage in any product component caused by improper use or accident, negligence, poor structural conditions of residence, time of use, unforeseeable circumstances or force majeure (humidity, leaks, mold, termites, rays, salt air, rain, etc.).

**SAFETY INSTRUCTION**

- It is mandatory to follow the procedures described below to install the product properly;
- If the installation is not correct there is a risk of falling as well as other damages;
- 1. This product must be installed by a qualified professional;
- 2. Do not install it in areas that may be damp, contain infiltrations or are exposed to any product that endangers their endurance;
- 3. In order to install the product it must be used only the accessories that follow it adequately as showed in the instruction manual;
- 4. Read and follow all instructions carefully before starting installation;
- 5. The screws must be tightened periodically;
- 6. Avoid bumps and contact with sharp objects;
- 7. All maximum weights indicated in the instructions must be respected;

**CERTIFICADO DE GARANTÍA LEGAL**

**GARANTÍA**

La garantía de los productos fabricados por Caemmun Mueblería abarca eventuales defectos/vicios de fabricación, en el plazo establecido por el Código de Defensa del Consumidor (Código de Defensa del Consumidor), en su artículo 26, II, lo cual prevé la garantía legal de 90 (noventa) días.

**CUIDADOS ESPECIALES**

- Lea con atención las instrucciones del Manual de Armado que acompaña el producto.
- Para limpieza usar paño limpio y húmedo, no debiendo utilizarse productos de limpieza.
- Evitar humedad excesiva y exposición prolongada a la luz solar.

**EXCLUSIÓN DE LA GARANTÍA LEGAL**

La falta de observancia de las instrucciones contenidas en el Manual de Armado, que eventualmente podrá causar daños en la mercadería, tales como, adecuación del local para instalación del producto, uso correcto de los tornillos y demás componentes, nivelación, correcta distribución de los objetos en el producto (de acuerdo al peso/talla indicados en el manual), de entre otros, bien como transporte inadecuado tanto por la tienda como por el consumidor.  
Defectos o daños causados en cualquier componente del producto por la utilización inadecuada o provocado por accidentes, negligencia, malas condiciones estructurales de la residencia, tiempo de uso, caso fortuito o fuerza mayor (por ejemplo humedad, infiltraciones, mofo, termitas, rayos, olor de mar, lluvias, etc.).

**INSTRUCCIONES DE SEGURIDAD**

- Es obligatorio seguir los procedimientos abajo para instalar el producto correctamente;
- Caso la instalación no este correcta hay riesgo de caerse el producto, así como otros daños;
- 1. El producto debe ser instalado por un profesional calificado;
- 2. No instalar en superficies que puedan estar húmedas, contener infiltraciones o que estén expuestas a cualquier producto que comprometer su resistencia;
- 3. Para la instalación del producto deben ser usados apenas los accesorios que lo acompañan de manera adecuada como indica el manual;
- 4. Leer y observar atentamente toda la instrucción antes de iniciar el armado;
- 5. Los tornillos deben ser apretados periódicamente;
- 6. Evitar choques y contacto con objetos cortantes;
- 7. Todos los pesos máximos indicados en el manual deben ser respetados;

**Relação de Ferramentas e Acessórios | Tools and Accessories list | Relacion de Herramientas y Accesorios**

3 Volumes / 3 Boxes / 3 Cajas	Ferramentas Tools / Herramientas	2 Pessoa 2 Person / 2 Persona	<b>CÓDIGO DE PEÇA   Code of the piece / Código de la pieza</b>
			OBS: SEGUIR A SEQUÊNCIA DE MONTAGEM LOCALIZADA NOS NÚMEROS CIRCULADOS. Obs: Follow assembly sequence located on the numbers. Obs: Seguir la secuencia de ensamble ubicada abajo en los números.

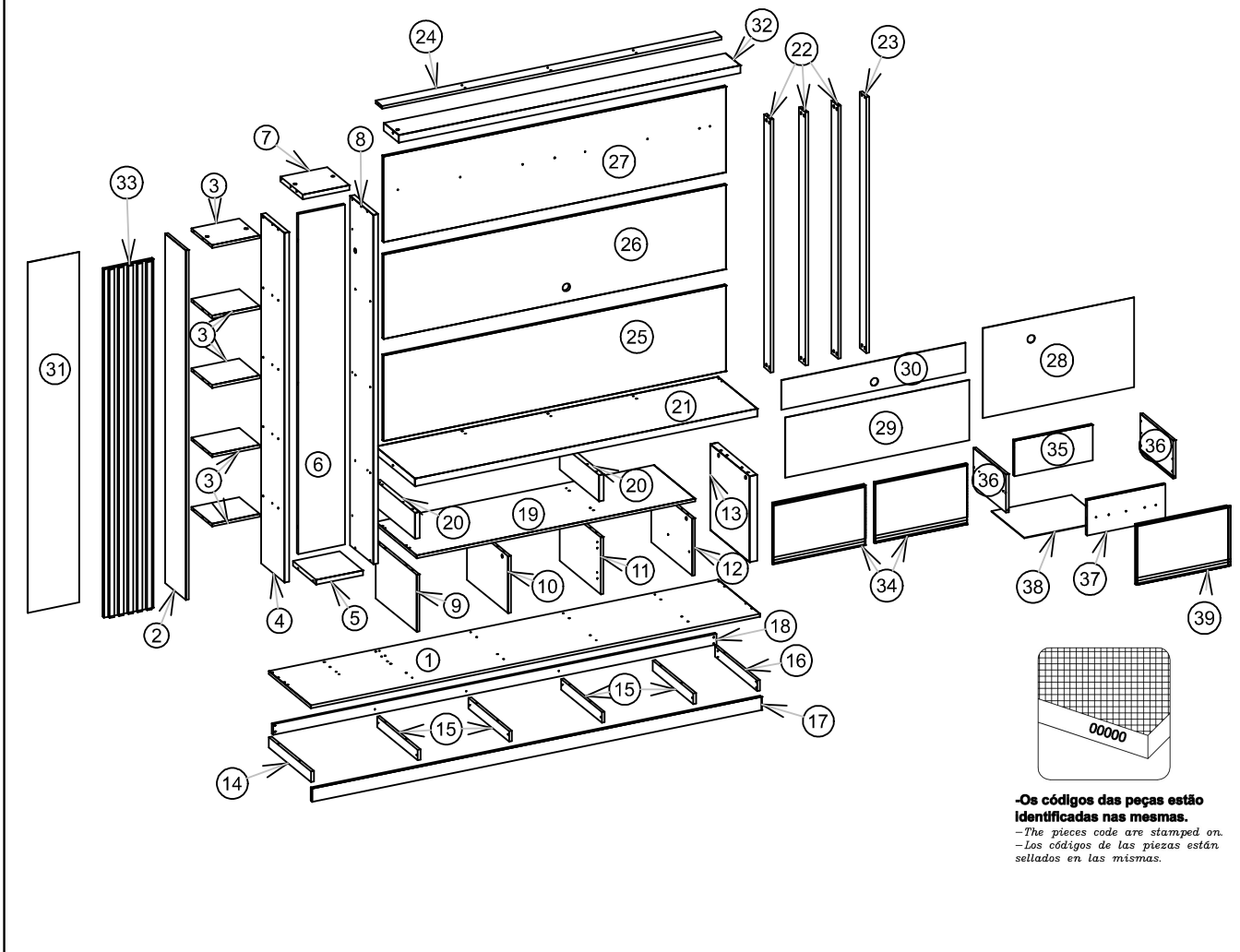

**Relação de Peças**  
Piece List  
Relación Piezas

Código de peça / Piece code / Código de la pieza: 00000 (00)  
Padrão de cor / Color default / Padrón de color

CORDIA - 086  
EVORA - 087  
FENDI - 088

SEQ.	CORDIA/FENDI	EVORA/FENDI	DESCRIÇÃO	MEDIDAS	MATERIAL	QUANT	VOL
01	17304.086	17304.087	BASE	2400 x 450 x 15	MDP	1	1
02	17309.086	17309.087	LATERAL ESQUERDA	1830 x 222 x 15	MDP	1	2
03	17310.086	17310.087	PRATELEIRA PORTA	255 x 220 x 15	MDP	5	2
04	17312.088	17312.088	LATERAL ESQUERDA NICHOS	1830 x 250 x 25	MDP	1	3
05	17315.088	17315.088	BASE NICHOS	250 x 249 x 25	MDP	1	1
06	17317.088	17317.088	PAINEL NICHOS	1780 x 250 x 15	MDP	1	3
07	17314.088	17314.088	TAMPO NICHOS	250 x 237 x 25	MDP	1	1
08	17386.088	17386.088	LATERAL DIREITA NICHOS	1830 x 250 x 25	MDP	1	2
09	17318.088	17318.088	LATERAL ESQUERDA INF	439 x 298 x 15	MDP	1	2
10	17319.088	17319.088	DIVISORIA DIREITA INF	439 x 298 x 15	MDP	1	2
11	17320.088	17320.088	DIVISORIA INF	439 x 298 x 15	MDP	1	2
12	17321.088	17321.088	DIVISORIA DIREITA INF	439 x 298 x 15	MDP	1	2
13	17383.086	17383.087	LATERAL DIREITA INF	450 x 420 x 40	MDP	1	1
14	17305.086	17305.087	RODAPE ESQUERDO	450 x 55 x 15	MDP	1	3
15	17306.000	17306.000	RODAPE CENTRAL	55 x 434 x 15	MDP	4	1
16	17341.086	17341.087	RODAPE DIREITO	450 x 55 x 15	MDP	1	3
17	17308.086	17308.087	VISTA INFERIOR	2402 x 70 x 15	MDP	1	1
18	17307.000	17307.000	RODAPE TRASEIRO	55 x 2368 x 15	MDP	1	1
19	17323.088	17323.088	TAMPO INTERMED	1487 x 440 x 15	MDP	1	1
20	17324.086	17324.087	DIVISORIA SUPERIOR	420 x 137 x 25	MDP	2	1
21	17384.086	17384.087	TAMPO TAMBURATO	1829 x 421 x 40	MDP	1	2
22	17335.000	17335.000	TRAVA	1324 x 70 x 15	MDP	3	3
23	17337.086	17337.087	TRAVA DIREITA	1340 x 70 x 15	MDP	1	2
24	17336.086	17336.087	TRAVA SUPERIOR	1813 x 70 x 15	MDP	1	1
25	17330.086	17330.087	PAINEL INFERIOR	449 x 1829 x 15	MDP	1	3
26	17331.086	17331.087	PAINEL CENTRAL	442 x 1829 x 15	MDP	1	1
27	17332.086	17332.087	PAINEL SUPERIOR	449 x 1829 x 15	MDP	1	3
28	17333.086	17333.087	FUNDO DIREITO	808 x 470 x 3	HDF	1	1
29	17340.088	17340.088	FUNDO PORTAS	983 x 315 x 3	HDF	1	1
30	17342.086	17342.087	FUNDO NICHOS	983 x 155 x 3	HDF	1	1
31	17339.086	17339.087	FUNDO ESQUERDO	275 x 1835 x 3	HDF	1	1
32	17385.088	17385.088	PRATELEIRA AEREA	1826 x 160 x 40	MDP	1	2
33	17338.086	17338.087	PORTA ESQUERDA	1825 x 265 x 30	MDP	1	2
34	17325.088	17325.088	PORTA DIR/ESQ	314 x 490 x 25	MDP	2	1
35	17329.088	17329.088	CTO FUNDO GAVETA	418 x 186 x 15	MDP	1	1
36	17327.088	17327.088	LAT GAVETA	350 x 200 x 15	MDP	2	2
37	17382.088	17382.088	CTO FRENTE GAVETA	418 x 186 x 15	MDP	1	1
38	17328.088	17328.088	FUNDO GAVETA	429 x 350 x 3	HDF	1	1
39	17326.088	17326.088	FRENTE GAVETA	490 x 314 x 15	MDP	1	1

**-Os códigos das peças estão identificadas nas mesmas.**  
-The pieces code are stamped on.  
-Los códigos de las piezas están sellados en las mismas.

**Informações Técnicas | Technical Information | Informacion Tecnica**

**Aspecto Final**

Final Aspecto



Imagem Ilustrativa do produto.  
Illustrative image of the product.

**Medidas Internas**

Internal Measures  
Las Medidas Internas

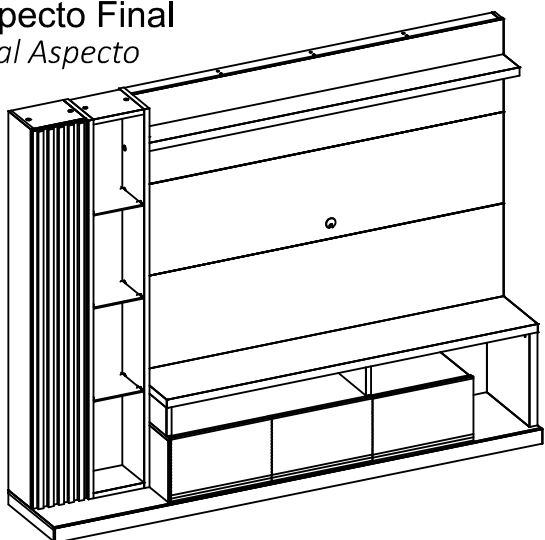
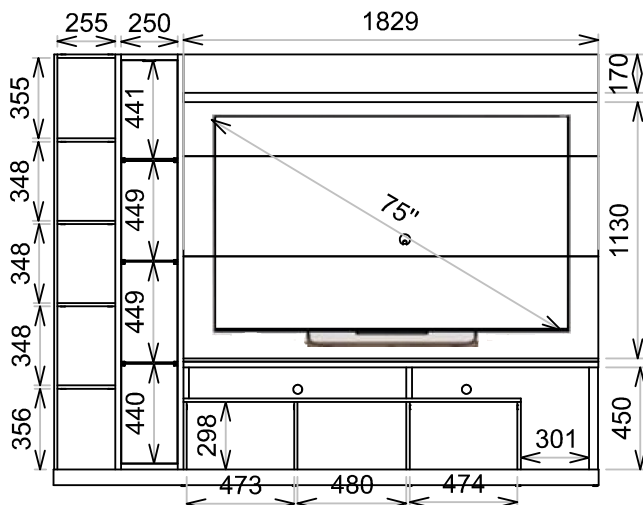

**Pesos e Medida Final**

Weights and Measures  
Pesos y Medidas

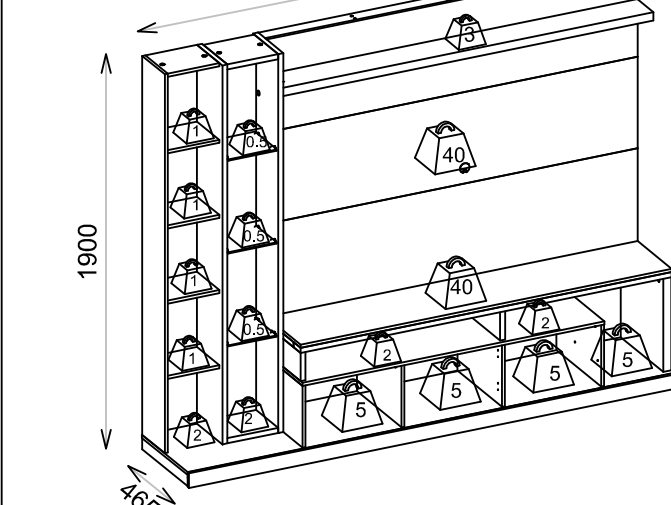

# ACESSÓRIOS | ACCESSORIES | ACCESORIOS

A x8 PARAFUSO 4x70 MM	B x40 PARAFUSO 4x50 MM	C x32 MINIFIX 6x32 MM	D x224 PARAFUSO CAB. FLAN. 3.5x12MM	E x20 PARAFUSO CAB. CHATA 3.5x12MM	F x102 PREGO 8x8MM	G x3 PARAFUSO CAB. CHATA 4x25 MM	H x1 PASSA FIO							
I x31 CANTONEIRA	J x32 TAMBOR	K x16 PORCA CILINDRICA	L x12 SUPORTE PRATELEIRA	M x3 PRATELEIRA VIDRO	N x89 CAVILHA	O x6 DOBRADIÇA CALÇO RETO	P x2 DOBRADIÇA CALÇO ALTO	Q x34 MINI SAPATA	R x1 KIT SPOT LED	S x4 ESPELHO	T x10 JUNÇÃO P/FUNDOS	U x10 DISP. ANGULAR	V1 x2 V2 x2 Corrediza Telescópica - Lado A	W x8 CHAPA METALICA

AA x32 DUPLA FACE	AB x2 PINO GUIA	AC x25 AC1 x14 AC2 x11	AD x8 CANTONEIRA 18X15MM
----------------------	--------------------	---------------------------	-----------------------------

## 1º Passo - Preparação das Peças

Pass / Paso

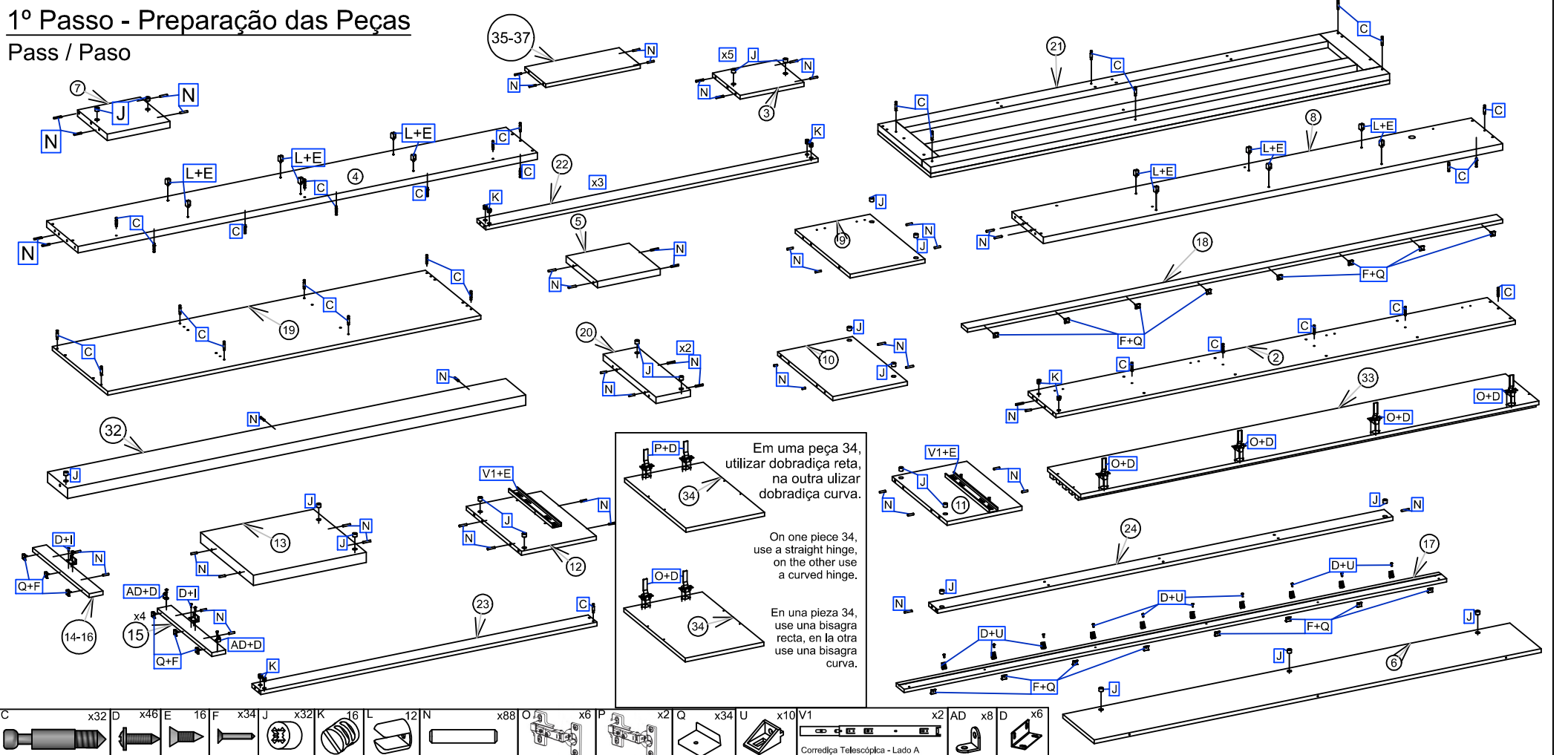

## 2º Passo

Pass / Paso

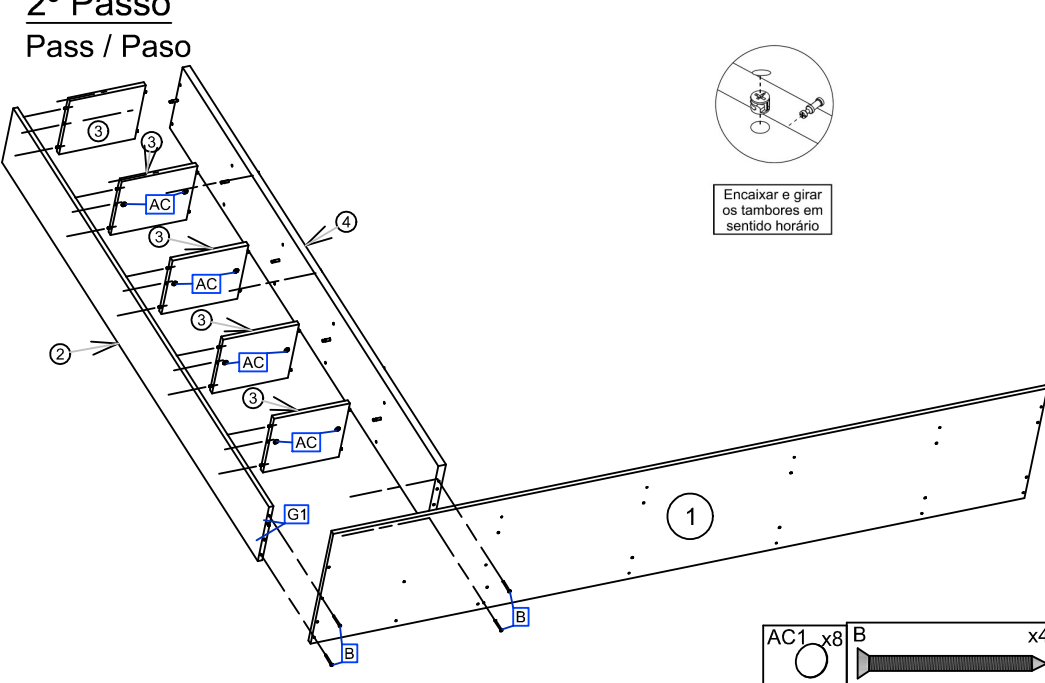

## 3º Passo

Pass / Paso

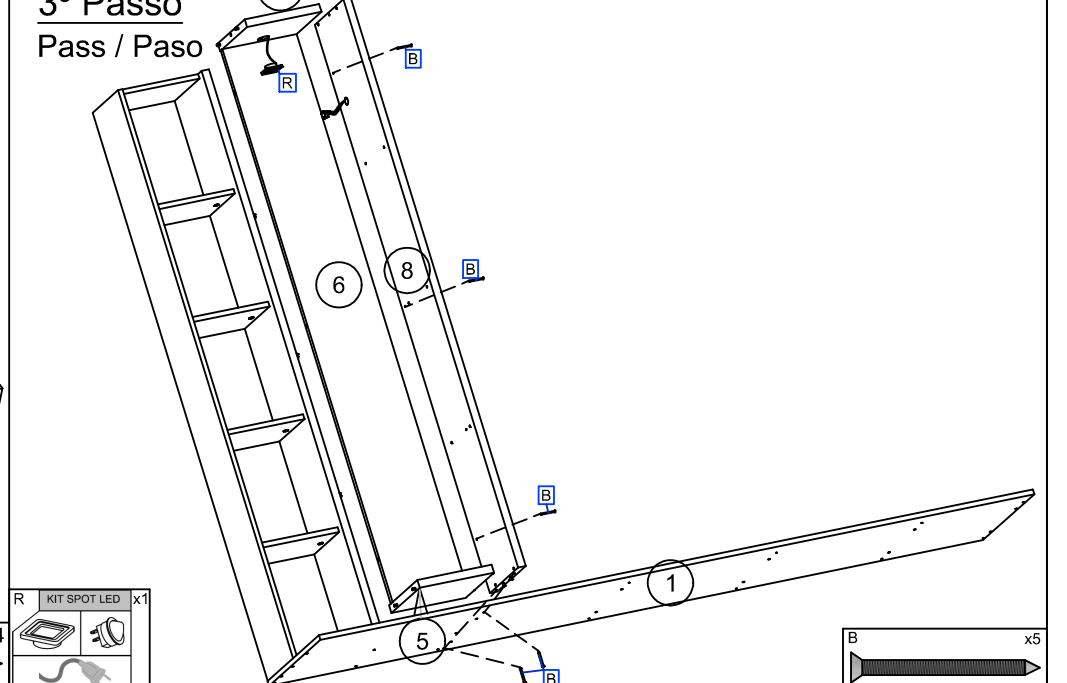

## 4º Passo

Pass / Paso

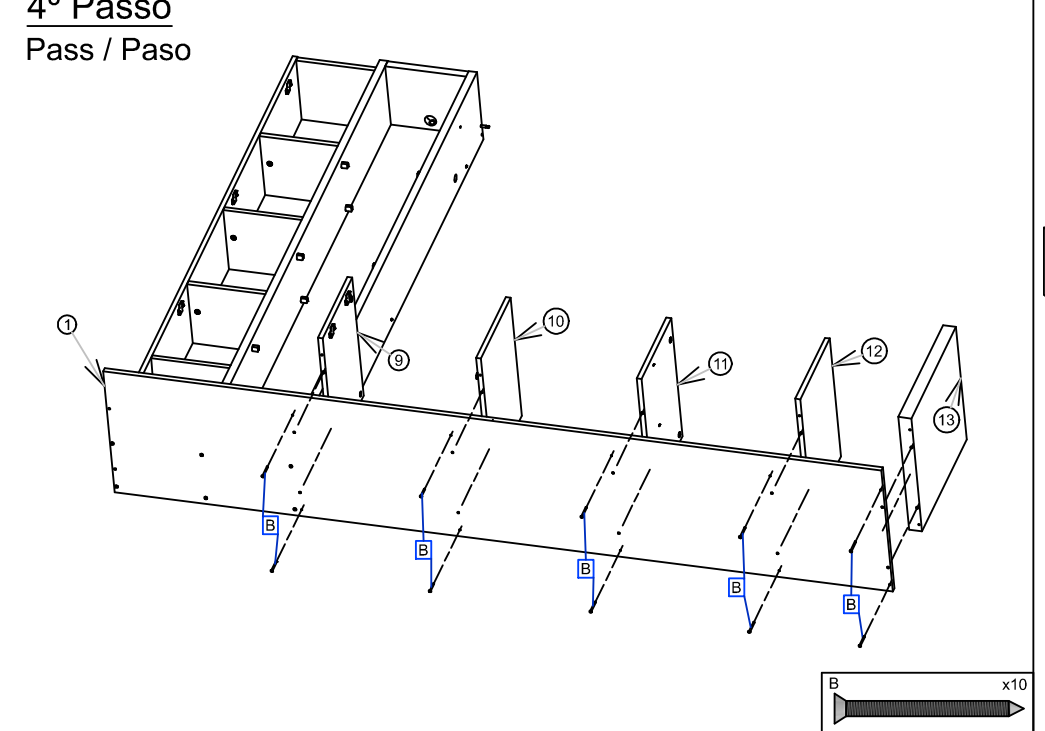

## 5º Passo

Pass / Paso

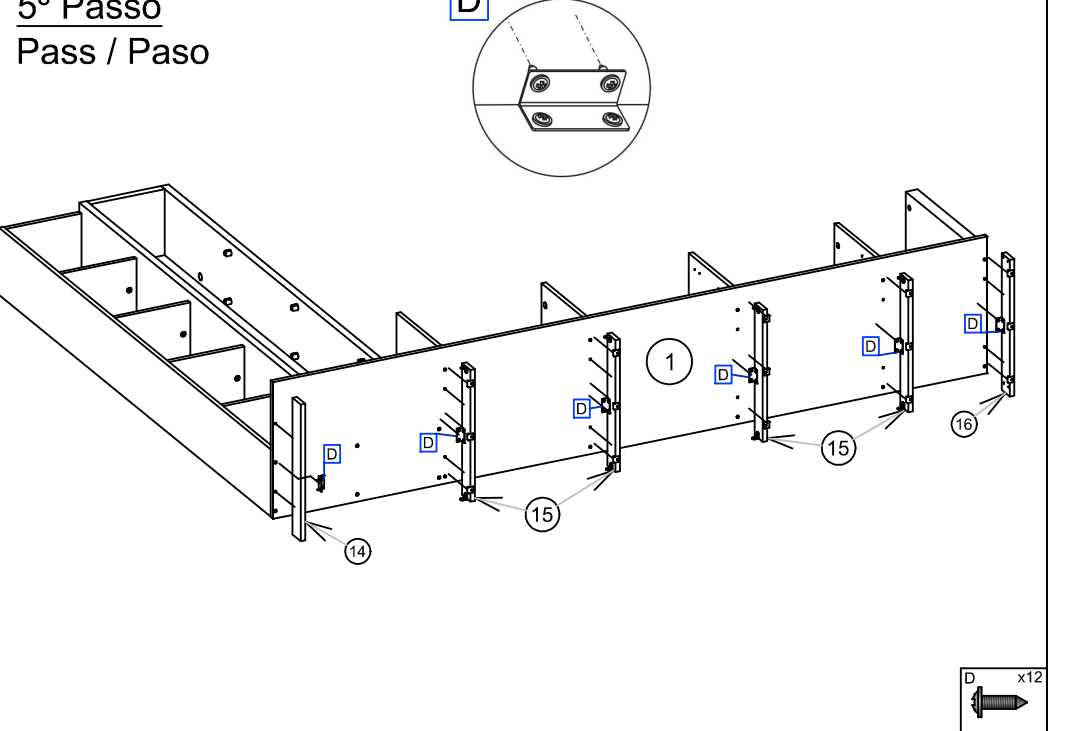

**6º Passo**  
Pass / Paso

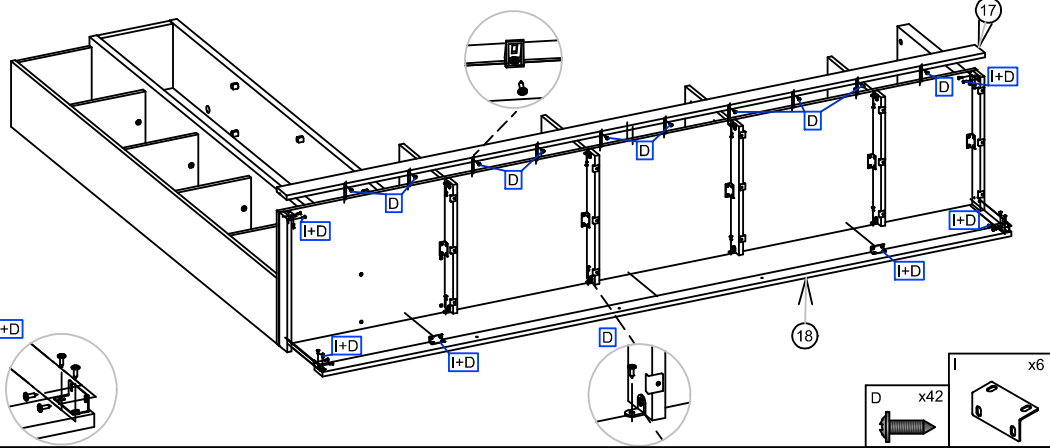

**8º Passo**  
Pass / Paso

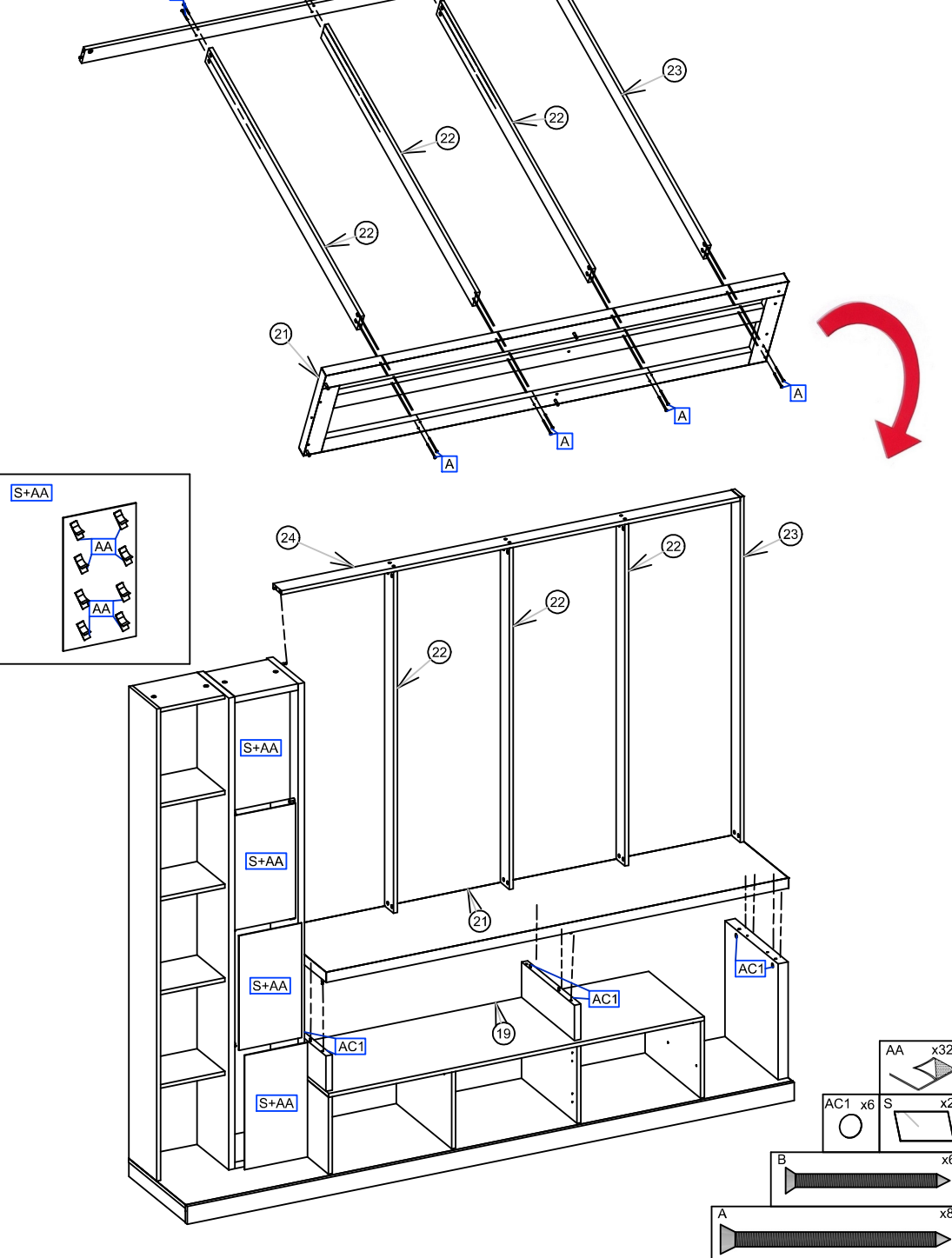

**7º Passo**  
Pass / Paso

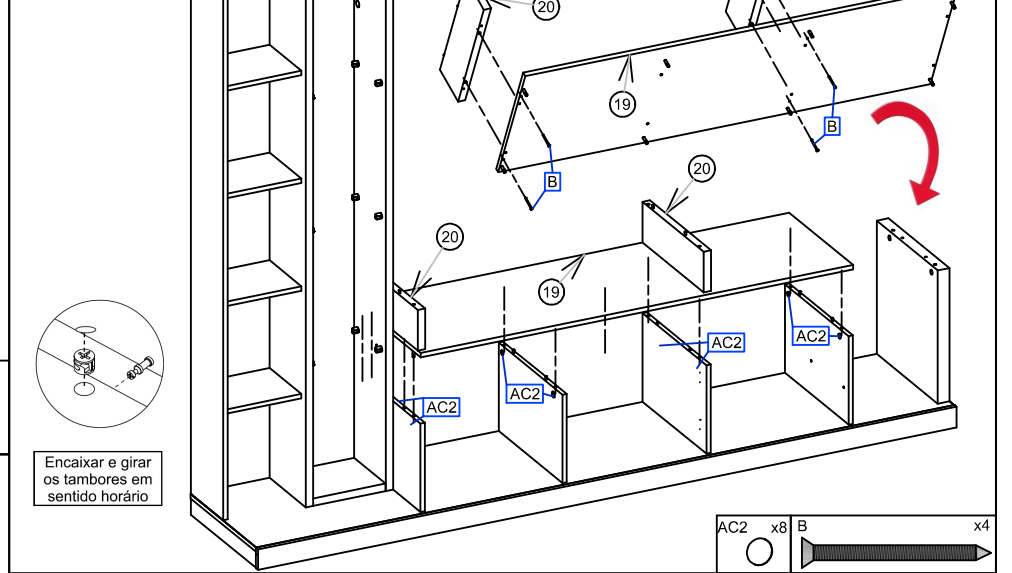

**9º Passo**  
Pass / Paso

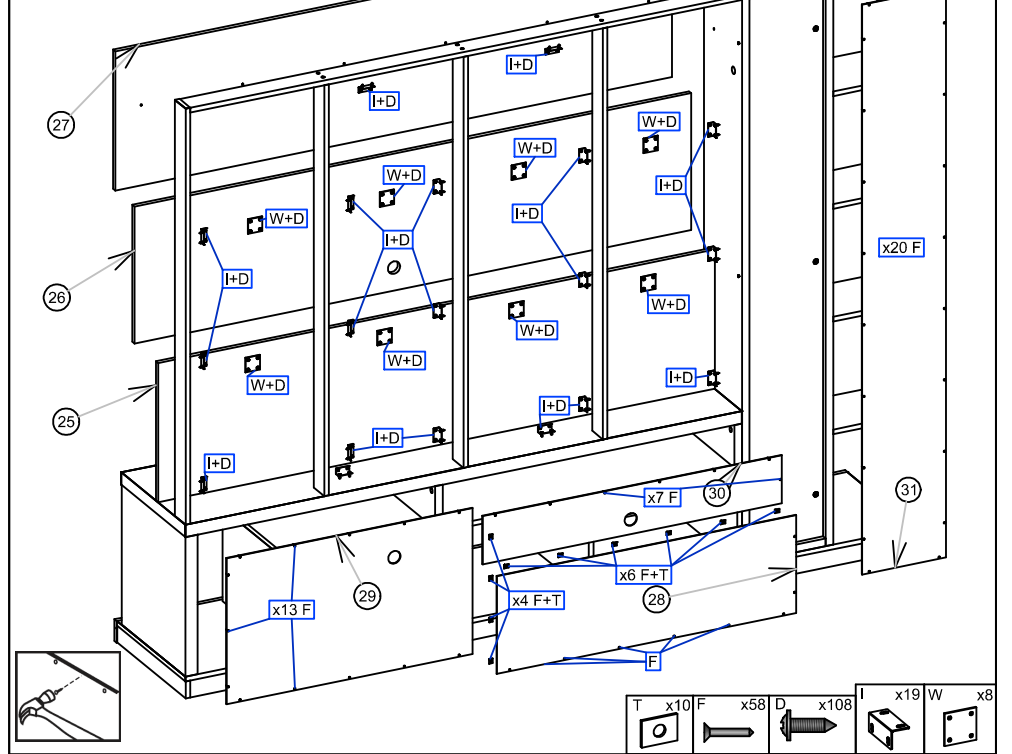

**10º Passo**  
Pass / Paso

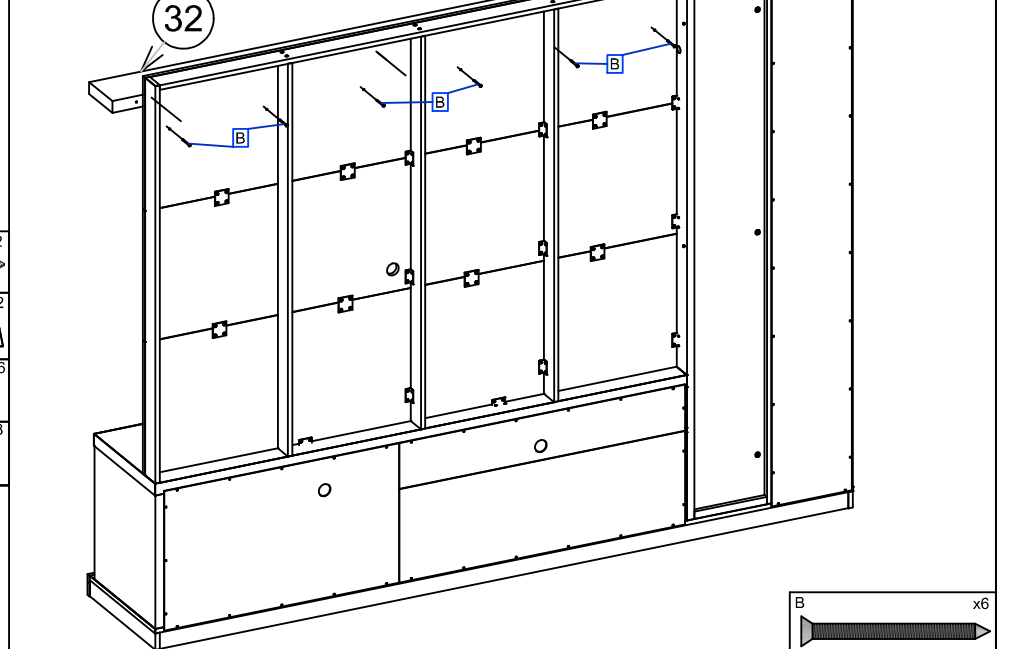

**11º Passo**  
Pass / Paso

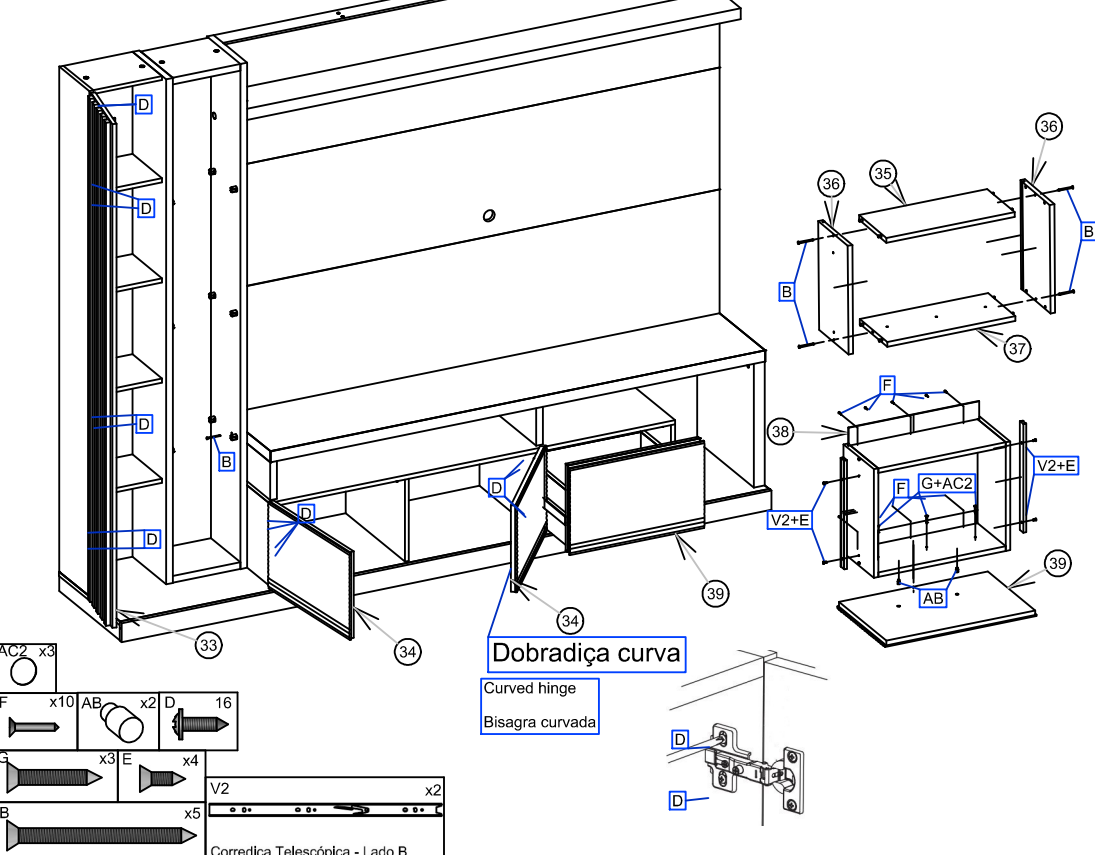

**12º Passo**  
Pass / Paso

