

# INSTRUÇÃO DE MONTAGEM ESCRIVANINHA ALOHA

## MEDIDAS E PESO DO PRODUTO MONTADO

ALT: 770mm VOLUME: 01 PESO: 15,8kg  
LARG: 1000mm PESO TOTAL: 15,8kg  
PROF: 400mm

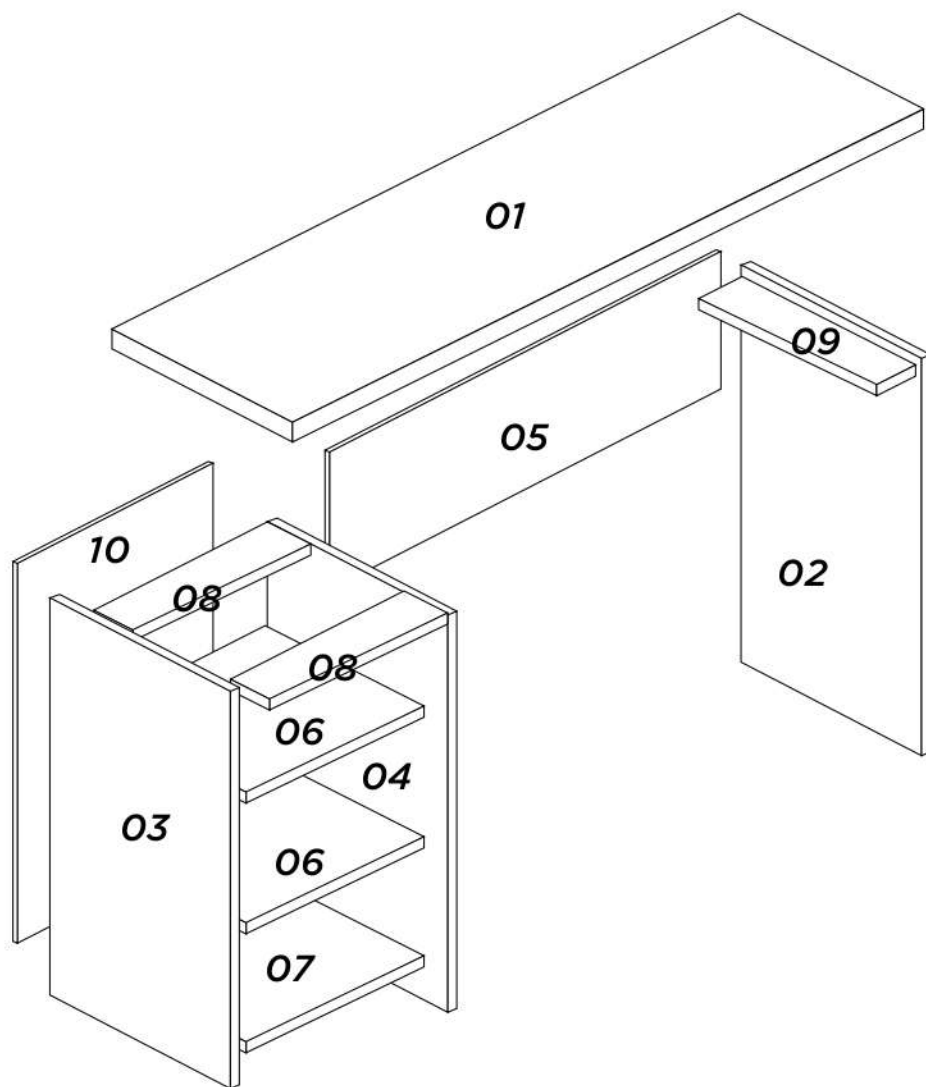

### RELAÇÃO DE PEÇAS

Nº	MEDIDAS	PEÇA	QTD	MATERIAL
01	1000X40X15	TAMPO	01	
02	750X370X15	PÉ DIREITO	01	
03	750X370X15	PÉ ESQUERDO	01	
04	750X370X15	PÉ CENTRAL	01	
05	695X100X15	TRAVA HORIZONTAL	01	
06	365X250X15	PRATELEIRA	02	
07	365X250X15	BASE	01	
08	250X80X15	TRAVA DA PRATELEIRA	02	
09	350X100X15	TRAVA PÉ DIREITO	01	
10	750X278X3	FUNDO	01	

### RELAÇÃO DE FERRAGENS

COD.	FERRAGEM	QTD
A	PARAFUSO 5,0X40 CHATO ESC. PHS	14
B	PARAFUSO 3,5X25	06
C	PREGO 10X10	20
D	SUPORTE PRATELEIRA	08
E	SAPATA U 15X15	06

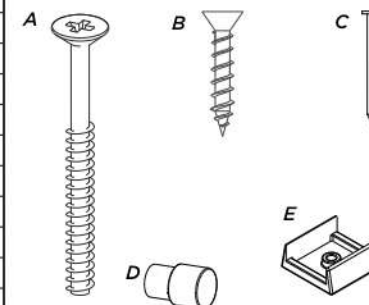

### ATENÇÃO

Somente serão substituídas as peças que apresentem defeitos de fabricação. Para isto é necessário o envio, juntamente com o pedido de assistência, do esquema de montagem indicando a peça a ser substituída.

Todas as peças com problema de assistência técnica substituída deverão ser guardadas para posterior devolução para isto, aguarde a autorização de envio por parte da empresa fabricante.

### ATENÇÃO

#### Montagem

- 1 - Leia atentamente todas as instruções, dando atenção as ilustrações, antes de iniciar a montagem.
- 2 - A montagem do produto deve ser feita em uma superfície limpa e plana.
- 3 - Os parafusos devem ser apertados periodicamente.
- 4 - Evitar batidas e também o contato com objetos cortantes.

#### Limpeza

- 1 - Pano levemente umedecido com água, seguido de pano seco.
- 2 - Não utilizar produtos químicos ou abrasivos
- 3 - Manter o móvel em lugar livre d e umidade e ao abrigo, de exposição direta ao sol.

### 1º PASSO

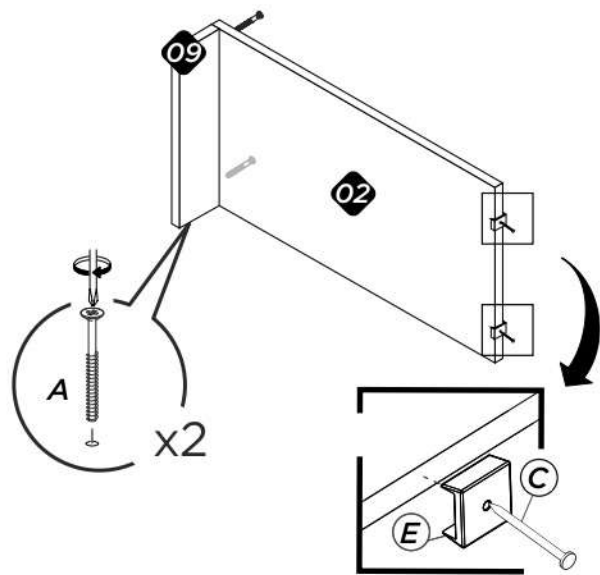

### 2º PASSO

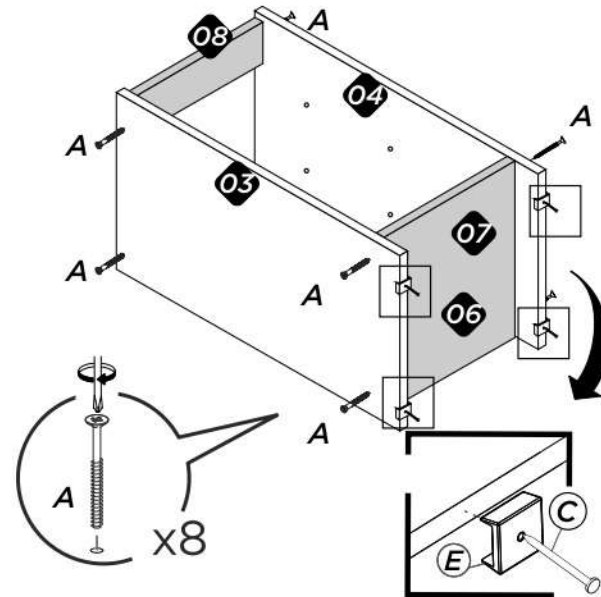

### 3º PASSO

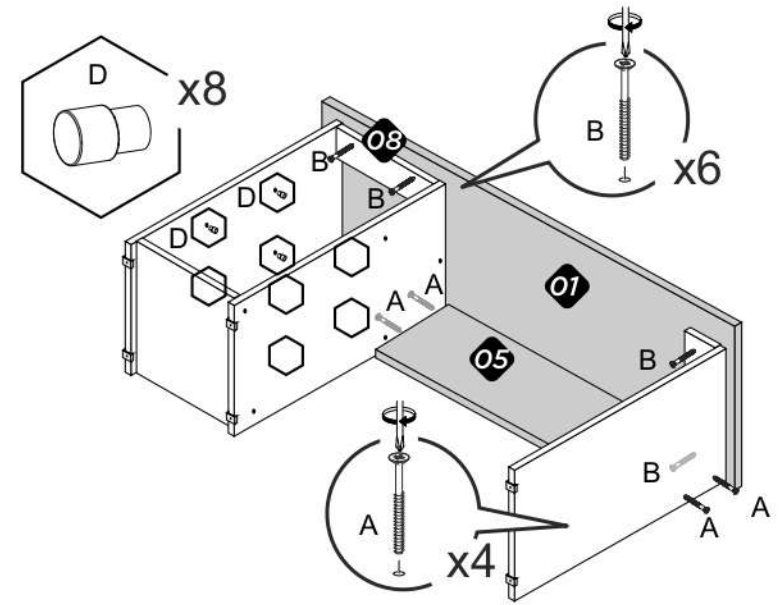

### 5º PASSO

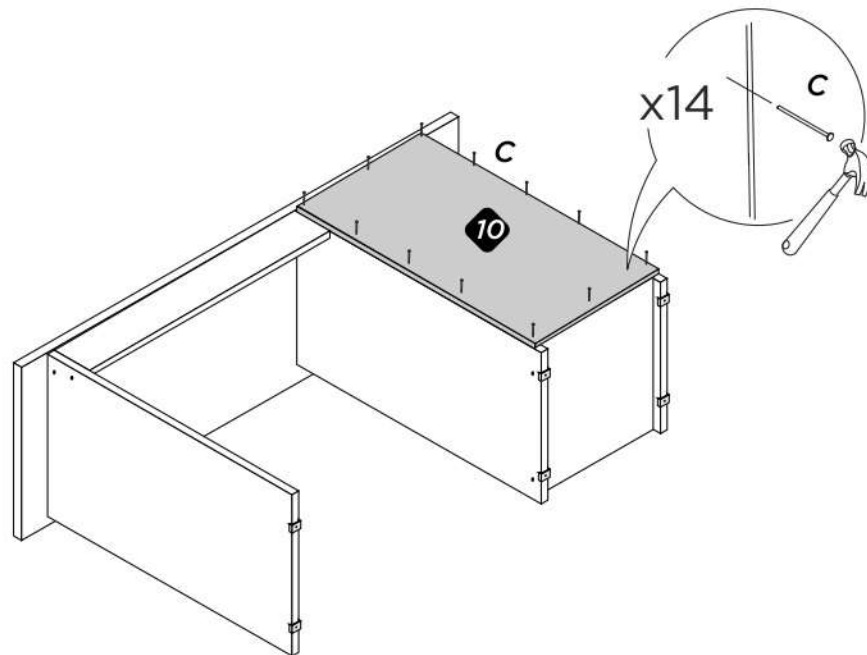

### 6º PASSO

