

Roupeiro Bia 2 portas Slide

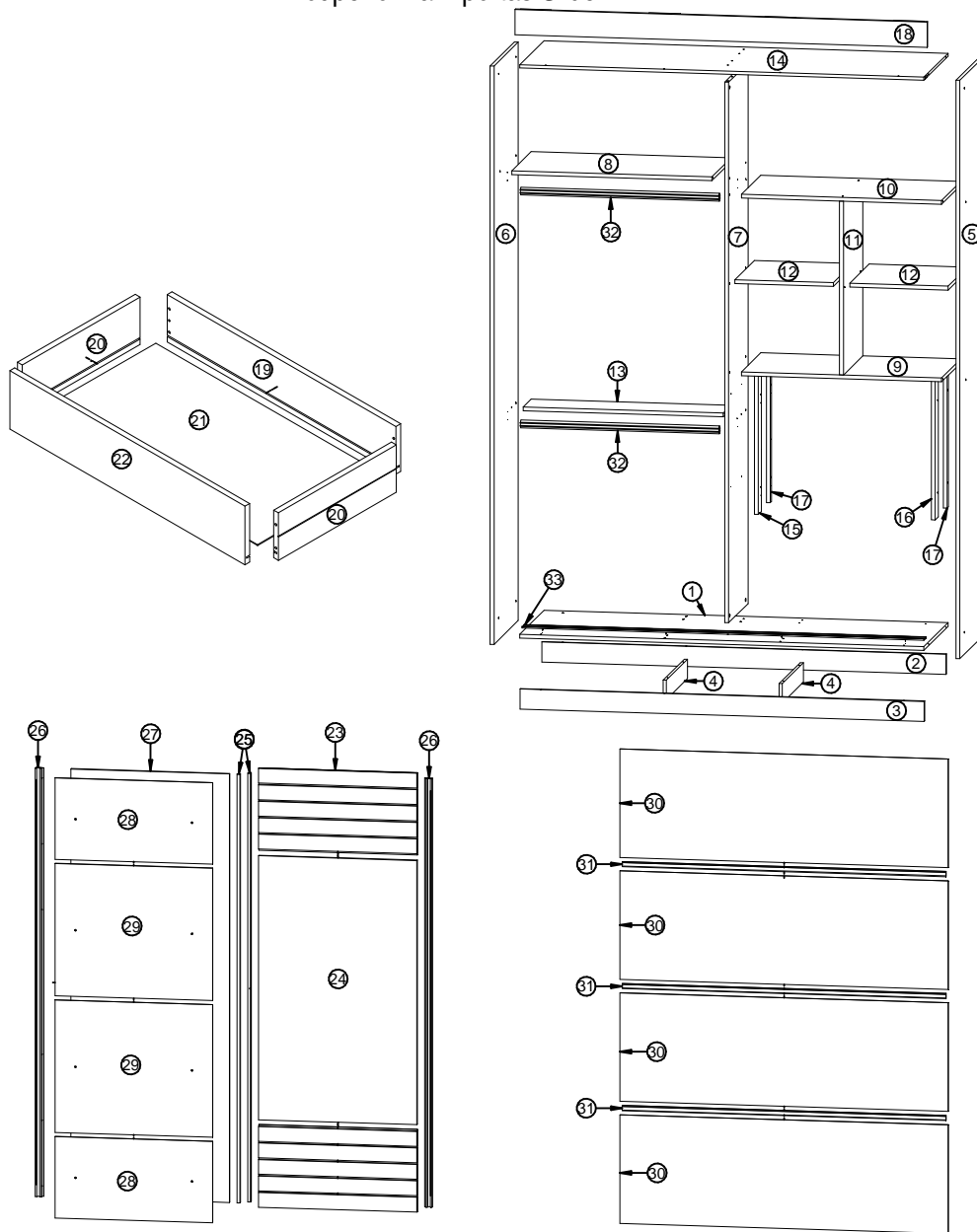

CERTIFICADO DE GARANTIA

- A PANAN Indústria de Madeiras e Móveis Ltda, solicita ao seu cliente toda atenção possível no momento da montagem dos produtos de sua fabricação, o que deverá ser feito com rigorosa observação do esquema de montagem.

- A garantia abrange todas as peças, partes e componentes que, eventualmente, venham apresentar defeito de fabricação no prazo de 03 (três) meses, contando a partir da entrega do produto ao consumidor, mediante nota fiscal de compra, que passa a fazer parte integrante do certificado.













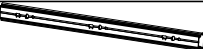

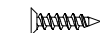

- A garantia cessa se ocorrer um dos seguintes casos:

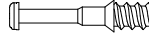
- 1 - Se o produto for adulterado ou consertado por pessoa não autorizada pela loja;
- 2 - Se houver utilização de peças ou componentes não originais, adaptados ao produto;
- 3 - O defeito for decorrente de negligência do montador ou consumidor em relação às instruções do esquema de montagem.

- É importante assinalar que o esquema de montagem que acompanha este certificado, deverá permanecer em poder do cliente, pois se houver necessidade de assistência técnica, ela só será atendida mediante o encaminhamento do citado esquema de montagem, assinalando a peça que estiver com defeito.

- Nota - A assistência técnica deverá ser solicitada à loja.

Nº	Nome da Peça	Código	QT
1	Base	30012609	1
2	Rodapé traseiro	30012602	1
3	Rodapé frontal	30012601	1
4	Travessa de rodapé	30012606	2
5	Lateral direita	30012614	1
6	Lateral esquerda	30012615	1
7	Divisão	30012610	1
8	Prateleira superior	30012620	1
9	Prateleira inferior da colméia	30012618	1
10	Prateleira superior da colméia	30012621	1
11	Divisão da colméia	30012611	1
12	Prateleira móvel	30012619	2
13	Meia prateleira	30012616	1
14	Tampo	30012605	1
15	Afastador frontal esquerdo	30012607	1
16	Afastador frontal direito	30012606	1
17	Afastador traseiro	30012608	2
18	Moldura	33010007	1
19	Traseiro de gaveta	30012622	3
20	Lateral de gaveta	30012613	6
21	Fundo de gaveta 713 x 391	30012629	3
22	Frente de gaveta	30012612	3
23	Painel inferior / superior	33010006	2
24	Painel central	30012617	1
25	Perfil da porta 2084 x 17,7 x 13	75010748	2
26	Perfil da porta 2084 x 38 x 17	75010759	2
27	Porta	30012599	1
28	Espelho 396 x 766	75010746	2
29	Espelho 644 X 766	75010786	2
30	Fundo 1959 x 528	30012631	4
31	Perfil H 1573 mm	75010749	3
32	Tubo oblongo 772 mm	75010709	2
33	Trilho inferior duplo 1563 mm	75010750	1

Letra	Nome	Ferragem	Código	Qtde
A	Cantoneira zamac 2 furos		75010528	06
B	Cavilha 6x30 mm		75010244	28
C	Chapa união 4 furos		75010395	04
D	Corrediça telescópica 300x35 mm		75010812	03
E	Guia com mola + parafusos		75010275	04
F	Paraf cab chata 3,5x14		75010071	54
G	Paraf cab chata 3,5x25		75010072	08
H	Paraf cab chata 3,5x35		75010073	10
I	Paraf cab chata 5x40		75010074	40
J	Paraf cab flang 3,5x12		75010268	36
K	Parafuso minifix		75010149	04
L	Prego 10x10		75010256	106
M	Roldana com regulagem + parafuso		75010580	04
N	Sapata U 15 mm		75010176	10
O	Suporte cabideiro oblongo		75010105	04
P	Suporte de prat 6x8		75010159	08
Q	Suporte espelho + parafuso		75010472	08
R	Tambor minifix 12x11		75010112	04
S	Tampa de minifix		75010109	04

1º passo - Fixar rodapés e travessas na base

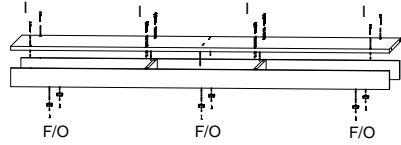

2º passo - Fixar lateral direita, divisão, prateleira inferior e superior da colméia e divisão da colméia.

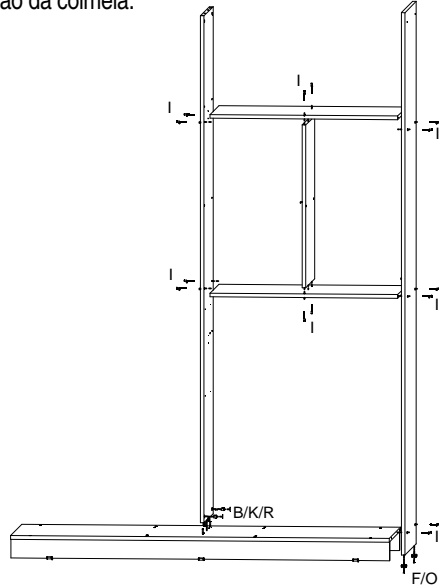

3º passo - Fixar lateral esquerda, meia prateleira, prateleira superior e tampo.

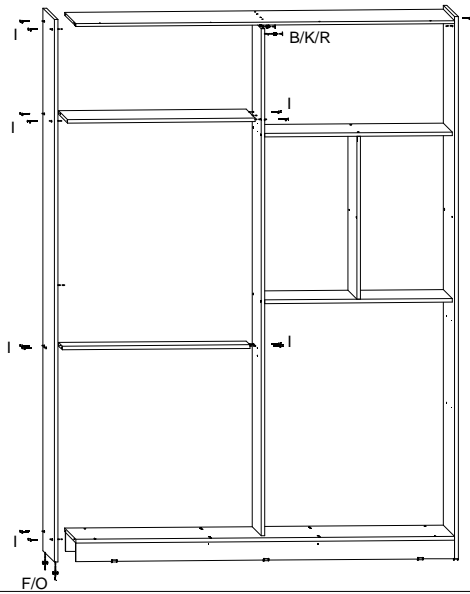

Montagem das gavetas

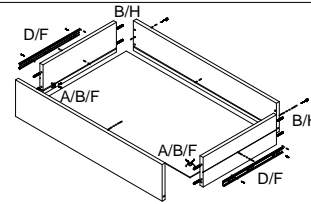

4º passo - Fixar moldura, suporte de cabideiro, suporte de prateleira, afastadores e corredeiras.

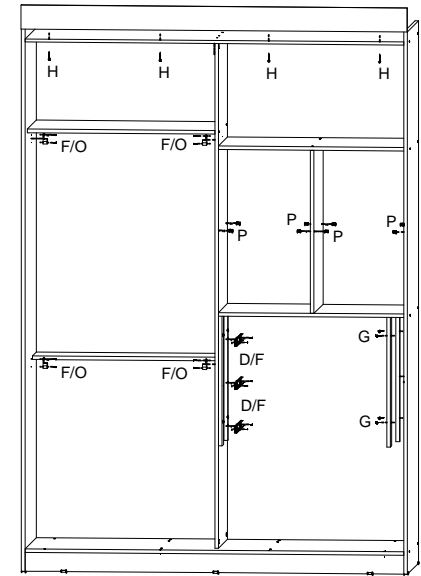

Observação
Desmontar a corredeira e fixar a parte mais larga nos afastadores

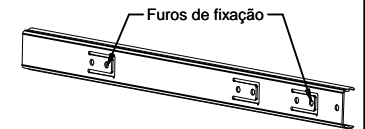

5º passo - Fixar fundos

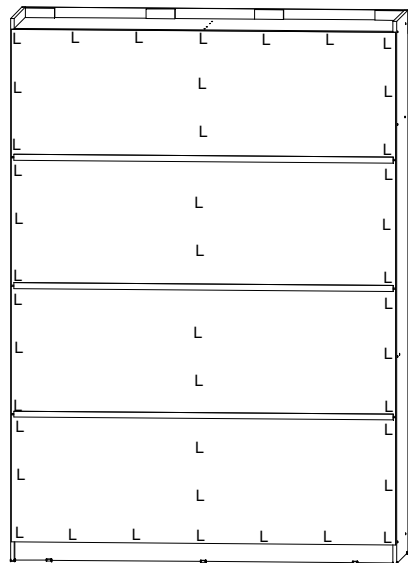

6º passo - Montagem das portas

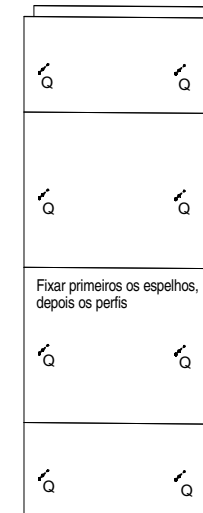
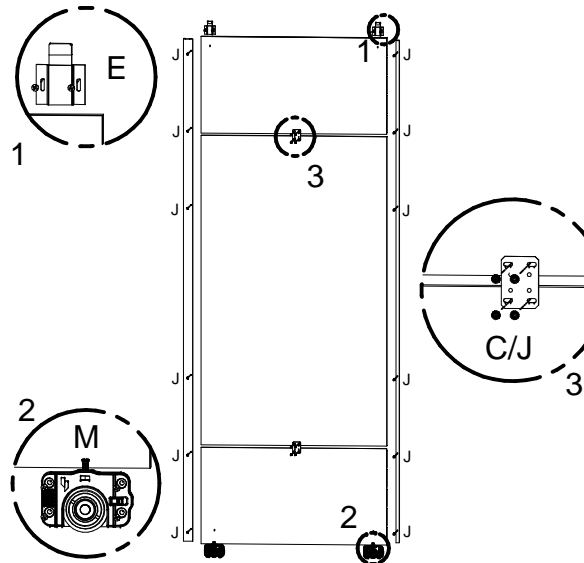

Fixar primeiros os espelhos, depois os perfis

7º passo - Posicionar portas, colocar tubos, tampa de minifix, gavetas e prateleiras móveis.

