

W347E

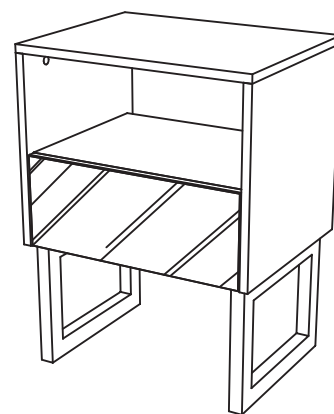
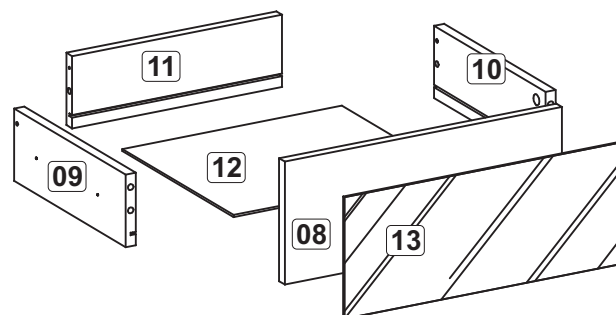
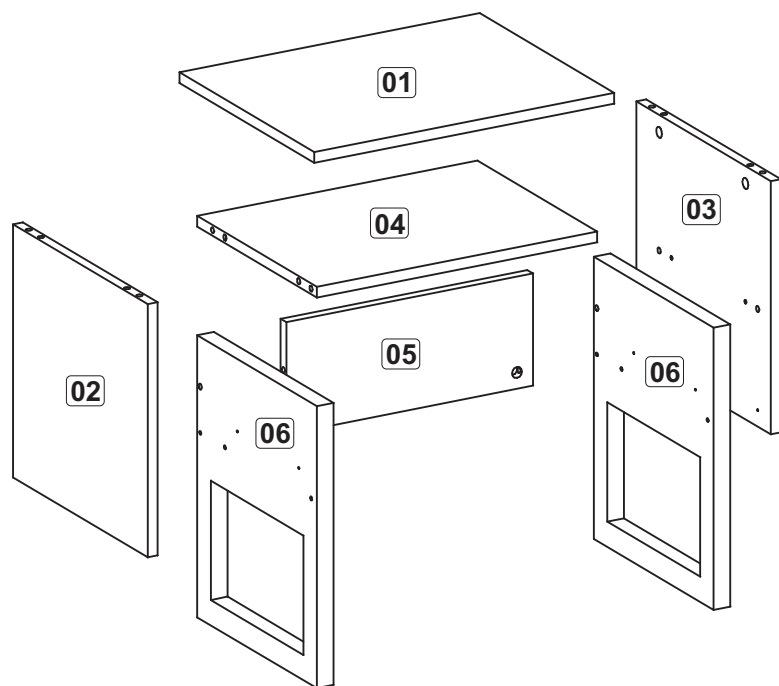

**Quando pintado em
WW (OFF WHITE)
ou PP (PRETO)
o acabamento
de superfície B será
substituído por C* .**

Caixa	Nº	Relação de Peça	Qtde	Medida Peça Corte	Medida Peça Pronta	Sup.	Borda
A	1	Tampo	1	454 x 354 x 15	450 x 350 x 15	A/C	A/B A/A
A	2	Lateral Esquerda	1	350 x 354 x 15	350 x 350 x 15	A/A	A/B D/D
A	3	lateral Direita	1	350 x 354 x 15	350 x 350 x 15	A/A	A/B D/D
A	4	Prateleira	1	420 x 315 x 15	420 x 311 x 15	A/C	B/B D/D
A	5	Costa	1	370 x 155 x 15	370 x 155 x 15	B/C	D/D D/D
2A	6	Pé	2	390 x 311 x 25	390 x 311 x 25	A/A	A/A A/D
A	8	Frente de Gaveta	1	420 x 170 x 15	416 x 170 x 15	B/B	A/B A/A
A	9	Lateral Esquerda de Gaveta	1	290 x 100 x 15	290 x 100 x 15	B/B	B/D D/D
		OBS: Cortar 5 peças	1/5	1490 x 100 x 15	1490 x 100 x 15	D/D	B/D D/D
A	10	Lateral Direita de Gaveta	1	290 x 100 x 15	290 x 100 x 15	B/B	B/D D/D
		OBS: Cortar 5 peças	1/5	1490 x 100 x 15	1490 x 100 x 15	D/D	B/D D/D
A	11	Costa de Gaveta	1	315 x 100 x 15	315 x 100 x 15	B/C	B/D D/D
		OBS: Cortar 5 peças	1/5	1625 x 100 x 15	1625 x 100 x 15	D/D	B/D D/D
A	12	Fundo de Gaveta	1	329 x 289 x 3	329 x 289 x 3	B/C	D/D D/D
A	13	Espelho Frente de Gaveta	1	416 x 170 x 3	414 x 168 x 3	-	-