

# Cadeira Nobre-Elane

**AMIGO MONTADOR:**

**ANTES DE INICIAR A MONTAGEM OBSERVE:**

- 1- SEPARAR E FAZER RECONHECIMENTO DAS PEÇAS NO DESENHO.
- 2- SEPARAR OS ITENS DA FERRAGEM CONFORME QUADRO AO LADO.
- 3- FORRE O CHÃO (RETO E LIMPO) USANDO A EMBALAGEM DO PRODUTO (PAPELÃO).

COD.	FERRAGENS DESCRIÇÃO	QUANTIDADES	
		06 CAD.	04 CAD.
A	Parafuso PHS M 5 x 90 	12	08
B	Porca Quadrada Para Rosca M 5,0 	36	24
C	Parafuso Flangeado 4,5x50mm 	48	32
D	Parafuso Chata 3,5x10mm 	60	40
E	Tampa Parafuso 10mm 	48	32
F	Tampa Parafuso 13mm 	36	24
G	Sapata de 1 Pino de 8mm 	24	16

COD.	FERRAGENS DESCRIÇÃO	QUANTIDADES	
		06 CAD.	04 CAD.
H	Cavilha Madeira 6,0x30mm 	24	16
I	Cantoneira Metálica 18x18mm 	30	20
J	Parafuso Chata 4,0x22mm 	12	08
K	Arruela Lisa para Rosca M 5,0 	36	24
L	Parafuso PHS M 5 x 80 	12	08
M	Parafuso PHS M 5 x 60 	12	08

COD.	PEÇAS DESCRIÇÃO	QUANTIDADES		MEDIDAS EM mm		
		06 CAD.	04 CAD.	COMP.	LARG.	ESPESS.
9.757	Pés Cad. Grande	12	08	900	40	25
9.342	Pés Cad. Pequeno	12	08	440	50	25
9.758	Encosto Nobre	06	04	530	320	12
9.759	Encosto Elane	06	04	530	320	12
651	Assentos	06	04	390	370	20
9.343	Travessa Lateral	06	04	300	80	15
9.344	Travessa Dianteira	12	08	320	80	18
9.346	Travessa Inferior	06	04	320	80	18
9.770	Trav. de Apoio	06	04	315	30	12

**SENHOR MONTADOR CUIDADO PARA NÃO ARRANHAR AS PEÇAS.**



**PARABÉNS POR SUA EFICIÊNCIA, OBRIGADO POR SUA ATENÇÃO!**

**ATENÇÃO!**

O USO DAS ARRUELAS É OBRIGATÓRIO PARA MAIOR SEGURANÇA DO PRODUTO.

**ATENÇÃO!**

PARAFUSAR A TRAVESSA DE APOIO DO ASSENTO NA PARTE DE BAIXO DO ENCOSTO.

**ATENÇÃO!**

USAR O LADO QUE TEM UMA CAVIDADE NO ASSENTO PARA PARTE DE TRÁS DA CADEIRA. EM CIMA DA TRAVESSA TRASEIRA. USANDO 2 CANTONEIRAS ATRÁS.

**ATENÇÃO!**

USAR CAVILHAS DE PLÁSTICO PARA AS TRAVESSAS LATERAIS DAS CADEIRAS.

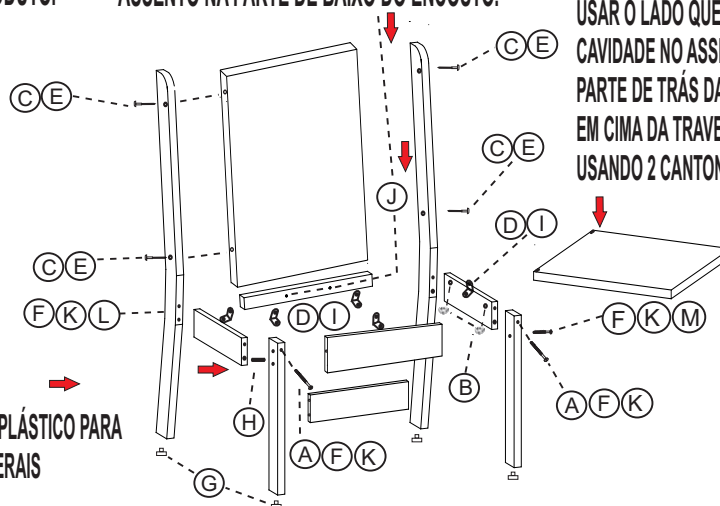
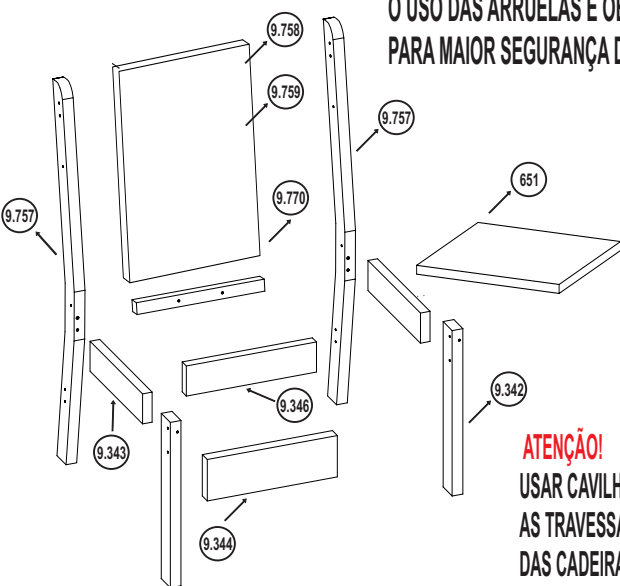

# Mesa Rosa-Mariah Retangular

AMIGO MONTADOR

ANTES DE INICIAR A MONTAGEM OBSERVE:

- A- SEPARAR E FAZER RECONHECIMENTO DAS PEÇAS NO DESENHO.
- B- SEPARAR AS FERRAGENS CONFORME QUADRO ABAIXO.
- C- FORRE O CHÃO (RETO E LIMPO) USANDO A EMBALAGEM DO PRODUTO.

CÓDIGO	PEÇAS DESCRIÇÃO	QUANTIDADES	
		06 CAD.	04 CAD.
3.464	Tampo de Mesa 6 Cad.	01	01
3.466	Tampo de Mesa 4 Cad.	01	01
3.470	Pés de Mesa Externo	04	04
3.472	Pés de Mesa Interno	04	04
3.473	Trav. de Mesa Ret. Grande	02	-
3.474	Trav. de Mesa Ret. Média	-	02
3.475	Trav. de Mesa Ret. Pequena	02	02
3.692	Ferragem da Mesa Ret. 6	01	-
3.693	Ferragem da Mesa Ret. 4	-	01

COD.	FERRAGENS DESCRIÇÃO	QUANTIDADES	
		06 CAD.	04 CAD.
A	Parafuso Flangeado 4,5X35mm	08	08
B	Parafuso Flangeado 4,5X25mm	32	32
C	Parafuso Chata 3,5X10mm	20	20
D	Sapata de 01 Pino de 5mm	08	08
E	Cantoneira Pequena	10	10
F	Tampa Parafuso 10mm	40	40

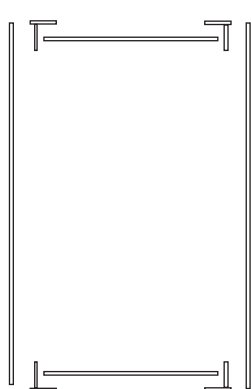

1º - FAZER O PARAFUSAMENTO DO PÉ EXTERNO PARA O PÉ INTERNO.

2º - AS TRAVESSAS GRANDE E MÉDIA FICAM DO LADO DE FORA DOS PÉS DA MESA.

3º - AS TRAVESSAS PEQUENAS FICAM DO LADO DE DENTRO DOS PÉS DA MESA.

4º - APÓS A MONTAGEM DOS PÉS FAZER O PARAFUSAMENTO DAS TRAVESSAS PARA ELES.

5º - FAZER O PARAFUSAMENTO DAS CANTONEIRAS PARA O TAMPO.

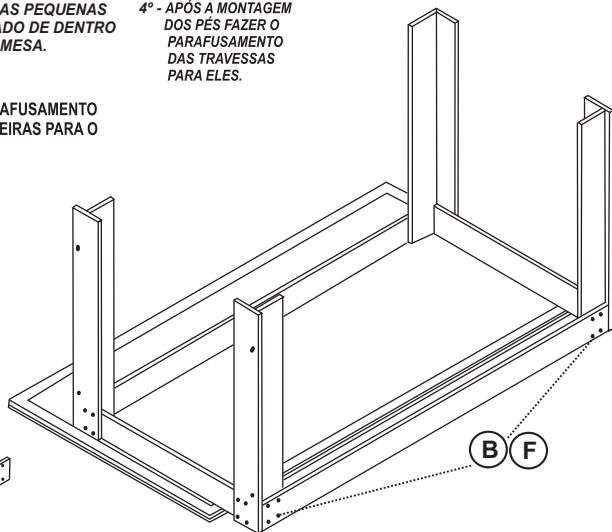

(B) (F)

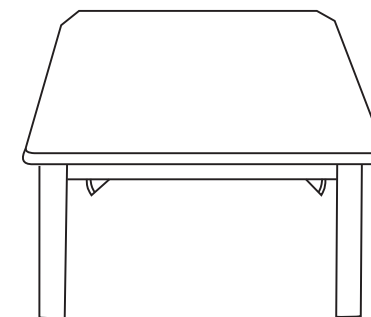
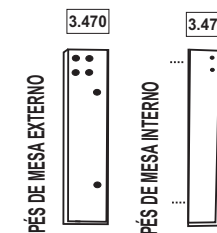
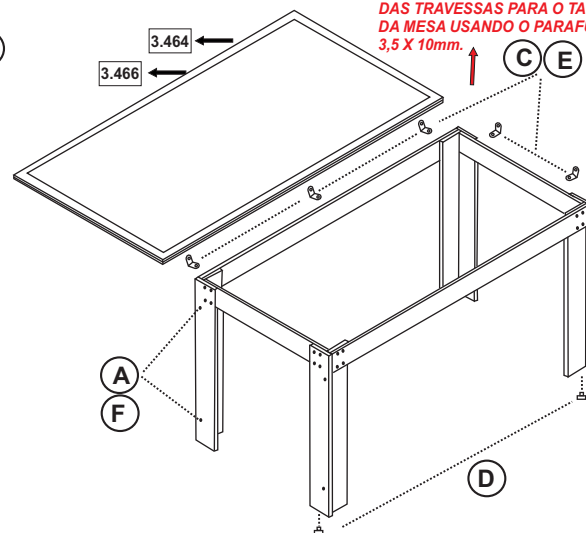

PARABÉNS POR SUA EFICIÊNCIA,  
OBRIGADO POR SUA ATENÇÃO!

AMIGO MONTADOR:  
CUIDADO PARA NÃO  
ARRANHAR AS PEÇAS!