

# MESA SARAH 1600

## FICHA TÉCNICA

Nº	DESCRIÇÃO	DIMENSÕES (mm)	QUANT.	CÓDIGOS DE PEÇAS			
				Mel / Preto	Mel / Off-white	Nogal / Pre	Nogal / Off
1	Peça maior	360x1190x25	1	5011110132	5011110132	5011110145	5011110145
2	Peça menor sem furos	260x615x25	3	5011110229	5011110252	5011110229	5011110229
3	Peça menor furada central	260x615x25	1	5011110329	5011110352	5011110329	5011110329
4	Peça menor furada esquerda	260x615x25	1	5011110429	5011110452	5011110429	5011110429
5	Peça menor furada direita	260x615x25	1	5011110529	5011110552	5011110529	5011110529
6	Detalhe	103x500x15	2	5011110732	5011110732	5011110745	5011110745
7	Topo da base	1100x450x15	1	5011110601	5011110601	5011110601	5011110601
8	Tampo Elegance 1600	1596x896x25	1	5011861132	5011861152	5011861132	5011861132
9	Vidro pintado	1600x900x4	1	5011100129	5011100152	5011100129	5011100129

## FERRAMENTAS NECESSÁRIAS

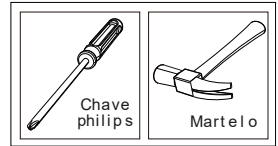

## FERRAGENS E ACESSÓRIOS

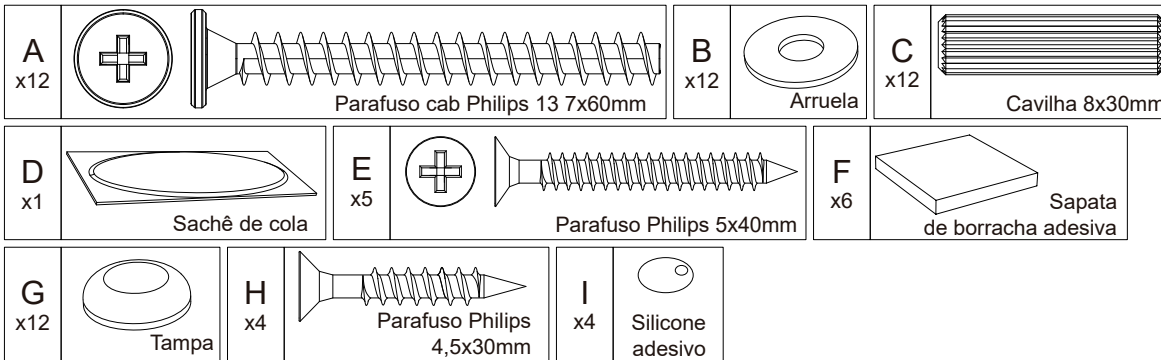

### PASSO 1

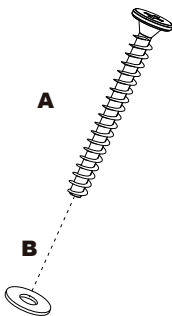

Coloque as arruelas (B) em todos os parafusos 7x60 (A).

### PASSO 2

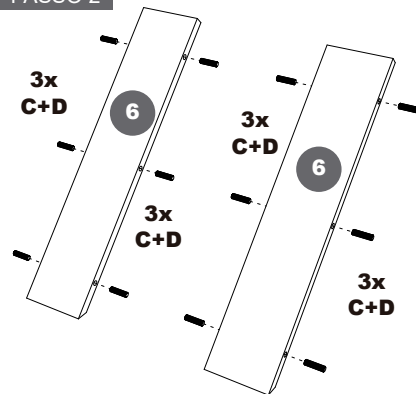

Coloque cola (D) nos furos do detalhe da mesa (6) e encaixe as cavilhas (C) com o auxílio de um martelo.

### PASSO 3

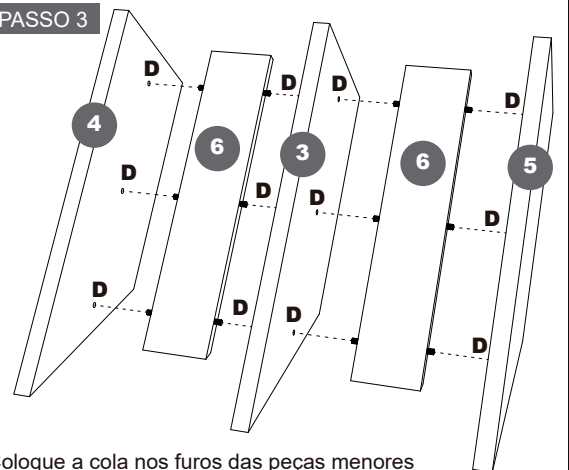

Coloque a cola nos furos das peças menores com furo (3, 4 e 5) e encaixe os detalhes (6) conforme a ilustração acima.

### PASSO 4

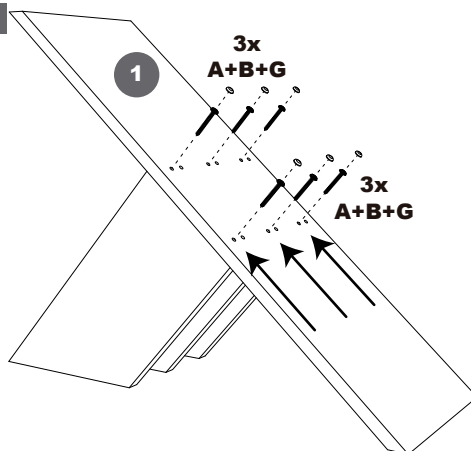

Fixe a peça maior (1) no conjunto montado anteriormente utilizando os parafusos 7x60 (A) com as arruelas (B) já inseridas. Depois, aplique as tampas (G) nos parafusos.

### PASSO 5

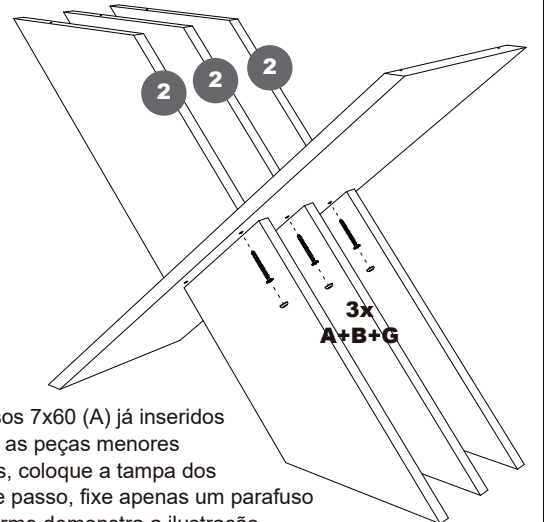

Utilizando os parafusos 7x60 (A) já inseridos nas arruelas (B), fixe as peças menores sem furos (2). Depois, coloque a tampa dos parafusos (G). Nesse passo, fixe apenas um parafuso em cada peça, conforme demonstra a ilustração.

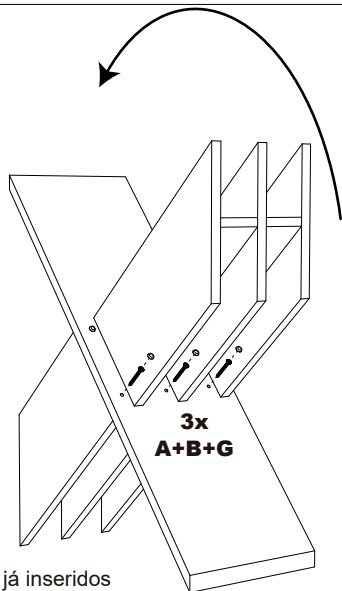

**PASSO 6**

Vire a base, conforme a ilustração para facilitar o acesso aos furos para os outros 3 parafusos 7x60 (A) já inseridos nas arruelas (B). Depois, aplique a tampa (G).

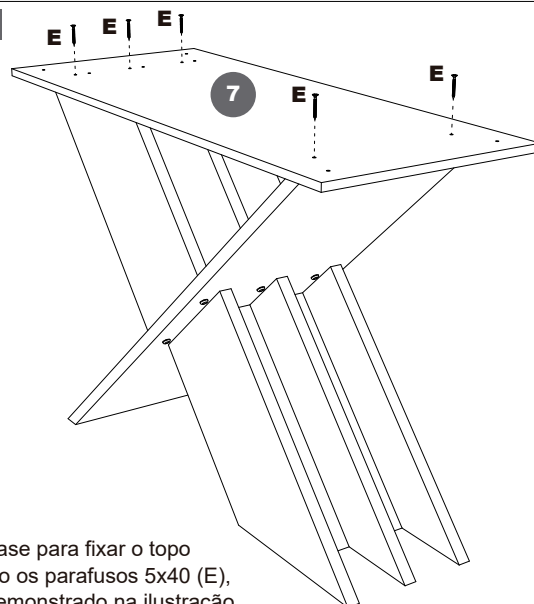
**PASSO 7**

Desvire a base para fixar o topo (7) utilizando os parafusos 5x40 (E), conforme demonstrado na ilustração.

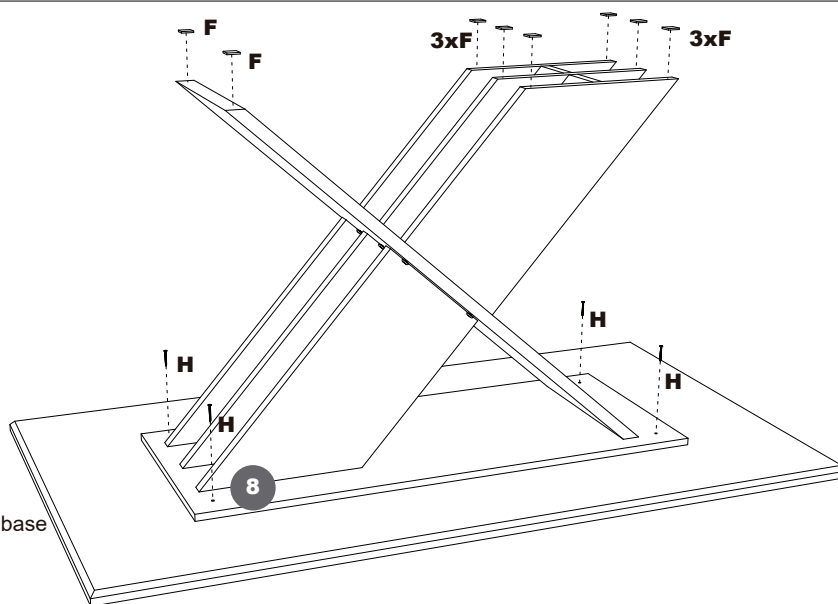
**PASSO 8**

Com o tampo virado, conforme demonstra a ilustração, centralize e fixe a base utilizando os parafusos 4,5x30 (H). Depois, cole as sapatas de borracha (F) nos locais indicados.

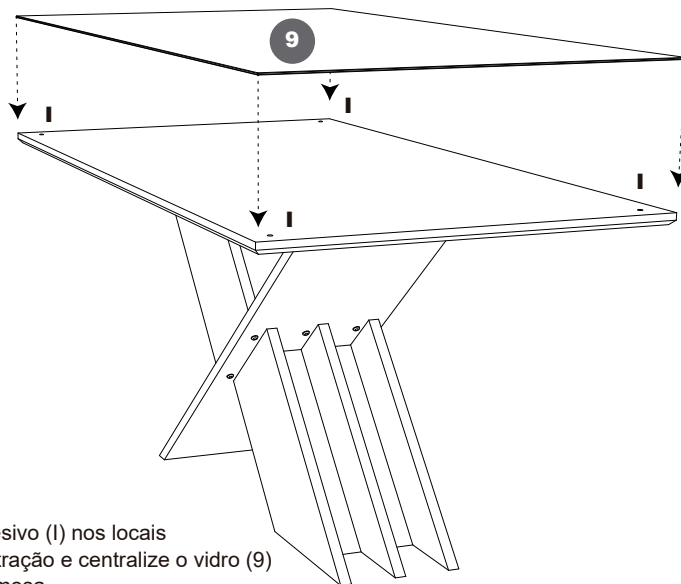
**PASSO 9**

Cole o silicone adesivo (I) nos locais indicados pela ilustração e centralize o vidro (9) sobre o tampo da mesa.

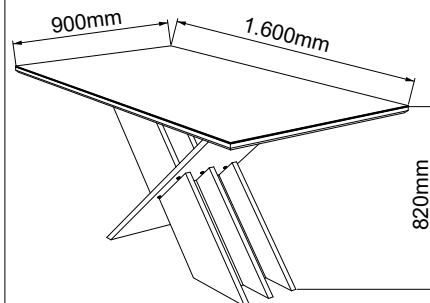
**CONCLUÍDO**

# CADEIRA DÁLIA, ELEGANCE E LOTUS

## FICHA TÉCNICA E CÓDIGOS DE PEÇAS

Nº	Descrição	(dimens)	(quant)	Nº	Descrição	(dimens)	(quant)	Nº	Descrição	(dimens)	(quant)
<b>1A</b>	Encosto Elegance	465x980x140	(x1)	<b>1C</b>	Encosto Dália	465x980x140	(x1)	<b>3</b>	Pé frontal	50x440x25	(x2)
	- Rúst. CQ pena bege	5012630177			- Nogal veludo preto	5012740164			- Mel	5012630332	
	- Rúst. CO pena marrom	5012630187			- Nogal LM vel. chocolate	5012740166		- Rústico	5012630378		
	- Mel CQ pena bege	5012630150			- Nogal LM vel. cinza	5012740167		- Nogal	5012730345		
	- Mel CO Pena marrom	5012630151		<b>2</b>	Assento	465x480x110	(x1)	<b>4</b>	Espaldar	395x55x25	(x1)
	- Mel LM veludo preto	5012630188			- Suede pena bege	5012630225			- Mel	5012630932	
- Mel LM veludo chocolate	5012630197		- Suede pena marrom	5012630227		- Rústico	5012630978				
- Mel LM veludo cinza	5012630198		- Veludo chocolate	5012630233		- Nogal	Não utilizado				
<b>1B</b>	Encosto Lotus	465x980x140	(x1)		- Veludo cinza	5012630234					
	- Rústico pena bege	5012700177			- Veludo preto	5012630236					
	- Mel pena bege	5012700150									

## FERRAMENTAS NECESSÁRIAS



## FERRAGENS E ACESSÓRIOS

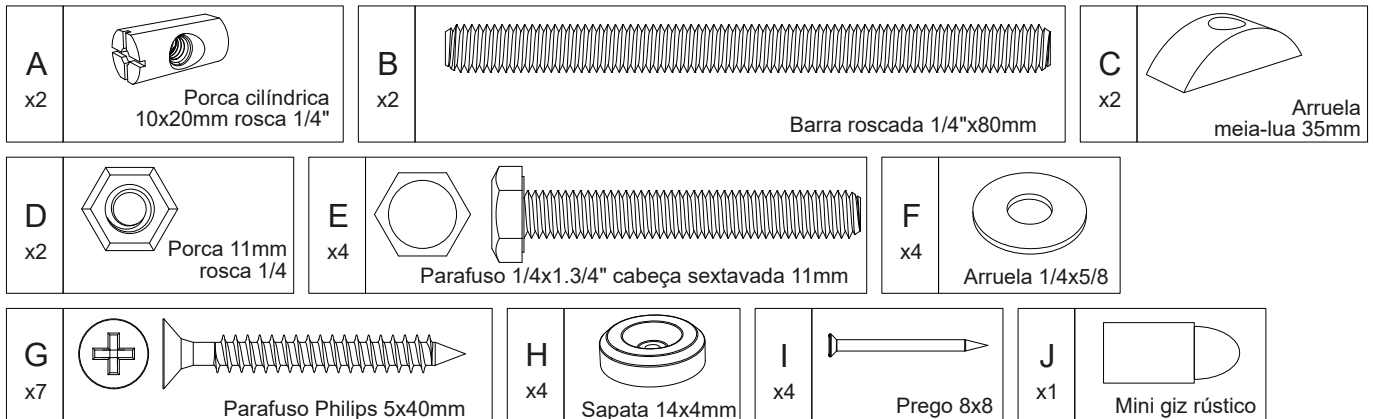

### PASSO 1

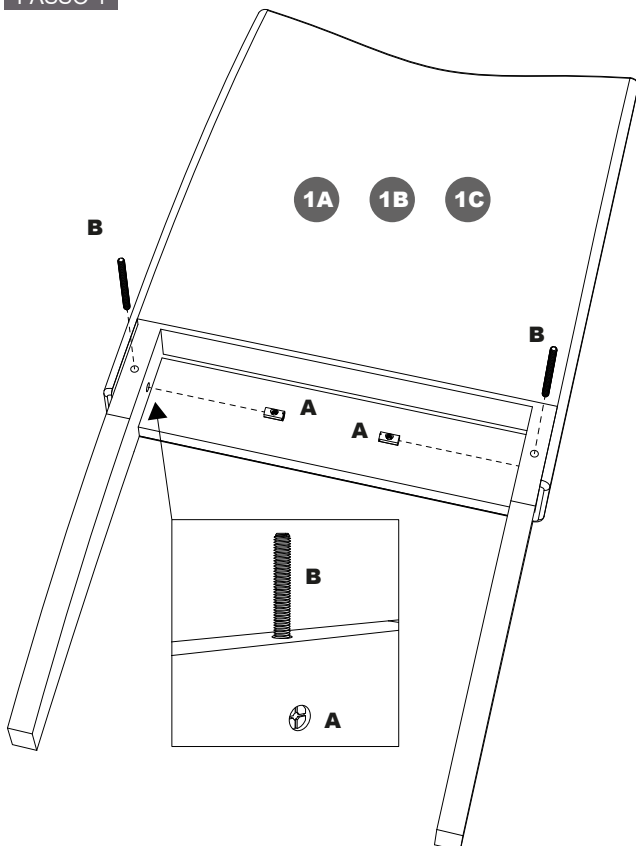

Coloque as porcas cilíndricas (A) nos locais indicados, depois coloque as barras roscadas (B) nas porcas cilíndricas (A) girando-a com as mãos. É necessário que a barra dê pelo menos 5 voltas completas para garantir a fixação da cadeira.

### PASSO 2

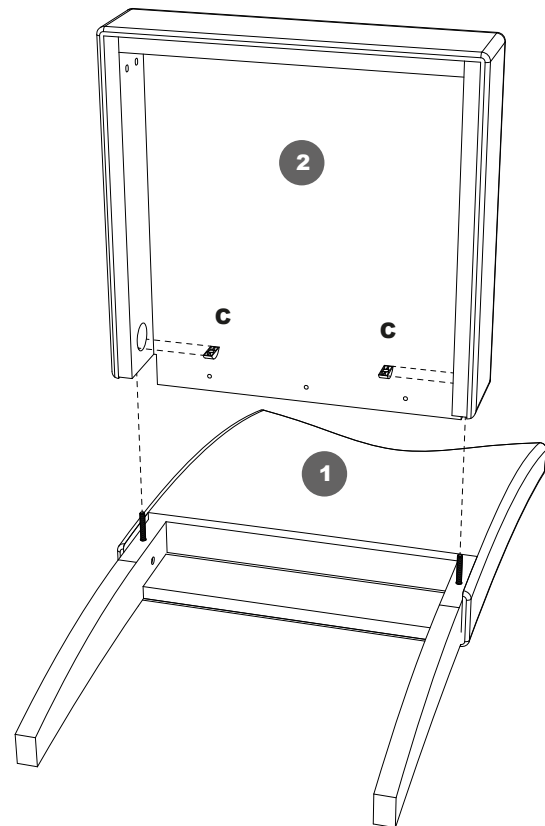

Coloque as arruelas meia-lua (C) no assento (2). Depois encaixe o assento (2) no encosto (1) utilizando as barras roscadas (B) fixadas anteriormente.

**PASSO 3**

Com a cadeira virada de acordo com a ilustração, coloque a porca 1/4 (D) na ponta da barra roscada e utilize a chave de boca 11mm para fixar o assento (2) no encosto da cadeira (1).

**PASSO 4**

Com a cadeira virada de acordo com a ilustração, utilize a chave de boca 11mm com os parafusos 1/4x1.3/4" (E) e as arruelas 1/4x5/8 (F) para fixar os pés frontais (3) no assento da cadeira (2).

**!**  
Aperte bem estes parafusos.

**PASSO 5**

Utilize uma chave Philips com os parafusos 5x40 (G) para reforçar a fixação dos pés frontais (2) e o assento da cadeira (1).

**PASSO 6**

Fixe as sapatas (H) utilizando o martelo e os pregos 8x8 (I).

**CONCLUÍDO**

O espaldar (4) já é enviado colado de fábrica no topo do encosto das cadeiras Elegance. Nas cadeiras Dália, o espaldar não é aplicado.

**!**  
Utilize o mini giz (J) para corrigir pequenos detalhes na pintura.

J	
x1	Mini giz rústico

O mini giz (J) também pode ser utilizado para corrigir detalhes na pintura da mesa.