

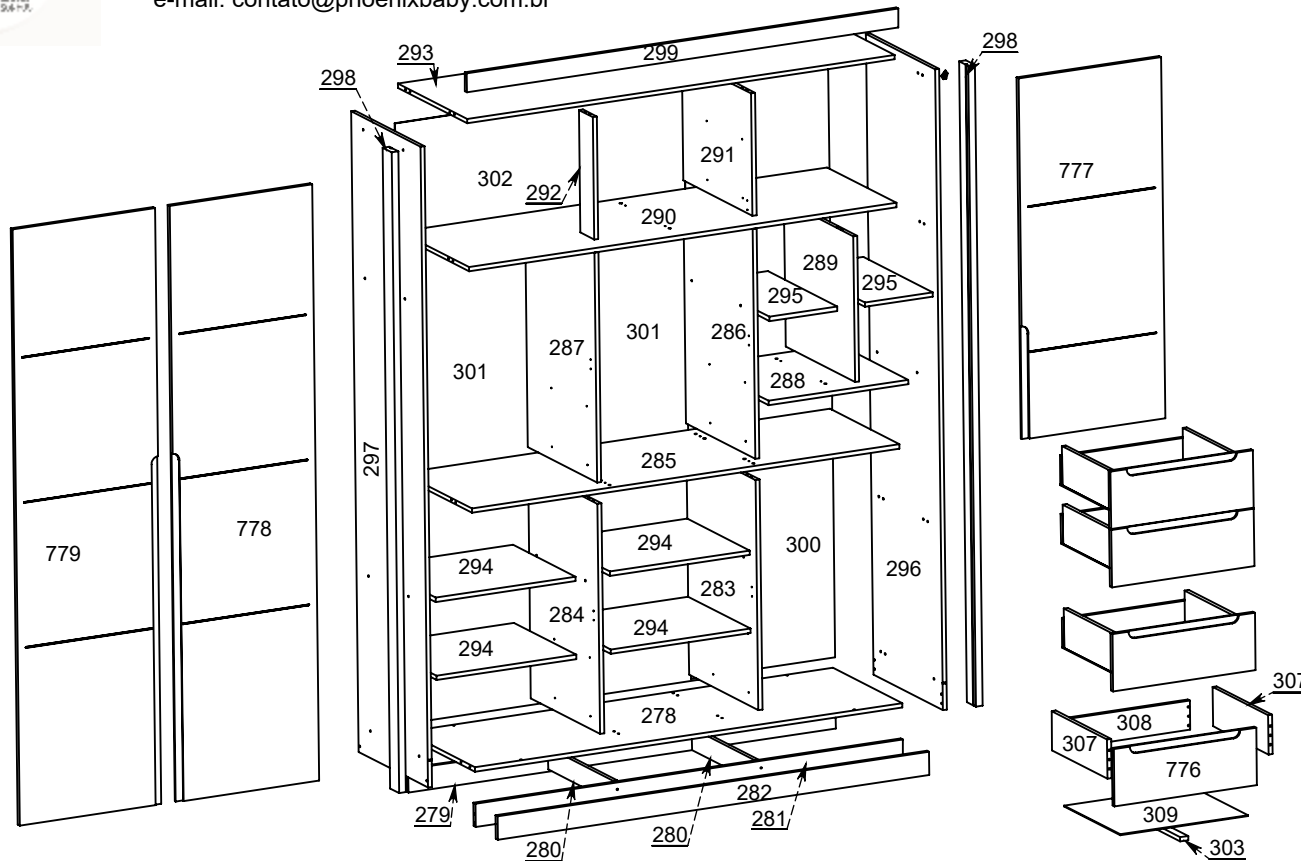

**Phoenix Ind. e Com. de Móveis e Estofados**  
 Rua Rouxinol, 3.987 - Vila Aparecida  
 Araçongas - PR - CEP 86706-190

**SAC. 0xx43 3055-2114**  
 e-mail: contato@phoenixbaby.com.br

## ROUPEIRO PEROLA 3 PORTA



### LISTA DE PEÇAS

Ref	Descrição	Compr	Larg	Esp	Qtde.
278	BASE	1590	500	15	1
279	RODAPÉ TRASEIRO	1590	80	12	1
280	TRAVA DO RODAPÉ	470	75	15	2
281	RODAPÉ FRONTAL	1590	80	15	1
282	VISTA FRONTAL INF.	1605	80	15	1
283	DIVISÃO INF. DIR.	790	500	15	1
284	DIVISÃO INF. ESQ.	790	500	15	1
286	DIVISÃO SUP. DIR.	790	500	15	1
287	DIVISÃO SUP. ESQ.	790	500	15	1
288	BASE NICHOS	520	500	15	1
289	DIVISÃO DO NICHOS	500	500	15	1
290	TAMPO DO MALEIRO	1590	500	15	1
291	DIVISÃO DO MALEIRO	420	500	15	1
292	BATENTE	420	100	15	1
293	CHAPÉU	1590	500	15	1
294	PRATELEIRA MÓVEL	520	450	15	4
295	TAMPO DO GAVETEIRO	1590	500	15	1
295	PRATELEIRA MÓV. NICHOS	252	500	15	2
297	LATERAL ESQUERDA	2200	500	15	1
298	LATERAL DIREITA	2200	500	15	1
298	ENCABEÇAMENTO LAT.	2200	65	25	2
299	VISTA FRONTAL	1605	65	15	1
300	FUNDO TRAS. MAIOR	536	2056	3	1
301	FUNDO TRAS. MENOR	1625	536	3	2
302	FUNDO TRAS. MALEIRO	438	1075	3	1
303	TRAVA GAVETA	400	30	15	4
307	LATERAL DE GAVETA	400	135	15	8
308	CONTRA FUNDO	464	100	15	4
309	FUNDO DA GAVETA	475	405	3	4
776	FRENTE DE GAVETA	530	197	15	4
777	PORTA MÉDIA	1240	530	15	1
778	PORTA GRANDE DIR	2047	530	15	1
779	PORTA GRANDE ESQ	2047	530	15	1

### ASPECTO FINAL

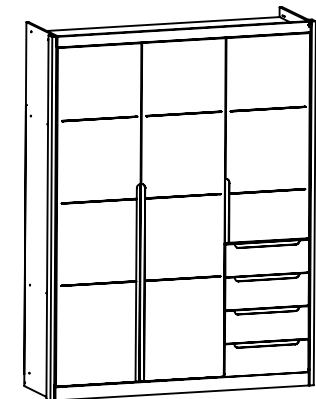

Acessórios		B	C	D	E	F	G	H	i	
<b>A</b>	Qt.4	<b>B</b>	Qt.8	<b>C</b>	Qt.47	<b>D</b>	Qt.60	<b>E</b>	Qt.7	
<b>F</b>	Qt.11	<b>G</b>	Qt.11	<b>H</b>	Qt.2	<b>i</b>	Qt.1			
Corrediza Telescópica 400mm	Sapata L	Conjunto Minifix	Cavilha 6x30 mm	Cavilha 6x50 mm	Dobradiça 26mm	Calço	Bastão Obilongo	Cola Sache		
<b>J</b>	Qt.11	<b>K</b>	Qt.4	<b>L</b>	Qt.20	<b>N</b>	Qt.16	<b>O</b>	Qt.116	
Parafuso 5,0 x 50	Trapézio	Parafuso 3,5 x 35	Parafuso 3,5 x 25	Parafuso 3,5x14						
<b>P</b>	Qt.8	<b>Q</b>	Qt.16	<b>R</b>	Qt.24	<b>S</b>	Qt.4	<b>T</b>	Qt.28	
<b>U</b>	Qt.8	<b>V</b>	Qt.48	<b>Y</b>	Qt.167					
Cantoneira	Batente Silicone	Suporte Pratel.	Suporte Bastão	Tapa Furo Ades.	Prego 10x10	Fixador Metálico	Prego 8x8			

### 1º Passo

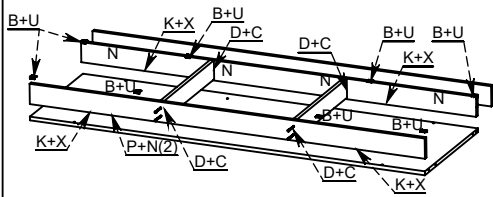

### 3º Passo

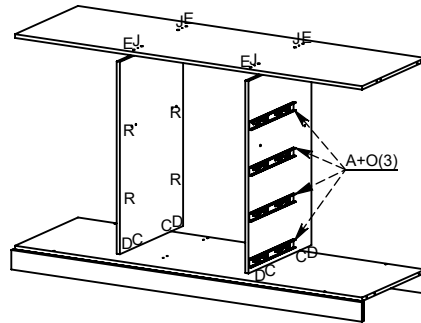

### 4º Passo

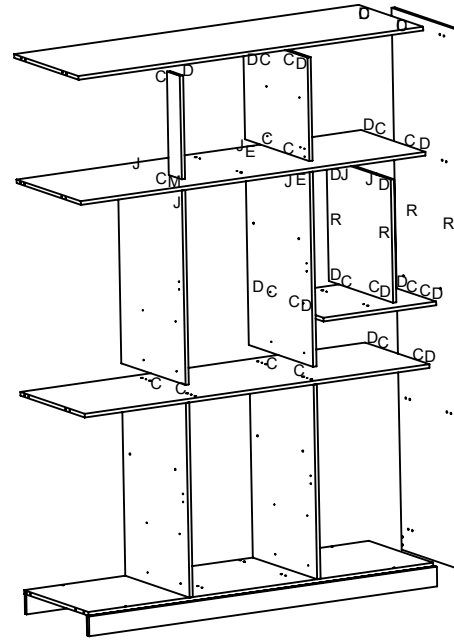

### 5º Passo

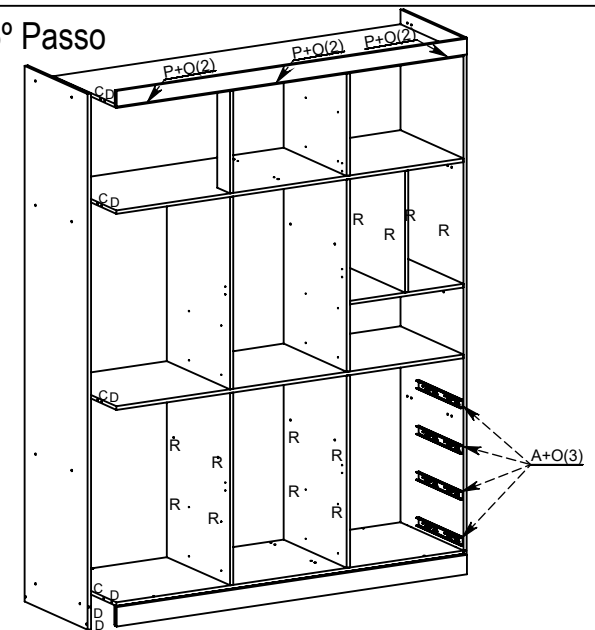

### 2º Passo

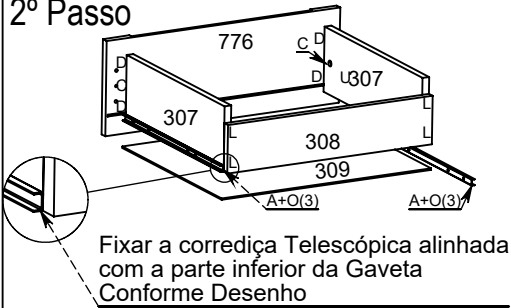

Fixar a corrediça Telescópica alinhada com a parte inferior da Gaveta Conforme Desenho

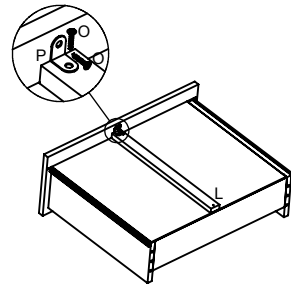

Desacoplamento Fácil

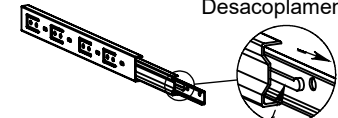

Obs. Empurre a trava para cima e em seguida, puxe a menor parte da corrediça, conforme as setas.

### 6º Passo

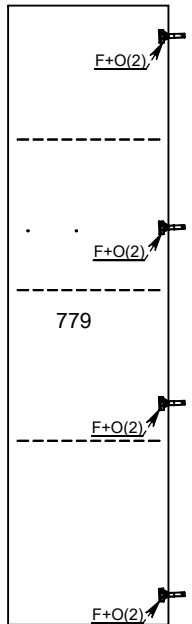

### 7º Passo

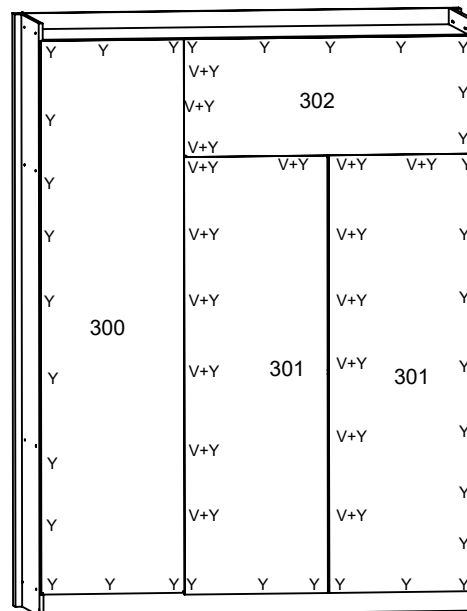

### 8º Passo

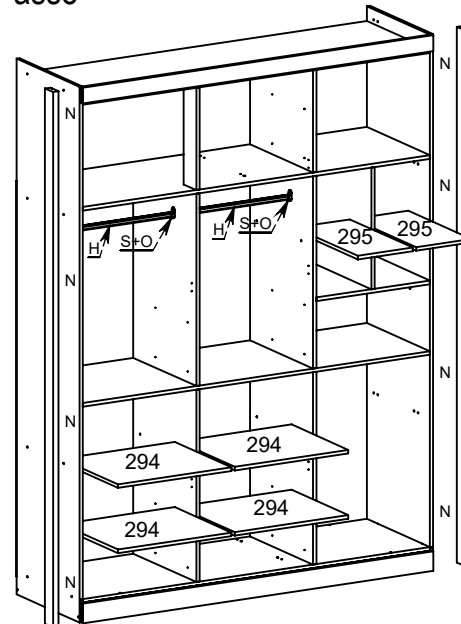

### 9º Passo

