

MANUTENÇÃO E LIMPEZA

PANO LEVEMENTE UMEDECIDO COM ÁGUA, SEGUIDO DE PANO SECO.

***NUNCA UTILIZAR PRODUTOS QUÍMICOS OU ABRASIVOS.**

Mantenimiento y Limpieza: Paño ligeramente humedecido con agua, seguido de un paño seco.

**No utilice nunca productos químicos o abrasivos.*

Maintenance and Cleaning: Cloth slightly moistened with water, followed by cloth seo.

**Never use chemicals or abrasives.*

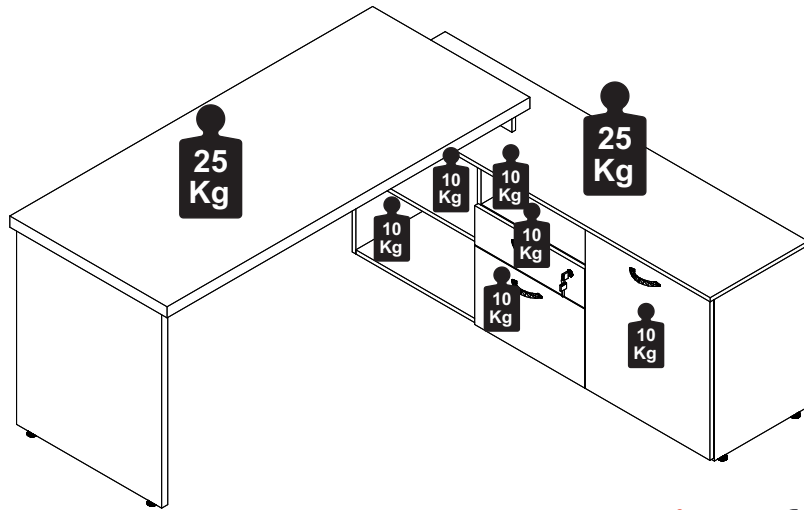

weboffice

MÓVEIS PARA ESCRITÓRIO

Certificado de Garantia

A garantia dos produtos WEB OFFICE, abrange eventuais defeitos de fabricação no prazo estabelecido pelo Código de Defesa do Consumidor, em seu artigo 26, II, o qual prevê a garantia legal de 90 (noventa) dias.

Certificado de Garantía

La garantía de los productos Web Oficce, cubre eventuales defectos de fabricación dentro del plazo establecido por el Código de Protección al Consumidor, en su artículo 26, II, que prevé una garantía legal de hasta 90 (noventa) días.

Guarantee Certificate

The guarantee of Web Oficce products, covers eventual manufacturing defects, within the period established by the Consumer Protection Code, in its article 26, II, which provides for a legal guarantee of up to 90 (ninety) days.

INSTRUÇÕES DE MONTAGEM ASSEMBLY INSTRUCTIONS INSTRUCCIONES DE MONTAJE MESA DIRETOR DIRECTOR'S TABLE MESA DEL DIRECTOR

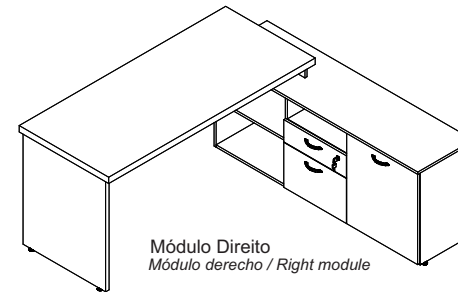

Módulo Direito
Módulo derecho / Right module

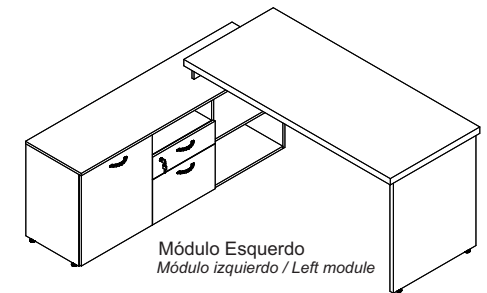

Módulo Esquerdo
Módulo izquierdo / Left module

REF. #WEB1716

weboffice

MÓVEIS PARA ESCRITÓRIO

Rua Felix Roman, 190
São Valentin

95709-170 - Bento Gonçalves - RS - Brasil

Fone: (0XX54) 3454-1105 - (0XX54) 3453-1407

Phone: (0XX54) 3454-1105 - (0XX54) 3453-1407

E-mail: contato@weboffice.com.br

www.weboffice.com.br

WhatsApp: +55 54 99177-8324

FERRAMENTAS NÃO FORNECIDAS, MAS NECESSÁRIAS PARA MONTAGEM DO PRODUTO

HERRAMIENTAS NO SUMINISTRADAS, MAS NECESSÁRIAS PARA EL MONTAJE DEL PRODUCTO
TOOLS NOT SUPPLIED, BUT NECESSARY FOR THE ASSEMBLY

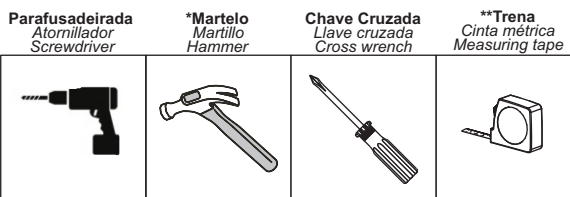

*Facilita a montagem / Facilita un montaje / Facilitates montagem.
**Para identificar as peças / Para identificar las partes / To identify the parts.

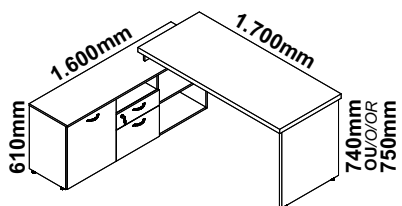

RECOMENDAÇÕES

- Siga atentamente todas as instruções de montagem;
- Monte seu produto no local ou próximo de onde será colocado.
- Movimentações do produto já montado podem avariá-lo;
- Faça a montagem em uma superfície limpa e plana. Aconselhamos usar a própria embalagem de papelão e plástico para forrar o chão;
- Verifique se as quantidades de peças e acessórios estão de acordo com o Manual;
- Compare atentamente os furos de cada peça com a ilustração do manual
- Se o produto necessitar fixação na parede, tenha cuidado para não atingir fios e canos ao furar a parede;
- É responsabilidade do montador seguir as instruções do Manual de Montagem que são fundamentais para a estruturação do produto.

Recommendations

- Carefully follow all assembly instructions;
- Assemble your product at or near where it will be placed.
- Movements of the product already assembled may damage it;
- Mount on a clean, flat surface. We advise you to use the cardboard and plastic packaging itself to cover the floor;
- Check that the quantities of parts and accessories are in accordance with the manual;
- Carefully compare the holes in each part with the illustration in the manual;
- If the product needs to be fixed to the wall, be careful not to reach wires and pipes when drilling into the wall;
- It is the assembler's responsibility to follow the instructions in the Assembly Manual, which are fundamental for structuring the product.

Recomendaciones

- Siga cuidadosamente todas las instrucciones de montaje;
- Ensamble su producto en o cerca de donde se colocará.
- Los movimientos del producto ya ensamblado pueden dañarlo;
- Montar sobre una superficie limpia y plana.
- Le recomendamos que utilice el embalaje de cartón y plástico para cubrir el piso;
- Compruebe que las cantidades de piezas y accesorios están de acuerdo con el manual;
- Compare cuidadosamente los agujeros en cada parte con la ilustración en el manual;
- Si el producto necesita ser fijado a la pared, tenga cuidado de no alcanzar cables y tuberías al perforar la pared;
- Es responsabilidad del ensamblador seguir las instrucciones del Manual de ensamblaje, que son fundamentales para estructurar el producto.

02/16

10 ENCAIXE O TAMPO '30' NO PAINEL FRONTAL '21' E PAINEL LATERAL '19' ATRAVÉS DOS PARAFUSOS 'A32' E APORTE COM OS TAMBORES 'A35'. EM SEGUIDA, REPASSE OS PRÉ-FUROS DO TAMPO BALCÃO '18' E COM A AJUDA DE OUTRA PESSOA POSICIONE A TRAVESSA '28' NO TAMPO BALCÃO '18' E FIXE ATRAVÉS DOS PARAFUSOS 'A6'.

Módulo Direito
Módulo derecho / Right module

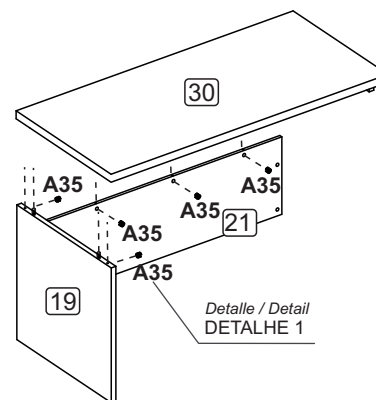

Módulo Esquerdo
Módulo izquierdo / Left module

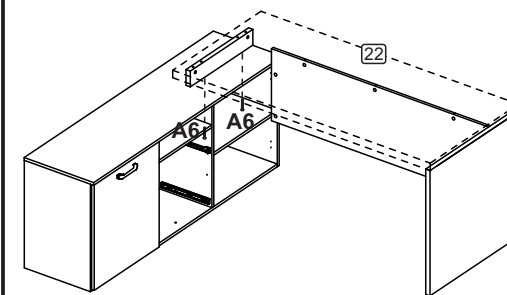
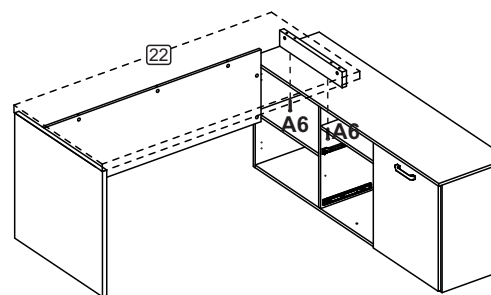
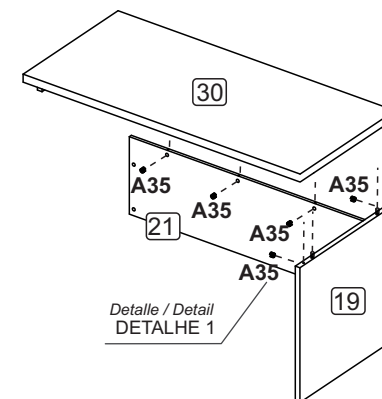

Detalle / Detail
DETALHE 1

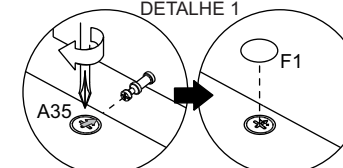

Depois de encaixar as peças coloque o tambor com a sua seta voltada para o parafuso. Para apertar Gire no sentido horário.
Después de colocar las piezas, coloque el tambor con su flecha hacia el tornillo. Para apretar, gire en sentido horario.
After fitting the parts, place the drum with its arrow facing the screw.
To tighten, turn clockwise.

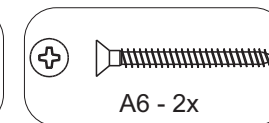
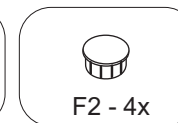
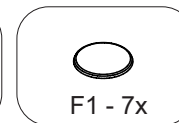

15/16

9 INSIRA AS GAVETAS MONTADAS NO MÓVEL. APÓS ENCAIXE A TRAVESSA '28' NO TAMPO '30' ATRAVÉS DOS PARAFUSOS 'A32' E APORTE COM OS TAMBORES 'A35'. DEPOIS, ENCAIXE O PAINEL FRONTAL '21' NO PAINEL LATERAL '19' ATRAVÉS DOS PARAFUSOS 'A32' E APORTE COM OS TAMBORES 'A35'.

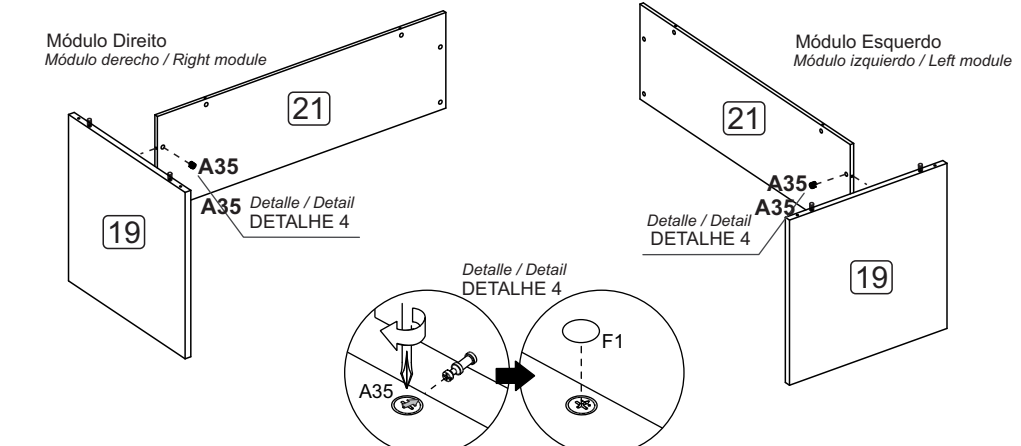
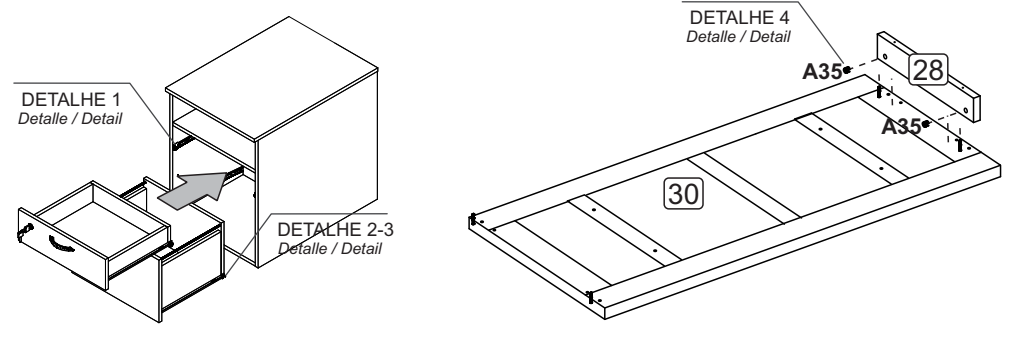

Depois de encaixar as peças coloque o tambor com a sua seta voltada para o parafuso. Para apertar gire no sentido horário.
Después de colocar las piezas, coloque el tambor con su flecha hacia el tornillo. Para apretar, gire en sentido horario.
After fitting the parts, place the drum with its arrow facing the screw. To tighten, turn clockwise.

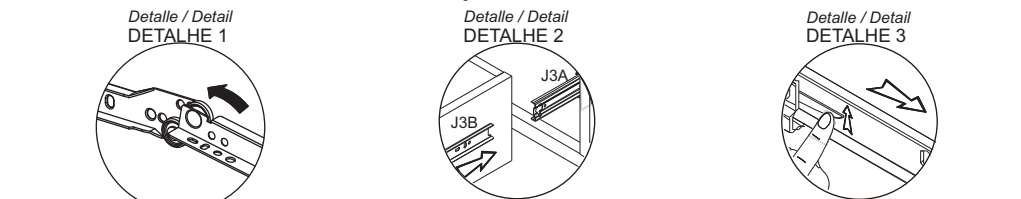

Simultaneamente role as corredeiras J2 sobre as corredeiras J1. Simultáneamente, haga rodar las diapositivas 'J2' sobre las diapositivas 'J1'. Simultaneously roll the 'J2' slides over the 'J1' slides.

Puxe as duas partes da J3A para fora. Em seguida deslize a J3B por dentro. Extraiga las dos partes del J3A. Luego deslice el J3B hacia adentro. Pull the two parts of the J3A out. Then slide the J3B inside.

Para retirar a gaveta pressione a trava para cima e puxe a gaveta simultaneamente. Para quitar el cajón, presione el cierre hacia arriba y tire del cajón simultáneamente. To remove the drawer, press the lock upwards and pull the drawer simultaneously.

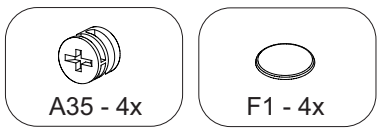

LISTA DE ACESSÓRIOS

A SEPARAÇÃO DOS ACESSÓRIOS ANTES DE INICIAR O TRABALHO FACILITARÁ O MESMO. OS PARAFUSOS E CAVILHAS ESTÃO NA ESCALA REAL. EM CASO DE DÚVIDA COLOQUE O ACESSÓRIO SOBRE A IMAGEM.

CÓD. CÓD. COD.	IMAGEM IMAGEN IMAGE	DESCRIÇÃO DESCRIPCIÓN DESCRIPTION	QTD. C.TD. Q.TD.	CÓD. CÓD. COD.	IMAGEM IMAGEN IMAGE	DESCRIÇÃO DESCRIPCIÓN DESCRIPTION	QTD. C.TD. Q.TD.
A2		PARAFUSO CABEÇA CHATA 3,5x14mm Tornillo de cabeza plana Flat head screw	28	F1		TAPA FURO ADESIVO 15mm Tapón adhesivo Bore patch adhesive	26
A3		PARAFUSO CABEÇA PANELA 3,5x20mm Tornillo de cabeza troncocónica Pan head screw	16	F2		TAPA FURO ENCAIXE 8mm Tapón ranurado Slotted Hole	4
A5		PARAFUSO CABEÇA FLANGEADA 3,5x25mm Tornillo de cabeza bridada flanged head screw	6	G3		DOBRADIÇA CANECO ALTO Bisagra de copa alto High cup hinge	2
A8		PARAFUSO CABEÇA PANELA 4,0x14mm Tornillo de cabeza troncocónica Flanged head screw	8	G2		CALÇO ALTO PARA DOBRADIÇA Calzo alto para bisagra High chock for hinge	2
A32		PARAFUSO MINIFIX ROSCA SOBERBA Tornillo minifix rosca soberbia Superb thread minifix screw	27	I1		FECHADURA PARA GAVETA Cerradura para cajón Lock for drawer	1
A35		TAMBOR MINIFIX Tambor minifix Cam lock	27	J1		KIT CORREDEIRA METÁLICA 350mm Equipo Corredera de metal Kit Metallic Slide	1
B2		SUPORTE PRATELEIRA 8x7mm Soporte de estante Shelf Support	4	J3		KIT TRILHO TELESCÓPICO 350mm KIT Carril telescópico KIT Telescopic rail	1
B16		HASTE METÁLICA 353mm Barra de metal Metal rod	2	L2		SAPATA PLÁSTICA SEXTAVADA 353mm Zapato de plástico hexagonal Hexagonal plastic shoe	2
B25		SEPARADOR PARA FECHADURA Separador de bloqueo Lock separator	1	L3		SAPATA PLÁSTICA 14 Zapato plástico Plastic shoes	6
C7		PUXADOR Arrancador Puller	3	L5		BUCHA PLÁSTICA PARA SAPATA 5/16 Anclaje de plástico para zapatos Plastic shoe anchor	2
D1		CAVILHA 8x30mm Taquete Wooden Dawl	42	M1		CHAPA 'L' 2 FUROS Placa en 'L' de dos agujeros Two-hole 'L' plate	1
				M3		CHAPA P/SAPATA 1/4 Plato de zapatos Shoe plate	6

A6		PARAFUSO CABEÇA CHATA 3,5x40mm Tornillo de cabeza plana Flat head screw	10
D3		CAVILHA 8x50mm Taquete Wooden Dawl	2

LISTA DE PEÇAS

EXAMINE COMPLETAMENTE TODAS AS PEÇAS ANTES DE INICIAR O TRABALHO.

Lista de peças: Examine completamente todas las piezas antes de comenzar a trabajar.

List of pieces: Completely examine all parts before starting work.

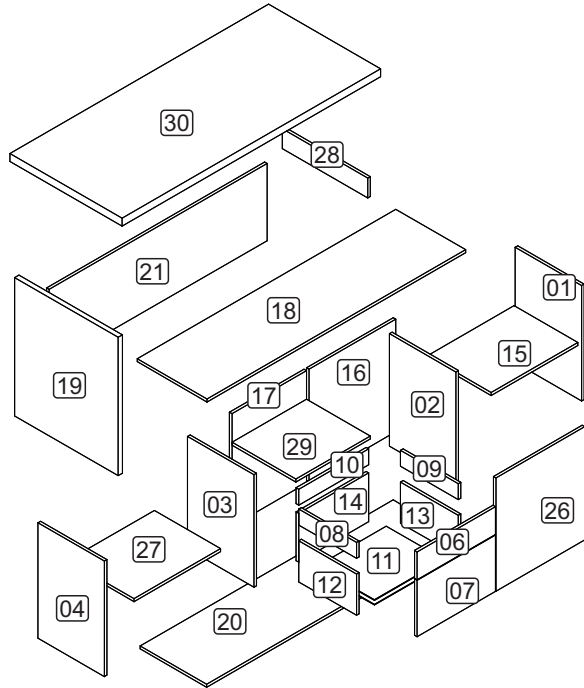

NÚMERO NUMBER NÚMERO	DESCRIÇÃO DESCRIPTION DESCRIPCIÓN	QUANTIDADE QUANTITY CANTIDAD	DIMENSÕES DIMENSIONS DIMENSIONES
01	LATERAL DIREITA	01	580X385X15
02	DIVISÓRIA DIREITA	01	565X385X15
03	DIVISÓRIA ESQUERDA	01	565X385X15
04	LATERAL ESQUERDA	01	580X385X15
06	FRENTE GAV. TRANCA	01	455X140X15
07	FRENTE PASTA	01	455X283X15
08	LATERAL ESQ. GAV.	02	335X80X15
09	LATERAL DIR. GAV.	02	335X80X15
10	COSTA GAVETA	02	406X80X15
11	FUNDO GAVETA	02	355X404X3
12	LAT. ESQ. GAV. MAIOR	01	335X206X15

Em milímetros / En milímetros / In millimetres.

13	LAT. DIR. GAV. MAIOR	02	335X206X15
14	COSTA GAV. MAIOR	02	406X245X15
15	PRATELEIRA FIXA	01	580X432X15
16	COSTA MAIOR	01	565X502X15
17	COSTA MENOR	01	565X431X15
18	TAMPO BALCÃO	01	1501X405X15
19	PAINEL LAT. DIR. ESQ.	01	695X546X25
20	BASE ARMÁRIO	01	1468X385X15
21	PAINEL FRONTAL	01	1265X403X15
26	PORTA	01	569X515X15
27	PRATELEIRA MÓVEL	01	503X368X15
28	TRAVESSA APOIO	01	100X496X15
29	BASE	01	432X368X15
30	TAMPO MESA	01	1500X650X30 1500X650X40

Em milímetros / En milímetros / In millimetres.

8 ENCAIXE AS LATERAIS '08' E '09' NA FRENTE '06' ATRAVÉS DOS PARAFUSOS 'A32' E APORTE COM OS TAMBORES 'A35'. APÓS, ENCAIXE A COSTA '10' NAS LATERAIS '08' E '09' E FIXE COM OS PARAFUSOS 'A6'. DEPOIS ENCAIXE O FUNDO '11' NA RANHURA DA FRENTE. POSICIONE AS CORREIÇAS 'J1B' SOBRE AS LATERAIS '08' E '09' ENCOSTADA NA FRENTE '06' COM SEU ROLAMENTO VOLTADO PARA COSTA '10', APÓS, FIXE COM OS PRAFAFUSOS 'A3' EM SEGUIDA INSTALE O PUXADOR 'C7' E A FECHADURA '11'.

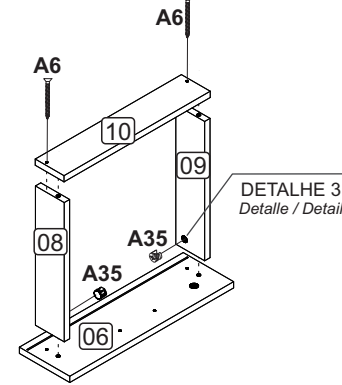

DETALHE 3
Detalle / Detail

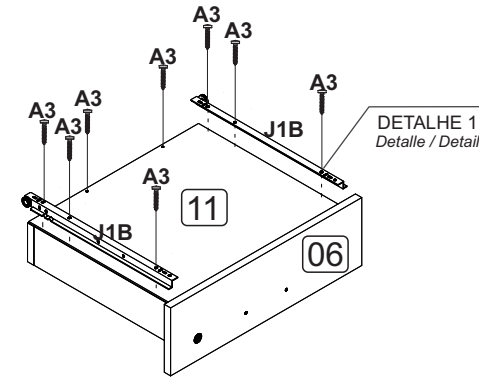

DETALHE 1
Detalle / Detail

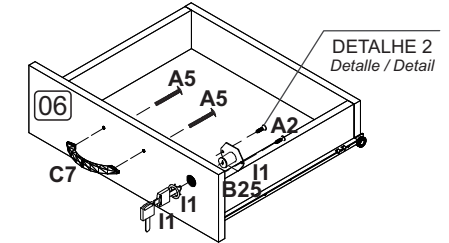

DETALHE 2
Detalle / Detail

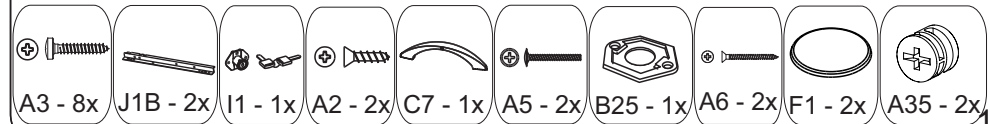
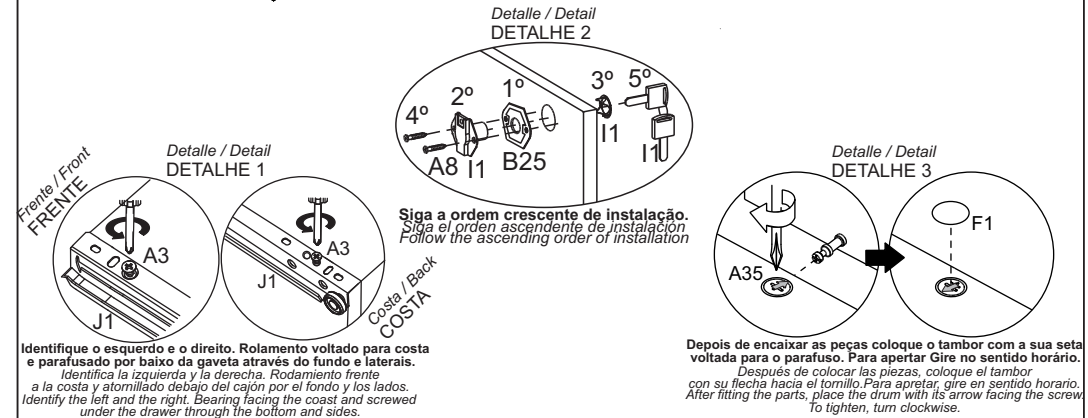

13/16

04/16

7 ENCAIXE AS LATERAIS '12' E '13' NAS FRENTEIS '07' ATRAVÉS DOS PARAFUSOS 'A32' E APORTE COM OS TAMBORES 'A35'. APÓS, ENCAIXE A COSTA '14' ATRAVÉS DAS CAVILHAS 'D1', PORÉM, ANTES DE FIXAR COM OS PARAFUSOS 'A6', ENCAIXE A AS BARRAS 'B16'. DEPOIS POSICIONE AS CORREDIÇAS J3B SOBRE AS MARCAÇÕES DAS LATERAIS '12' E '13' E FIXE COM OS PARAFUSOS 'A2'. EM SEGUNDA POSICIONE O FUNDO '11' E FIXE COM OS PARAFUSOS 'A3'. APOS FIXE O PUXADOR 'C7'.

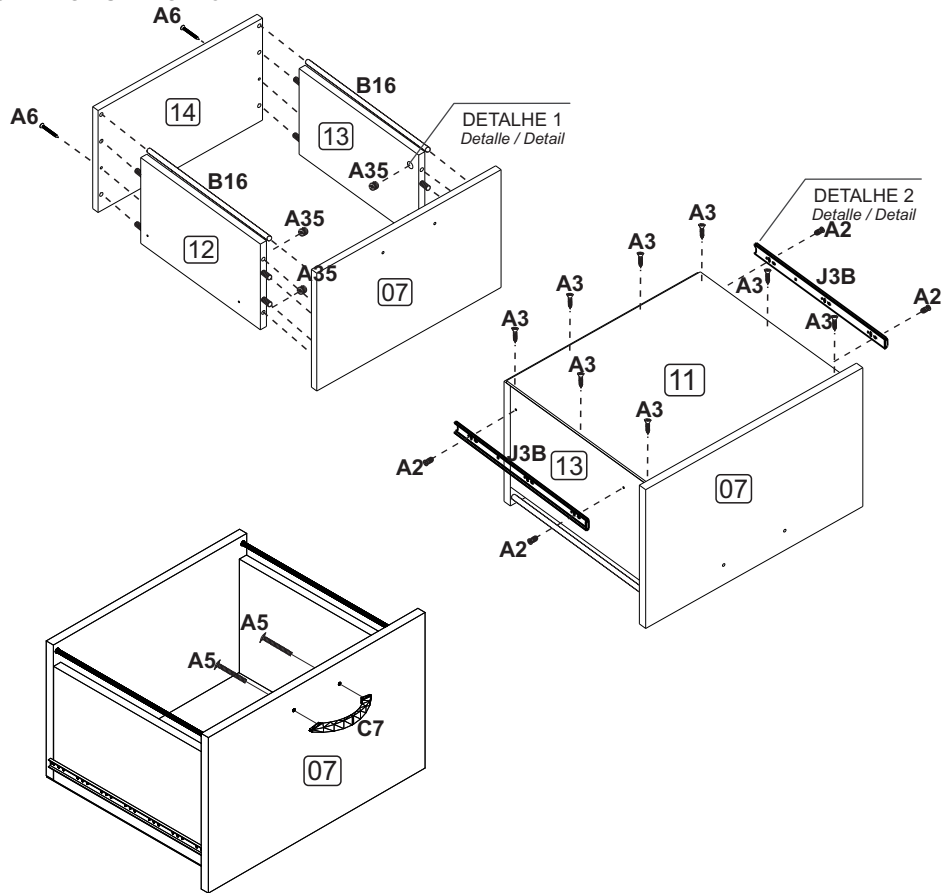

Detalhe / Detail
DETALHE 1

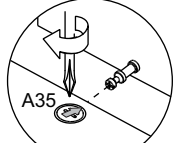

Depois de encaixar as peças coloque o tambor com a sua seta voltada para o parafuso. Para apertar Gire no sentido horário.
Después de colocar las piezas, coloque el tambor con su flecha hacia el tornillo. Para apretar, gire en sentido horario.
After fitting the parts, place the drum with its arrow facing the screw. To tighten, turn clockwise.

Detalhe / Detail
DETALHE 2

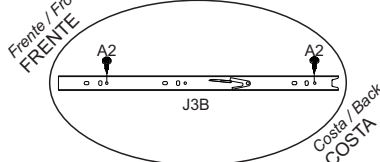

Posicione a corredeira sobre as marcações e parafuse nos furos demonstrados a cima.
Coloque la corredera sobre las marcas y atornillela en los orificios que se muestran arriba.
Position the slide over the markings and screw into the holes shown above.

12/16

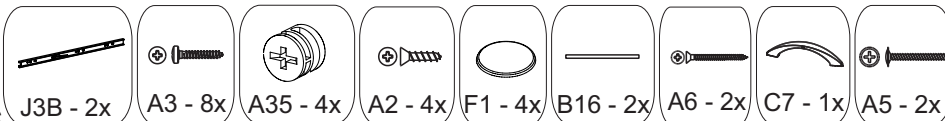

1 PRÉ-MONTAGEM
PARA INICIAR O TRABALHO REALIZE O PROCESSO INDIVIDUAL DE CADA PEÇA COMO DEMONSTRADO NAS IMAGENS A BAIXO, APÓS SEPARE AS PEÇAS EM UM LOCAL SEGURO.
Para comenzar el trabajo, realice el proceso individual de cada pieza como se muestra en las imágenes a continuación.
Luego separe las partes en un lugar seguro.
To start the work, perform the individual process of each piece as shown in the images below.
Then separate the parts in a safe place.

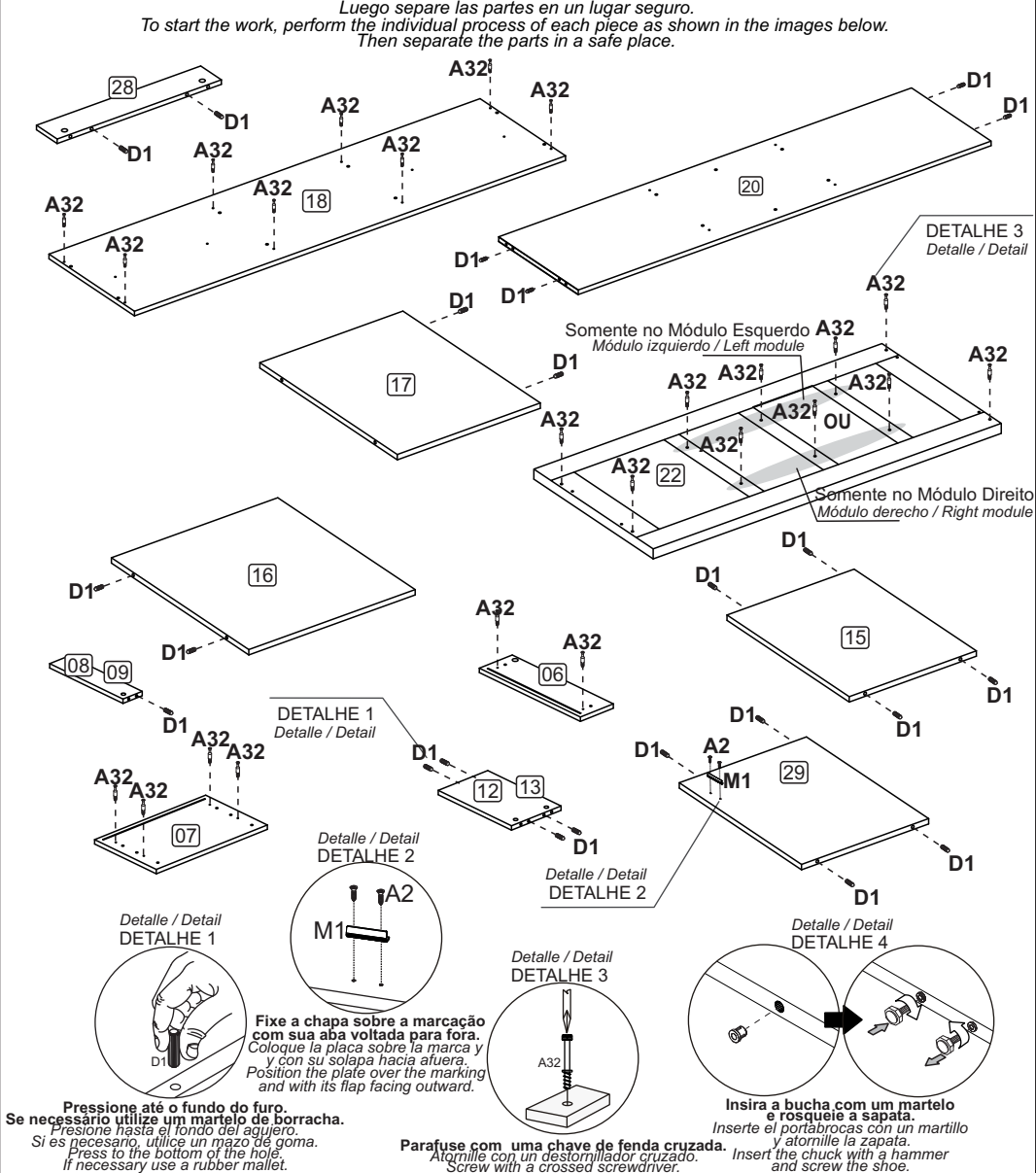

DETALHE 3
Detalle / Detail

Somente no Módulo Esquerdo
Módulo izquierdo / Left module
OU
Somente no Módulo Direito
Módulo derecho / Right module

DETALHE 1
Detalle / Detail

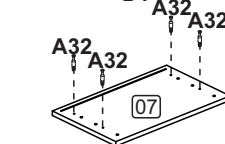

DETALHE 1
Detalle / Detail



Pressione até o fundo do furo.
Se necesario utilize um martelo de borracha.
Presione hasta el fondo del agujero.
Si es necesario, utilice un mazo de goma.
Press to the bottom of the hole.
If necessary use a rubber mallet.

DETALHE 2
Detalle / Detail

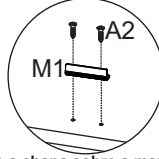

DETALHE 2
Detalle / Detail

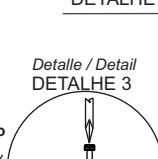

Parafuse com uma chave de fenda cruzada.
Atornille con un destornillador cruzado.
Screw with a crossed screwdriver.

DETALHE 4
Detalle / Detail

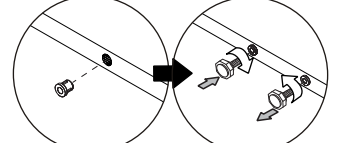

Insira a bucha com um martelo e rosqueie a sapata.
Inserte el portabrocas con un martillo y atornille la zapata.
Insert the chuck with a hammer and screw the shoe.

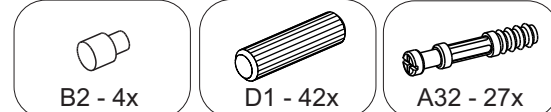

05/16

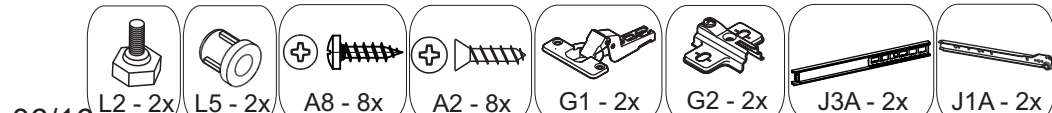
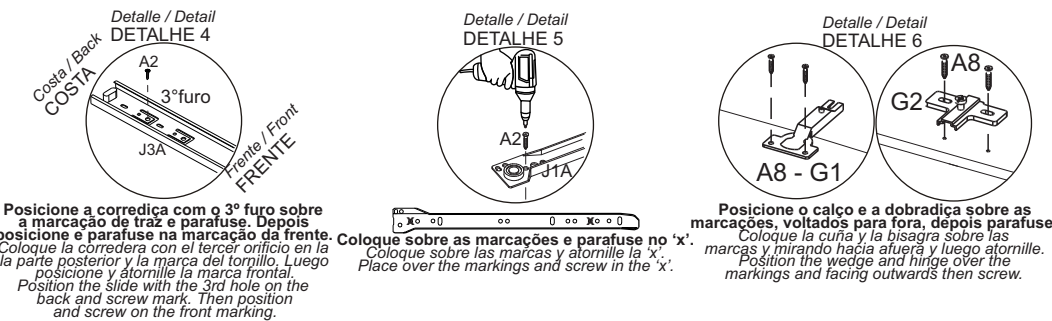
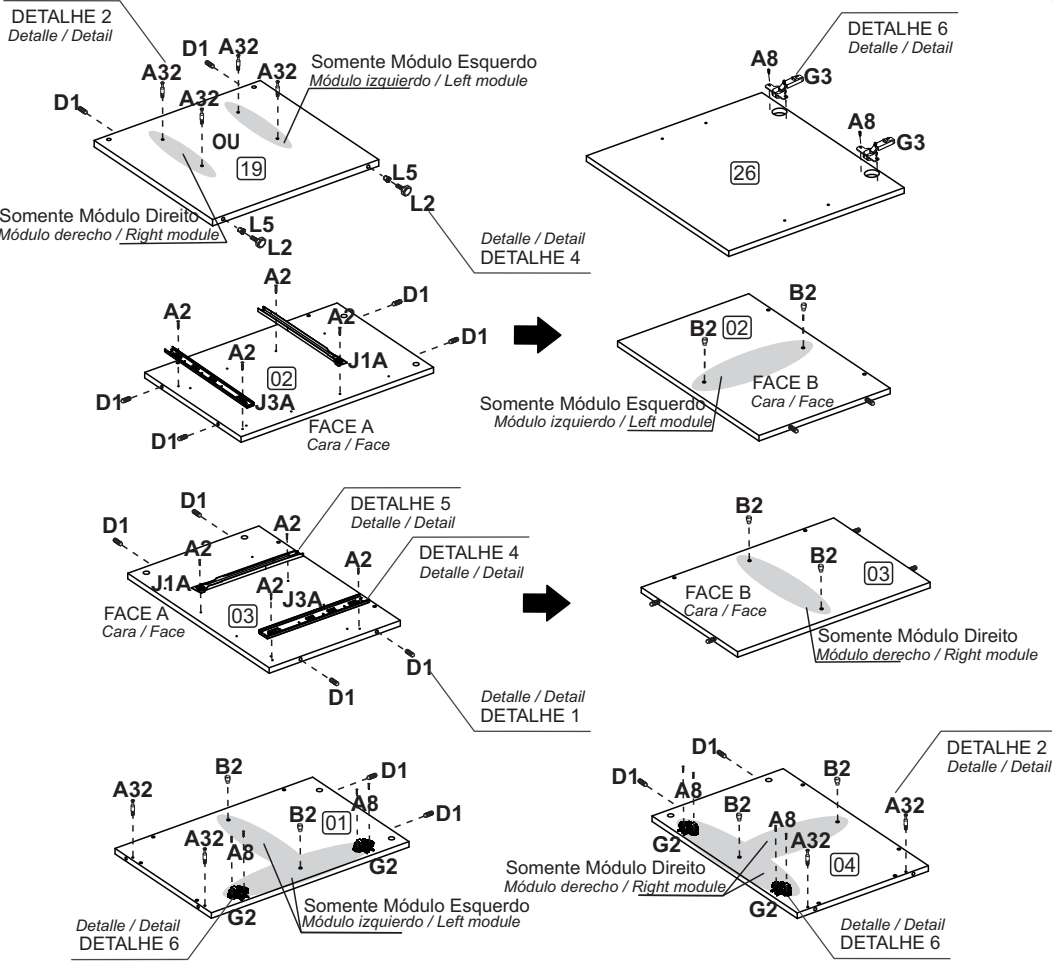

6 LEVANTE O MÓDULO CUIDADOSAMENTE. INSTALE A PORTA '26' ATRAVÉS DAS DOBRADIÇAS CALÇOS 'G1' E 'G2'. EM SEGUIDA FIXE O PUXADOR 'C7' COM OS PARAFUSOS 'A5' DEPOIS REGULE A PORTA '26'. APÓS, FIXE A CHAPA 'M1' NA BASE '29' COM OS PARAFUSOS 'A2'.

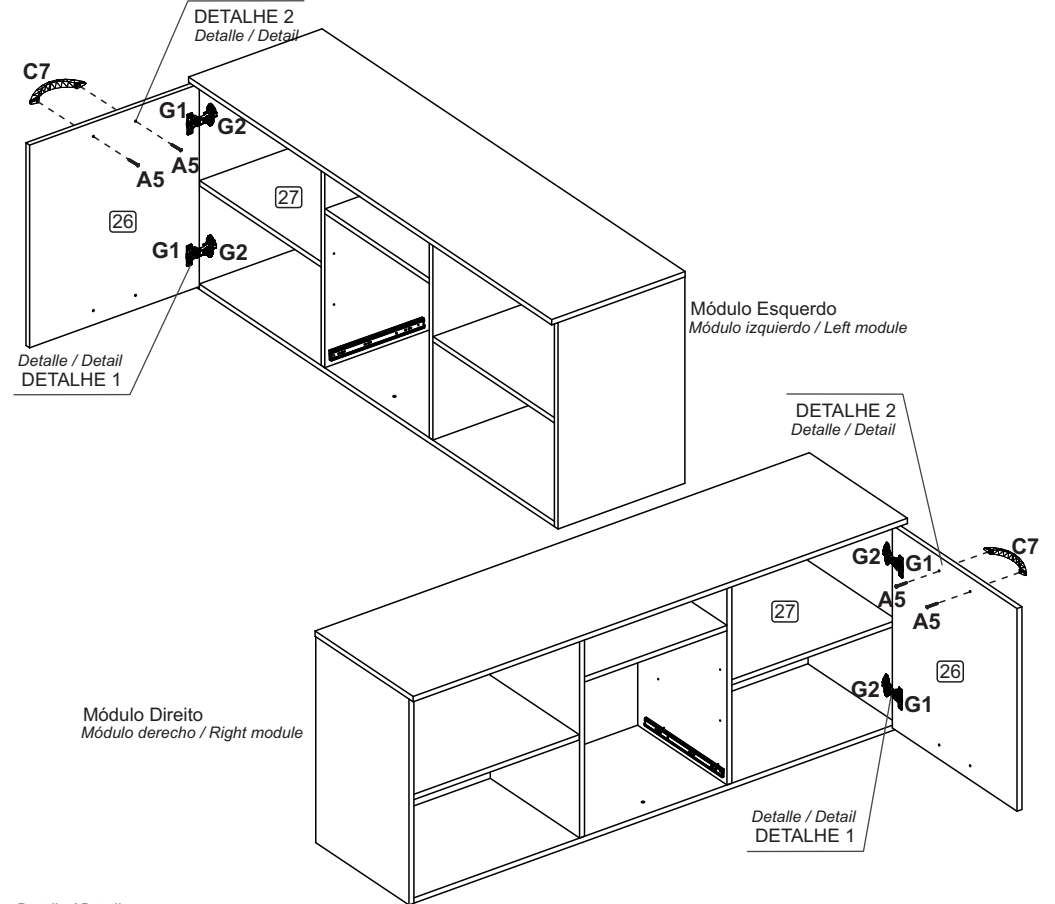

Detalle / Detail
DETALHE 1

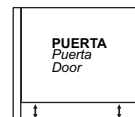

AJUSTE DE ALTURA
Ajuste de altura
Height adjustment

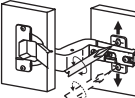

AJUSTE DAS PORTAS
Ajuste de puerta
Door adjustment



AJUSTE INTERNO
Ajuste interno
Internal adjustment

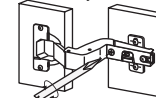

AJUSTE DE PROFUNDIDADE
Ajuste de profundidad
Depth adjustment

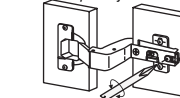

Detalle / Detail
DETALHE 2



Repassar furos antes de instalar o puxador. Pase por los agujeros antes de instalar la manija. Go through holes before installing the handle.

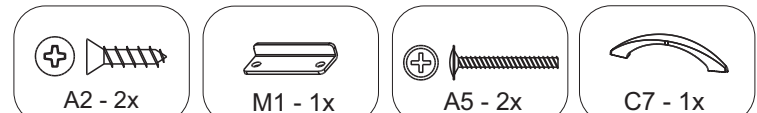



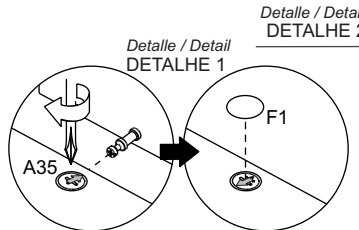
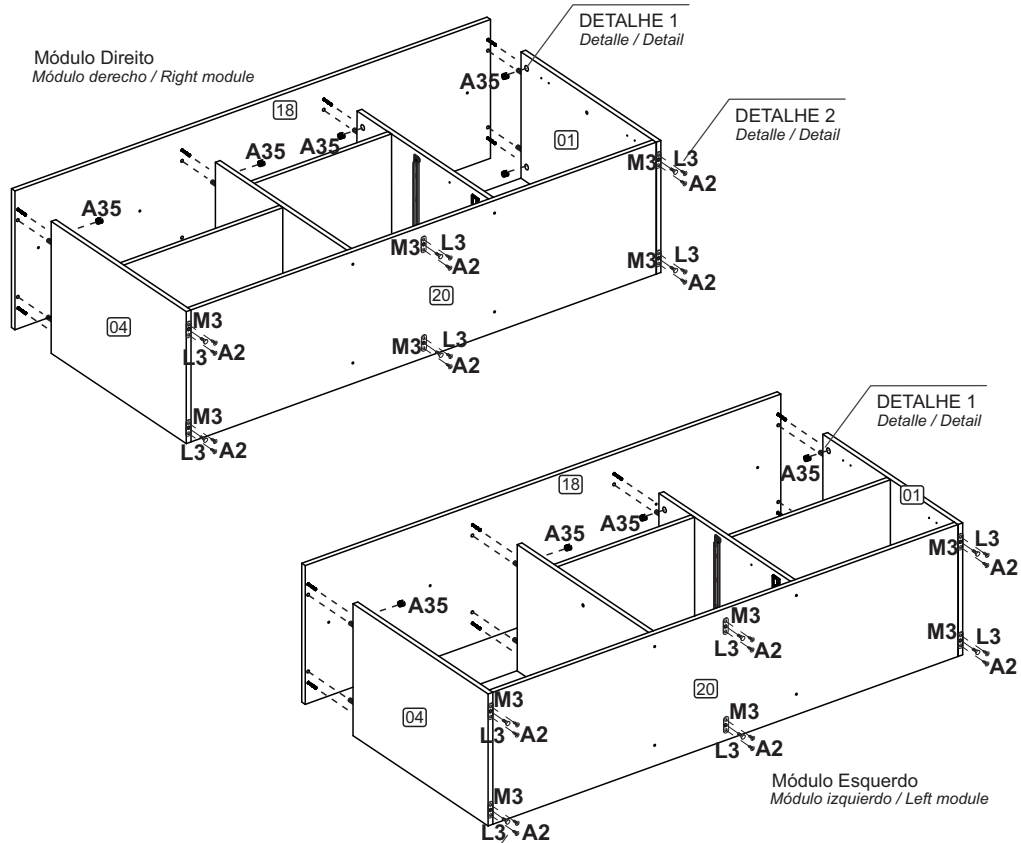

5 ENCAIXE O TAMPO '18' COM A SUA ABA MAIOR PARA FRENTE NAS LATERAIS E DIVISÓRIAS '01', '02', '03' E '04' ATRAVÉS DOS PARAFUSOS 'A32' E APORTE COM OS TAMBORES 'A35'. EM SEGUÍDA, FIXE AS SAPATAS 'L3' COM AS CHAPAS 'M3' E PARAFUSOS 'A2'.

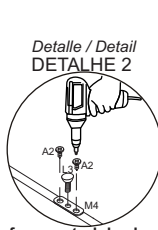

Depois de encaixar as peças coloque o tambor com a sua seta voltada para o parafuso. Para apertar gire no sentido horário.
 Después de colocar las piezas, coloque el tambor con su flecha hacia el tornillo. Para apretar, gire en sentido horario.
 After fitting the parts, place the drum with its arrow facing the screw. To tighten, turn clockwise.

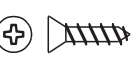

Posicione o furo central da chapa no furo da peça. Parafuse a chapa nos dois furos laterais. Rosqueie a sapata no furo central.
 Coloque el orificio central de la placa en el orificio de la pieza. Atornille la placa en los dos agujeros laterales. Enrosque el zapato en el orificio central.
 Position the central hole in the plate in the hole in the part. Screw the plate into the two side holes. Thread the shoe into the center hole.

- 
 A2 - 12x
- 
 A35 - 8x
- 
 F1 - 8x
- 
 L3 - 6x
- 
 M3 - 6x

2 MONTAGEM: ESCOLHA A MONTAGEM FINAL DEMONSTRADA NA CAPA DESTA MANUAL E SIGA AS INSTRUÇÕES EXCLUSIVAS DE CADA MÓDULO. ENCAIXE AS COSTAS '16' E '17' NAS DIVISÕES '02' OU '03' ATRAVÉS DAS CAVILHAS 'D3' E A BASE '27' ATRAVÉS DAS CAVILHAS 'D1'.

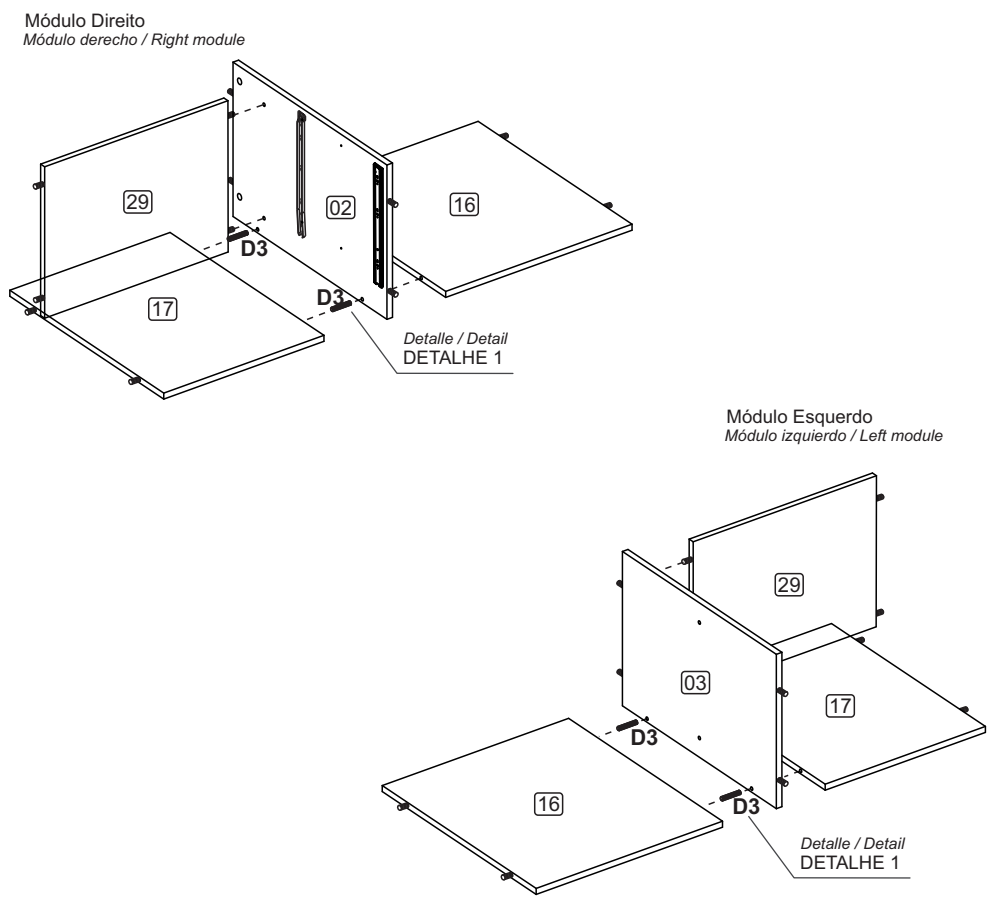

Pressione até o fundo do furo. Se necessário utilize um martelo de borracha.
 Presione hasta el fondo del agujero. Si es necesario, utilice un mazo de goma.
 Press to the bottom of the hole. If necessary use a rubber mallet.

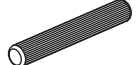
- 
 D3 - 2x

3 ENCAIXE A '20' NAS DIVISÕES '02' E '03' ATRAVÉS DAS CAVILHAS 'D1' E FIXE COM O PARAFUSO 'A6', APÓS ENCAIXE A PRATELEIRA '15' NAS DIVISÕES '02' OU '03' ATRAVÉS DAS CAVILHAS 'D1'.

Módulo Direito
Módulo derecho / Right module

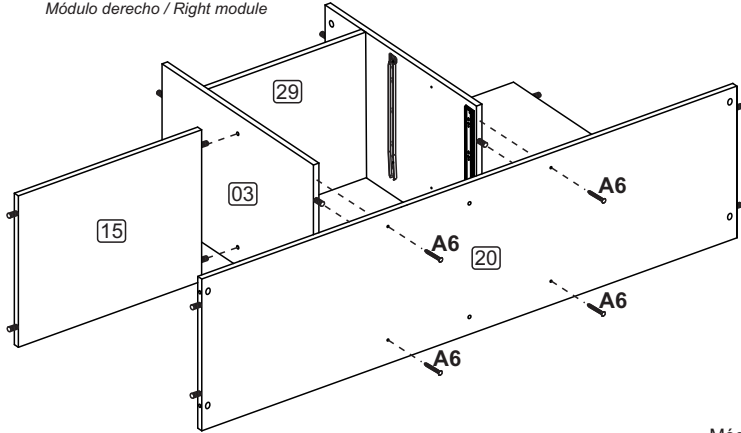

Módulo Esquerdo
Módulo izquierdo / Left module

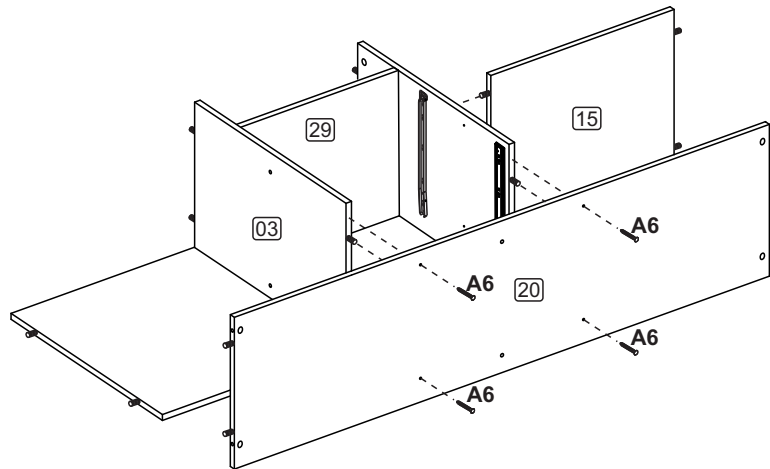

A6 - 4x

08/16

4 FECHÉ NO LADO ATRAVÉS DAS LATERAIS '01' E '04' ENCAIXANDO COM OS PARAFUSOS 'A32' E CAVILHAS 'D1' E APERTE COM OS TAMBORES 'A35'.

Módulo Direito
Módulo derecho / Right module

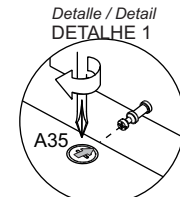
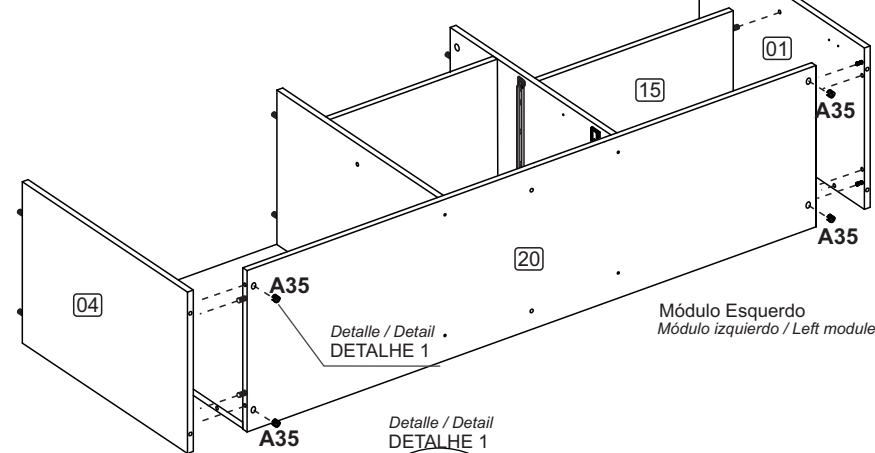
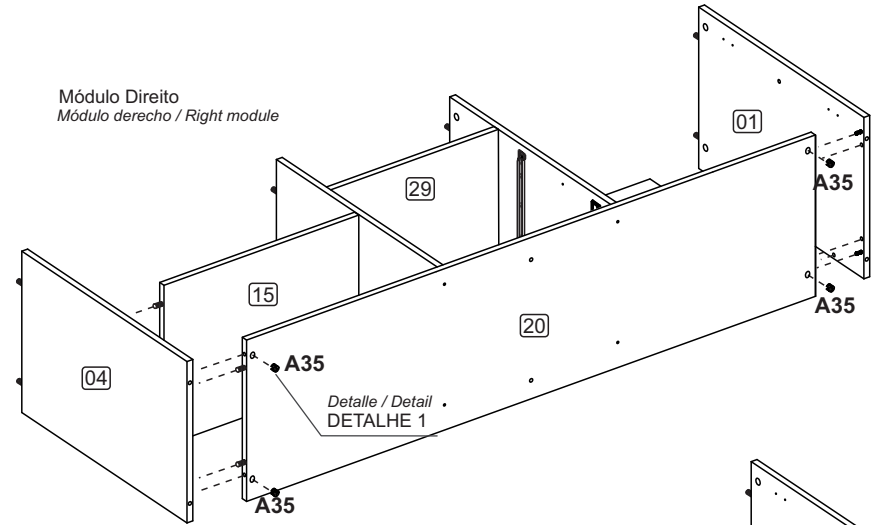

Depois de encaixar as peças coloque o tambor com a sua seta voltada para o parafuso. Para apertar Gire no sentido horário.
Después de colocar las piezas, coloque el tambor con su flecha hacia el tornillo. Para apretar, gire en sentido horario.
After fitting the parts, place the drum with its arrow facing the screw. To tighten, turn clockwise.



A35 - 4x

09/16