

MANUTENÇÃO E LIMPEZA

PANO LEVEMENTE UMEDECIDO COM ÁGUA, SEGUIDO DE PANO SECO.

***NUNCA UTILIZAR PRODUTOS QUÍMICOS OU ABRASIVOS.**

Mantenimiento y Limpieza: Paño ligeramente humedecido con agua, seguido de un paño seco.

**No utilice nunca productos químicos o abrasivos.*

Maintenance and Cleaning: Cloth slightly moistened with water, followed by cloth sea.

**Never use chemicals or abrasives.*

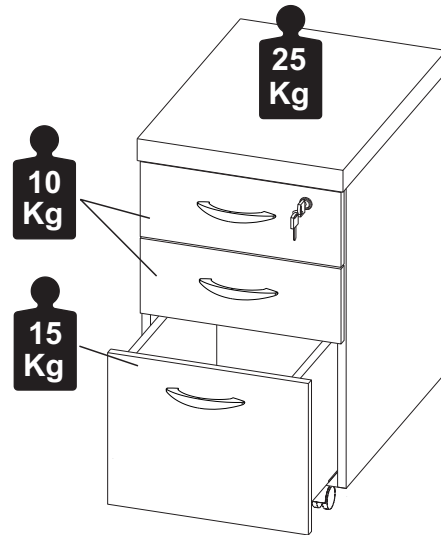

weboffice

MÓVEIS PARA ESCRITÓRIO

Certificado de Garantia

A garantia dos produtos WEB OFFICE, abrange eventuais defeitos de fabricação no prazo estabelecido pelo Código de Defesa do Consumidor, em seu artigo 26, II, o qual prevê a garantia legal de 90 (noventa) dias.

Certificado de Garantía

La garantía de los productos Web Oficce, cubre eventuales defectos de fabricación dentro del plazo establecido por el Código de Protección al Consumidor, en su artículo 26, II, que prevé una garantía legal de hasta 90 (noventa) días.

Guarantee Certificate

The guarantee of Web Oficce products, covers eventual manufacturing defects, within the period established by the Consumer Protection Code, in its article 26, II, which provides for a legal guarantee of up to 90 (ninety) days.

INSTRUÇÕES DE MONTAGEM ASSEMBLY INSTRUCTIONS INSTRUCCIONES DE MONTAJE

GAVETEIRO DRAWERS CAJONERO

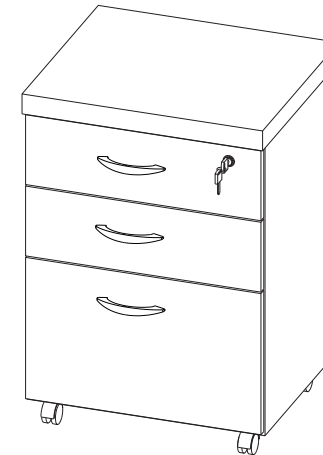

REF. #WEB4640
REF. #TEK-ATC4640

weboffice

MÓVEIS PARA ESCRITÓRIO

Rua Felix Roman, 190
São Valentin

95709-170 - Bento Gonçalves - RS - Brasil
Fone: (0XX54) 3454-1105 - (0XX54) 3453-1407
Phone: (0XX54) 3454-1105 - (0XX54) 3453-1407

E-mail: contato@weboffice.com.br

www.weboffice.com.br

WhatsApp: +55 54 99177-8324

FERRAMENTAS NÃO FORNECIDAS, MAS NECESSÁRIAS PARA MONTAGEM DO PRODUTO

HERRAMIENTAS NO SUMINISTRADAS, MAS NECESSÁRIAS PARA EL MONTAJE DEL PRODUCTO
TOOLS NOT SUPPLIED, BUT NECESSARY FOR THE ASSEMBLY

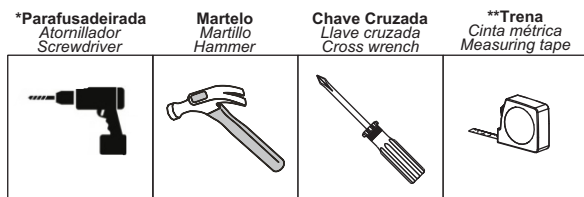

*Facilita a montagem / Facilita un montaje / Facilitates montage.
** Para identificar as peças / Para identificar las partes / To identify the parts.



RECOMENDAÇÕES

- Siga atentamente todas as instruções de montagem;
- Monte seu produto no local ou próximo de onde será colocado.
- Movimentações do produto já montado podem avariá-lo;
- Faça a montagem em uma superfície limpa e plana. Aconselhamos usar a própria embalagem de papelão e plástico para forrar o chão;
- Verifique se as quantidades de peças e acessórios estão de acordo com o Manual;
- Compare atentamente os furos de cada peça com a ilustração do manual
- Se o produto necessitar fixação na parede, tenha cuidado para não atingir fios e canos ao furar a parede;
- É responsabilidade do montador seguir as instruções do Manual de Montagem que são fundamentais para a estruturação do produto.

Recommendations

- Carefully follow all assembly instructions;
- Assemble your product at or near where it will be placed.
- Movements of the product already assembled may damage it;
- Mount on a clean, flat surface. We advise you to use the cardboard and plastic packaging itself to cover the floor;
- Check that the quantities of parts and accessories are in accordance with the manual;
- Carefully compare the holes in each part with the illustration in the manual;
- If the product needs to be fixed to the wall, be careful not to reach wires and pipes when drilling into the wall;
- It is the assembler's responsibility to follow the instructions in the Assembly Manual, which are fundamental for structuring the product.

Recomendaciones

- Siga cuidadosamente todas las instrucciones de montaje;
- Ensamble su producto en o cerca de donde se colocará.
- Los movimientos del producto ya ensamblado pueden dañarlo;
- Montar sobre una superficie limpia y plana.
- Le recomendamos que utilice el embalaje de cartón y plástico para cubrir el piso;
- Compruebe que las cantidades de piezas y accesorios están de acuerdo con el manual;
- Compare cuidadosamente los agujeros en cada parte con la ilustración en el manual;
- Si el producto necesita ser fijado a la pared, tenga cuidado de no alcanzar cables y tuberías al perforar la pared;
- Es responsabilidad del ensamblador seguir las instrucciones del Manual de ensamblaje, que son fundamentales para estructurar el producto.

02/12

6 INSTALE A FECHADURA 'I1' E FIXE OS PUXADORES COM OS PARAFUSOS 'A5' NA FRENTE '07'. APÓS INSIRA AS GAVETAS NO MÓVEL.

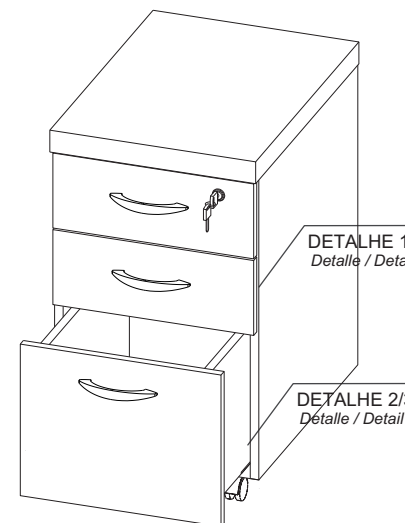
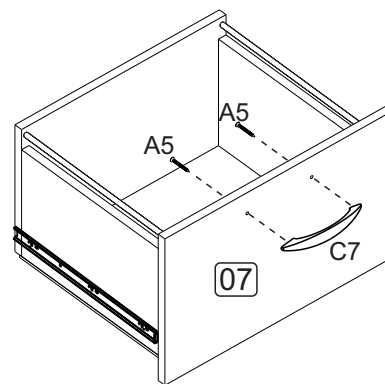

Detalle / Detail
DETALHE 1

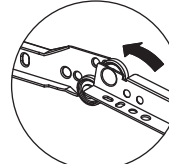

Simultaneamente role as corredeiras J2 sobre as corredeiras J1.
Simultáneamente, haga rodar las diapositivas 'J2' sobre las diapositivas 'J1'.
Simultaneously roll the 'J2' slides over the 'J1' slides.

Detalle / Detail
DETALHE 2

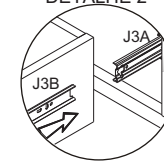

Puxe as duas partes da J3A para fora. Em seguida deslize a J3B por dentro.
Extraiga las dos partes del J3A. Luego deslice el J3B hacia adentro.
Pull the two parts of the J3A out. Then slide the J3B inside.

Detalle / Detail
DETALHE 3

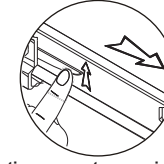

Para retirar a gaveta pressione a trava para cima e puxe a gaveta simultaneamente.
Para quitar el cajón, presione el cierre hacia arriba y tire del cajón simultáneamente.
To remove the drawer, press the lock upwards and pull the drawer simultaneously.

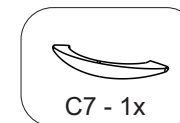
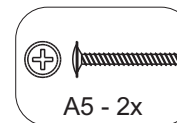

11/12

5 ENCAIXE AS LATERAIS '12' E '13' NAS FRENTE'S '07' ATRAVÉS DOS PARAFUSOS 'A32' E APORTE COM OS TAMBORES 'A35'. APÓS, ENCAIXE A COSTA '14' ATRAVÉS DAS CAVILHAS 'D1', PORÉM, ANTES DE FIXAR COM OS PARAFUSOS 'A6', ENCAIXE A AS BARRAS 'B16'. DEPOIS POSICIONE AS CORREDIÇAS J3B SOBRE AS MARCAÇÕES DAS LATERAIS '12' E '13' E FIXE COM OS PARAFUSOS 'A2'.

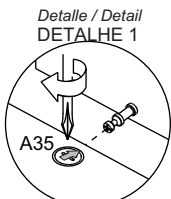
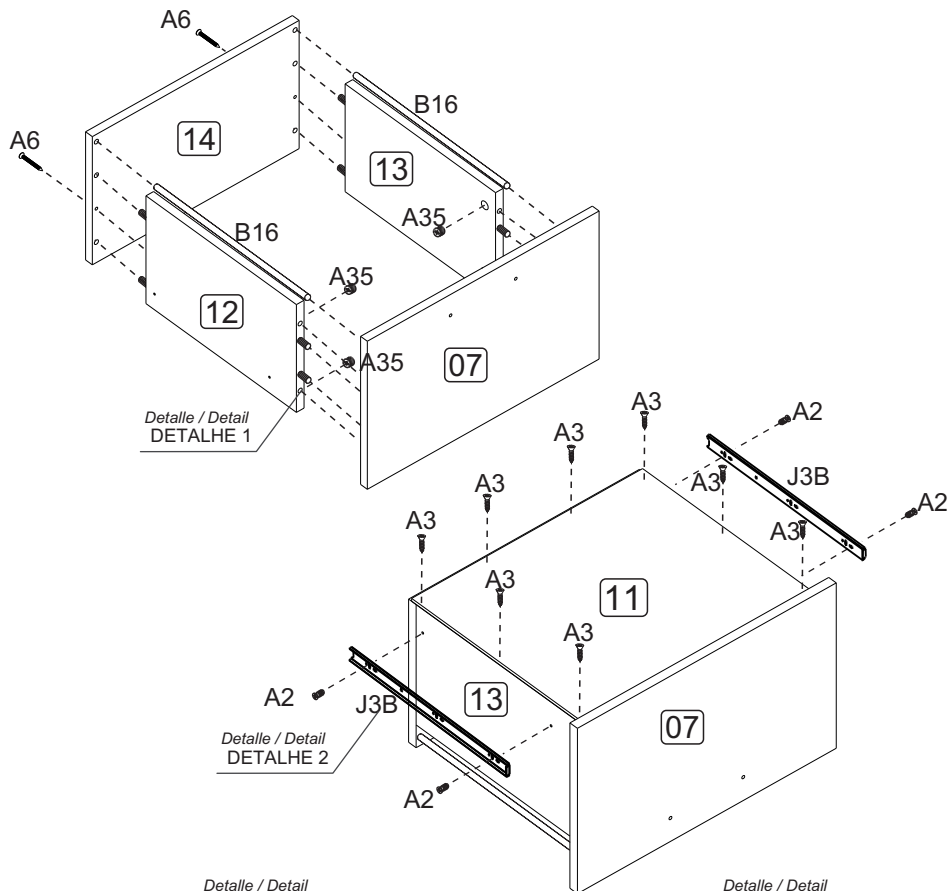

Depois de encaixar as peças coloque o tambor com a sua seta voltada para o parafuso. Para apertar Gire no sentido horário.
Después de colocar las piezas, coloque el tambor con su flecha hacia el tornillo. Para apretar, gire en sentido horario.
After fitting the parts, place the drum with its arrow facing the screw. To tighten, turn clockwise.

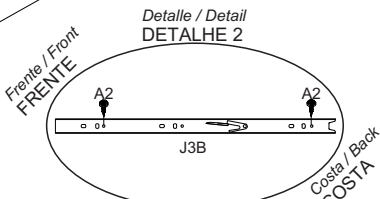

Posicione a corrediça sobre as marcações e parafuse nos furos demonstrados a cima.
Coloque la corrediça sobre las marcas y atomíllela en los orificios que se muestran arriba.
Position the slide over the markings and screw into the holes shown above.

10/12

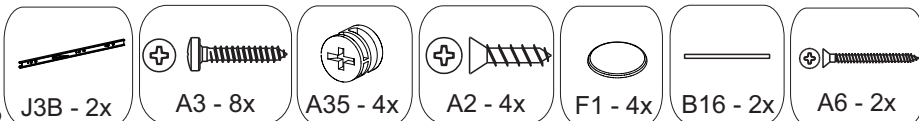

LISTA DE ACESSÓRIOS

A SEPARAÇÃO DOS ACESSÓRIOS ANTES DE INICIAR O TRABALHO FACILITARÁ O MESMO. OS PARAFUSOS E CAVILHAS ESTÃO NA ESCALA REAL. EM CASO DE DÚVIDA COLOQUE O

ACESSÓRIO SOBRE A IMAGEM.

Lista de accesorios: La separación de los accesorios antes de comenzar el armado facilitará el mismo. Los tornillos y taquetes son en escala real. En caso de dudas sobre la identificación, coloque el accesorio en la imagen.

List of accessories: The separation of the accessories before you start the assembly will facilitate the same. The screws and dowels are in real scale. In case of doubts about the identification, place the accessory on the image.

| CÓD. CÓD. COD. | IMAGEM IMAGEN IMAGE | DESCRIÇÃO DESCRIPCIÓN DESCRIPTION | QTD. CTD. QTD. | CÓD. CÓD. COD. | IMAGEM IMAGEN IMAGE | DESCRIÇÃO DESCRIPCIÓN DESCRIPTION | QTD. CTD. QTD. |
|----------------------|---------------------------|--|----------------------|----------------------|---------------------------|---|----------------------|
| A2 | | PARAFUSO CABEÇA CHATA 3,5x14mm Tornillo de cabeza plana Flat head screw | 36 | C7 | | PUXADOR Arrancador Puller | 3 |
| A3 | | PARAFUSO CABEÇA PANELA 3,5x20mm Tornillo de cabeza troncocónica Pan head screw | 22 | D1 | | CAVILHA 8x30mm Taquete Wooden Dowel | 28 |
| A5 | | PARAFUSO CABEÇA FLANGEADA 3,5x25mm Tornillo de cabeza brida flanged head screw | 6 | F1 | | TAPA FURO ADESIVO 15mm Tapón adhesivo Bore patch adhesive | 8 |
| A32 | | PARAFUSO MINIFIX ROSCA SOBERBA Tornillo minifix rosca soberbia Superb thread minifix screw | 14 | I1 | | FECHADURA PARA GAVETA Cerradura para cajón Lock for drawer | 1 |
| A35 | | TAMBOR MINIFIX Tambor minifix Cam lock | 14 | J1 | | KIT CORREDIÇA METÁLICA 350mm Equipo Corredera de metal Kit Metallic Slide | 2 |
| B16 | | HASTE METÁLICA 353mm Barra de metal Metal rod | 2 | J3 | | KIT TRILHO TELESCÓPICO 350mm KIT Carril telescópico KIT Telescopic rail | 1 |
| B25 | | SEPARADOR PARA FECHADURA Separador de bloqueo Lock separator | 1 | M1 | | CHAPA 'L' 2 FUROS Placa en 'L' de dos agujeros Two-hole 'L' plate | 1 |
| C2 | | RODIZIO RB40 Rodete Casters | 4 | | | | |

| | | | |
|----|--|---|---|
| A6 | | PARAFUSO CABEÇA CHATA 3,5x40mm Tornillo de cabeza plana Flat head screw | 6 |
|----|--|---|---|

03/12

LISTA DE PEÇAS

EXAMINE COMPLETAMENTE TODAS AS PEÇAS ANTES DE INICIAR O TRABALHO.

Lista de peças: Examine completamente todas las piezas antes de comenzar a trabajar.

List of pieces: Completely examine all parts before starting work.

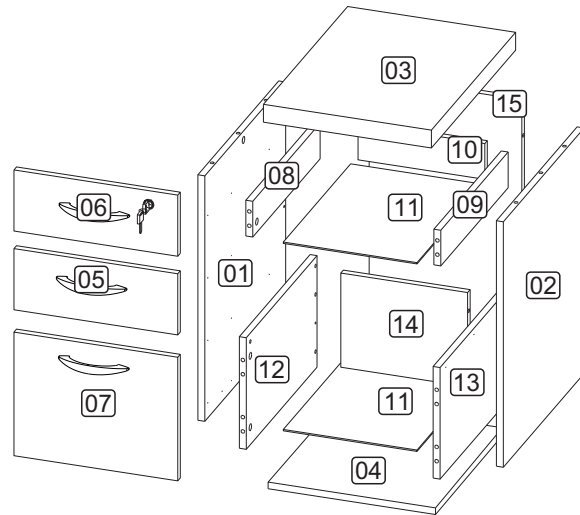

| NÚMERO NUMBER NÚMERO | DESCRIÇÃO DESCRIPTION DESCRIPCIÓN | QUANTIDADE QUANTITY CANTIDAD | DIMENSÕES DIMENSIONS DIMENSIONES |
|----------------------------|---|------------------------------------|--|
| 01 | LATERAL ESQUERDA | 01 | 580X385X15 |
| 02 | LATERAL DIREITA | 01 | 580X385X15 |
| 03 | TAMPO | 01 | 465X450X30 |
| 04 | BASE | 01 | 432X368X15 |
| 05 | FRENTE GAVETA | 01 | 455X140X15 |
| 06 | FRENTE GAV. TRANCA | 01 | 455X140X15 |
| 07 | FRENTE GAV. MAIOR | 01 | 455X283X15 |
| 08 | LATERAL ESQ. GAV. | 02 | 335X80X15 |
| 09 | LATERAL DIR. GAV. | 02 | 335X80X15 |
| 10 | COSTA GAVETA | 02 | 406X80X15 |
| 11 | FUNDO GAVETA | 02 | 355X404X3 |
| 12 | LAT. ESQ. GAV. MAIOR | 01 | 335X206X15 |
| 13 | LAT. DIR. GAV. MENOR | 01 | 335X206X15 |
| 14 | COSTA GAV. MAIOR | 01 | 406X245X15 |
| 15 | COSTA | 01 | 580X432X15 |

Em milímetros / En milímetros / In millimetres.

4

POSICIONE AS CORREDIÇAS 'J1B' SOBRE AS LATERAIS '08' E '09' ENCOSTADA NAS FRENTEIS '05' E '06' COM SEU ROLAMENTO VOLTADO PARA COSTA '10', APÓS, FIXE COM OS PRAFAFUSOS 'A3' EM SEGUIDA INSTALE O PUXADOR 'C7' E A FECHADURA 'I1'.

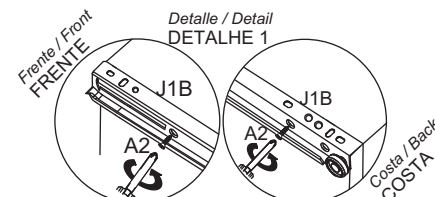
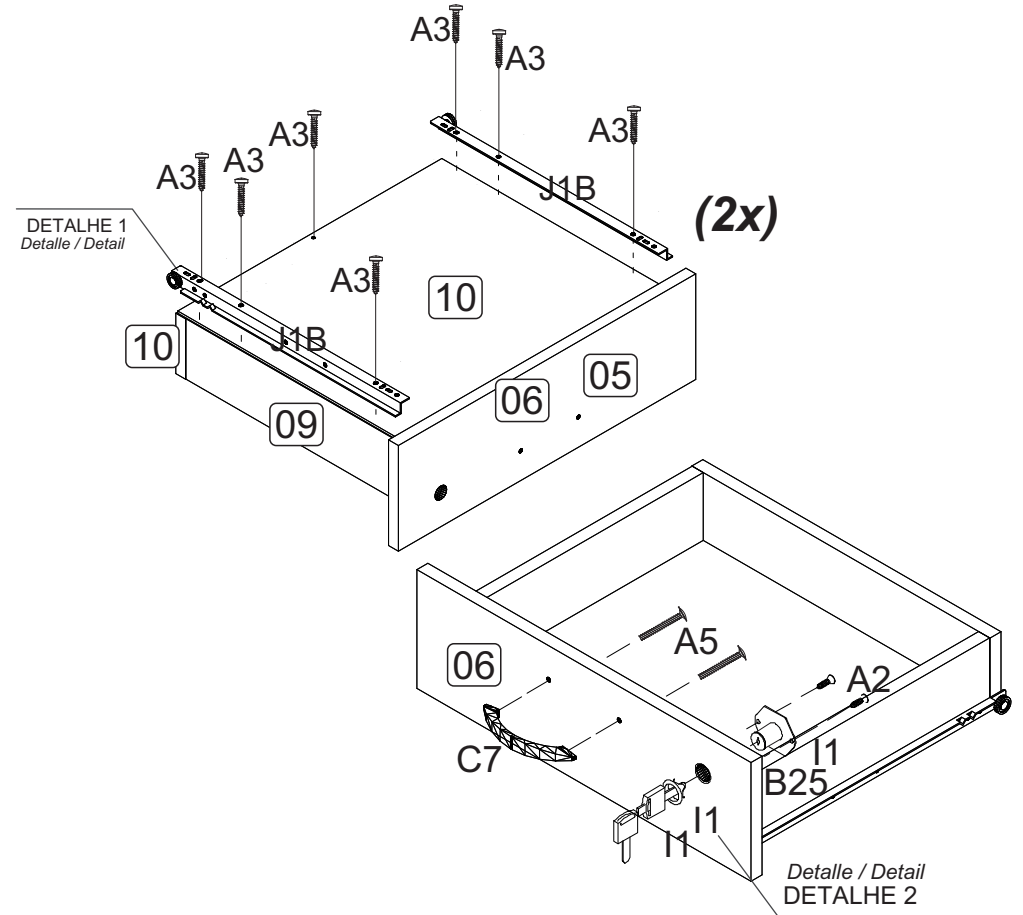

Identifique o esquerdo e o direito. Rolamento voltado para costa e parafusado ao lado da gaveta através das laterais.
Identifica la izquierda y la derecha. Rodamiento frente a la costa y atornillado al costado del cajón por los lados.
 Identify the left and the right. Bearing facing the coast and screwed to the side of the drawer through the sides.

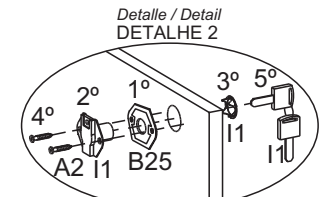

Siga a ordem crescente de instalação.
Siga el orden ascendente de instalación.
 Follow the ascending order of installation.

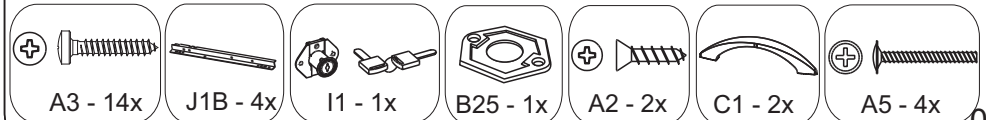

3 ENCAIXE AS LATERAIS '08' E '09' NAS FRENTES '06' E '05' ATRAVÉS DOS PARAFUSOS 'A32' E APORTE COM OS TAMBORES 'A35'. APÓS, ENCAIXE A COSTA '10' NAS LATERAIS '08' E '09' E FIXE COM OS PARAFUSOS 'A6'. DEPOIS ENCAIXE O FUNDO '11' NA RANHURA DAS FRENTES.

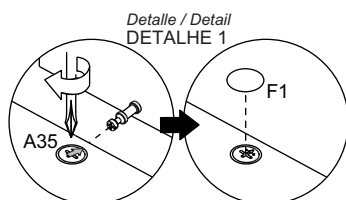
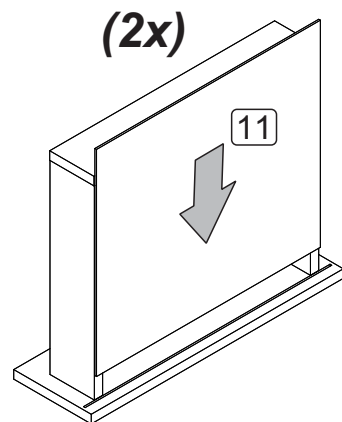
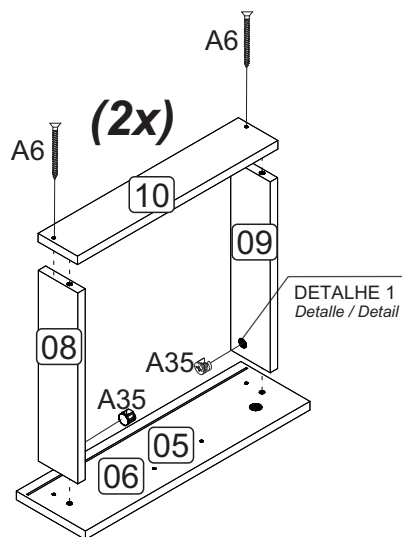

Depois de encaixar as peças coloque o tambor com a sua seta voltada para o parafuso. Para apertar Gire no sentido horário.
 Después de colocar las piezas, coloque el tambor con su flecha hacia el tornillo. Para apretar, gire en sentido horario.
 After fitting the parts, place the drum with its arrow facing the screw. To tighten, turn clockwise.

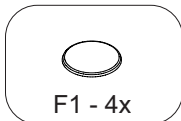
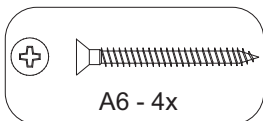
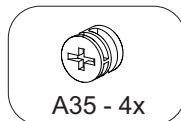

08/12

1 **PRÉ-MONTAGEM**
 PARA INICIAR O TRABALHO REALIZE O PROCESSO INDIVIDUAL DE CADA PEÇA COMO DEMONSTRADO NAS IMAGENS A BAIXO, APÓS SEPRE AS PEÇAS EM UM LOCAL SEGURO.
 Para comenzar el trabajo, realice el proceso individual de cada pieza como se muestra en las imágenes a continuación.
 Luego separe las partes en un lugar seguro.
 To start the work, perform the individual process of each piece as shown in the images below.
 Then separate the parts in a safe place.

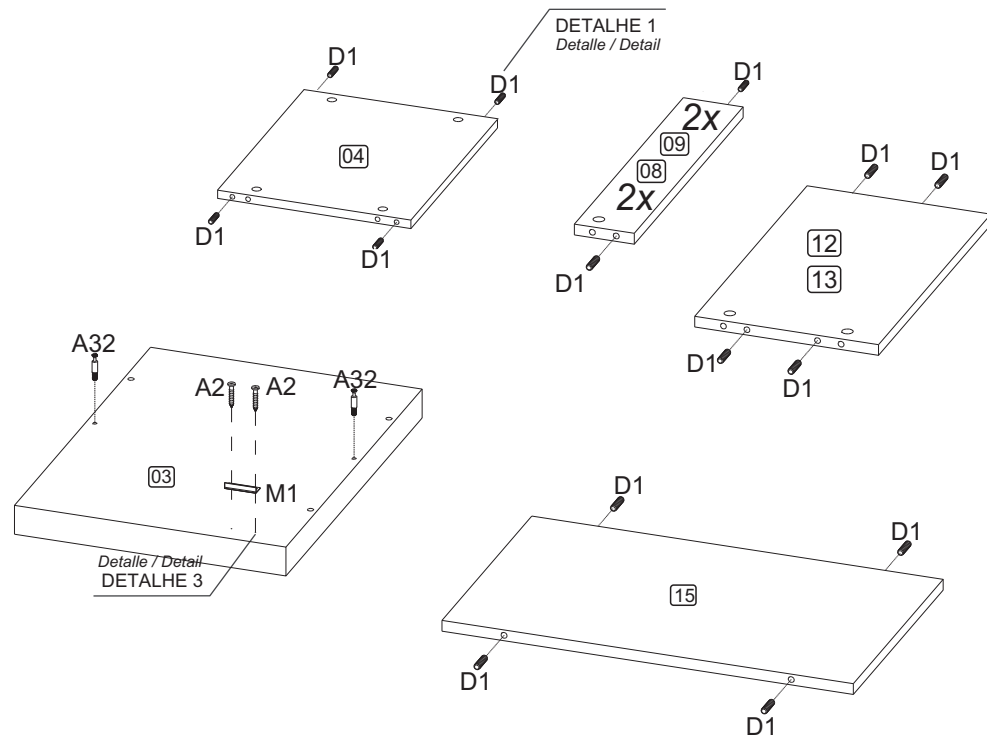

Pressione até o fundo do furo.
 Se necessário utilize um martelo de borracha.
 Presione hasta el fondo del agujero.
 Si es necesario, utilice un mazo de goma.
 Press to the bottom of the hole.
 If necessary use a rubber mallet.

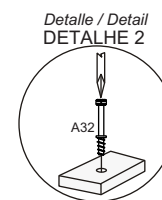

Parafuse com uma chave de fenda cruzada.
 Atornille con un destornillador cruzado.
 Screw with a crossed screwdriver.

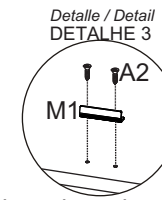

Posicione a chapa sobre a marcação com sua aba voltada para fora.
 Coloque la placa sobre la marca y con su solapa hacia afuera.
 Position the plate over the marking and with its flap facing outward.

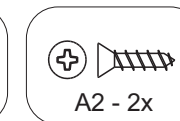
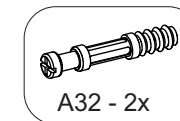
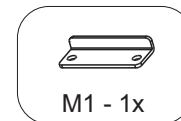
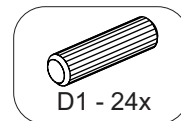

05/12

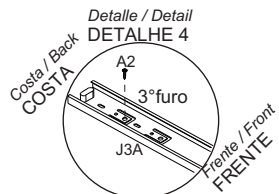
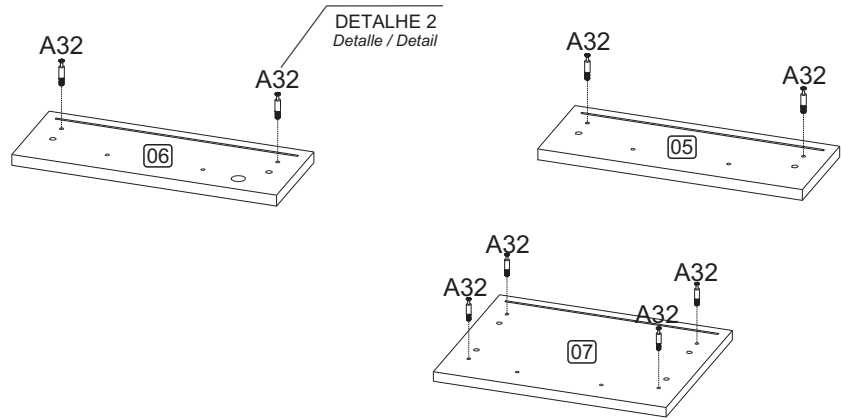
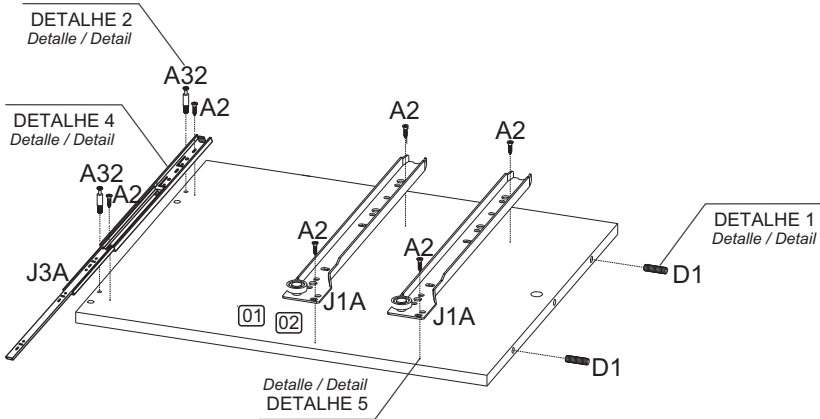

Posicione a corredeira com o 3º furo sobre a marcação de trás e parafuse. Depois posicione e parafuse na marcação da frente.
Coloque la corredera con el tercer orificio en la parte posterior y la marca del tornillo. Luego posicione y atornille la marca frontal.
Position the slide with the 3rd hole on the back and screw mark. Then position and screw on the front marking.

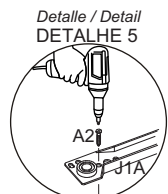

Coloque sobre as marcações e parafuse no 'x'.
Coloque sobre las marcas y atornille la 'x'.
Place over the markings and screw in the 'x'.

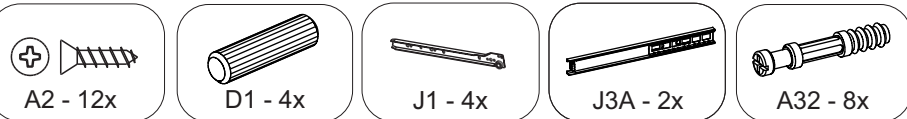

2 MONTAGEM: ENCAIXE A COSTA '15' E A BASE '04' NA LATERAL '01' ATRAVÉS DAS CAVILHAS 'D1' E PARAFUSOS 'A32' E APERTE COM OS TAMBORES 'A35' (ETAPA A). APÓS INSTALE OS RODÍZIOS 'C2' COM OS PARAFUSOS 'A2' NA BASE '04' (ETAPA B). DEPOIS ENCAIXE O TAMPO '03' NAS LATERAIS '01' E '02' ATRAVÉS DOS PARAFUSOS 'A32' E APERTE COM OS TAMBORES 'A35' (ETAPA C).

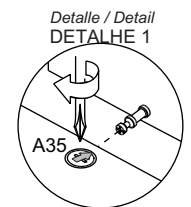
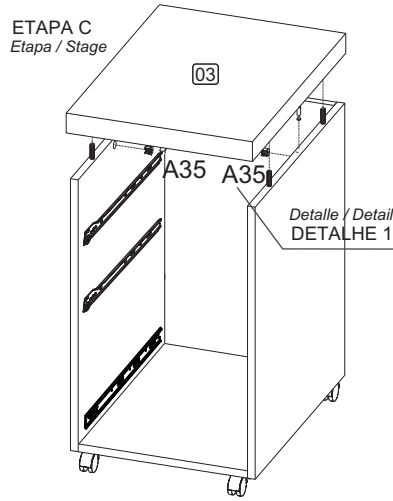
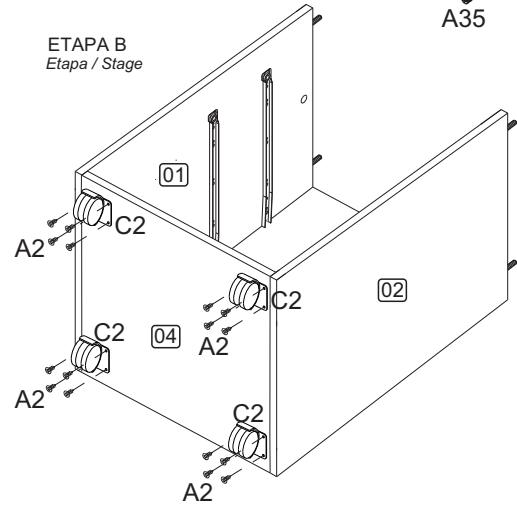
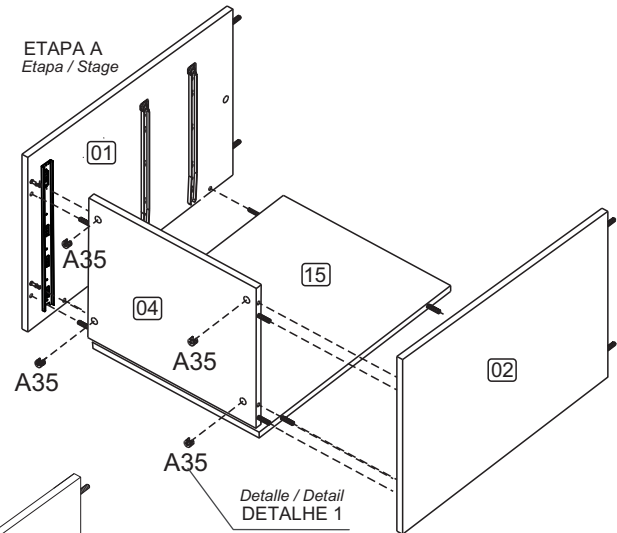

Depois de encaixar as peças coloque o tambor com a sua seta voltada para o parafuso. Para apertar Gire no sentido horário.
Después de colocar las piezas, coloque el tambor con su flecha hacia el tornillo. Para apretar, gire en sentido horario.
After fitting the parts, place the drum with its arrow facing the screw. To tighten, turn clockwise.

