

IDENTIFICAÇÃO DAS PEÇAS / IDENTIFICACIÓN DE LOS COMPONENTES / PARTS IDENTIFICATION

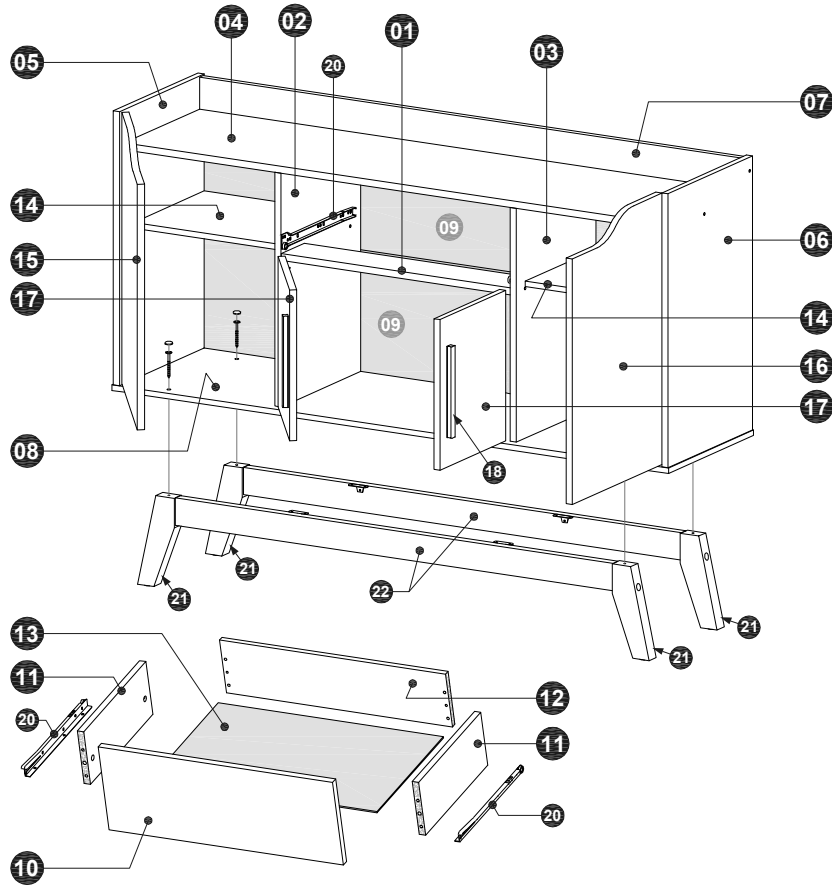

VISTA TRASEIRA / VISTA POSTERIOR / REAR VIEW

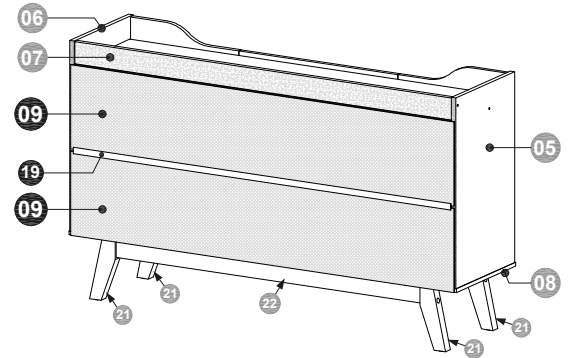

ASPECTO FINAL / ASPECTO FINAL / FINAL APPEARANCE

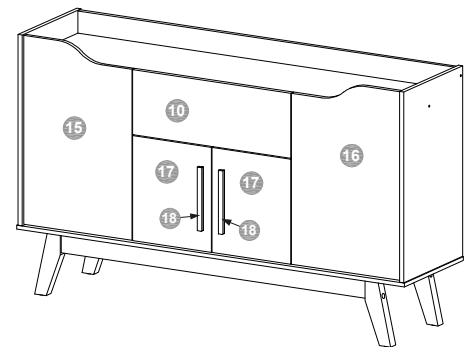

N.º ID	Descrição / Descripción / Description	Dimensões (mm) Dimensiones (mm) Dimensions (mm)	Quantidade Cantidad Quantity
01	Travessa central / Barra central / Middle Crossbar	560 x 98 x 15	1
02	Divisória esquerda / Partición izquierda / Left Partition	512 x 337 x 15	1
03	Divisória direita / Partición derecha / Right Partition	512 x 337 x 15	1
04	Tampo / Repisa superior / Top Panel	1325 x 338 x 15	1
05	Lateral esquerda / Panel lateral izquierdo / Left Side Panel	600 x 358 x 15	1
06	Lateral direita / Panel lateral derecho / Right Side Panel	600 x 358 x 15	1
07	Travessa traseira superior / Barra trasera superior / Upper Rear Crossbar	1325 x 70 x 15	1
08	Base / Base / Base	1360 x 360 x 12	1
09	Fundo / Panel trasero / Back Panel	1346 x 265 x 3	2
10	Frente da gaveta / Frente del cajón / Front of the drawer	556 x 205 x 15	1
11	Lateral da gaveta / Panel lateral del cajón / Side Panel of the drawer	300 x 130 x 15	2
12	Contra-fundo da gaveta / Panel trasero del cajón / Rear Panel of the drawer	536 x 130 x 12	1
13	Base da gaveta / Base del cajón / Base of the drawer	535 x 320 x 3	1
14	Prateleira removível / Repisa extraíble / Removable Shelf	367 x 300 x 12	2
15	Porta esquerda / Puerta izquierda / Left Door	594 x 380 x 15	1
16	Porta direita / Puerta derecha / Right Door	594 x 380 x 15	1
17	Porta central / Puerta central / Middle Door	330 x 277 x 15	2
18	Puxador / Tirador / Handle	200 x 15 x 12	2
19	Perfil "H" plástico 1325mm / Perfil "H" de plástico 1325mm / Plastic "H" Profile	-	1
20	Corrediça metálica 300mm / Guía corredera de metal 300mm para cajón / Metallic slide 300mm for drawer	-	1
21	Pés de madeira / Piés de madera / Wooden Feet	200 x 90 x 30	4
22	Barra estrutural para pés / Barra estructural para piés / Structural Bar for feet	1070 x 60 x 20	2

! Ler atentamente e considerar todas as instruções antes e durante a montagem e guardar este manual para consultas futuras. Para movimentar o móvel, retirar os materiais e objetos colocados em seu interior ou sobre o tampo e as prateleiras, aliviando o peso e evitando danos ao móvel e aos objetos. Pisos desnivelados e irregulares comprometem a estabilidade do móvel, podendo danificar os pés e causar empenamento, deformação e outros problemas nas peças. Certificar-se do nivelamento e da regularidade do piso em que o móvel será instalado, assegurando adequação de funcionalidade e de uso e a manutenção das condições de garantia do produto. **Não expor o móvel diretamente à luz solar e à umidade. Para limpeza, utilizar flanela seca ou levemente umedecida em água. Não utilizar produtos químicos, abrasivos e solventes. Nunca utilizar qualquer parte do móvel como assento ou como apoio ou degrau para escalar o próprio móvel ou a parede.**

Pesos máximos recomendados, considerando distribuição uniforme pela superfície das peças: 15 kg sobre a base; 3 kg em cada prateleira removível; 5 kg na gaveta; 14 kg sobre o tampo.

GARANTIA (Brasil): este produto tem garantia de 90 dias contra eventuais defeitos de fabricação, conforme Art. 26, inc. II do Código de Defesa do Consumidor. O direito à assistência técnica ou à substituição do produto ou de partes dele, dentro do período de garantia, é assegurado desde que observadas as instruções de montagem, instalação e conservação constantes deste manual e mediante a apresentação da Nota Fiscal de compra. O desgaste natural do móvel e problemas decorrentes de montagem incorreta e de uso inadequado não são cobertos pela garantia.

Lea atentamente y considere todas las instrucciones antes y durante la montaje y guarde este guía del producto para futuras consultas. Para mover el mueble, sacar los objetos y materiales colocados en el interior o en la parte superior y repisas, reduciendo el peso y evitando daños al producto y objetos. Pisos fuera de nivel y irregulares ponga en peligro la estabilidad y lo ángulo recto del mueble, o que puede dañar los pies y causar deformación y otros problemas en las piezas del producto. Asegúrese de la nivelación y regularidad de la superficie en que el mueble será instalado, lo que garantiza la adecuación de funcionalidad y uso y el mantenimiento de las condiciones de garantía. **No exponga el producto directamente a la luz solar y la humedad. Para la limpieza, utilice paño seco o ligeramente humedecido. No utilice productos químicos, abrasivos y solventes. Nunca utilice cualquier parte del producto como asiento o como soporte o un escalón para subir el propio mueble o la pared.**

Pesos máximos recomendados, considerando distribución uniforme en las superficies: 15 kg en la base; 3 kg en cada repisa extraíble; 5 kg en el cajón; y 14 kg en la repisa superior.

Read carefully and consider all instructions before and during the assembly and keep this product guide for future reference. To move the furniture, remove the materials and objects put inside or on the top panel and shelves, decreasing weight and preventing damage to the product. Irregular and unlevelled floors can leave the rack to instability and out of to square, which can damage the feet and maybe cause warping, distortion and others problems in the product parts. Make surra the leveling and regularity of the surface on which the furniture will be installed, ensuring accuracy and appropriateness of functionality and usage and maintaining warranty conditions. **Don't expose the product to direct sunlight and humidity. For cleaning, use dry or slightly humid cloth. Don't use chemicals and abrasive products. Never use any part of the furniture as seat or as step to climb the furniture itself or the wall.**

Maximum weights, considering uniform distribution over the surface of the parts: 15 kg on the base; 3 kg on the each removable shelf; 5 kg in the drawer; and 14 kg on the top panel.

FERRAMENTAS RECOMENDADAS / HERRAMIENTAS RECOMENDADAS / RECOMMENDED TOOLS

! IMPORTANTE! Ferramentas necessárias ou recomendadas para a montagem não incluídas e não fornecidas com o produto.
¡¡IMPORTANTE! **Herramientas necesarias o recomendadas para la montaje no incluidas y no suministradas con el producto.**
IMPORTANT! The required or recommended tools for assembly not included and not supplied with the product.

Chave de fenda simples e philips.
Atornillador simples y philips.
Simple and philips screwdriver.



Martelo comum.
Martillo común.
Simple hammer.



Trena ou fita métrica
Cinta métrica.
Measuring tape.



Parafusadeira com ponteiros fenda philips.
Atornillador eléctrico con puntas philips.
Electric screwdriver with philips tips.



VIDEO DE MONTAGEM
VIDEO DE MONTAJE
ASSEMBLY VIDEO

KIT DE ACESSÓRIOS E PARAFUSOS / KIT DE ACCESORIOS Y TORNILLOS / ACCESSORY AND BOLTS

A 30 un.
Cavilha Ø6 x 30mm.
Clavija Ø6 x 30mm.
Dowel Ø6 x 30mm.



B 12 un.
Parafuso 5,0 x 50mm cab. chata phs.
Tornillo 5,0 x 50mm cab. plana phs.
Bolt 5.0 x 50mm flat head phs.



C 6 un.
Parafuso Minifix simples.
Tornillo Minifix simples.
Simple Minifix Bolt.



D 6 un.
Tambor Minifix Ø12mm.
Tuerca Minifix Ø12mm.
Minifix Drum Ø12mm.



E 4 un.
Parafuso 3,5x35mm cab. chata phs.
Tornillo 3,5x35mm cab. plana phs.
Bolt 3.5 x 35mm flat head phs.

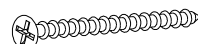

F 44 un.
Prego 10 x 10.
Clavo 10 x 10.
Nail 10 x 10.



G 10 un.
Parafuso 3,5 x 16mm cab. flangeada phs.
Tornillo 3,5 x 16mm phs.
Bolt 3.5 x 16mm flanged head phs.

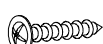

H 8 un.
Dobradiça Ø26mm Alta c/ Calço 12mm.
Bisagra 26mm Alta con Cuña 12mm.
High Hinge 26mm with 12mm Shim.

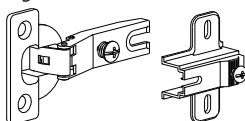

I 36 un.
Parafuso 4,0 x 14mm cab. chata phs.
Tornillo 4,0 x 14mm phs.
Bolt 4.0 x 14mm flat head phs.



J 4 un.
Cantoneira metálica 3 furos.
Soporte de metal.
Metal angle bracket.



K 12 un.
Parafuso 3,5 x 12mm cab. flangeada phs.
Tornillo 3,5 x 12mm phs.
Bolt 3.5 x 12mm flanged head phs.



L 8 un.
Parafuso 5,5 x 55mm cab. tamp. phs.
Tornillo 5,5 x 55mm cab. 13mm phs.
Bolt 5.5 x 55mm head 13mm phs.

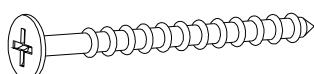

M 4 un.
Tampa plástica 13mm.
Capa de plástico 13mm.
Plastic Cover 13mm.



N 4 un.
Protetor Feltro Autoadesivo.
Fieltro Protector Adhesivo.
Protective Adhesive Felt.



O 8 un.
Tapa-furo adesivo (cor principal).
Capa adhesiva (color principal).
Adhesive Cover (main color).



P 4 un.
Tapa-furo adesivo (cor dos pés).
Capa adhesiva (color de pies).
Adhesive Cover (feet color).



Q 8 un.
Suporte-pino plástico Ø6 x 8mm.
Perno de plástico Ø6 x 8mm.
Plastic support-pin Ø6 x 8mm.

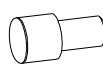

R 4 un.
Parafuso 3,5 x 25mm cab. flangeada phs.
Tornillo 3,5 x 25mm phs.
Bolt 3.5 x 25mm flanged head phs.

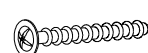

! IMPORTANTE! Verificar as medidas dos parafusos na escala ao lado ou com uma trena antes de aplicá-los nas peças.
¡¡IMPORTANTE! Verificar las medidas de los tornillos en la escala o con una cinta métrica antes de aplicarlos en las partes.
IMPORTANT! Check the measures of the bolts on the scale or with a measuring tape before applying them in parts.

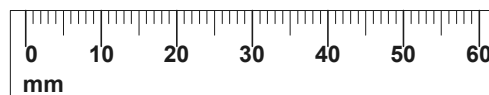

PASSO 1 / PASO 1 / STEP 1

PREPARAÇÃO DOS PÉS (21) COM AS BARRAS ESTRUTURAIS (22):

- Fixar os Pés (21) nas extremidades das Barra estruturais (22) com cavilhas (A) e parafusos 5,5 x 55mm (L), conforme indicado no desenho.
- Fixar as cantoneiras metálicas (J) com parafuso 3,5 x 12mm (K) nas Barras estruturais (22), como indicado no desenho.
- Aplicar os tapa-furos (P) e os protetores de feltro autoadesivos (N) nos Pés (21).

PREPARACIÓN DE LOS PIÉS (21) CON LAS BARRAS ESTRUCTURALES (22):

- **Fijar los Piés (21) en las Barras estructurales (22) con clavijas (A) y tornillos 5,5 x 55mm (L), como se muestra en el diseño.**
- **Fijar los soportes metálicos (J) con tornillo (K) en las Barras estructurales (22), como se muestra en el diseño.**
- **Aplicar capas adhesivas (P) y los feltros protectores (N) en los Piés (21).**

PREPARING THE FEET (21) WITH THE STRUCTURAL BARS (22):

- Fix the Feet (21) in the Structural Bars (22) with dowels (A) and bolts 5.5 x 55mm (L).
- Fix the brackets (J) with bolts (K) in the Structural Bars (22), as shown in the drawing.
- Apply the adhesive covers (P) and the protective felts (N) in the Feet (21).

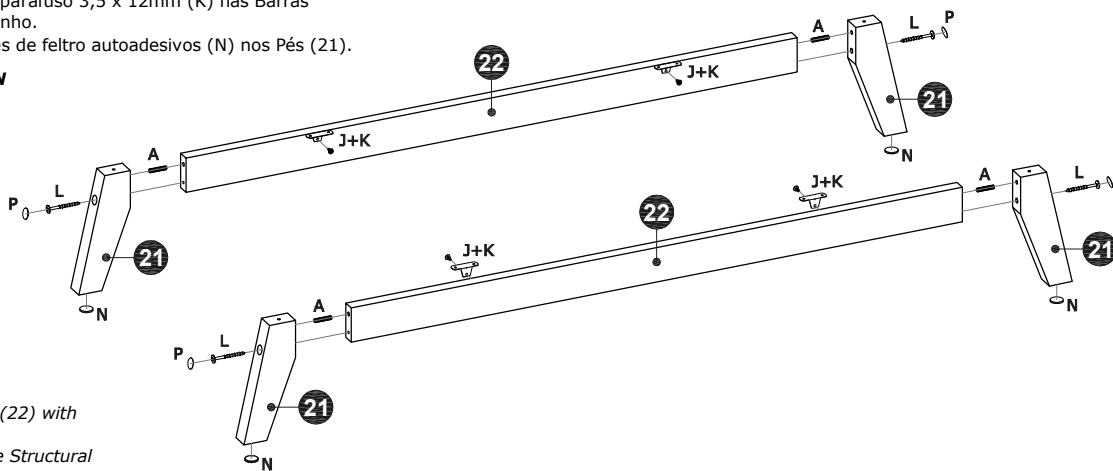

PASSO 2 / PASO 2 / STEP 2

FIXAÇÃO DA BASE (08) NOS PÉS (21) E NAS BARRAS ESTRUTURAIS (22):

- Fixar a Base (08) nos Pés (21) com parafusos 5,5 x 55mm (L), conforme indicado no desenho.
- Aplicar as tampas (M) na cabeça dos parafusos (L).
- Fixar as Barras estruturais (22) na Base (08) aplicando parafusos (K) nas cantoneiras metálicas (J).

FIJACIÓN DE LA BASE (08) EN LOS PIÉS (21) Y EN LAS BARRAS ESTRUCTURALES (22):

- **Fijar la Base (08) en los Piés (21) con tornillos 5,5 x 55mm (L), como se muestra en el diseño.**
- **Aplicar las capas de plástico (M) en la cabeza de los tornillos (L).**
- **Fijar las Barras estructurales (22) en la Base (08) aplicando tornillos (K) en los soportes metálicos (J).**

FIXING THE BASE (08) ON THE FEET (21) AND ON THE STRUCTURAL BARS (22):

- Fix the Base (08) on the Feet (21) with bolts 5.5 x 55mm (L), as shown in the drawing.
- Apply the plastic cover (M) on the bolts (L).
- Fix the Structural Bars (22) in the Base (08) applying bolts (K) in the metal brackets (J).

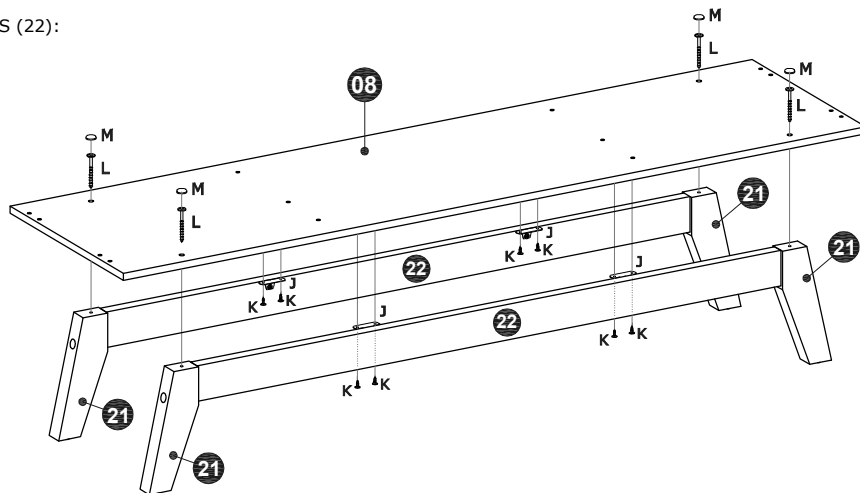

PASSO 3 / PASO 3 / STEP 3

- Fixar a parte externa das corredeiras (20) na Divisória esquerda (02) e a Divisória direita (03) com parafusos 4,0 x 14mm (I), conforme DETALHE 1.

Fijar la parte exterior de las guías correderas (20) en la Partición izquierda (02) y la Partición derecha (03) con tornillos 4,0 x 14mm (I), como se muestra en el DETALLE 1.

Fix the external part of the metal slides (20) in the Left Partition (02) and in the Right Partition (03) with bolts 4.0 x 14mm (I), as shown in the DETAIL 1.

- Fixar a Divisória esquerda (02) e a Divisória direita (03) na Travessa central (01) com cavilhas Ø6 x 30mm (A) e parafusos 5,0 x 50mm (B).

Fijar la Partición izquierda (02) y la Partición derecha (03) en la Barra central (01) con clavijas Ø6 x 30mm (A) y tornillos 5,0 x 50mm (B).

Fix the Left Partition (02) and the Right Partition (03) in the Middle Crossbar (01) with dowels Ø6 x 30mm (A) and bolts 5.0 x 50mm (B).

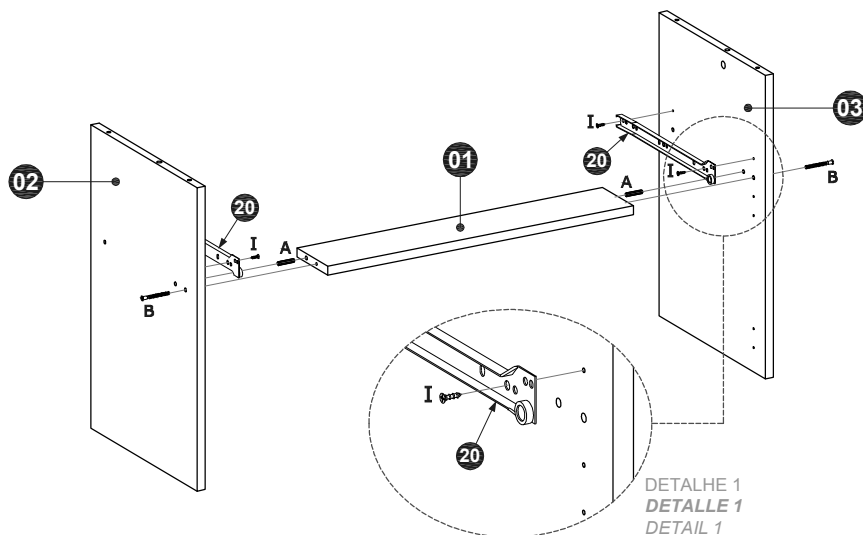

DETALHE 1
DETALLE 1
DETAIL 1

PASSO 4 / PASO 4 / STEP 4

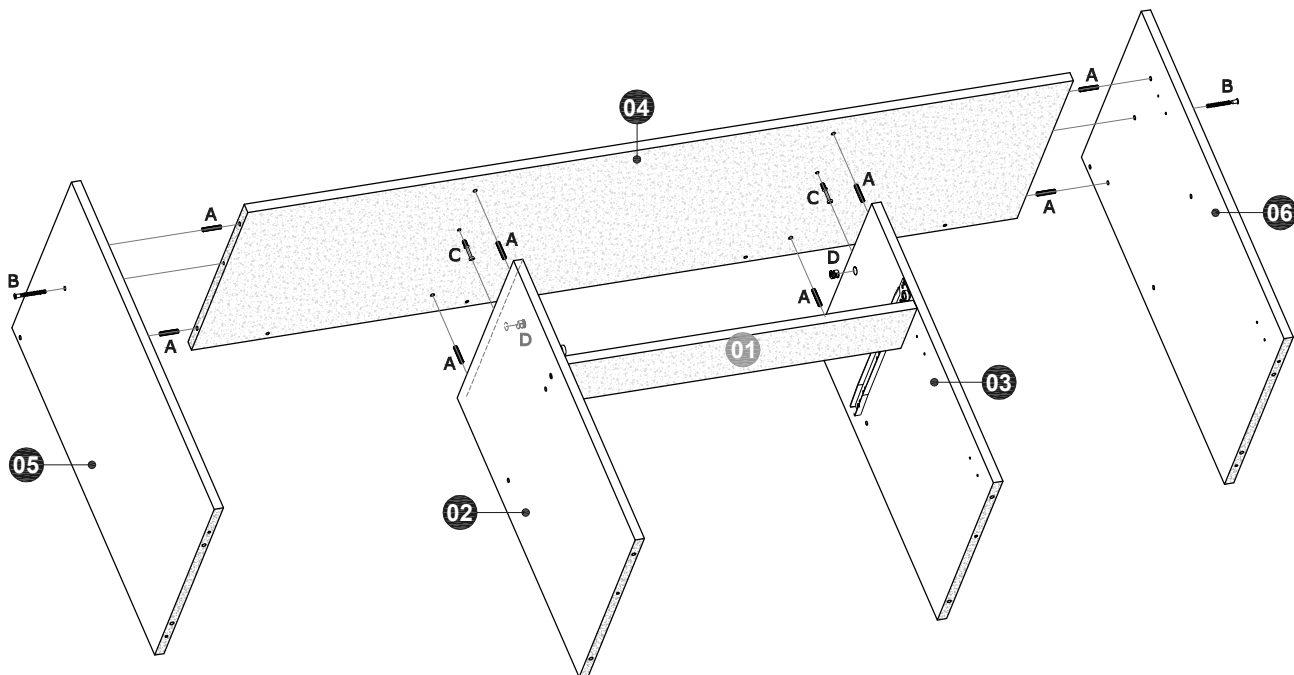

- Fixar o Tampo (04) nas Divisórias (02) e (03) com cavilhas (A) e dispositivos Minifix (C + D).
Fijar la Repisa superior (04) en las Particiones (02) y (03) con clavijas (A) y dispositivos Minifix (C + D).
Fix the Top Panel (04) on the Partitions (02) and (03) with dowels (A) and Minifix hardware (C + D).
- Fixar a Lateral esquerda (05) e a Lateral direita (06) no Tampo (04) com cavilhas (A) e parafusos 5,0 x 50mm (B).
Fijar el Panel lateral izquierdo (05) y el Panel lateral derecho (06) en la Repisa superior (04) con clavijas (A) y tornillos 5,0 x 50mm (B).
Fix the Left Side Panel (05) and the Right Side Panel (06) in the Top Panel (04) with dowels (A) and bolts 5.0 x 50mm (B).

PASSO 5 / PASO 5 / STEP 5

- Encaixar a Travessa traseira superior (07) entre as Laterais (05) e (06) e sobre o Tampo (04), como mostrado no desenho, e fixar suas extremidades nas Laterais (05) (06) com parafusos 5,0 x 50mm (B). Depois, fixar o Tampo (04) na Travessa traseira superior (07) aplicando os quatro parafusos 3,5 x 35mm (E) indicados.
Encajar la Barra traseira superior (07) entre los Paneles laterales (05) y (06) y encima de la Repisa superior (04), como se muestra en el diseño, y fijar sus extremos en los Paneles Laterales (05) y (06) con tornillos 5,0x50mm (B). Después, fijar la Repisa superior (04) en la Barra (07) aplicando los cuatro tornillos 3,5 x 35mm (E) indicados.
Fit the Upper Rear Crossbar (07) between the Side Panels (05) and (06) and over the Top Panel (04), as shown in the drawing, and fix its ends in the Side Panels (05) and (06) with the bolts 5.0 x 50mm (B). Then, fix the Top Panel (04) to the Crossbar (07) by applying the four bolts 3.5 x 35mm (E).
- Fixar a Base (08) nas Divisórias (02) e (03) e nas Laterais (05) e (06) com cavilhas (A) e parafusos 5,0 x 50mm (B).
Fijar la Base (08) en las Particiones (02) y (03) y en los Paneles laterales (05) y (06) con clavijas Ø6 x 30mm (A) y tornillos 5,0 x 50mm (B).
Fix the Base (08) under the Partitions (02) and (03) and the Side Panels (05) and (06) with dowels (A) and bolts 5.0 x 50mm (B).

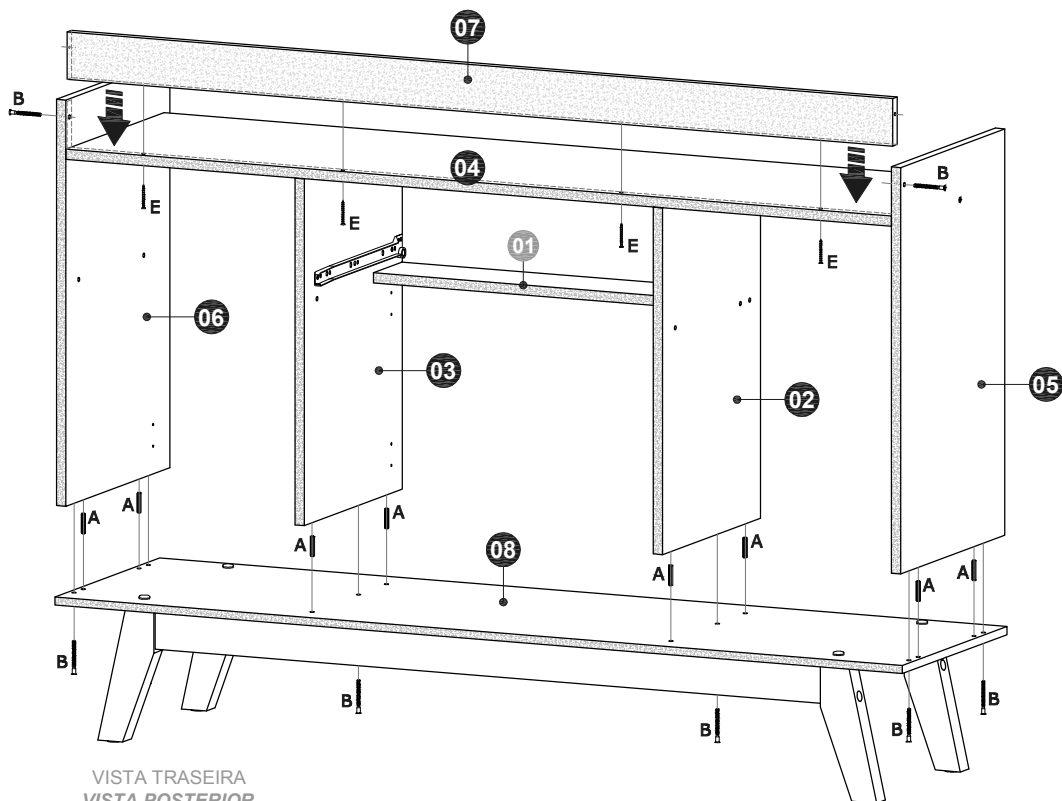

VISTA TRASEIRA
VISTA POSTERIOR
REAR VIEW

PASSO 6 / PASO 6 / STEP 6

- Fixar os Fundos (09) encaixando o perfil de plástico (19) na emenda entre as duas peças e aplicando os pregos (F) nas posições indicadas.

Fijar los Paneles traseros (09) encajando el perfil de plástico (19) en la unión entre las dos piezas y aplicando los clavos (F) en las posiciones indicadas.

Fix the Back Panels (09) by fitting the plastic profile (19) at the junction between the two parts and applying the nails (F) in the indicated positions.

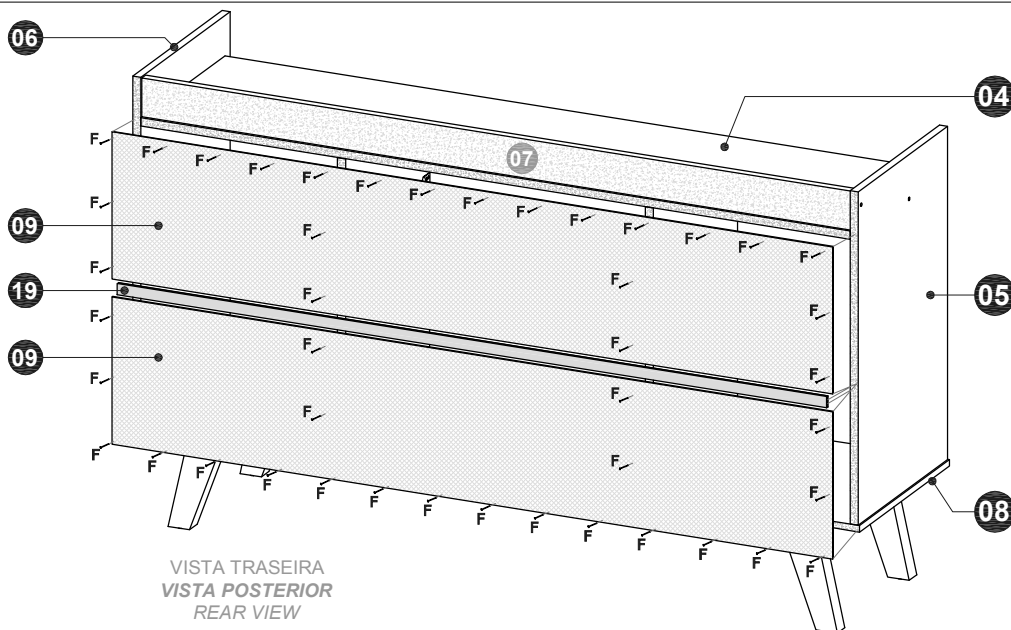

PASSO 7 / PASO 7 / STEP 7

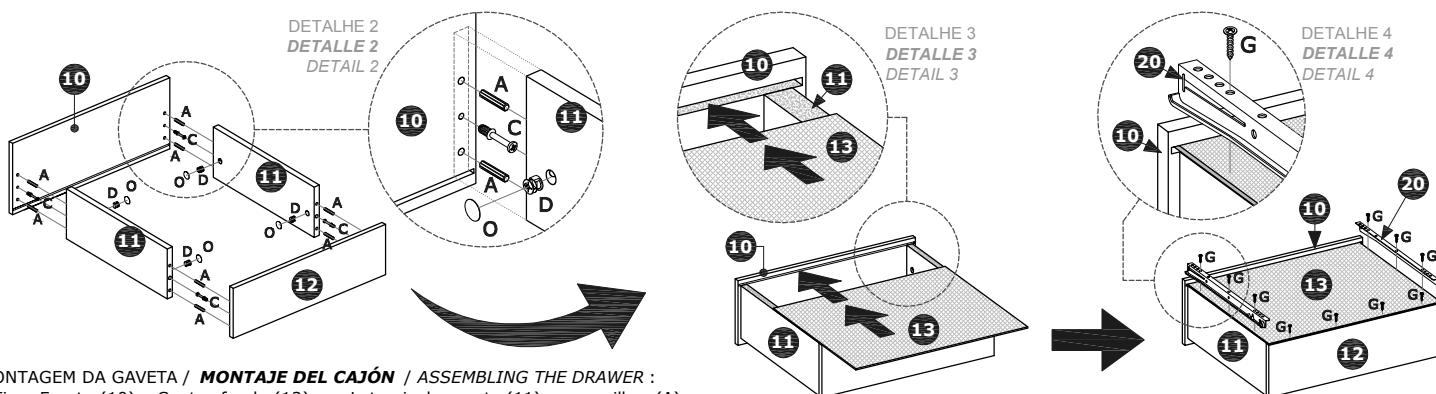

MONTAGEM DA GAVETA / MONTAJE DEL CAJÓN / ASSEMBLING THE DRAWER :

- Fixar Frente (10) e Contra-fundo (12) nas Laterais da gaveta (11) com cavilhas (A) e dispositivos Minifix (C+D). Ao finalizar a fixação, aplicar os tapa-furos adesivos (O).

Fijar Frente (10) y Panel trasero (12) en los Paneles laterales (11) con clavijas (A) y dispositivos Minifix (C+D). Después, aplicar las capas adhesivas (O).

- Encaixar a Base da gaveta (13) no canal da Frente (10), conforme DETALHE 3, e alinhar suas bordas com as Laterais (11).

Insertar la Base del cajón (13) en el canal de la Frente (10), como en DETALLE 3, y alinear sus bordas con los Paneles laterales del cajón (11).

- Verificar o esquadro da gaveta montada e aplicar os quatro parafusos 3,5 x 16mm (G) indicados para fixar a Base da gaveta (13) na borda inferior do Contra-fundo (12).

Verificar la alineación del cajón y aplicar los cuatro tornillos 3,5 x 16mm (G) indicados para fijar la Base (13) en el borde inferior del Panel trasero (12).

- Posicionar as Corrediças (20) e fixá-las juntamente com a Base (13) na borda inferior das Laterais (11) com parafusos 3,5 x 16mm (G), conforme DETALHE 4.

Colocar las guías correderas (20) y fijarlas junto con la Base (13) en el borde inferior de los Paneles laterales (11), con tornillos (G), como en DETALLE 4.
Place the metal slides (20) and fix them together with the Base (13) at the lower edge of the Side Panels of the drawer (11) with bolts 3.5x16mm (G), as shown in DETAIL 4.

PASSO 8 / PASO 8 / STEP 8

PREPARAÇÃO DAS PORTAS:

- Fixar as dobradiças (H) com parafusos 4,0 x 14mm (I) nas Portas (15), (16) e (17), conforme DETALHE 5.
- Fixar puxador (18) nas Portas (17) com os parafusos 3,5 x 25mm (R).

PREPARACIÓN DE LAS PUERTAS:

- Fijar bisagras (H) con tornillos (I) en las Puertas (15), (16) y (17), como en DETALLE 5.
- Fijar tirador (18) en las Puertas (17) con los tornillos 3,5 x 25mm (R).

PREPARING THE DOORS:

- Fix the hinges (H) with bolts 4.0 x 14 (I) in the Doors (15), (16) and (17), as shown in the DETAIL 5.
- Fix the handle (18) in the Doors (17) with the bolts 3.5 x 25mm (R).

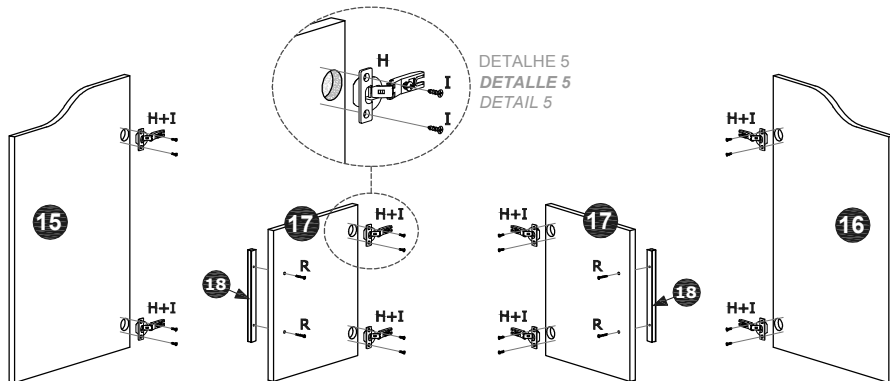

PASSO 9 / PASO 9 / STEP 9

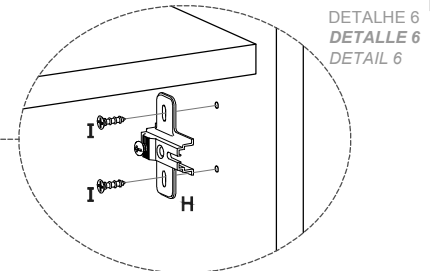
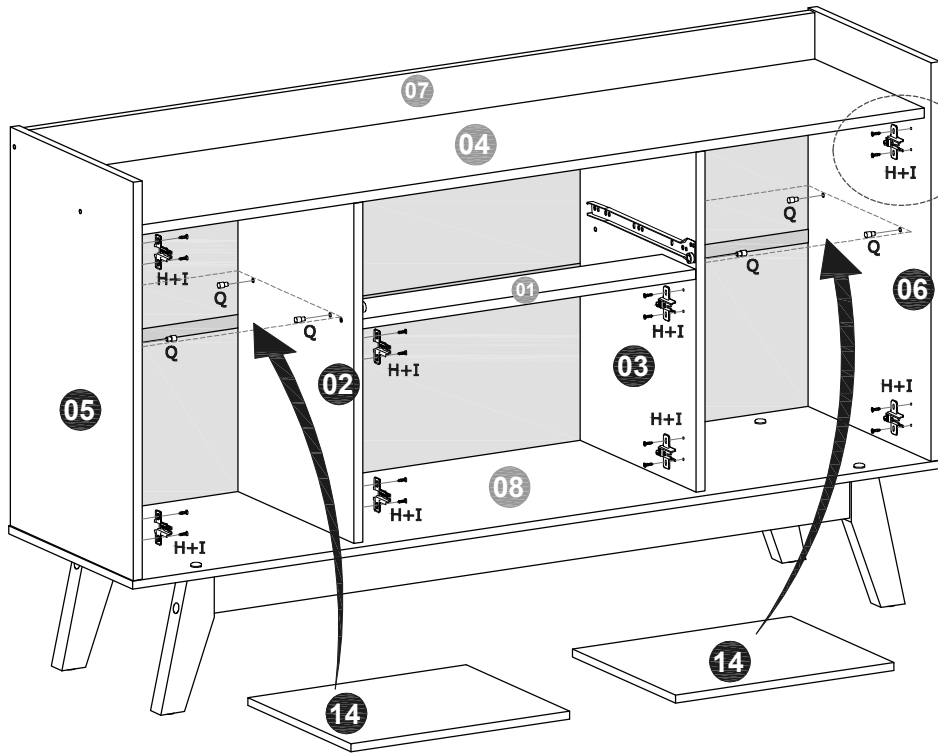

- Fixar os calços metálicos para dobradiças (H) com parafusos 4,0 x 14mm (I) nas Divisórias (02) e (03) e nas Laterais (05) e (06), conforme DETALHE 6.
Fijar cuñas metálicas para bisagras (H) con los tornillos 4,0 x 14mm (I) en las Particiones (02) y (03) y en los Paneles laterales (05) y (06), como se muestra en el DETALLE 6.
Fix the metallic shims for hinges (H) with the bolts 4.0 x 14mm (I) in the Partitions (02) and (03) and in the Side Panels (05) and (06), as shown in the DETAIL 6.
- Aplicar os suportes-pinos (Q) nas Divisórias (02) e (03) e nas Laterais (05) e (06) e instalar sobre eles as Prateleiras removíveis (14).
Aplicar los soportes de plástico (Q) en las Particiones (02) y (03) y en los Paneles laterales (05) y (06) y instalar las Repisas (14) en ellos.
Apply the plastic supports (Q) in the Partitions (02) and (03) and in the Side Panels (05) and (06) and install the Shelves (14) on them.

PASSO 10 / PASO 10 / STEP 10

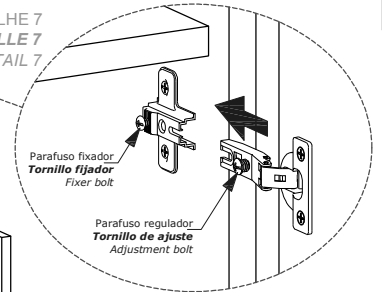
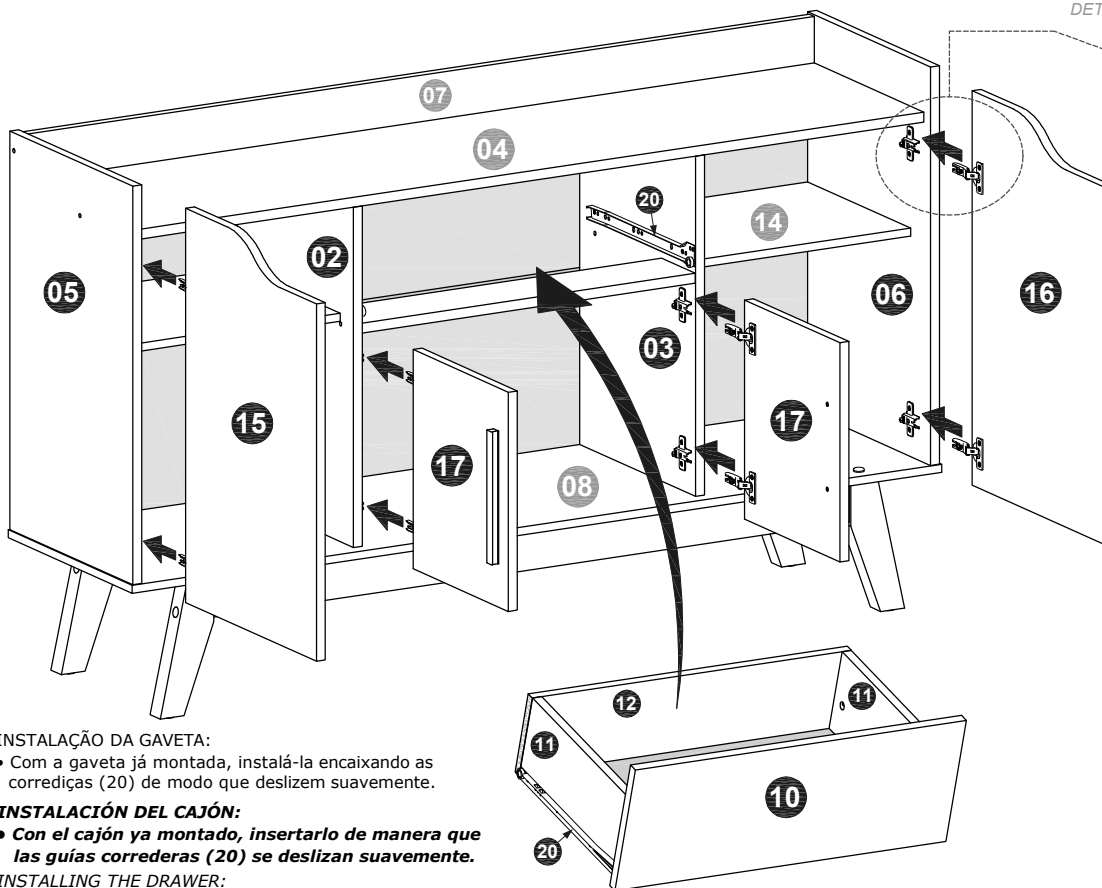

- INSTALAÇÃO DA GAVETA:**
- Com a gaveta já montada, instalá-la encaixando as corredeiras (20) de modo que deslizem suavemente.
- INSTALACIÓN DEL CAJÓN:**
- Con el cajón ya montado, insertarlo de manera que las guías correderas (20) se deslizen suavemente.
- INSTALLING THE DRAWER:**
- With the drawer already assembled, insert it fitting the metal slides (20) so that slide smoothly.

- INSTALAÇÃO DAS PORTAS:**
- Encaixar e fixar as dobradiças (H) das Portas (15), (16) e (17) nos calços metálicos [já fixados nas Laterais (05) e (06) e nas Divisórias (02) e (03)] através do parafuso fixador e do parafuso regulador das dobradiças. Se necessário, ajustar o alinhamento das portas pelo parafuso regulador de cada dobradiça (ver DETALHE 7).
- INSTALACIÓN DE LAS PUERTAS:**
- Encajar y fijar las bisagras (H) de las Puertas (15), (16) y (17) en las cuñas metálicas [ya fijadas en los Paneles laterales (05) y (06) y en las Particiones (02) y (03)] a través de los tornillos de fijación y de ajuste. Se necesario, ajustar la alineación de las puertas por el tornillo de ajuste de cada bisagra (ver DETALHE 7).
- INSTALLING THE DOORS:**
- Insert and fix the hinges (H) of the Doors (15), (16) and (17) on the metal shims [already fixed on the Side Panels (05) and (06) and on the Partitions (02) and (03)] through the fixer and adjustment bolts. If necessary, adjust the alignment of the doors through the adjustment bolt on each hinge (see DETAIL 7).

Agora que você já comprou o seu móvel, ele merece ser montado do jeito certo.

Erros de montagem causam mais de **60%** dos danos em móveis.

Por que contratar?

Tranquilidade do **início ao fim** da montagem



PROFISSIONAIS QUALIFICADOS

Especialistas certificados na **MadeiraMadeira Serviços**.



FERRAMENTAS PROFISSIONAIS

que **protegem** seus móveis.



AGENDAMENTO EM 24 HORAS

escolha a data e o turno **ideais para** você.



GARANTIA DE 3 MESES

de cobertura **completa**.

Mais de 1 MILHÃO DE MONTAGENS
★ com avaliação **4.7** ★

Mariana S., São Paulo

"Chegaram no horário e montaram tudo rapidamente. Serviço incrível!"



Carlos R., Belo Horizonte

"Tentei montar sozinho e foi um desastre. Com a **MadeiraMadeira Serviços** ficou perfeito."



Ana P., Rio de Janeiro

"Agendamento ágil e **montagem pontual e perfeita**. Recomendo demais!"



Agende agora pelo QR Code

Madeira**Madeira** Serviços · Atendimento em todo o Brasil



Escaneie o QRCode