

MS8020

REVISÃO/REVISIÓN/REVISION:00

INSTRUÇÕES DE MONTAGEM
INSTRUCCIONES DE MONTAJE
ASSEMBLY'S INSTRUCTIONS

Faema
MÓVEIS

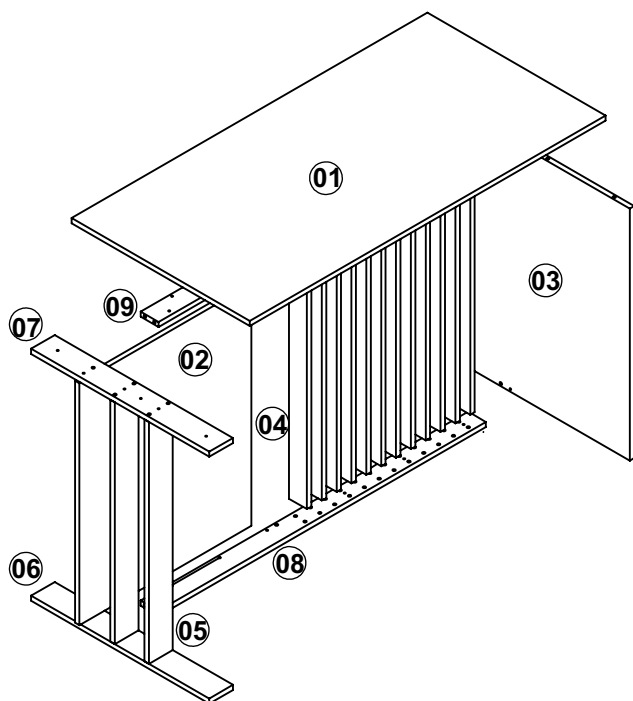

LISTA DE PEÇAS / LISTA DE PIEZAS / FURNITURE PIECES LIST

COD	DESCRIÇÃO/DESCRIPCIÓN/DESCRIPTION	DIMENSÃO/DIM/DIM	QTD
01	TAMPO/ TAPA/ TOP	1198X600X15	01
02	COSTA/ FONDO/ BACK	705X579X15	01
03	LATERAL DIREITA/ LATERAL DERECHO/ RIGHT SIDE	735X600X15	01
04	DIVISÓRIA/ DIVISIÓN/ DIVISION	705X60X15	12
05	DIVISÓRIA ESQUERDA/ DIVISIÓN IZQUIERDO/ LEFT DIVISION	705X80X15	02
06	BASE/ BASE/ BASE	600X80X15	01
07	TAMPO/ TAPA/ TOP	600X80X15	01
08	TRAVESSA INFERIOR/ TRAVESAÑO INFERIOR/ BOTTOM CROSSPIECE	1102X60X15	01
09	TRAVESSA SUPERIOR/ TRAVESAÑO SUPERIOR/ UPPER CROSSPIECE	1102X60X15	01

FERRAMENTAS NECESSÁRIAS:
HERRAMIENTAS NECESARIAS:
NECESSARY TOOLS:



PESO MÁXIMO SUPORTADO PELO PRODUTO 40 KG
PESO MÁXIMO SOPORTADO POR EL PRODUCTO 40 KG
MAXIMUM WEIGHT TOLERATED BY THE PRODUCT 40 KG

IMPORTANTE LER COM ATENÇÃO E GUARDAR PARA EVENTUAIS CONSULTAS.
IMPORTANTE LEER CON ATENCIÓN Y GUARDAR PARA EVENTUALES CONSULTAS.
IMPORTANT TO READ CAREFULLY AND SAVE FOR ANY QUERIES.

REF	DESCRIÇÃO	QTD
A	Faema	01
B	CAVILHA/ CLAVIJA/ WOOD DOWEL 8x30MM	75
C	PARAFUSO/ TORNILLO/ SCREW 3,5x14 CC	06
D	PARAFUSO/ TORNILLO/ SCREW 3,5x25 CC	05
E	PARAFUSO/ TORNILLO/ SCREW 3,5x40 CC	20
F	CANTONEIRA/ ESQUINERO/ CORNER	03
G	COLA/ PEGAMENTO/ GLUE	02
H	SAPATA DESLIZADORA/ ZAPATO/ SHOE	07
I	PARAFUSO/ TORNILLO/ SCREW 3x10 CC	14
J	ADESIVO TAPAFURO / ADHESIVO/ STICKER 12MM	02

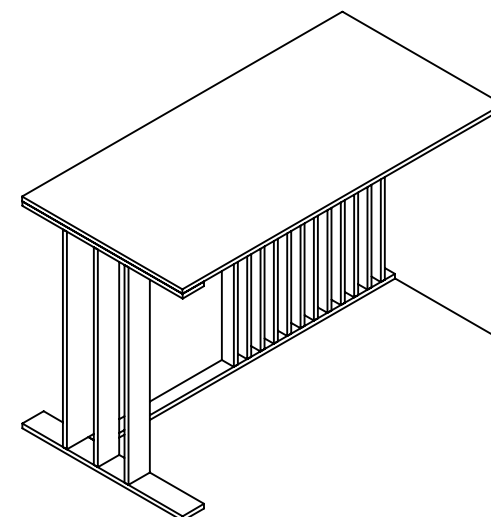

RECOMENDAÇÕES:

01 - Examine completamente todas as peças do móvel antes de iniciar o trabalho.

02 - Recomenda-se montar o móvel conforme este Manual de Montagem.

03 - É de responsabilidade do montador seguir as instruções do Manual de Montagem, que são fundamentais para garantir a estrutura do móvel.

04 - Certifique-se de que todos os acessórios utilizados na montagem (parafusos, porcas, ponteiros) estejam fixados o suficiente, totalmente atarraxados, evitando que venham a provocar ferimentos.

LIMPEZA:

01 - Pano levemente umedecido com água, seguido de pano seco.

02 - Não utilizar produtos químicos ou abrasivos.

GARANTIA:

01 - 3 meses para defeitos ou vícios de origem.

ADVERTÊNCIAS:

01 - Esteja ciente do risco de chama aberta e outras fontes de calor, tais como aquecedores elétricos, aquecedores a gás etc. nas proximidades do produto.

02 - Não utilize o produto se alguma parte estiver quebrada, rasgada ou faltando. Utilizar somente peças de reposição aprovadas pelo fabricante.

RECOMENDACIONES:

01 - Examine completamente todas las piezas del mueble antes de empezar el montaje.

02 - Recomienda-se montar el mueble de acuerdo con este Manual de Montaje.

03 - Es de responsabilidad del montador seguir las instrucciones del Manual de Montaje, que son fundamentales para asegurar la estructura del mueble.

04 - Asegure-se de que todos los accesorios utilizados en el montaje (tornillos, tuercas, ponteras) estén fijados el suficiente, totalmente roscados, evitando que vengam a provocar lesiones.

LIMPIEZA:

01 - Paño levemente humedecido con agua, siguiendo de paño seco.

02 - No utilizar productos químicos o abrasivos.

GARANTÍA:

01 - 3 meses para defectos o vicios de origen.

ADVERTENCIAS:

01 - Tenga en cuenta el riesgo de llama abierta y otras fuentes de calor, tales como calentadores eléctricos, calentadores de gas, etc. en las proximidades del producto.

02 - No utilice el producto si alguna parte esté rota, o perdida. Utilizar sólo piezas de repuesto aprobadas por el fabricante.

RECOMMENDATIONS:

01 - Check completely all the furniture's pieces before start to assemble it.

02 - It is recommended to assemble this furniture according to this Assembly's Manual.

03 - It is the assembler's responsibility to follow the instructions of this Assembly's Manual, which are essential to ensure the furniture's structure.

04 - Ensure that all the accessories used in the assembly (bolts, nuts, tips) are well and enoughly fixed, completely threaded, avoiding injuries from happening.

CLEANSING:

01 - Cloth slightly moistened with water.

02 - Do not use chemicals or abrasives products.

WARRANTY:

01 - 3 months due to manufacture defects.

WARNINGS:

01 - Be aware of the risk of open flame and other sources of heat, such as electric heaters, gas heaters etc. around the product.

02 - Do not use the product if any part is broken, torn or missing. Only use replacement parts approved by the manufacturer.

COLOCAR COLA "B" NAS CAVILHAS "G".
 COLOCAR PEGAMENTO "B" EN LAS CLAVIJAS "G".
 PLACE GLUE "B" ON DOWELS "G".

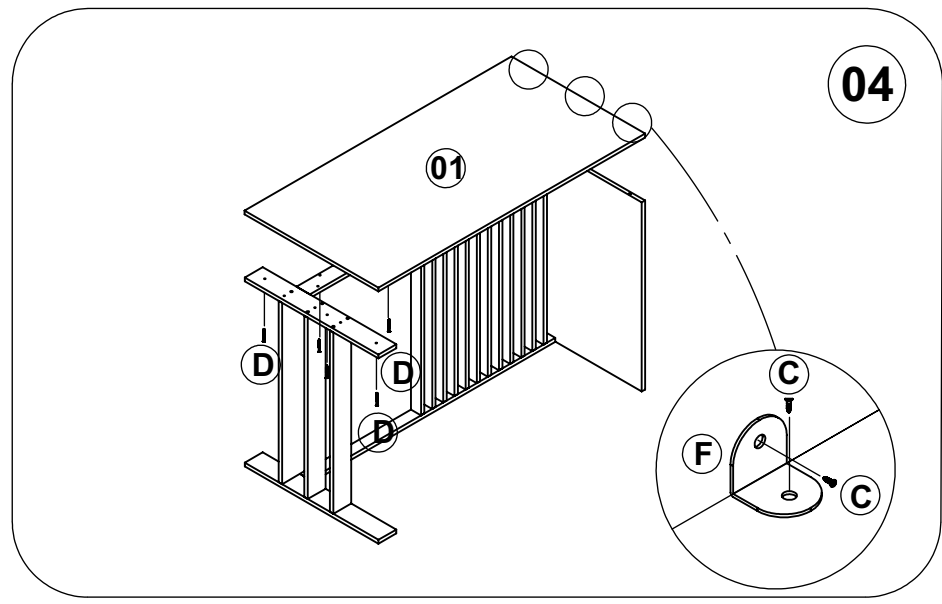
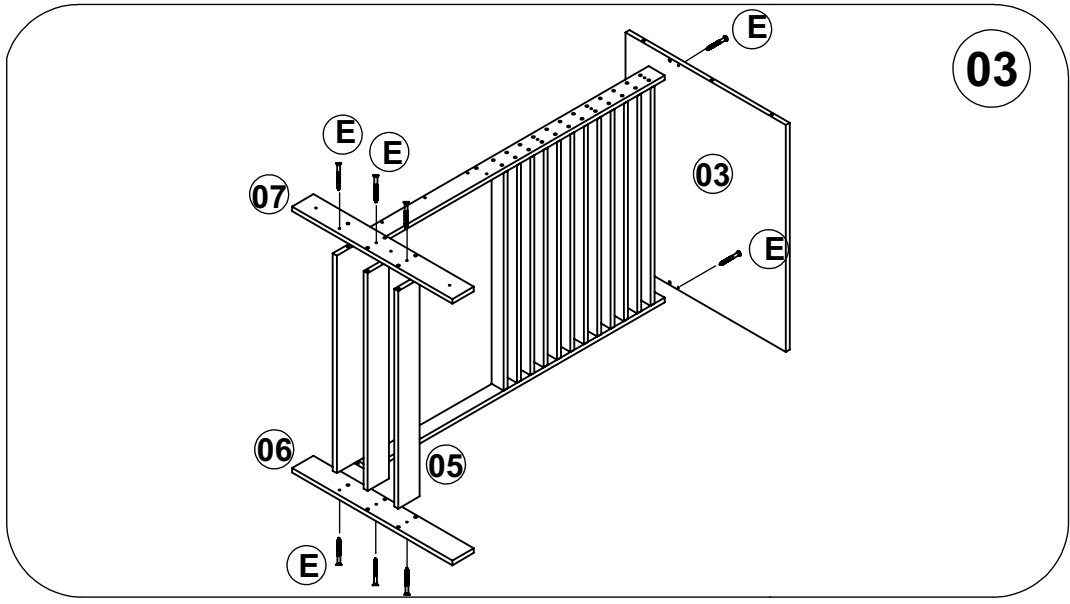
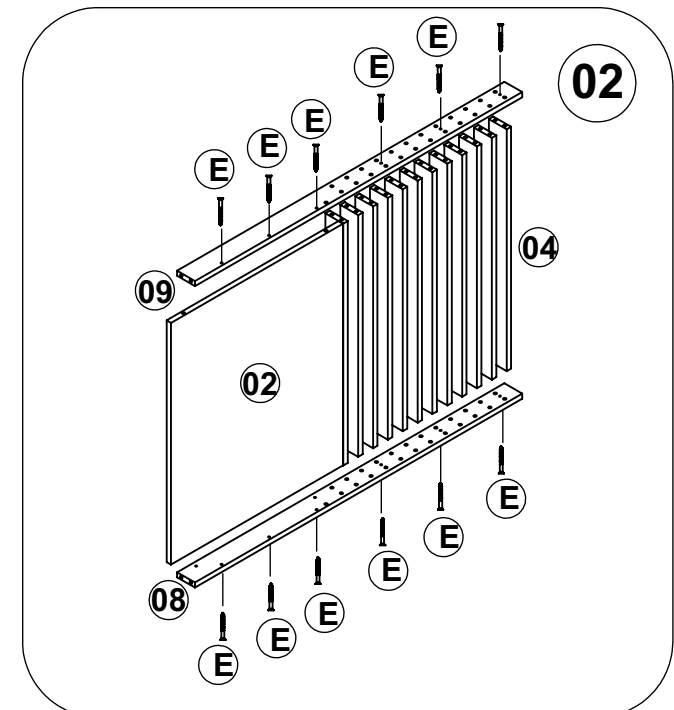
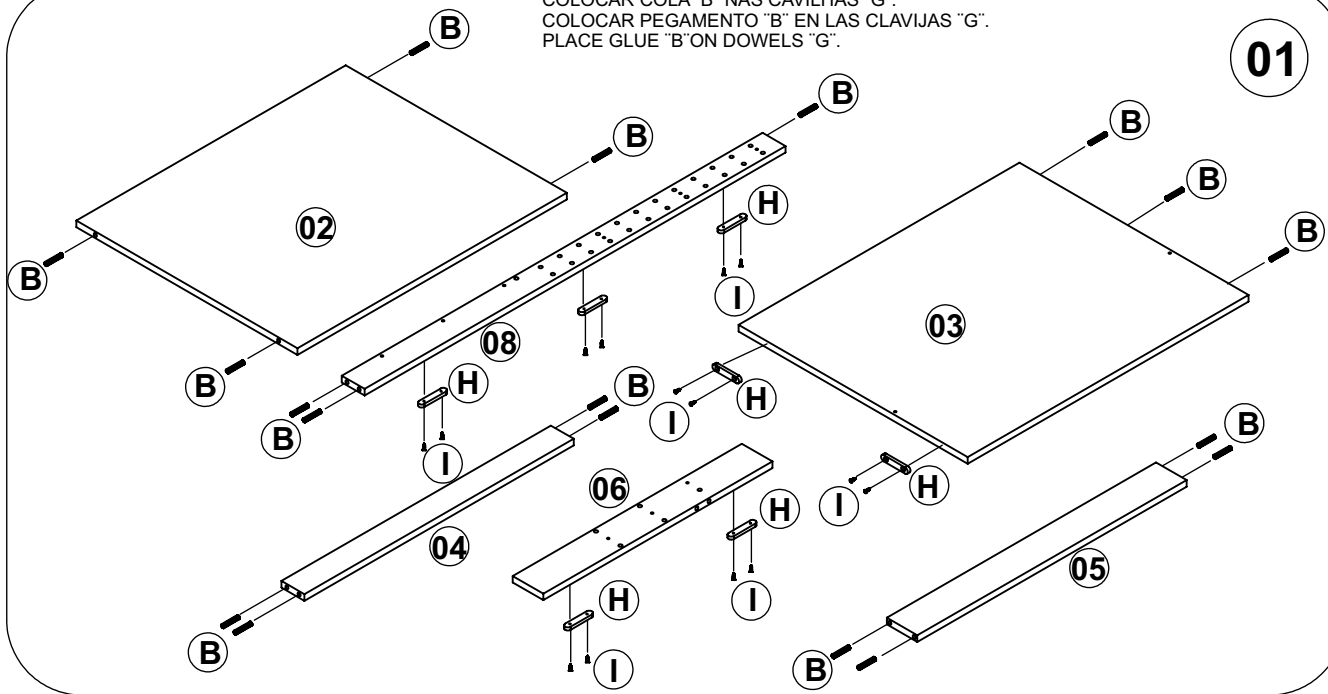

MSC8020

REVISÃO/REVISIÓN/REVISION:01

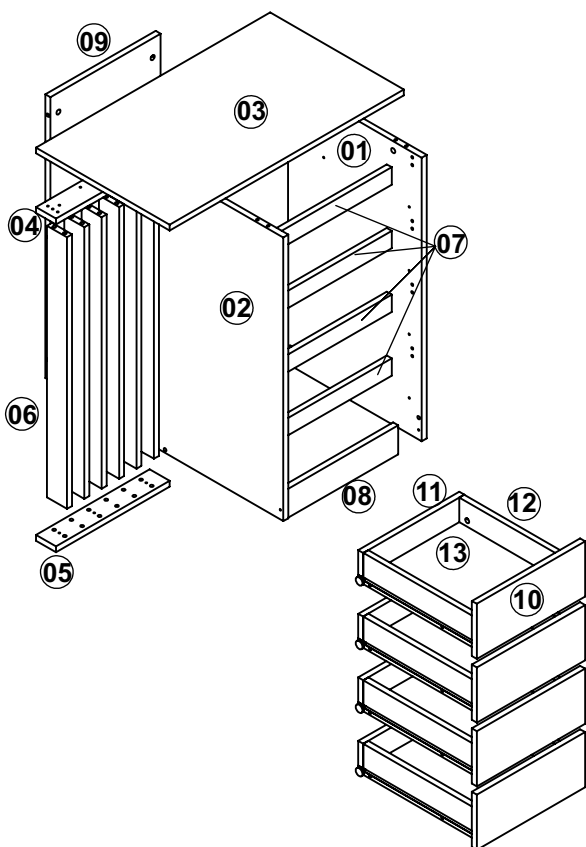
INSTRUÇÕES DE MONTAGEM
INSTRUCCIONES DE MONTAJE
ASSEMBLY INSTRUCTIONS

LISTA DE PEÇAS / LISTA DE PIEZAS / FURNITURE PIECES LIST			
COD	DESCRIÇÃO/DESCRIPCIÓN/DESCRIPTION	DIMENSÃO/DIM/DIM	QTD
01	LATERAL DIREITA/ LATERAL DERECHO/ RIGHT SIDE	735X400X15	01
02	LATERAL ESQUERDA/ LATERAL IZQUIERDO/ LEFT SIDE	735X400X15	01
03	TAMPO/ TAPA/ TOP	701X400X15	01
04	TAMPO/ TAPA/ TOP	340X60X15	01
05	BASE/ BASE/ BASE	340X60X15	01
06	DIVISÓRIA/ DIVISIÓN/ DIVISION	704X60X15	06
07	TRAVESSA/ TRAVESAÑO/ CROSSPIECE	330X45X15	04
08	RODAPÉ/ RODAPIÉ/ FOOTER	330X75X15	01
09	COSTA/ FONDO/ BACK	735X330X15	01
10	FRENTE DE GAVETA/ FRENTE DEL CAJÓN/ FRONT OF THE DRAWER	324X143X15	04
11	TRASEIRA DE GAVETA/ TRASERA DEL CAJÓN/ BACK OF THE DRAWER	303X64X15	04
12	LATERAL DE GAVETA/ LATERAL DEL CAJÓN/ SIDE OF THE DRAWER	336X80X15	08
13	FUNDO DE GAVETA/ FONDO DEL CAJÓN/ BOTTON OF TRE DRAWER	357X285X3	04

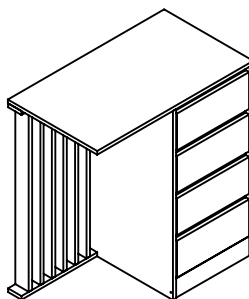

PESO MÁXIMO SUPORTADO PELO PRODUTO 40 KG
 PESO MÁXIMO SOPORTADO POR EL PRODUCTO 40 KG
 MAXIMUM WEIGHT TOLERATED BY THE PRODUCT 40 KG

IMPORTANTE LER COM ATENÇÃO E GUARDAR PARA EVENTUAIS CONSULTAS.
 IMPORTANTE LEER CON ATENCIÓN Y GUARDAR PARA EVENTUALES CONSULTAS.
 IMPORTANT TO READ CAREFULLY AND SAVE FOR ANY QUERIES.

REF	DESCRIÇÃO	QTD
A	PREGO/ CLAVO/ NAIL 10X10	12
B	ADESIVO TAPAFURO / ADHESIVO/ STICKER 12MM	02
C	PARAFUSO/ TORNILLO/ SCREW 3x10 CC	12
D	PARAFUSO/ TORNILLO/ SCREW 3,5x14 CC	25
E	PARAFUSO/ TORNILLO/ SCREW 3,5x25 CC	04
F	PARAFUSO/ TORNILLO/ SCREW 3,5x40 CC	10
G	COLA/ PEGAMENTO/ GLUE	01
H	PARAFUSO/ TORNILLO/ SCREW 6x8 CC	16
I	SAPATA/ ZAPATO/ SHOE	06
J	CAVILHA/ CLAVIJA/ WOOD DOWEL 8x30MM	65
K	CORREDIÇA/ CORREDERA/ SLIDE 350 MM	04
L	PARAFUSO MINIFIX/ TORNILLO MINIFIX/ MINIFIX SCREW	26
M	TAMBOR MINIFIX/ TORNILLO MINIFIX/ MINIFIX DRUM 12MM	26
N		01
O	JUNÇÃO/ UNIÓN/ JUNCTION 40x40	02
P	CANTONEIRA/ ESQUINERO/ CORNER 18X18	01

FERRAMENTAS NECESSÁRIAS:
 HERRAMIENTAS NECESARIAS:
 NECESSARY TOOLS:



Instruções de Montagem

Instrucciones de Montaje
Assembly's Instructions

RECOMENDAÇÕES:

01 - Examine completamente todas as peças do móvel antes de iniciar o trabalho.

02 - Recomenda-se montar o móvel conforme este Manual de Montagem.

03 - É de responsabilidade do montador seguir as instruções do Manual de Montagem, que são fundamentais para garantir a estrutura do móvel.

04 - Certifique-se de que todos os acessórios utilizados na montagem (parafusos, porcas, ponteiros) estejam fixados o suficiente, totalmente atarraxados, evitando que venham a provocar ferimentos.

LIMPEZA:

01 - Pano levemente umedecido com água, seguido de pano seco.

02 - Não utilizar produtos químicos ou abrasivos.

GARANTIA:

01 - 3 meses para defeitos ou vícios de origem.

ADVERTÊNCIAS:

01 - Esteja ciente do risco de chama aberta e outras fontes de calor, tais como aquecedores elétricos, aquecedores a gás etc. nas proximidades do produto.

02 - Não utilize o produto se alguma parte estiver quebrada, rasgada ou faltando. Utilizar somente peças de reposição aprovadas pelo fabricante.

RECOMENDACIONES:

01 - Examine completamente todas las piezas del mueble antes de empezar el montaje.

02 - Recomienda-se montar el mueble de acuerdo con este Manual de Montaje.

03 - Es de responsabilidad del montador seguir las instrucciones del Manual de Montaje, que son fundamentales para asegurar la estructura del mueble.

04 - Asegure-se de que todos los accesorios utilizados en el montaje (tornillos, tuercas, ponteras) estén fijados el suficiente, totalmente roscados, evitando que vengam a provocar lesiones.

LIMPIEZA:

01 - Paño levemente humedecido con agua, siguiendo de paño seco.

02 - No utilizar productos químicos o abrasivos.

GARANTÍA:

01 - 3 meses para defectos o vicios de origen.

ADVERTENCIAS:

01 - Tenga en cuenta el riesgo de llama abierta y otras fuentes de calor, tales como calentadores eléctricos, calentadores de gas, etc. en las proximidades del producto.

02 - No utilice el producto si alguna parte esté rota, o perdida. Utilizar sólo piezas de repuesto aprobadas por el fabricante.

RECOMENDATIONS:

01 - Check completely all the furniture's pieces before start to assemble it.

02 - It is recommended to assemble this furniture according to this Assembly's Manual.

03 - It is the assembler's responsibility to follow the instructions of this Assembly's Manual, which are essential to ensure the furniture's structure.

04 - Ensure that all the accessories used in the assembly (bolts, nuts, tips) are well and enoughly fixed, completely threaded, avoiding injuries from happening.

CLEANSING:

01 - Cloth slightly moistened with water.

02 - Do not use chemicals or abrasives products.

WARRANTY:

01 - 3 months due to manufacture defects.

WARNINGS:

01 - Be aware of the risk of open flame and other sources of heat, such as electric heaters, gas heaters etc. around the product.

02 - Do not use the product if any part is broken, torn or missing. Only use replacement parts approved by the manufacturer.

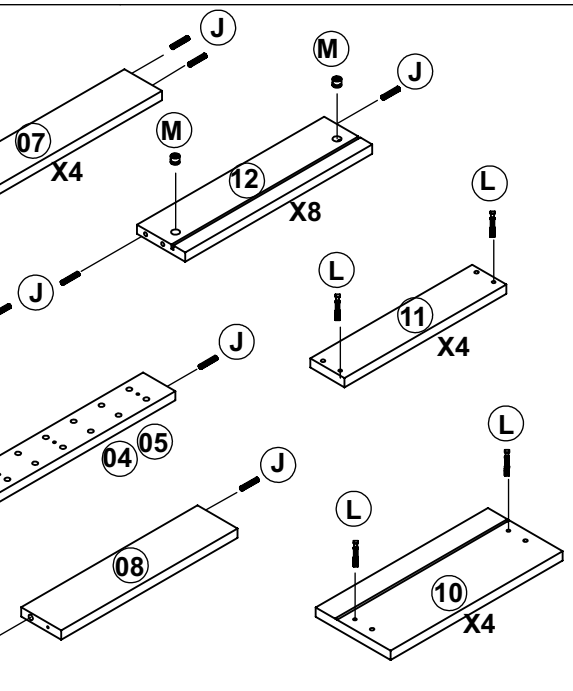
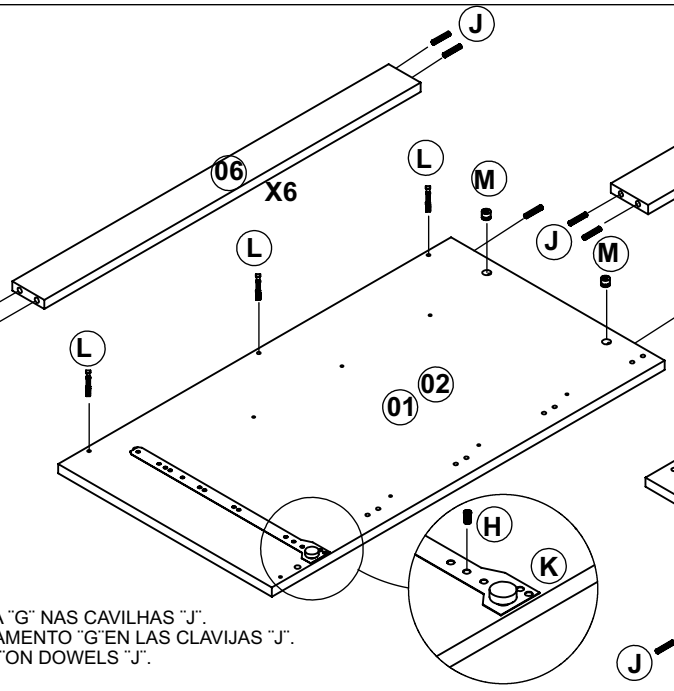
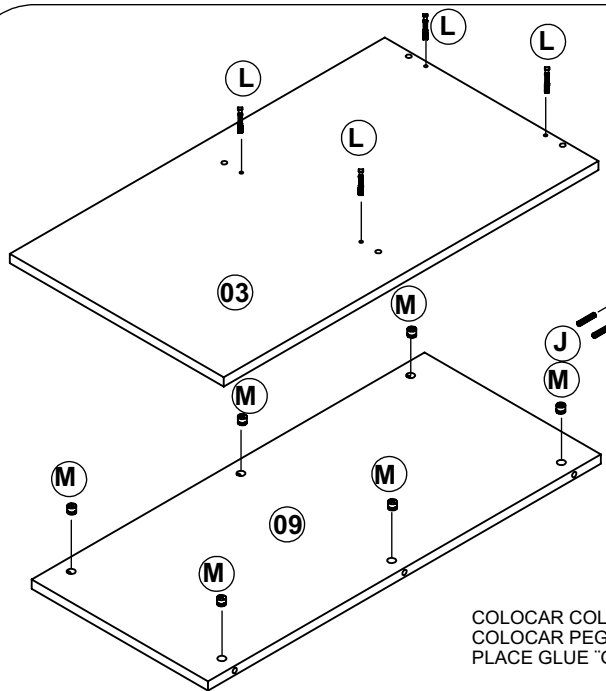

01

COLOCAR COLA "G" NAS CAVILHAS "J".
 COLOCAR PEGAMENTO "G" EN LAS CLAVIJAS "J".
 PLACE GLUE "G" ON DOWELS "J".

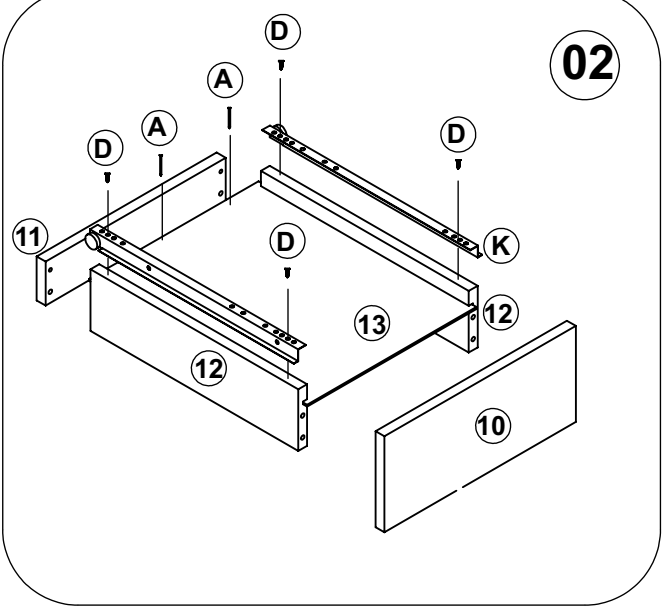

02

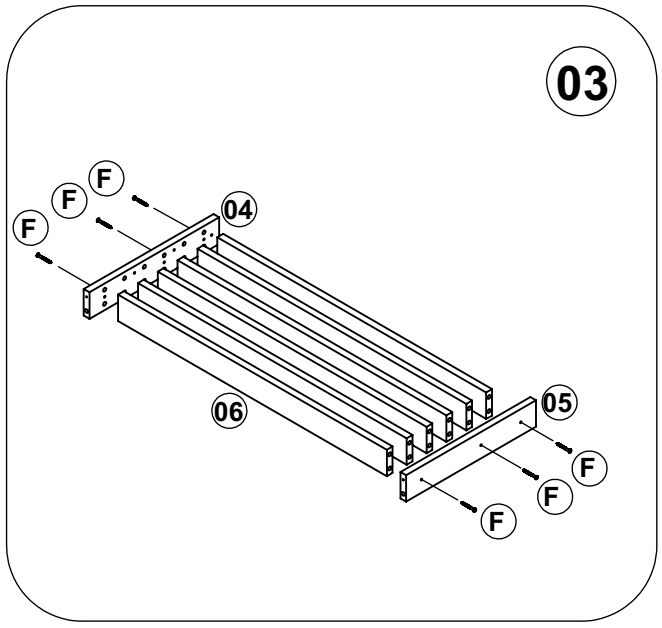

03

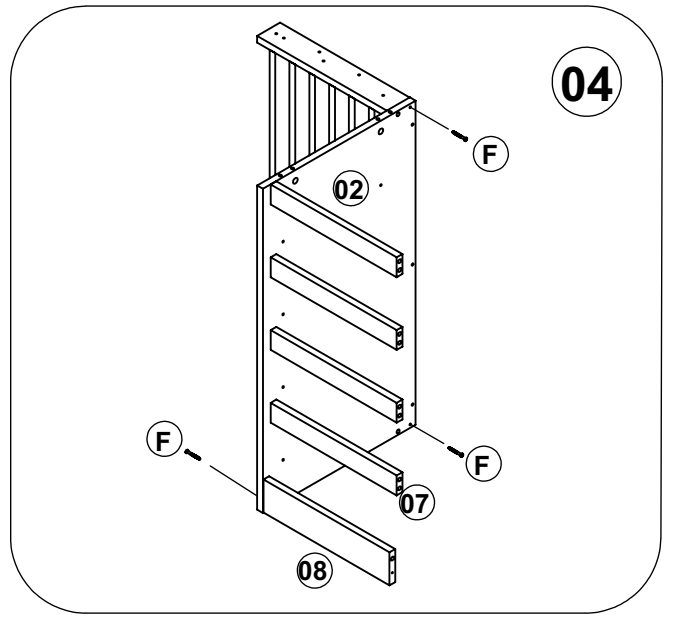

04

05

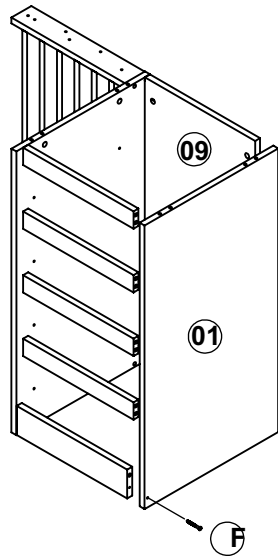

06

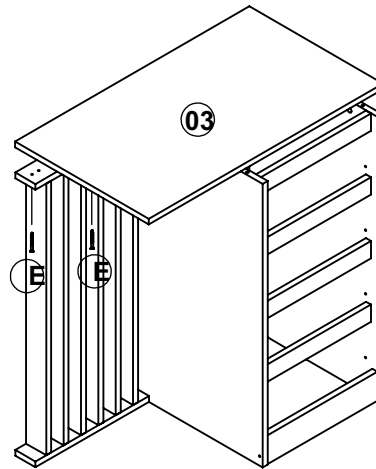

07

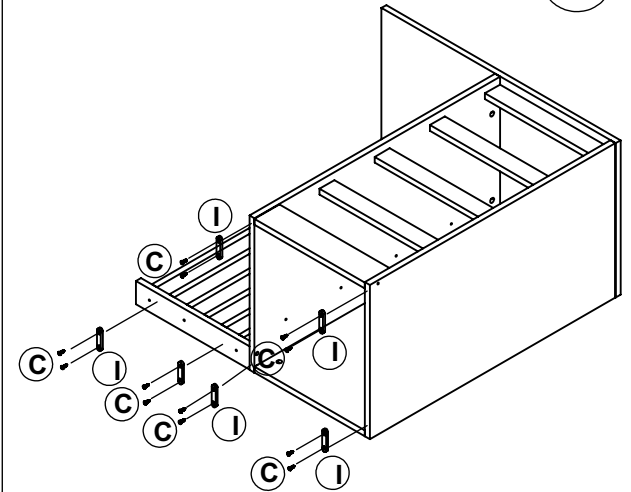

08

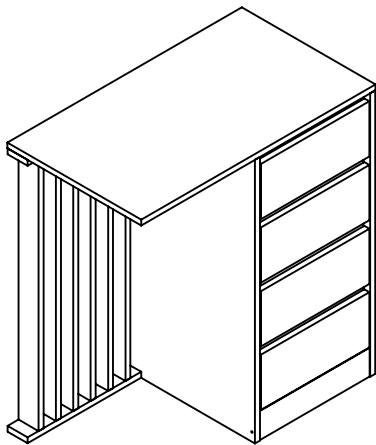

MONTAGEM CJ8020
 MONTAJE CJ8020
 ASSEMBLY CJ8020

09

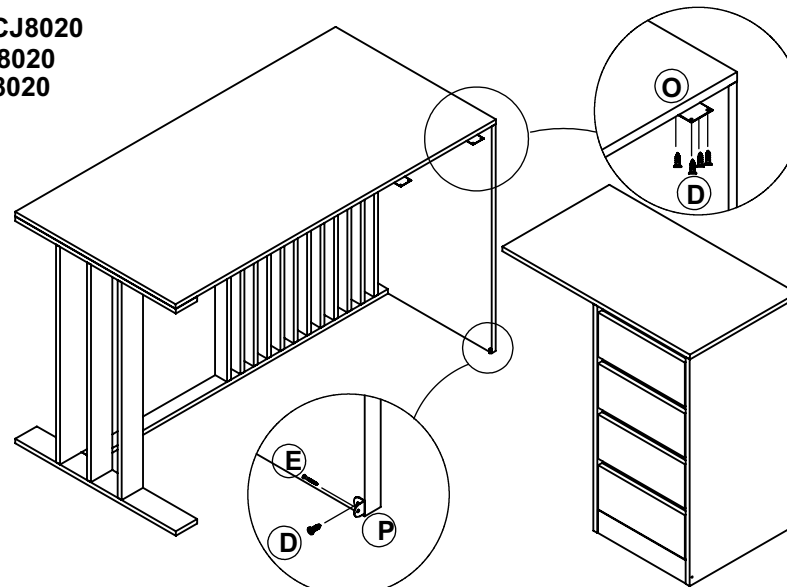

MS8020

MSC8020