

TV Stand

8000200002

Assembly Video / Video de Montaje /
Video de Montagem / Vidéo de Montage

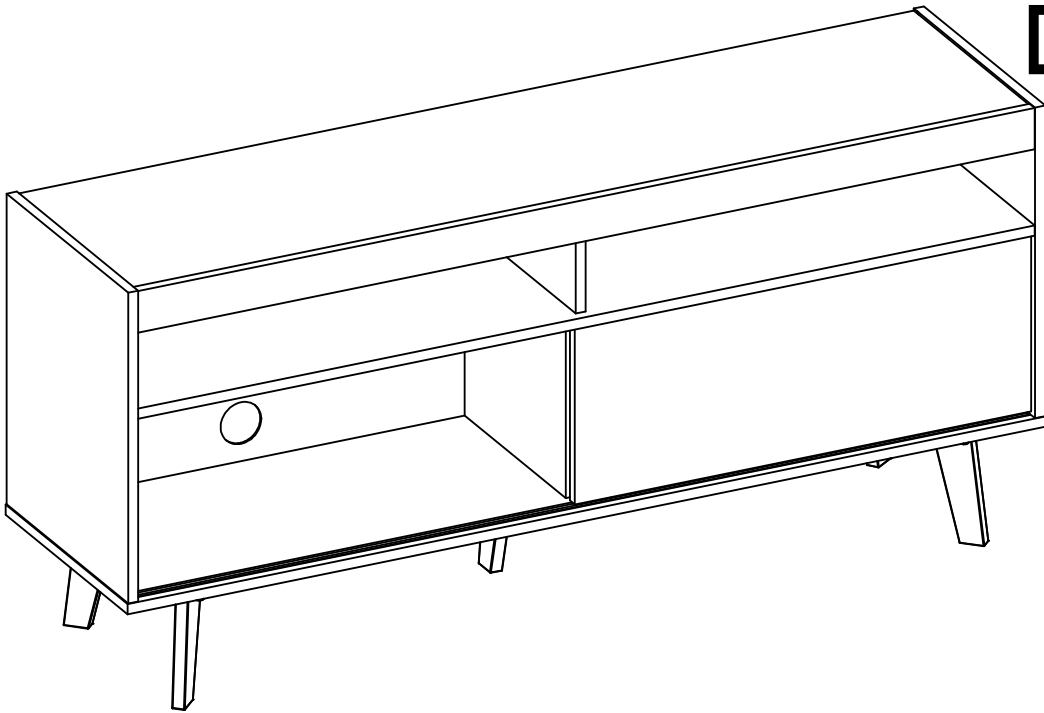

Dimensions / Dimensiones /
Dimensões / Dimensions:

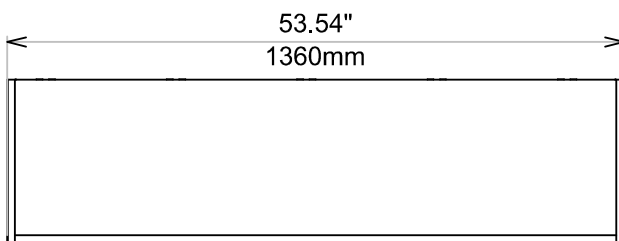
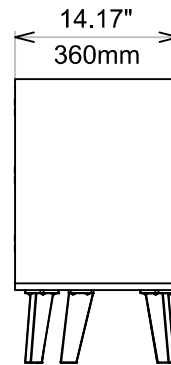
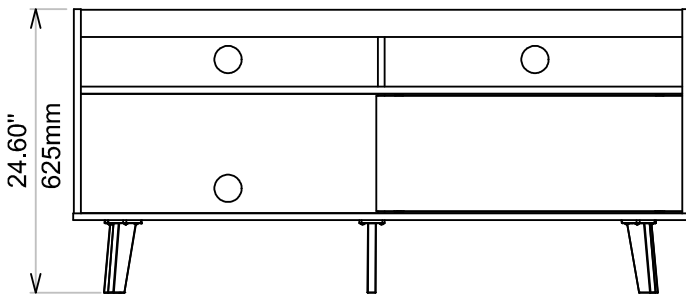

Assembly Instructions /
Instrucciones de Montaje /
Manual de Montagem /
Notice de Montage.

Introduction / Introducción

Introdução / Introduction:

- * Read the manual and follow the steps for the perfect assembly.
- * Prepare the environment before you start. Leave the room completely clean to start the assembly. Use the carton of the box as a protection layer to separate and protect the parts in order to avoid damages. Image 01.
- * Don't install it in areas that may be damp, with infiltrations.

**Observe cuidadosamente el manual y siga estrictamente los pasos de montaje.*

**Antes de comenzar prepare el ambiente, dejando completamente limpio y con buen espacio para iniciar el montaje del producto.*

** Utilice el cartón del propio embalaje, así como la protección de manta aislante para separar y apoyar las piezas retiradas de la caja.*

** Forra el área de montaje con la manta aislante, así evita avería en las piezas durante el proceso de montaje. Imagen 01.*

**No instalar en superficies húmedas, o con infiltraciones.*

** Observe atentamente o manual e siga rigorosamente os passos de montagem.*

** Antes de começar prepare o ambiente, deixando completamente limpo e com bom espaço para iniciar a montagem do produto.*

** Use o papelão da embalagem própria, bem como proteção de manta isolante para separar e apoiar as peças removidas da caixa. Alinhe a área de montagem com o cobertor isolante, evitando assim danos nas peças durante o processo de montagem. Imagem 01.*

** Não instale em superfícies úmidas.*

** Lisez et souvez rigoureusement les indications décrites dans ce manuel pour une correcte installation du produit.*

** Choisissez un emplacement propre et adéquat avant de commencer l'installation.*

Utilisez le carton d'emballage comme protection et placez les pièces sur lui por eviter les dommages pendant le montage. Figure 01.

** Ne pas installer sur une surface humide, avec des infiltrations.*

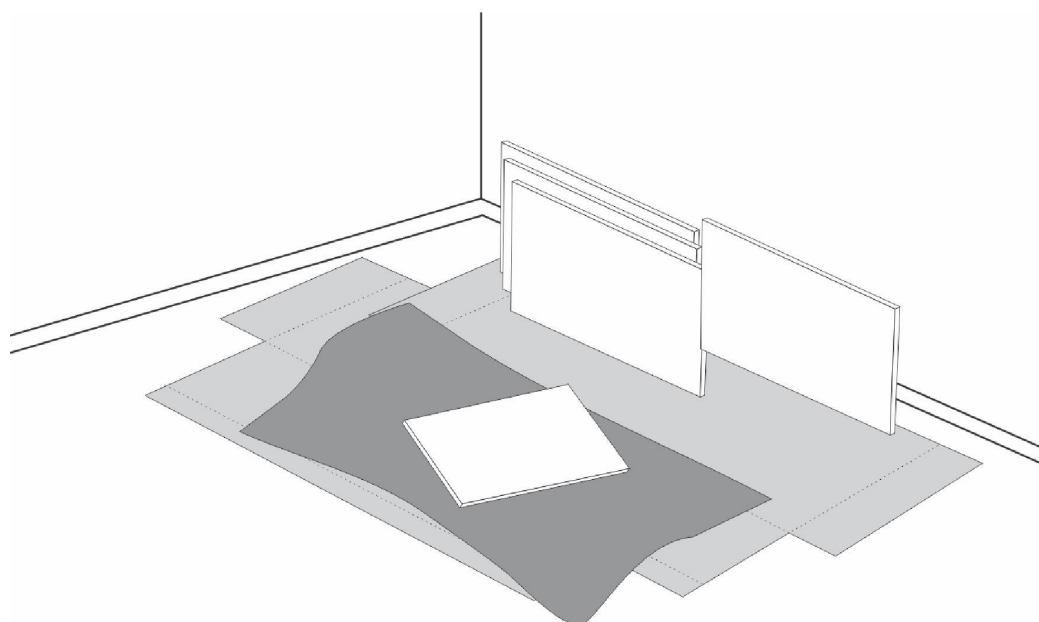

01

* Image 01: Separated Parts / Piezas separadas / Peças Separadas

* Figure 01 pièces séparées.

* Before beginning the assembly check all components with the parts list, separate hardware by type and assemble the furniture lying down.

* The parts come with their code stamped on.

* Antes de comenzar el montaje chequea todos los componentes con el listado de piezas, separe los herrajes por tipo y arma el mueble acostado.

* Los códigos de las pieza están sellados en las mismas.

* Antes de iniciar a montagem, verifique todos os componentes com a lista de peças, separe os acessórios por tipo e monte o móvel deitado.

* As peças vêm com código estampado.

* Avant de commencer le montage, vérifiez tous les composants à l'aide de la liste de pièces. Séparez les accessoires selon le tipe et faire le montage avec le meuble couché.

* Le code est imprimé sur chaque pièce

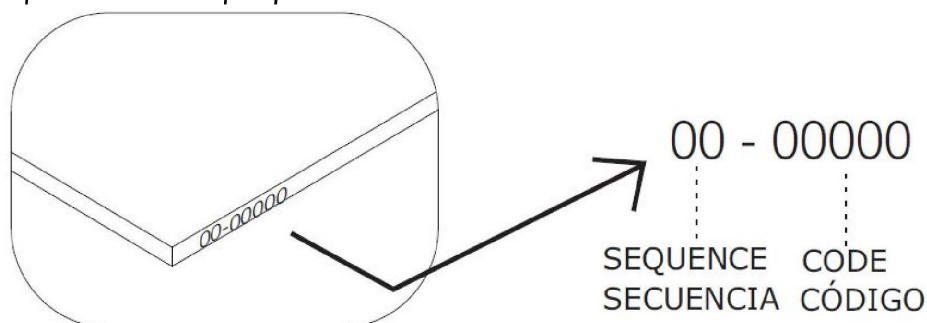

Tools / Herramientas / Ferramentas / Outils

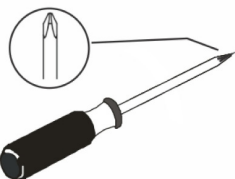

SCREWDRIVER
destornillador
chave de fenda
tournevis



RUBBER HAMMER
martillo de caucho
martelo de borracha
marteau en caoutchouc



ELETRIC SCREWDRIVER
destornillador electrico
parafusadeira eletrica
tournevis électrique



= x01

Hardwares / Accesorios / Acessórios / Ferrures de Fixation

A x20

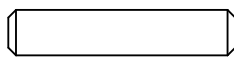

WOODEN DOWEL
clavija de madera /
cavilha de madeira /
cheville en bos

B x20



SCREW
tornillo / parafuso /
vis Ø3,5x12

C x32



SCREW
tornillo / parafuso
vis Ø3,5x16

D x4



SCREW
tornillo / parafuso /
vis Ø4,0x50

E x6



MINIFIX SCREW
tornillo minifix / parafuso minifix /
vis minifix

F x6

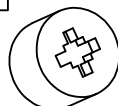

NUTS
tuercas /
tambor minifix /
écrous

G x2

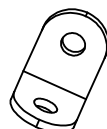

METALLIC SUPPORT
soporte metálico /
cantoneira metálica /
support metallique

H x6

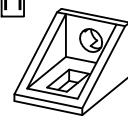

ANGLED SUPPORT
soporte en ángulo /
suporte angular /
support angulaire

I x16

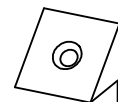

PLASTIC WEDGE
cuña de plástico /
cunha de plástico /
cale en plastique

J x6



NAIL
clavo /
prego / clou

K x6



BACK PANEL BRACKET
Soporte del panel trasero /
junção de fundos /
panneau arrière support

L x1



STICKER
etiqueta /
tapa furo /
adhésif

M x2

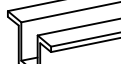

RAIL
riel /
trilho / rail

N x5



LEGS
patas /
pés / pieds

O x1



SLIDING DOOR KIT
kit puerta corredera /
kit porta de correr /
kit porte coulissante



02

PARTS / PIEZAS / PEÇAS / PIÈCES

QUANT	DESCRIÇÃO	CODIGO	SEQUENCIA
1	TOP BOARD / CUBIERTA / TAMPO / CHAPEAU	6000200264	01
1	LEFT SIDE / LATERAL IZQUIERDA / LATERAL ESQUERDA / CÔTÉ GAUCHE	6000500537	02
1	FRAME / VISTA FRONTAL / VISTA FRONTAL / BAGUETTE FRONTALE / BAGUETTE FRONTALE	6000600103	03
1	DIVISION / DIVISORÍA / DIVISORIA / CLOISON	6000400293	04
1	SHELF / REPISA / PRATELEIRA / ÉTAGÈRE	6000800211	05
1	RIGHT SIDE / LATERAL DERECHA / LATERAL DIREITA / CÔTÉ DROIT	6000500536	06
1	LOWER DIVISION / DIVISIÓN INFERIOR / DIVISORIA INFERIOR / CLOISON INF	6000400294	07
1	TOP BACKGROUND / FONDO SUPERIOR / FUNDO SUPERIOR / ARRIÈRE SUP	6001000331	08
1	BOTTOM BACKGROUND / FONDO INFERIOR / FUNDO INFERIOR / ARRIÈRE INF	6001000332	09
1	BASE	6000300245	10
1	DOOR / PUERTA / PORTA / PORTE	6000700080	11

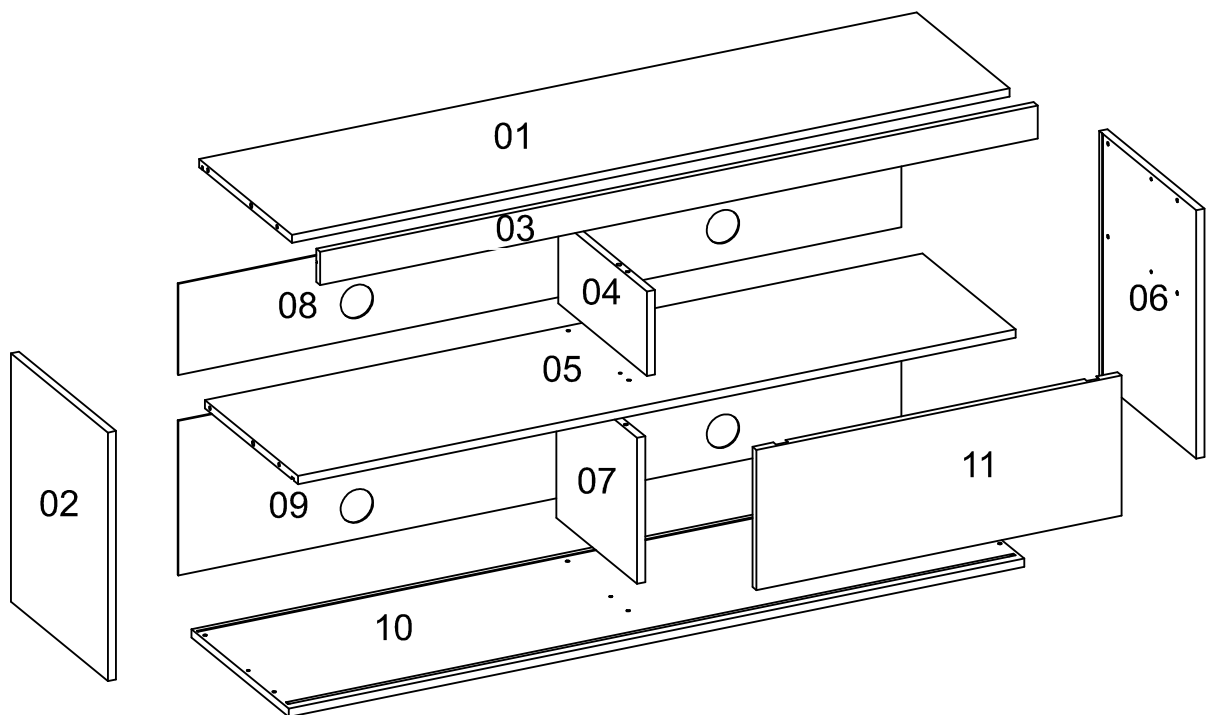

* Before starting, you have to know:

* Antes de empezar, necesitas saber:

* Antes de começar você precisa saber:

* Avant de commencer, vous devez savoir:

() * You should always fix the dowel until the end using a rubber hammer.

* Deves siempre fijar ese accesorio hasta el final usando un martillo de caucho.

* Fixar a cavilha até o final usando um martelo de borracha.

* Vous devez toujours fixer complètement la cheville avec un marteau en caoutchouc.

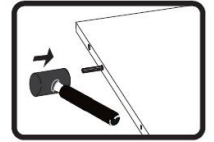



() * You must screw the hardware using an electric drilling machine or phillips screwdriver only in the 0,236 inches hole (the smaller hole).

* Deves siempre fijar ese accesorio usando un taladrador eléctrico o llave Phillips solamente en el agujero de 6mm.

* Parafusar o acessório usando uma parafusadeira ou uma chave de fenda phillips. Furo de 0,196 polegadas (o furo menor).

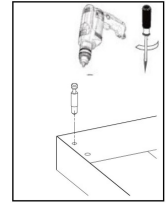
* vous devez visser l'accessoire avec une visseuse ou un tournevis (trou de 0,196 pouces ou plus petit)



() * Always fix this hardware with the arrow faced to the hole.

* Deves siempre fijar ese accesorio con la seta hacia el agujero.

* Sempre fixar este acessório com a flecha voltada para o furo.

* La flèche de cet accessoire doit être toujours dirigée au trou

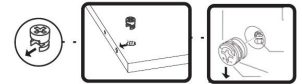
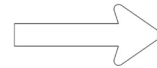

STEP / PASO / PASSO 01 / 1ER ÉTAPE

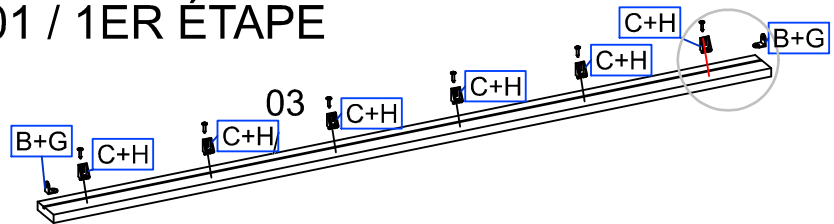
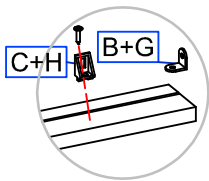

* Insert hardware "H" to part "03" using screw "C", and hardware "G" using the screw "B".

* Encaja el accesorio "H" en la pieza "03" usando el tornillo "C", y el accesorio "G" usando el tornillo "B".

* Insira o acessório "H" no canal da peça "03" utilizando o parafuso "C", nos extremos da peça o acessório "G", utilizando o parafuso "B".

utilizando o parafuso "B".

* Fixez la ferrure "H" dans la pièce 03 avec le vis "C" et la ferrure "G" avec le vis "B".

STEP / PASO / PASSO 02 / 2E ÉTAPE

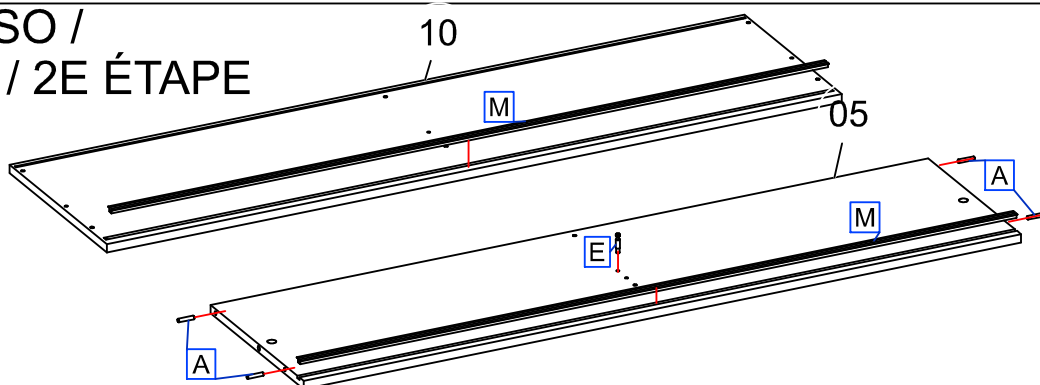
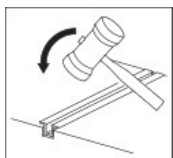

* Insert hardware "E" and "M" to parts "10" and "05" according to the indicated pre holes and sport for rail "M". Insert dowels "A" on the extremities of part "05".

* Encaja los accesorios "E" y "M" a las piezas "10" y "05" acuerdo a los pre agujeros y cañal para el trillo "M". Insiere las clavijas "A" en los extremos de la pieza "05".

* Insira os acessórios "E" e "M" nas peças "10" e "05" de acordo com as pré furações e canal para o trilho "M". Insira as cavilhas "A" nas extremidades da peça "05".

* Fixez les ferrures "E" et "M" sur les pièces "10" et "05", en suivant les avant-trous et le canal du rail "M".

Fixez les chevilles "A" sur les extrémités de la pièce 05.

STEP / PASO / PASSO 03 / 3E ÉTAPE

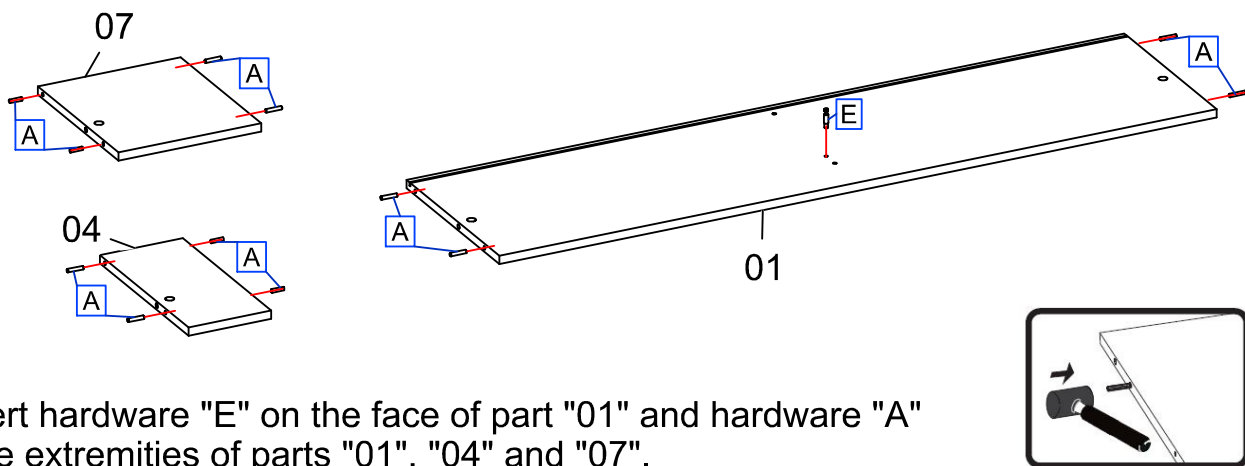

* Insert hardware "E" on the face of part "01" and hardware "A" on the extremities of parts "01", "04" and "07".

* Encaja los accesorios "E" en la cara de la pieza "01" y los accesorios "A" en los extremos de las piezas "01", "04" y "07".

* Insira o acessório "E" na face da peça "01" e os acessórios "A" nas extremidades das peças "01", "04" e "07".

* Insira o acessório "E" na face da peça "01" e os acessórios "A" nas extremidades das peças "01", "04" e "07".

* Fixez la ferrure "E" sur le côté de la pièce 01 et les ferrures "A" sur les extrémités des pièces "01", "04" et "07".

STEP / PASO / PASSO 04 / 4E ÉTAPE

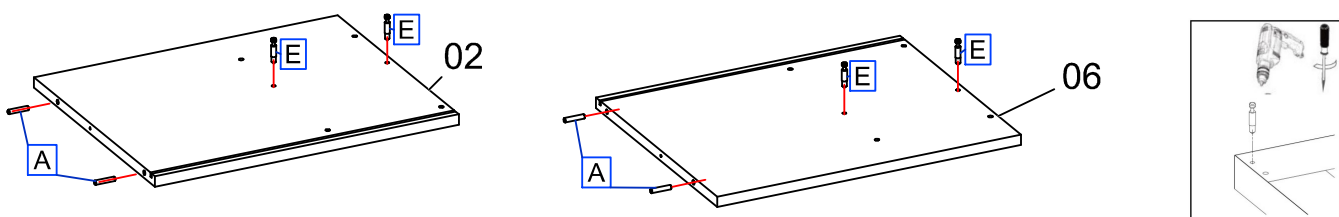

* Insert hardware "E" on the faces of parts "02" and "06" and hardware "A" on the extremities.

* Encaja los accesorios "E" en las caras de las piezas "02" y "06" y los accesorios "A" en los extremos.

* Insira o acessório "E" na face das peças "02" e "06" e os acessórios "A" nas extremidades.

* Fixez la ferrure "E" sur les côtés des pièces 02 et 06 et la ferrure "A" sur les extrémités.

STEP / PASO / PASSO 05 / 5E ÉTAPE

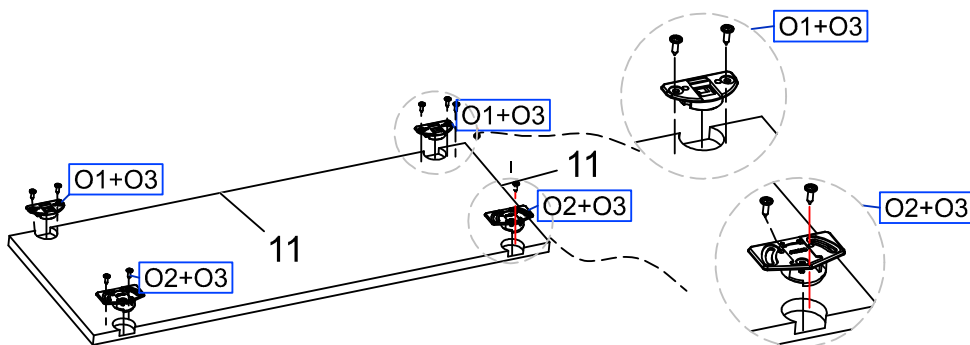

* Insert hardware "O1" and "O2" to the part "11" using the screws "O3", according to the image.

* Encaja los accesorios "O1" y "O2" en la pieza "11" usando los tornillos "O3", según image.

* Encaixe os acessórios "O1" e "O2" na peça "11" utilizando os parafusos "O3", de acordo com a imagem.

* Fixez les ferrures O1 et O2 sur la pièce 11 avec les vis O3, comme montre la figure.

STEP / PASO / PASSO 06 / 6E ÉTAPE

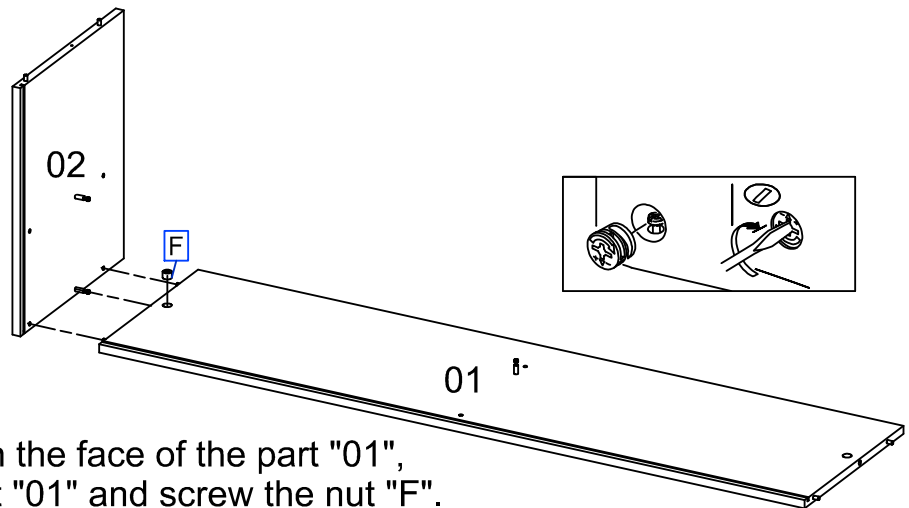

* Insert the hardware "F" on the face of the part "01", then attach part "02" to part "01" and screw the nut "F".

* Encaja el accesorio "F" en la pieza "01", luego encaja la pieza "02" en la pieza "01" y atornilla la tuerca "F".

* Encaixe o acessório "F" na peça "01", então encaixe a peça "02" na peça "01" e parafuse a castanha "F".

* Fixez la ferrure "F" sur le côté de la pièce 01. Ensuite, Joignez les pièces "02" et "01" et vissez l'écrou "F".

STEP / PASO / PASSO 07 / 7E ÉTAPE

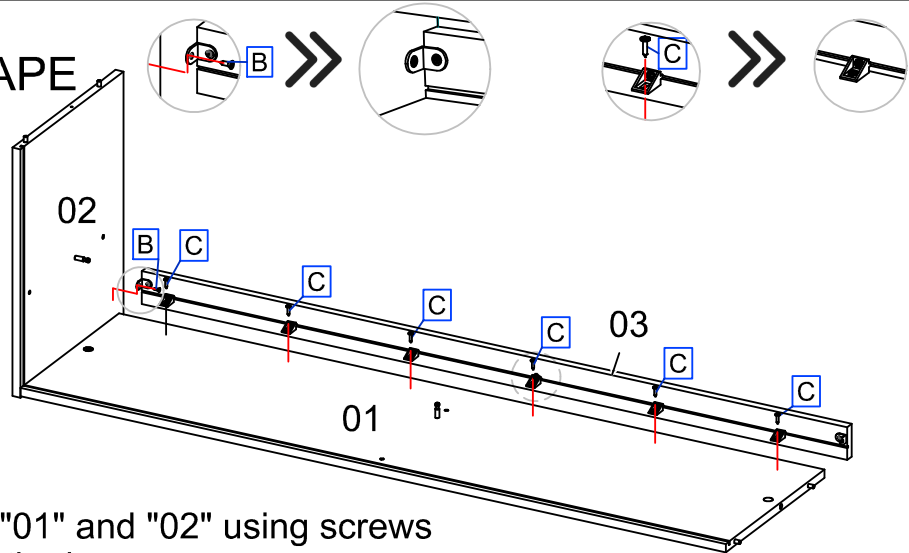

* Insert part "03" to parts "01" and "02" using screws "B" and "C", according to the image.

* Encaja la pieza "03" en las piezas "01" y "02" usando los tornillos "B" y "C", acuerdo al image.

* Encaixe a peça "03" nas peças "01" e "02" utilizando os parafusos "B" e "C", de acordo com a imagem.

* Fixez la pièce 03 sur les pièces 01 et 02 avec les vis "B" et "C" comme montre la figure.

STEP / PASO / PASSO 08 / 8E ÉTAPE

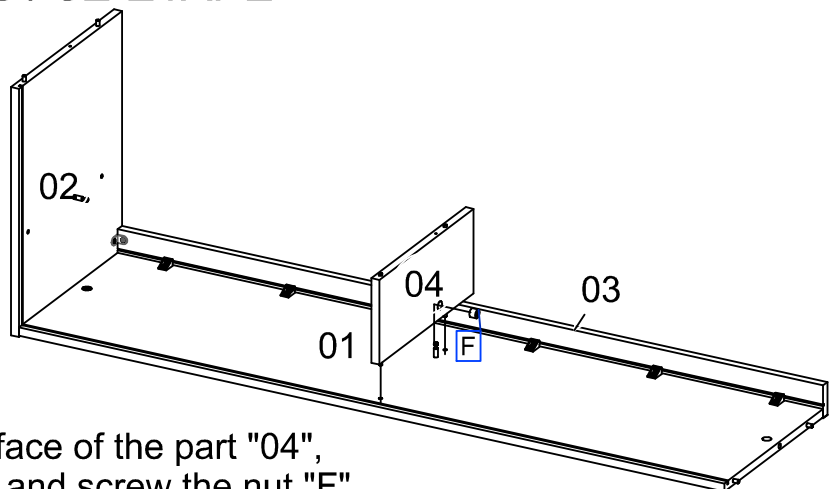

* Insert the hardware "F" on the face of the part "04", then attach part "04" to part "01" and screw the nut "F".

* Encaja el accesorio "F" en la pieza "04", luego encaja la pieza "04" en la pieza "01" y atornilla la tuerca "F".

* Encaixe o acessório "F" na peça "04", então encaixe a peça "04" na peça "01" e parafuse o tambor "F".

* Fixez la ferrure "F" sur le côté de la pièce 04. Ensuite joignez les pièces

**STEP / PASO /
PASSO 09 / 9E ÉTAPE**

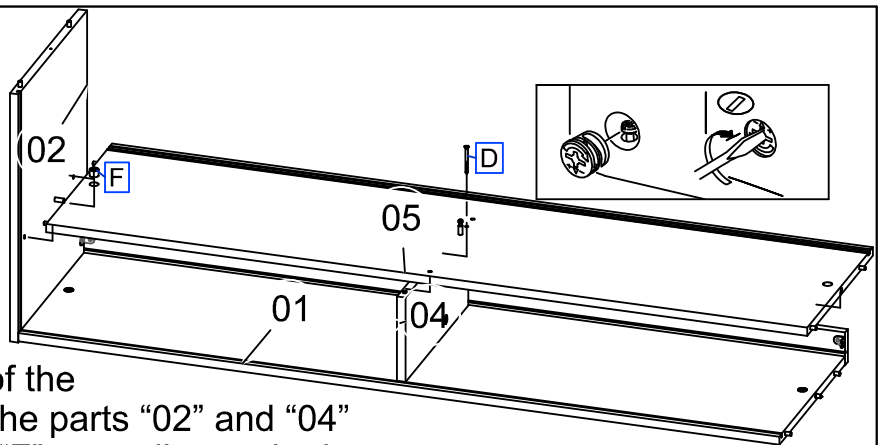

* Insert hardware "F" on the face of the part "05", then attach part "05" to the parts "02" and "04" and screw the hardwares "D" and "F" according to the image.

* Encaja el accesorio "F" en la pieza "05", luego encaja la pieza "05" en las piezas "02" y "04", y atornilla los accesorios "D" y "F", acuerdo al image.

* Insira o acessório "F" na peça "05" e encaixe-a nas peças "02" e "04", então parafuse os acessórios "D" e "F", de acordo com a imagem.

* Fixez la ferrure "F" sur le côté de la pièce 05. Ensuite joignez les pièces "05", "02" et "04" et vissez les ferrures "D" et "F" comme montre la figure.

STEP / PASO / PASSO 10 / 10E ÉTAPE

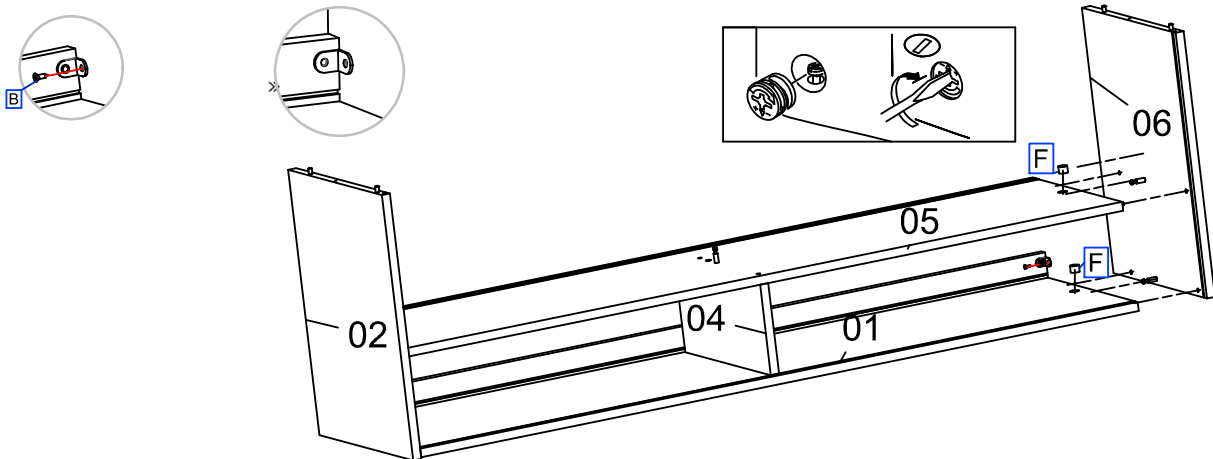

* Insert the hardware "F" on the faces of the parts "01" and "05", attach part "06", screw the nuts "F" and hardware "B".

* Encaja el accesorio "F" en las piezas "01" y "05", adjunta la pieza "06", atornilla las tuercas "F" y tornillo "B".

* Insira o acessório "F" nas peças "01" e "05", encaixe a peça "06", parafuse as castanhas "F" e parafuso "B".

* Fixez la ferrure "F" sur les cotés des pièces 01 et 05. Ensuite, joignez la pièce 06 et vissez les écrous "F" et le vis "B".

**STEP / PASO / PASSO 11 /
11E ÉTAPE**

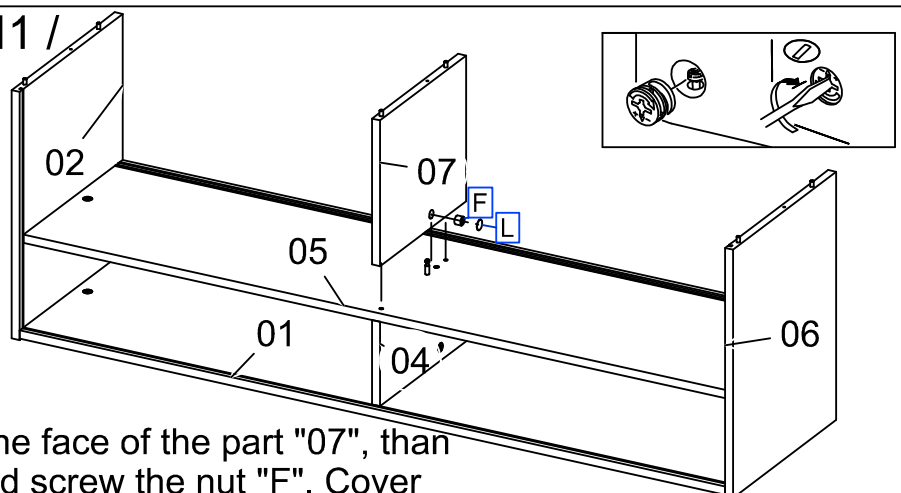

* Insert the hardware "F" on the face of the part "07", then attach part "07" to part "05" and screw the nut "F". Cover visible nut with the sticker "L".

* Encaja el accesorio "F" en la pieza "07", luego encaja la pieza "07" en la pieza "05" y atornilla la tuerca "F". Cubre la tuerca visible con lo adhesivo "L".

* Encaixe o acessório "F" na peça "07", então encaixe a peça "07" na peça "05" e parafuse a castanha "F". Cubra a castanha aparente, utilizando o tapa furo "L".

* Fixez la ferrure "F" sur le côté de la pièce 07. Ensuite, joignez les pièces 07 et 05 et vissez l'écrou "F". Couvrez l'écrou avec l'adhésif "L".

07

STEP / PASO / PASSO 12 / 12E ÉTAPE

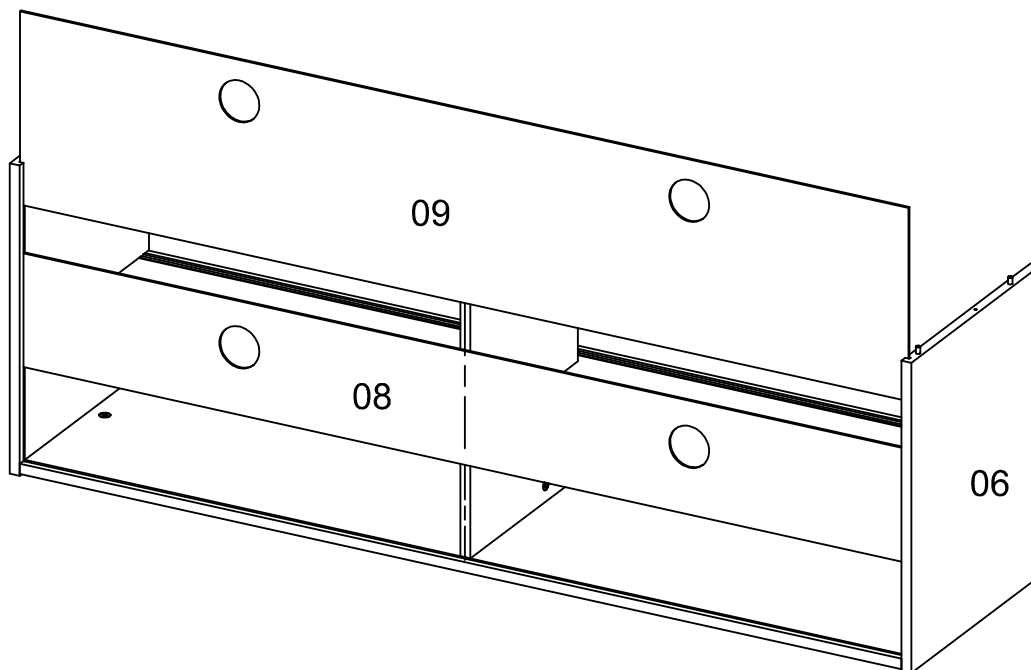

* Slide parts "08" and "09" carefully along the back of the product.

* Deslice las piezas "08" y "09" con cuidado a lo largo de la parte posterior del producto.

* Deslize as peças "08" e "09" com cuidado ao longo da parte posterior do produto.

* Passez doucement les pièces 08 et 09 sur les arrières

STEP / PASO / PASSO 13 / 13E ÉTAPE

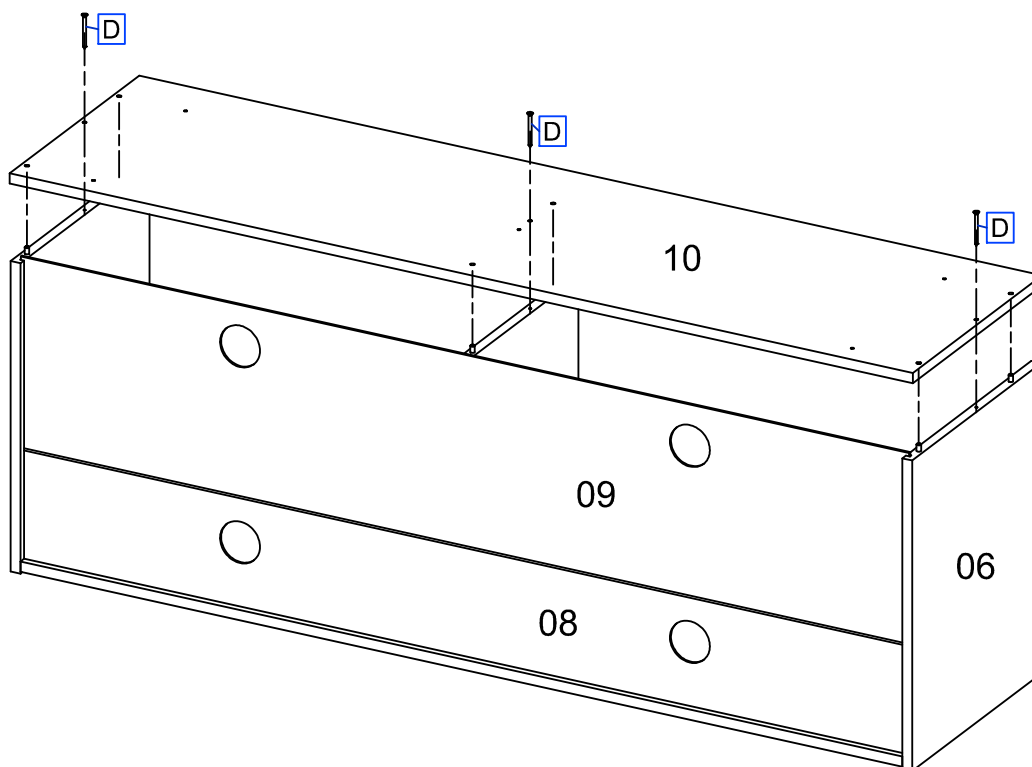

* Attach part "10" and screw the hardware "D", according to the image.

* Encaja la pieza "10" y atornille los accesorios "D" acuerdo al image.

* Encaixe a peça "10" e parafuse os acessórios "D" de acordo com a imagem.

* Joignez la pièce 10 et vissez les ferrures "D" comme montre a figure.

STEP / PASO / PASSO 14 / 14E ÉTAPE

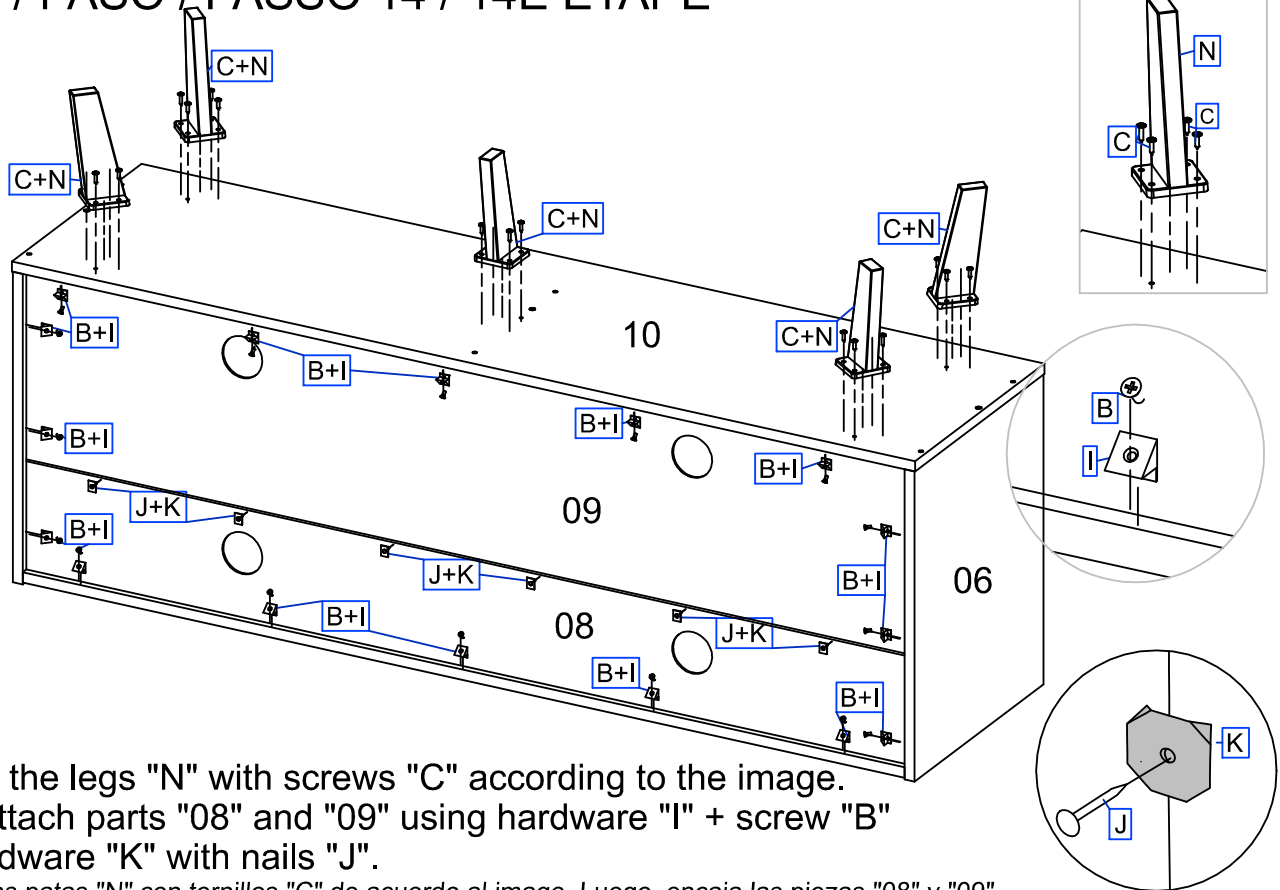

* Attach the legs "N" with screws "C" according to the image. Then, attach parts "08" and "09" using hardware "I" + screw "B" and hardware "K" with nails "J".

* Encaja las patas "N" con tornillos "C" de acuerdo al image. Luego, encaja las piezas "08" y "09" usando los accesorios "I" + tornillo "B" y accesorio "K" con clavos "J".

* Encaixe os pés "N" com parafusos "C" de acordo com a imagem. Logo, fixe as peças "08" e "09" usando os acessórios "I" + parafuso "B" e acessório "K" com pregos "J".

* Fixez les pieds "N" avec vis "C" comme montre la figure. Ensuite, joignez les pièces 08 et 09 avec les ferrures "I" + vis "B" et les ferrures "K" avec clous "J"

STEP / PASO / PASSO 15 / 15E ÉTAPE

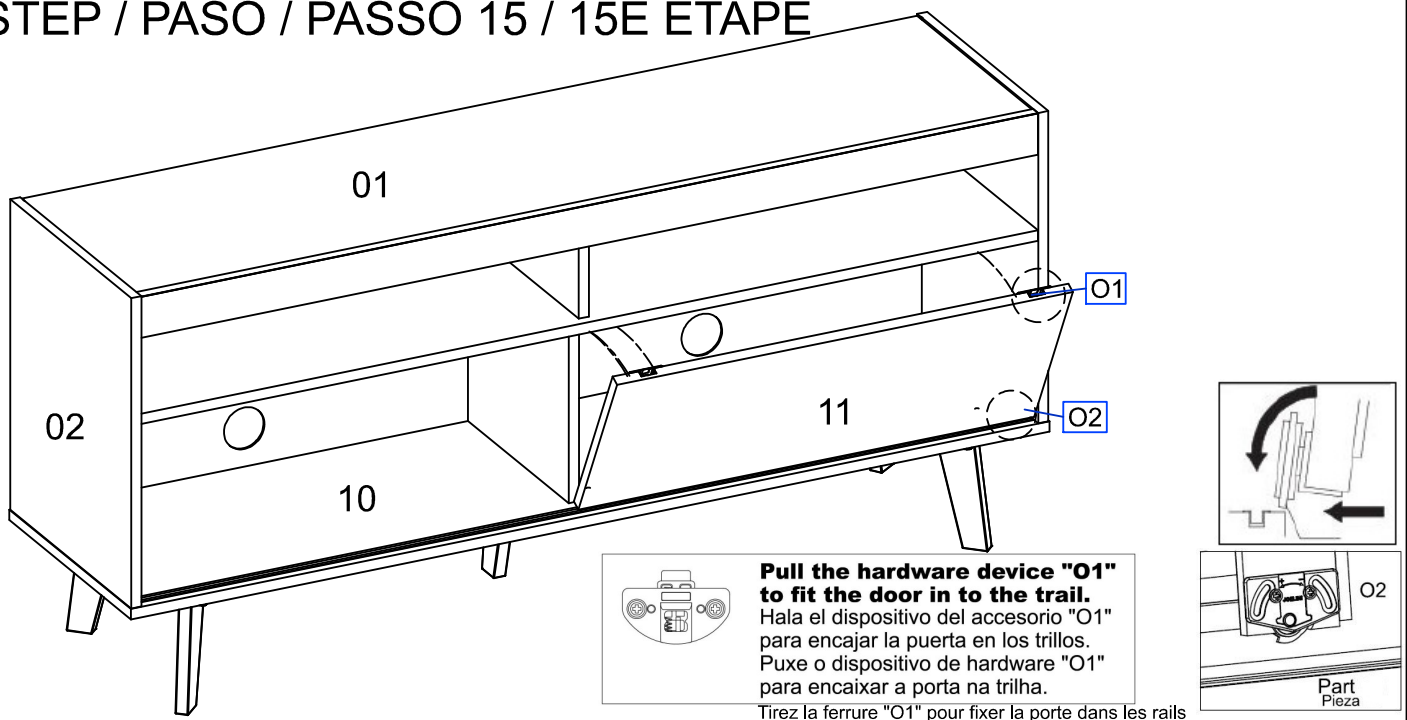

Pull the hardware device "O1" to fit the door in to the rail.
Hala el dispositivo del accesorio "O1" para encajar la puerta en los trillos. Puxe o dispositivo de hardware "O1" para encaixar a porta na trilha.

Tirez la ferrure "O1" pour fixer la porte dans les rails

* Attach part "11" on the furniture by fitting the hardware "O2" on the part "10" rail "M", and the hardware "O1" on the part "05" rail "M", according to the image.

* Agrega la pieza "11" sobre el mueble encajando el accesorio "O2" en el trillo "M" en la pieza "10" y luego el accesorio "O1" en el trillo "M" en la pieza "05", acuerdo al image.

* Insira a peça "11" no móvel encaixando o acessório "O2" no trilho "M" na peça "10" e depois o acessório "O1" no trilho "M" da parte "05", conforme imagem.

* Joignez la pièce 11 au meuble, comme montre la figure. Fixez la ferrure "O2" sur la pièce "10" rail "M". Fixez la ferrure "O1" sur la pièce "05", rail M.

09

FINAL VIEW / ASPECTO FINAL /
ASPECTO FINAL / ASPECT FINAL

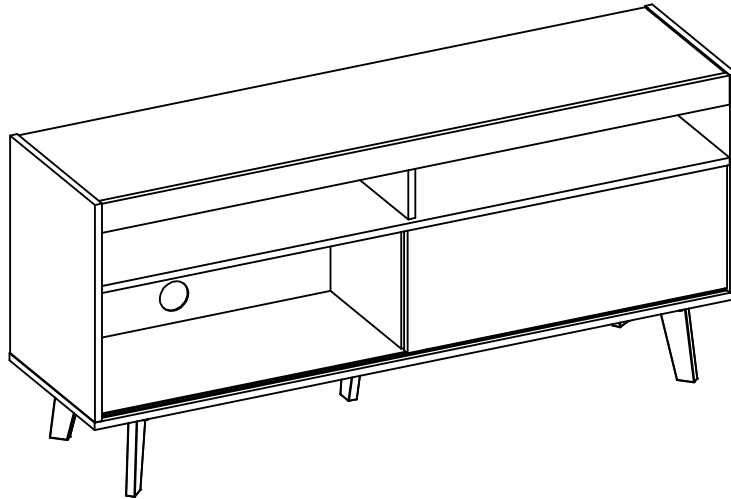

WEIGHT / PESO / POIDS

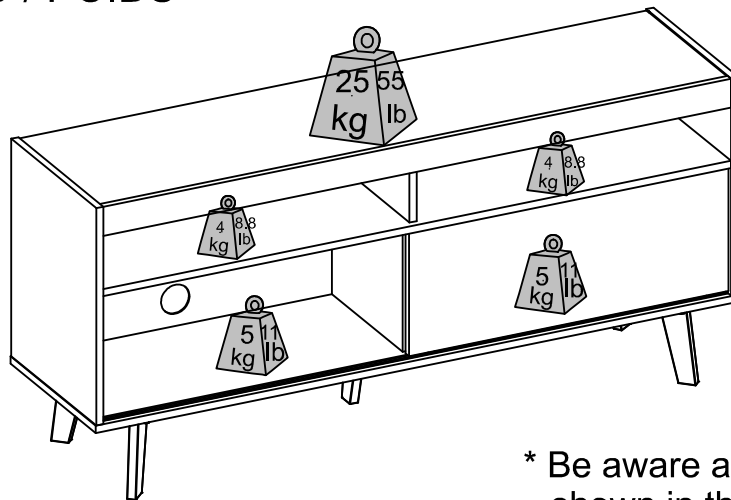
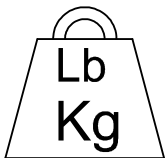

* Be aware about maximum weights shown in the assembly instruction.

* Todos los pesos máximos indicados en el manual deben ser respetados.

* Respeitar o peso máximo indicado no manual de montagem.

* Respectez les quantités maximales indiquées dans le mode d'emploi.

AVOID ACCIDENTS / PREVENIR ACCIDENTES /
EVITAR ACIDENTES / PREVENTION DES ACCIDENTS

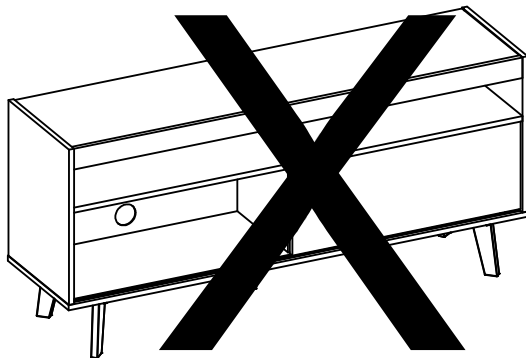

* Don't climb or lean on the furniture.

* No se suba ni se apoye en el mueble.

* Não suba ou incline-se sobre o móvel.

* Ne pas monter / s'appuyer sur le meuble.

MAINTENANCE AND CLEANING / MANTENIMIENTO Y LIMPIEZA /
MANUTENÇÃO E LIMPEZA / NETTOYAGE

* For cleaning use only slightly dampened in water.

* Para limpeza utilize sólo un paño húmedo con agua.

* Para limpeza use apenas um pano levemente umedecido em água.

* Pour le nettoyage, utilisez un chiffon humide. Evitez l'utilisation de produits de nettoyage.

ED: A

10