

# Cadeira Windsor

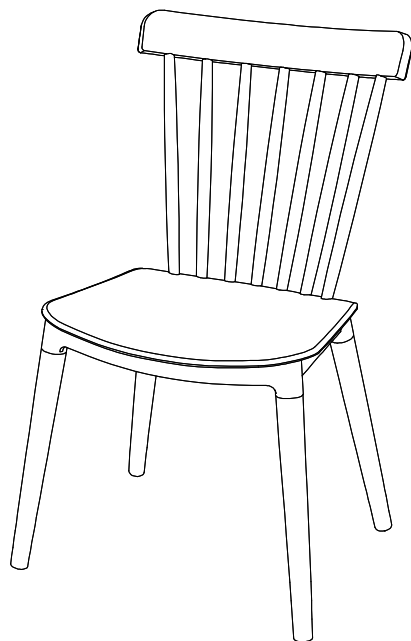

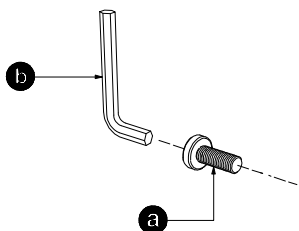

## Kits de Montagem





Kit - **A**

## Composição do Produto

Ref.	Imagem Ref.	Descrição	Qtde.
C.W		Concha modelo windsor	01 pç
P.W		Pé windsor	04 pçs

## Componentes de Montagem

Ref.	Imagem Ref.	Descrição	Tam.	Qtde.
<b>a</b>		Parafuso Cabeça Circular Allen	M6 x 22	08 pçs
<b>b</b>		Chave L Hexagonal	M6 (Allen)	01 pç

## Características do Produto

**Peso:** 3,0 kg

**Suporta:** 110 kg

**Assento:** Polipropileno

**Base:** Madeira

## Atenção

- 1- Leia atentamente toda a instrução antes de iniciar a montagem.
- 2- A montagem do produto deverá ser feita em uma superfície limpa e plana. Aconselhamos utilizar a própria embalagem para forrar o chão a fim de não danificar o produto.
- 3- Reservar área livre para montagem do produto.



Pessoas necessárias para montar o produto



Tempo de montagem aproximado



Grau de dificuldade



Não utilizar químicos ou abrasivos na limpeza, evitar batidas e contato com objetos cortantes



Pano umedecido com água seguido de pano seco



Capacidade máxima suportável, distribuída uniformemente

# Etapas do Processo de Montagem

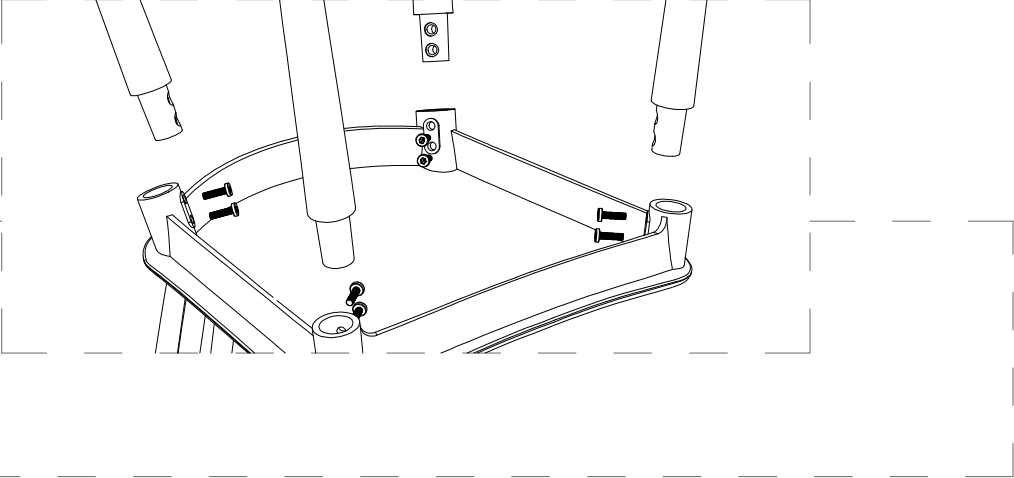
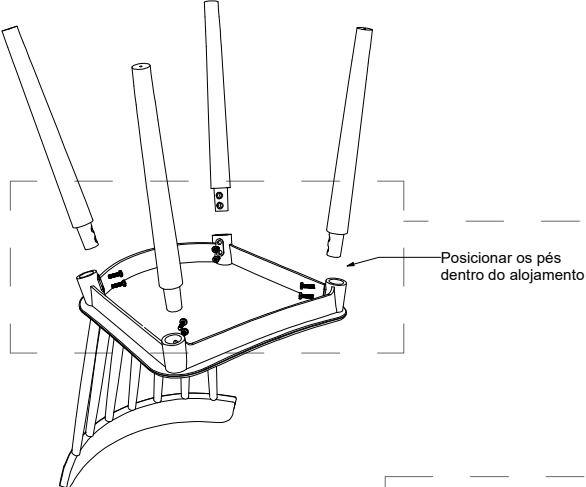

## 1ª Etapa

Utilizar chave allen nesta etapa, para travamento em bucha

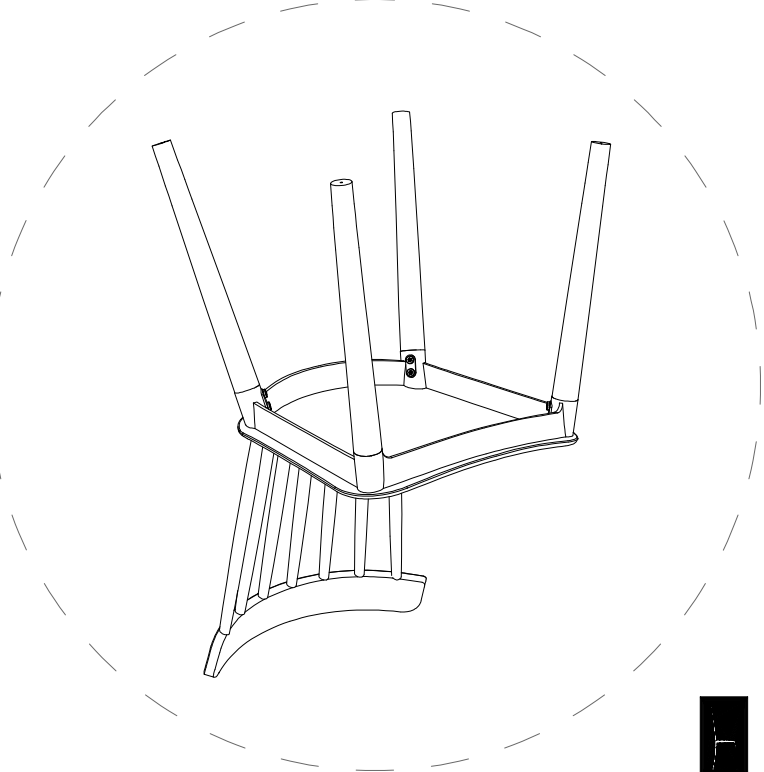
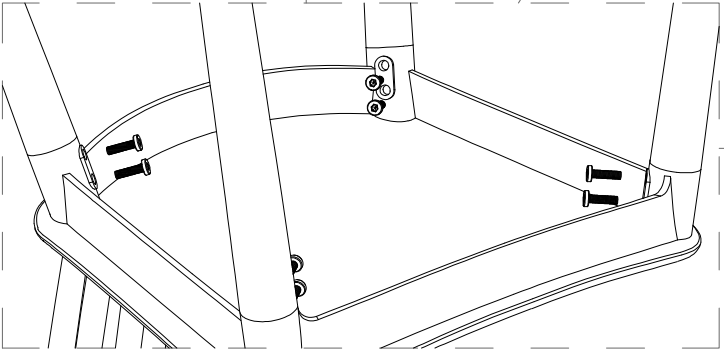
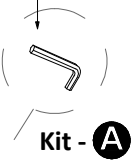

## 2ª Etapa