

INSTRUÇÃO

Atenção Kit:

**Já estamos em melhorias
nos Manuais Virtuais**

**Segue relação do produtos que
«NÃO SERÁ MAIS IMPRESSO»**

Mesa Pe 40 TUB

MESA TUB

PE-40 TUB

PRODUTO





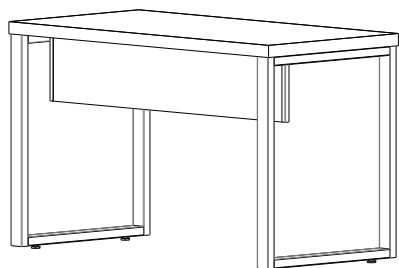

LINHA

INSTRUÇÃO DE MONTAGEM

EMISSÃO: 27/11/2019
REVISÃO: 05/08/2020

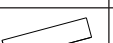
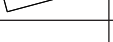
 /pandinofficial
 @pandinmoveis



N°	DESCRIÇÃO	DESENHO	QTD
01	PÉ LATERAL DIREITO		01
02	PÉ LATERAL ESQUERDO		01
03	TAMPO MESA		01
04	RETAGUARDA MESA		01
05	PARAFUSO 4,5 X 50 CAB PANELA		08
06	PONTEIRA 122 PÉ NIV. 1/4 X 3/4		04
07	PARAFUSO 4X14 PHS		04
08	TAPA FURO		02

01. Passo

Repita
2x

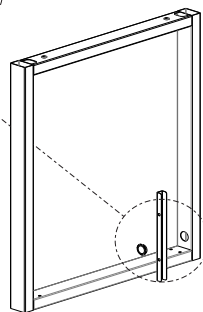
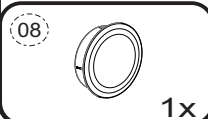
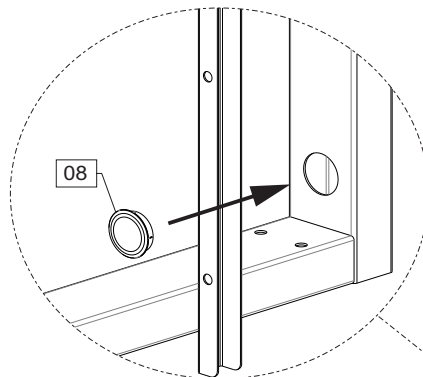

02. Passo

Repita
2x

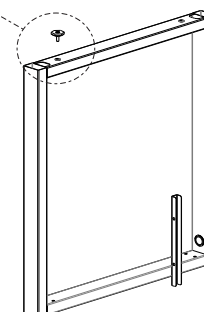
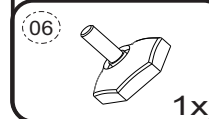
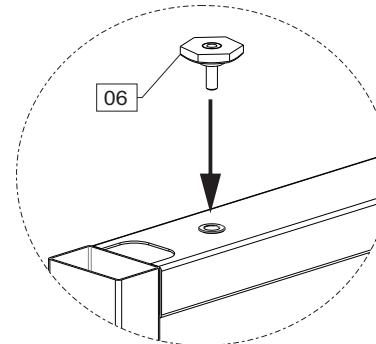

03. Passo

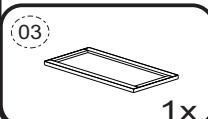
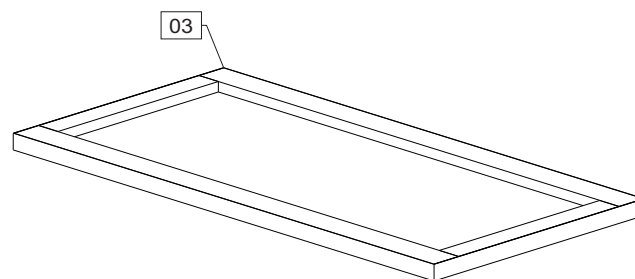

04. Passo

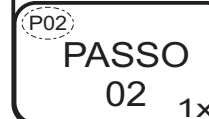
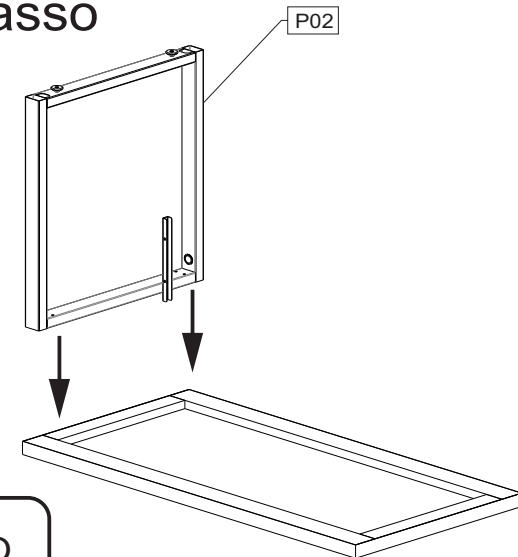

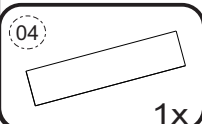
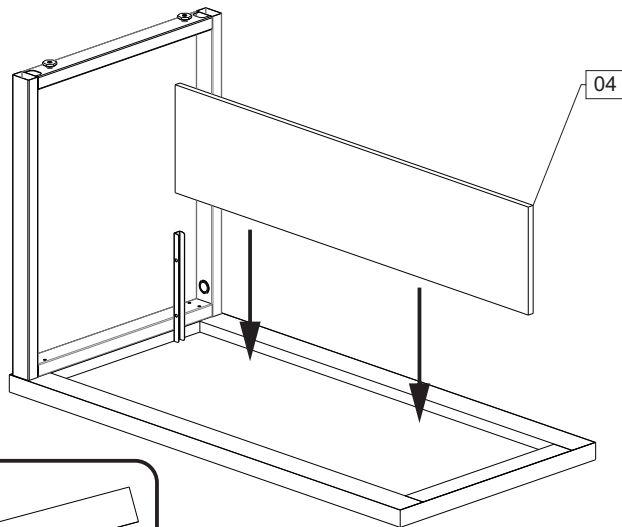

Video de Montagem

05. Passo

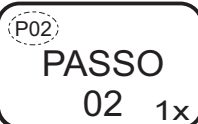
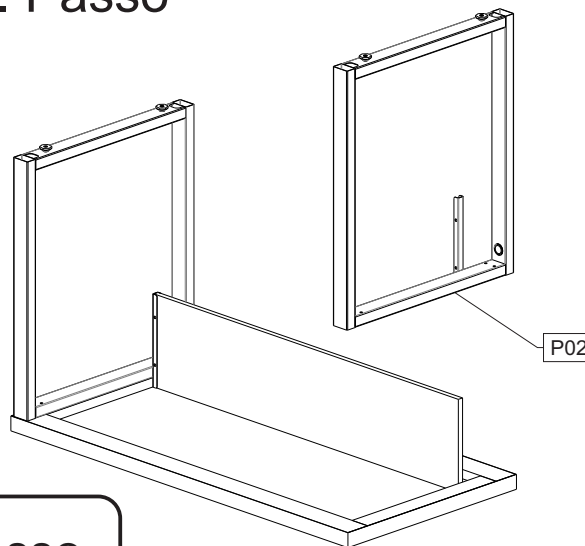

06. Passo



07. Passo

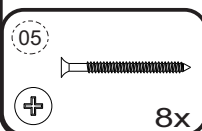
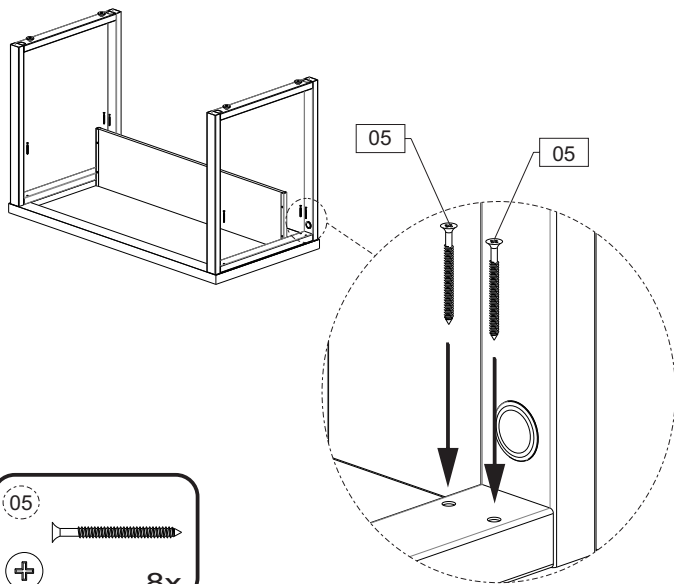

08. Passo

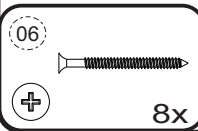
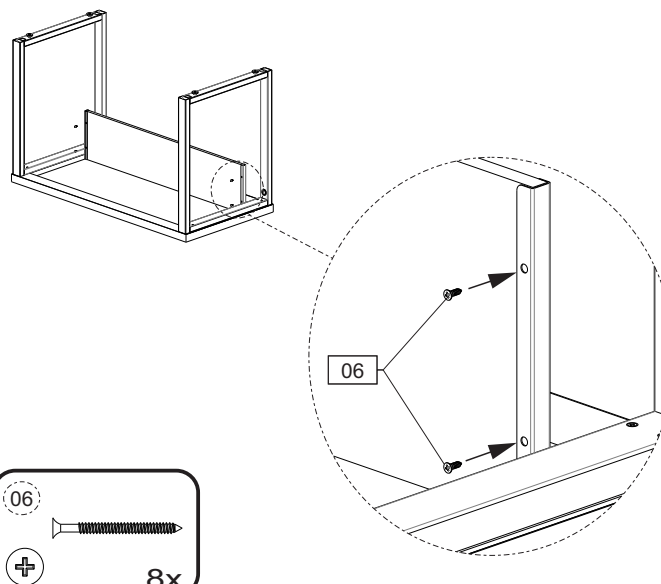

GARANTIA

- 1 - Nossos produtos possuem um prazo de garantia de 01 ano para defeitos de fabricação a partir da emissão da Nota Fiscal da fábrica, incluído os 90 dias determinados pelo Código de Defesa do Consumidor.
- 2 - O prazo para troca de produtos avariados parcialmente ou inteiro, referente às peças de acabamentos sujeitas ao desgaste natural, ficarão restritas ao prazo legal de 90 dias a partir da emissão da Nota Fiscal.
- 3 - A empresa somente fará a reposição de partes e componentes dos produtos nos termos discriminados abaixo e que comprovarem a existência do alegado defeito de material ou fabricação.
- 4 - A garantia é válida para defeitos de fabricação detectados por via e-mail, pelo site "Alô Pandin" ou pela Central de Atendimento e toma-se nula quando:

- Problemas ocorridos por montagem em desacordo com o manual de instrução ou relacionados a adaptações ou alterações realizadas no produto;
- Defeitos e desgaste no acabamento, partes e/ou peças ocorridos por uso intenso ou exposição a condições adversas e não previstas, tais como umidade excessiva, intempéries, maresia, frio e calor intensos, cupim e pragas de madeira em geral, sinistros, acidentes, quedas ou agentes da natureza;
- Problemas ocorridos devido as condições inadequadas do local de instalação do produto, tais como pisos desnivelados, paredes pouco resistentes e fora do prumo, etc;
- Danos causados por serviços ou consertos contratados pelo consumidor, descuido, maus tratos, limpeza e/ou manutenção em desacordo com as instruções contidas no manual;

5 - Todas as reclamações e defeitos observados durante o prazo da garantia serão atendidos mediante a apresentação da nota fiscal de compra e entrando em contato com nossa central de atendimento.

6 - A empresa reserva-se o direito de alterar as características gerais, técnica e estética, introduzir melhoramentos a sua linha de produtos em qualquer momento, sem incorrer na obrigação de efetuar o mesmo nos produtos em estoque ou já vendidos.

7 - Em caso de troca total do produto ou de peças, a empresa efetuará o envio do mesmo após comprovação da empresa.

Instrução de Limpeza

Para produtos "MDF, MDP E MADEIRA (PEÇAS ENVERNIZADAS, TINGIDAS, LAQUEADAS E COM PINTURA UV)"

- Para a limpeza utilize flanela seca ou pano macio, levemente umedecido com água. Utilize um pano seco em seguida;
- Evite contato com produtos químicos (solventes, thinner, acetona etc) e não utilize nenhum tipo de esponja de aço.

Para produtos "METALICOS"

- Para limpeza utilize flanela seca ou pano macio, levemente umedecido com água;
- Evite contato direto com objetos cortantes;
- Evite contato com produtos químicos e abrasivos (solventes, thinner, acetona etc) e não utilize nenhum tipo de esponja de aço;