

INSTRUÇÃO DE MONTAGEM

EMIÇÃO: 13/08/2020
REVISÃO: 000 (13/08/2020)

 /pandinoficial

 @pandinmoveis

PANDIN®

Soluções em Ambientes



Mesa Auxiliar
Secretária - Gerente

Linha Maxxi:
MX90/MX120/MX150











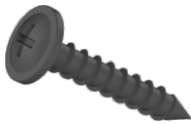

[Assista o Vídeo de Montagem](#)

Próxima



MATERIAS

CODIGO	PRODUTO	DESENHO	QUANTIDADE
A	RETAGUARDA		01
B	PÉ DIR/ESQ		02
C	TAMPO		01
01	PARAFUSO 4X25		01
02	PARAFUSO 4,5X14		06
03	PARAFUSO 7X40		04
04	PONTEIRA PÉ NIVELADOR		04
05	TAMPA NYLON		04
06	TRAPEZIO		01
07	PONTEIRA		04
08	BUCHA PLASTICA		04

Mesa Auxiliar

Anterior

Início

Próxima

ITEM
B



Mesa Auxiliar

Anterior

Início

Próxima

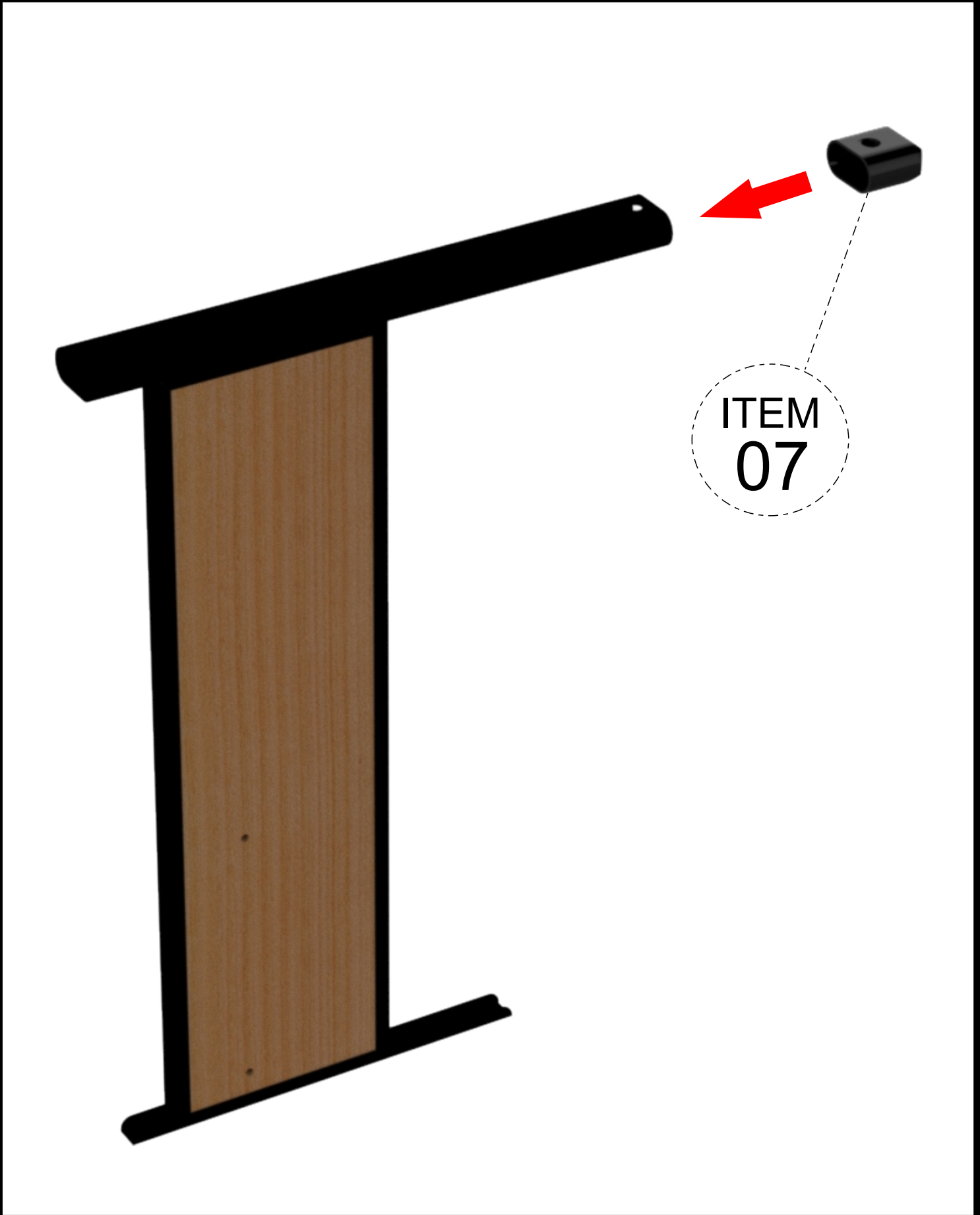

Mesa Auxiliar

Anterior

Início

Próxima

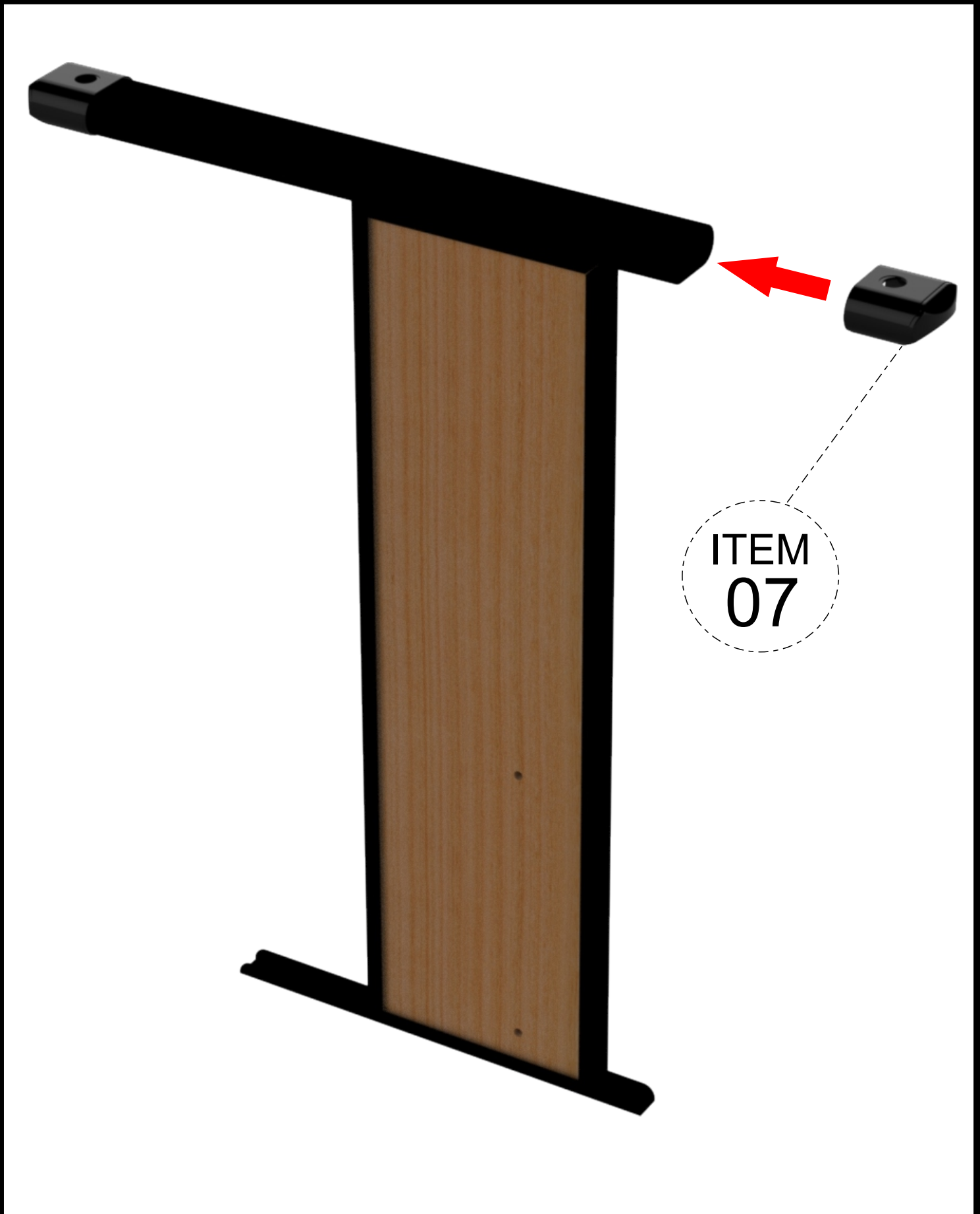

Mesa Auxiliar

Anterior

Início

Próxima

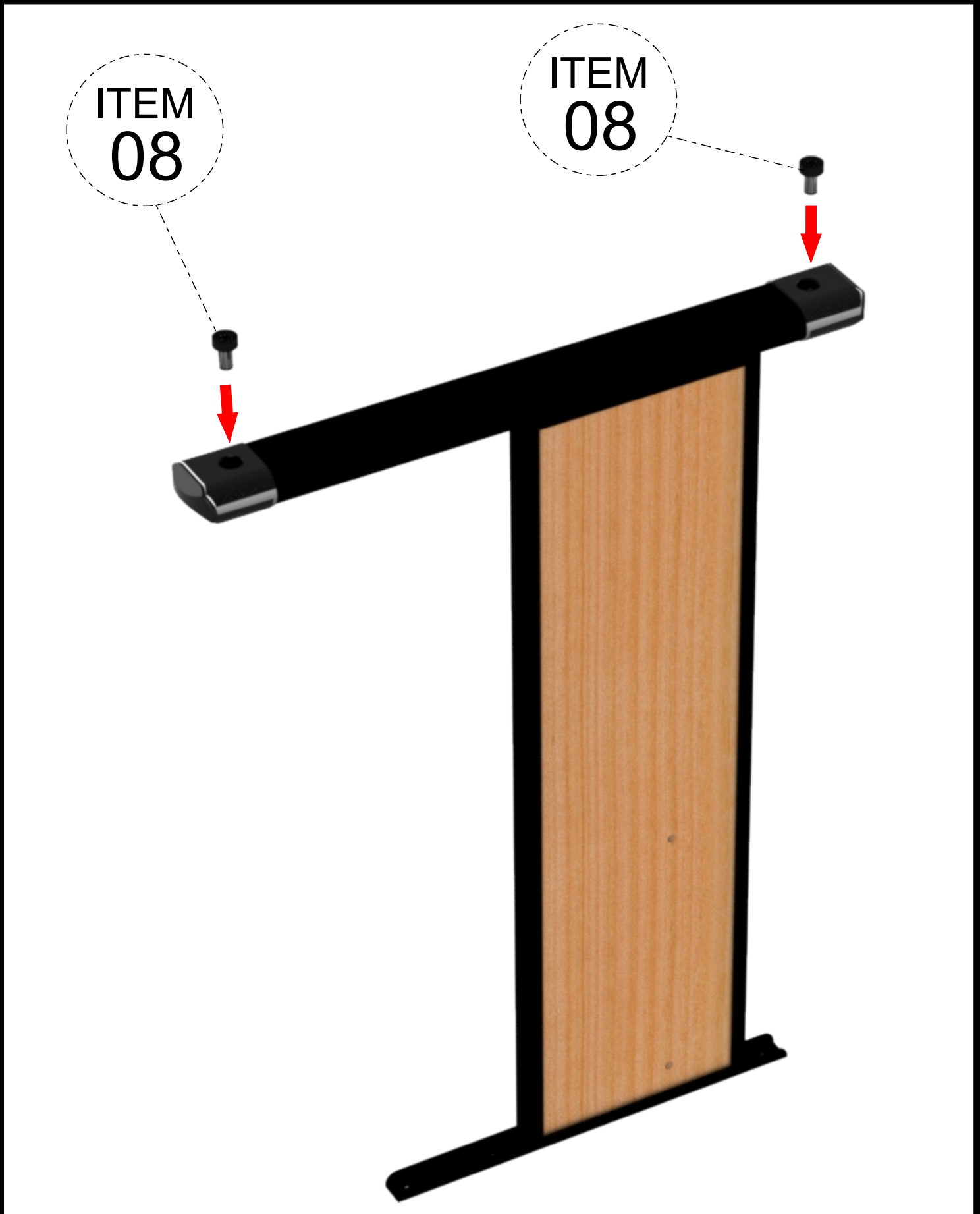

Mesa Auxiliar

Anterior

Início

Próxima

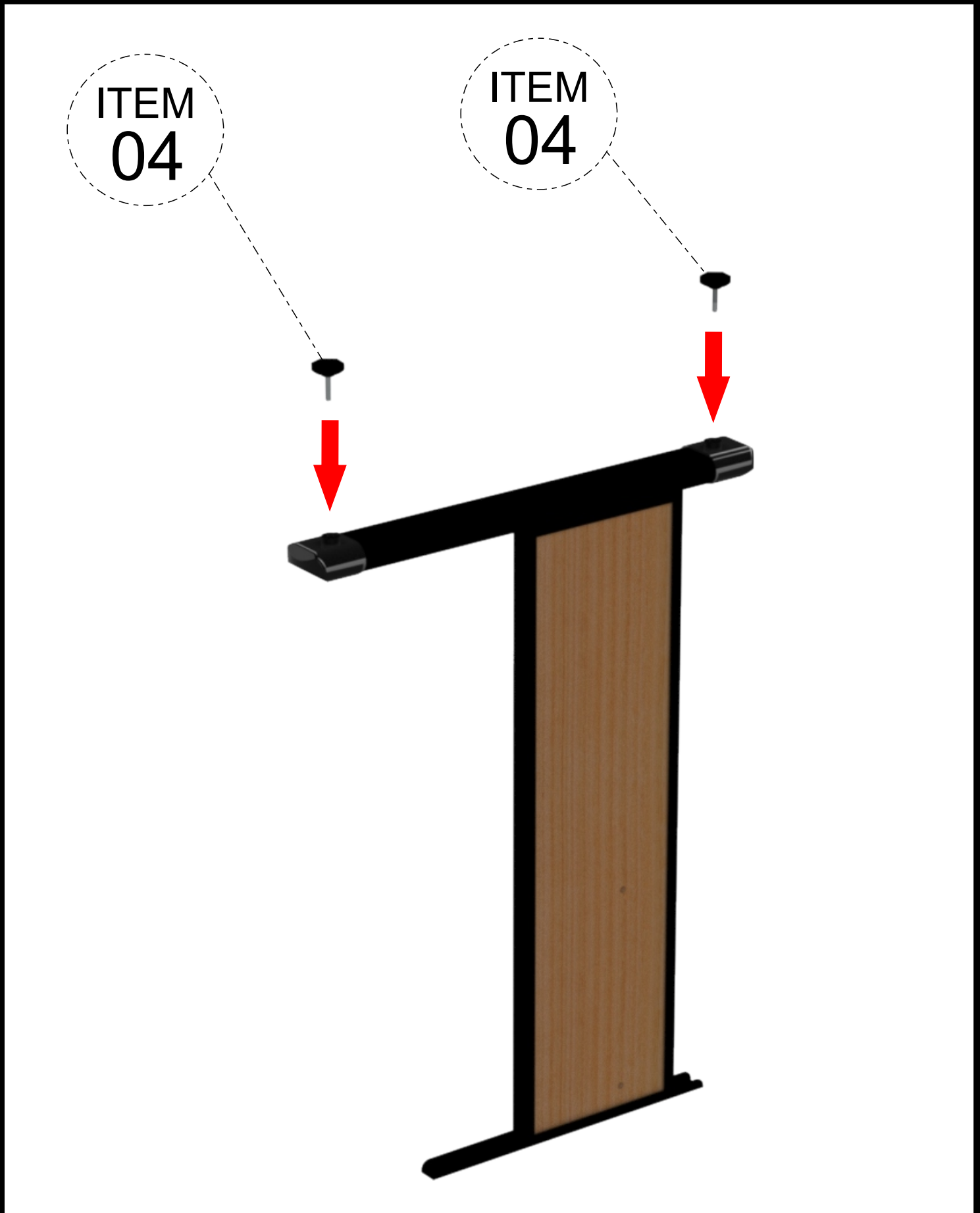

Mesa Auxiliar

Anterior

Início

Próxima

REPITA
2x

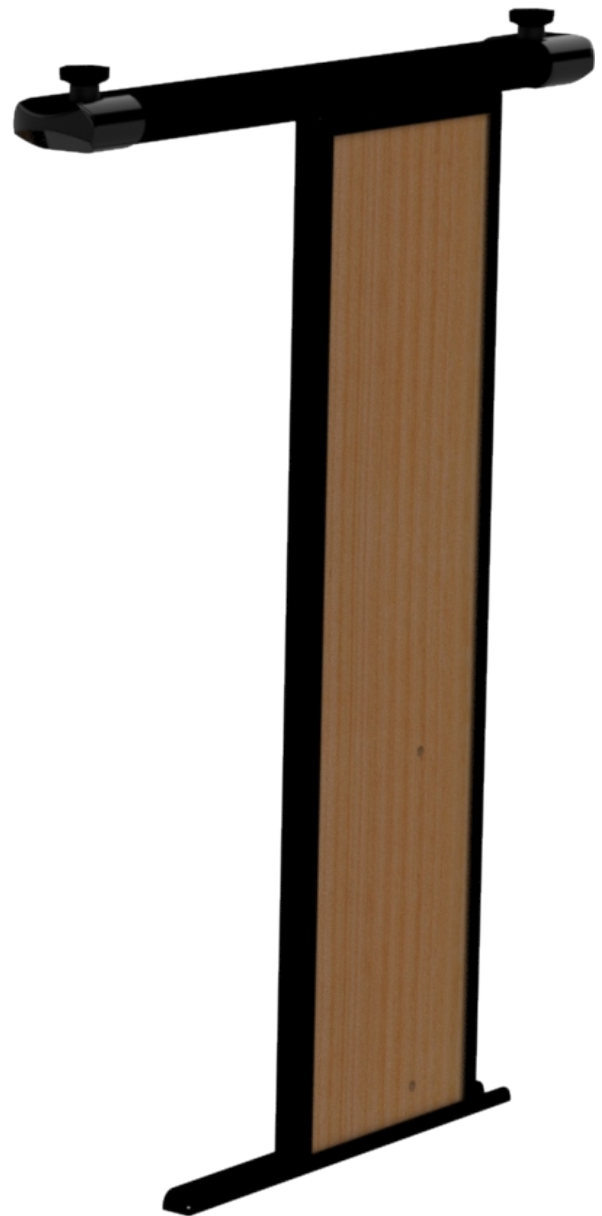

Mesa Auxiliar

Anterior

Início

Próxima

ITEM
A

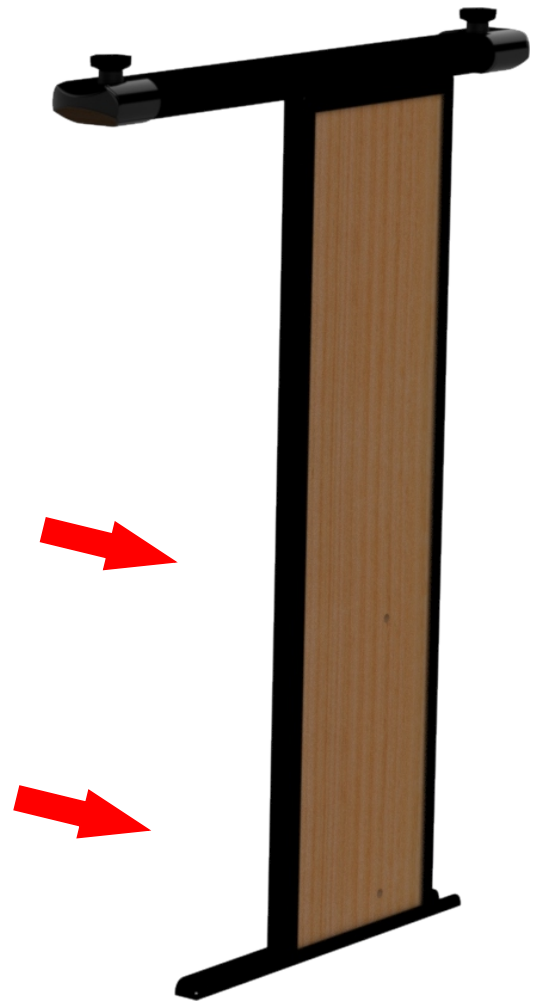

Mesa Auxiliar

Anterior

Início

Próxima

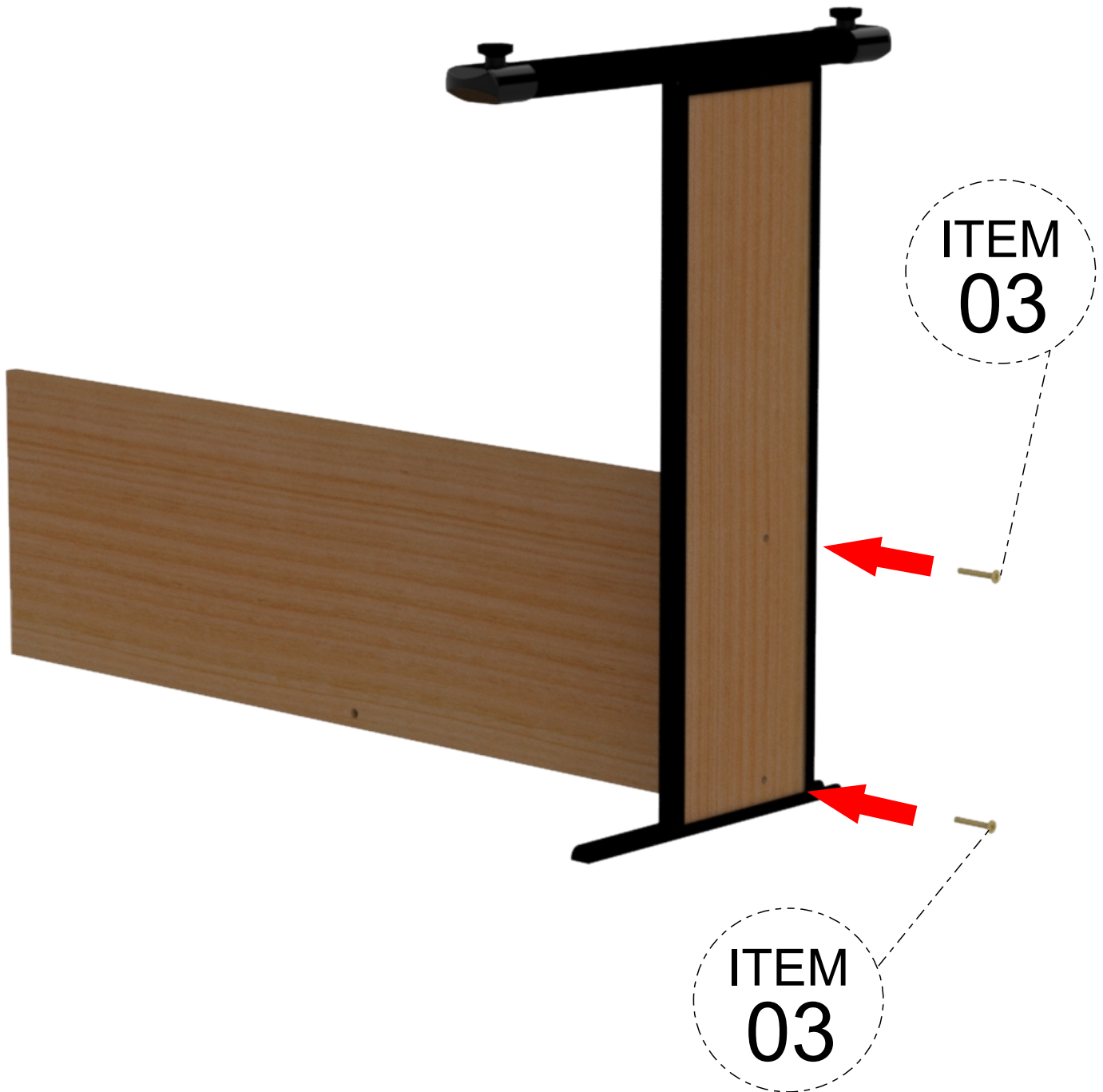

Mesa Auxiliar

Anterior

Início

Próxima

Passo
08

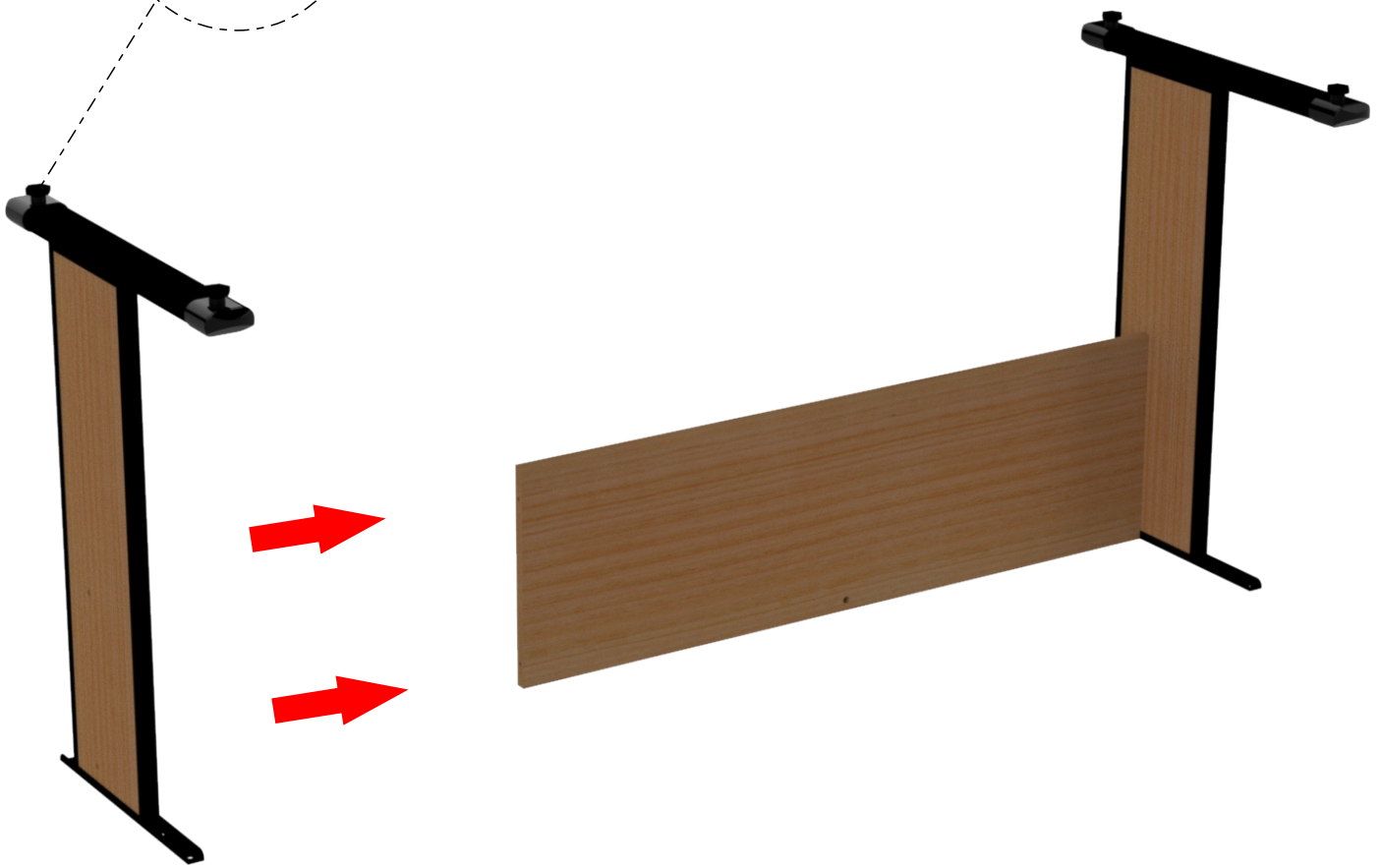

Mesa Auxiliar

Anterior

Início

Próxima

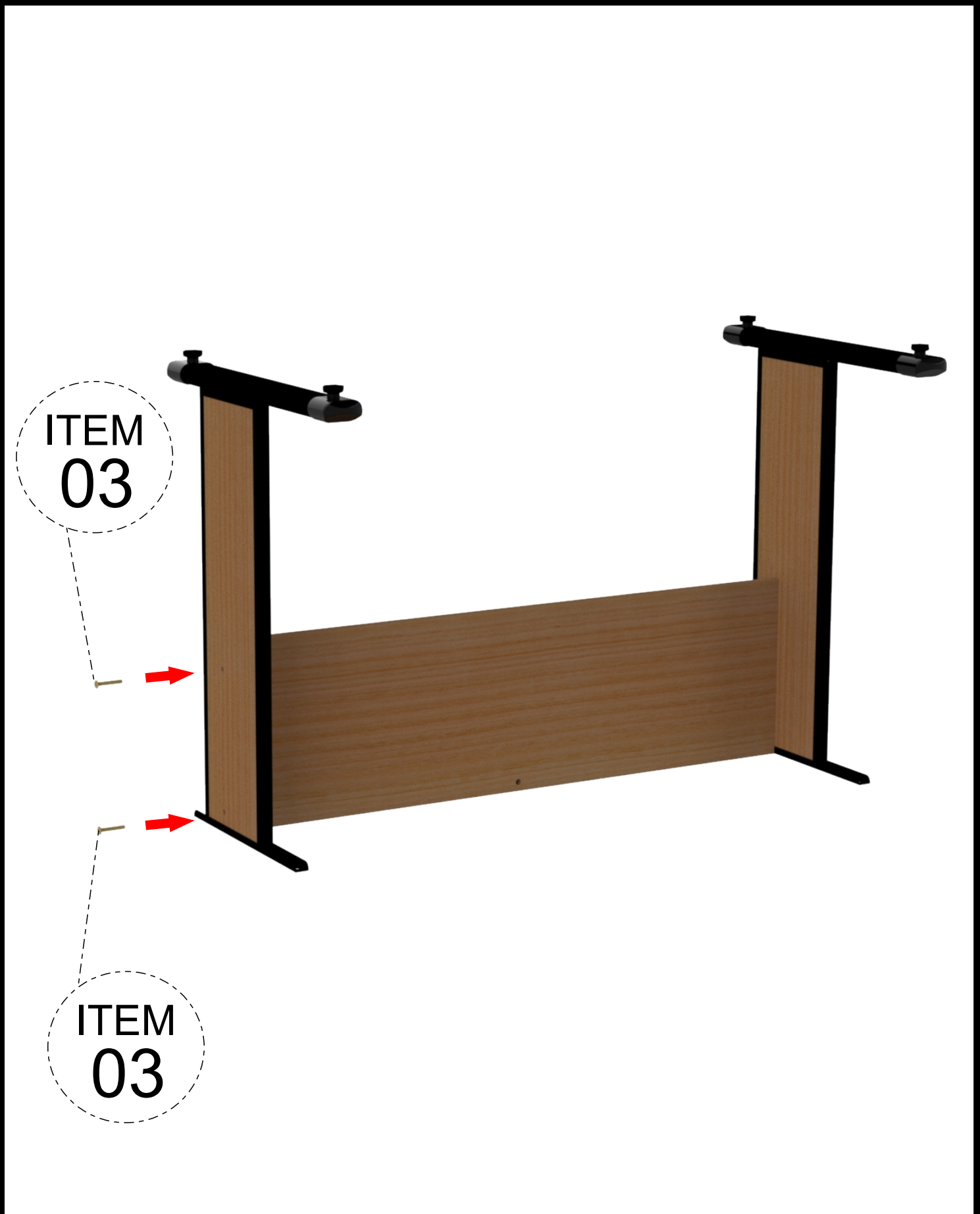

Mesa Auxiliar

Anterior

Início

Próxima

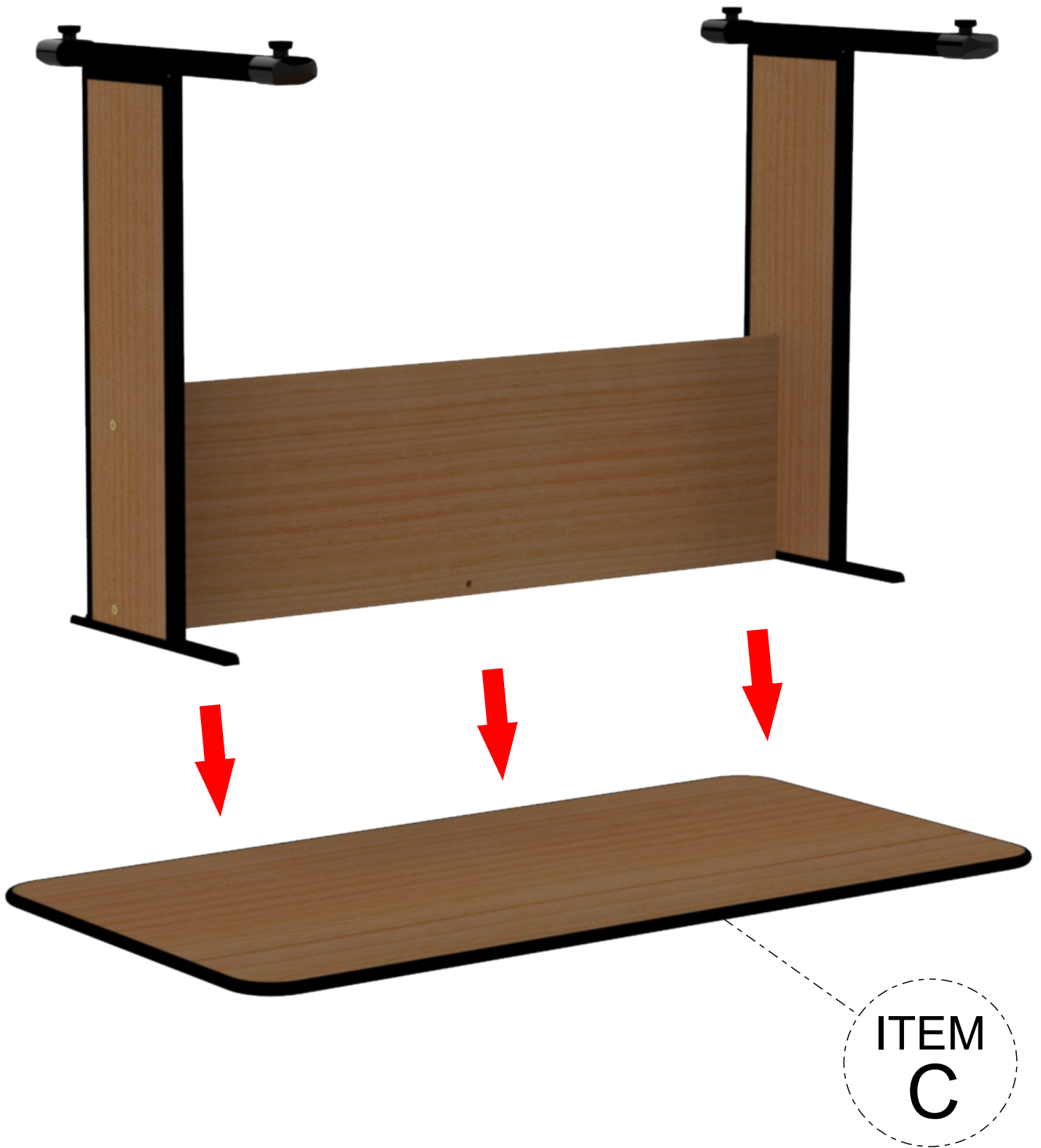

Mesa Auxiliar

Anterior

Início

Próxima

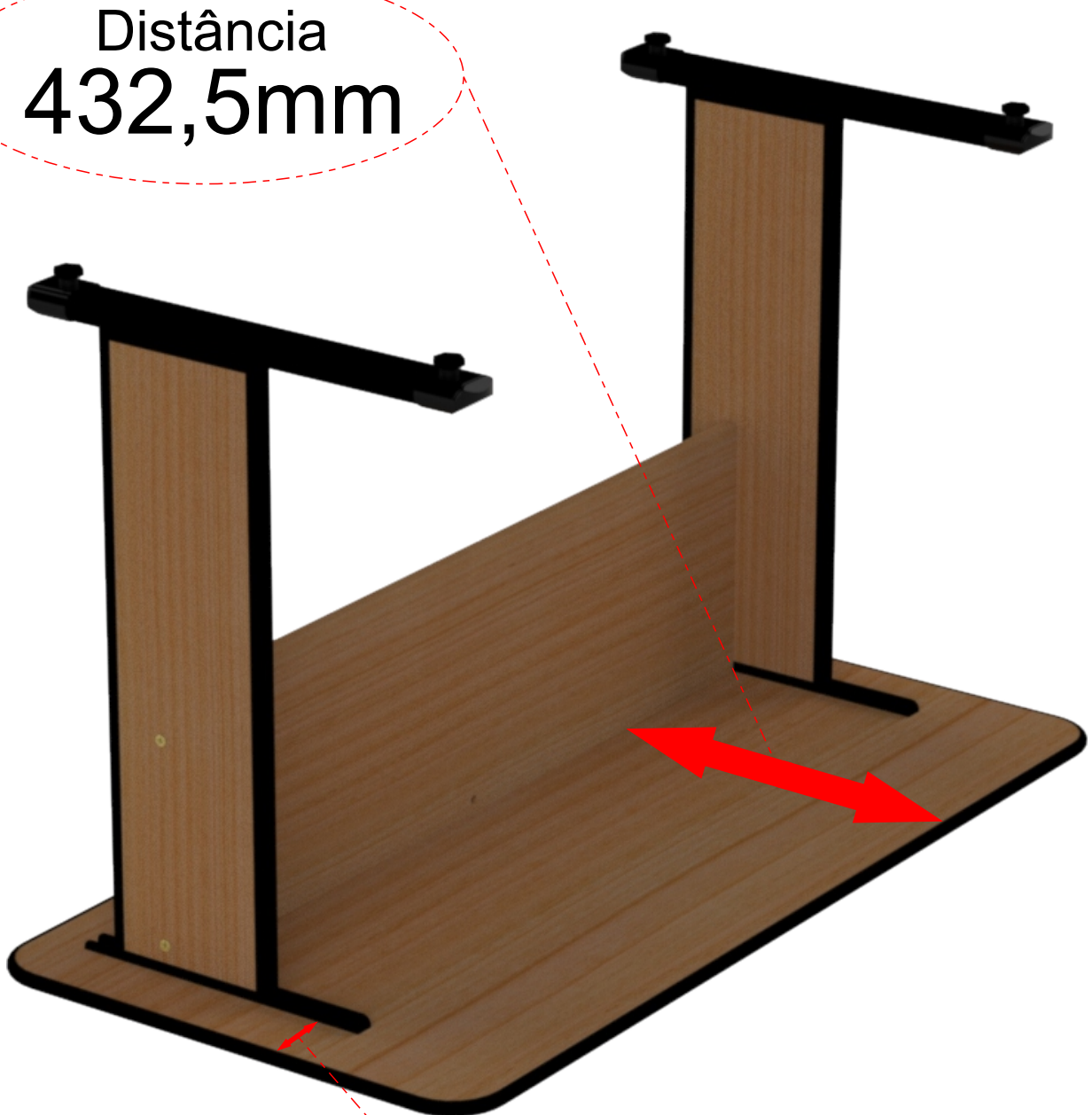

Distância
432,5mm

Distância
85,3mm

Mesa Auxiliar

Anterior

Início

Próxima

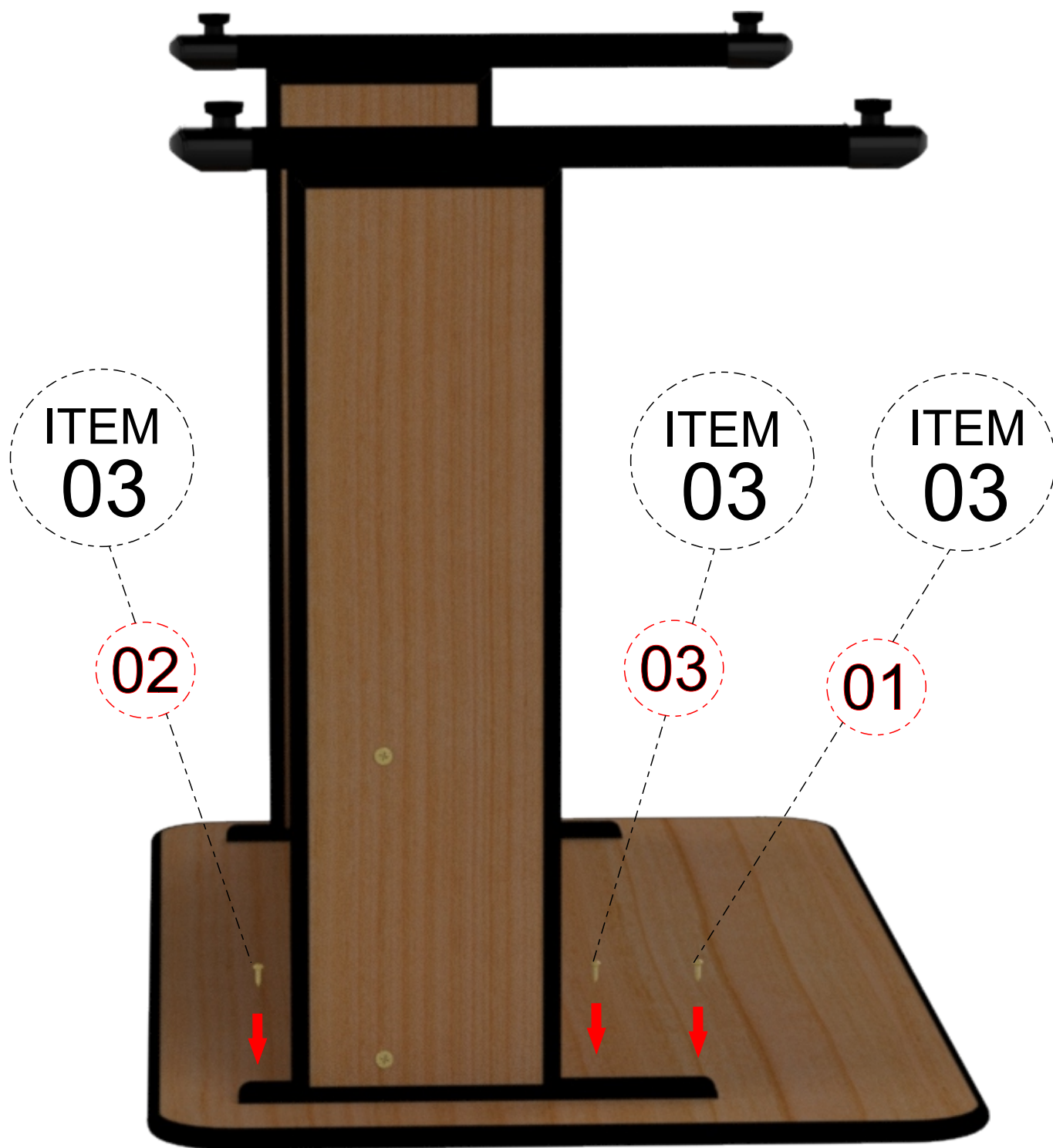

Parafuse na seqüência indicada

Mesa Auxiliar

Anterior

Início

Próxima

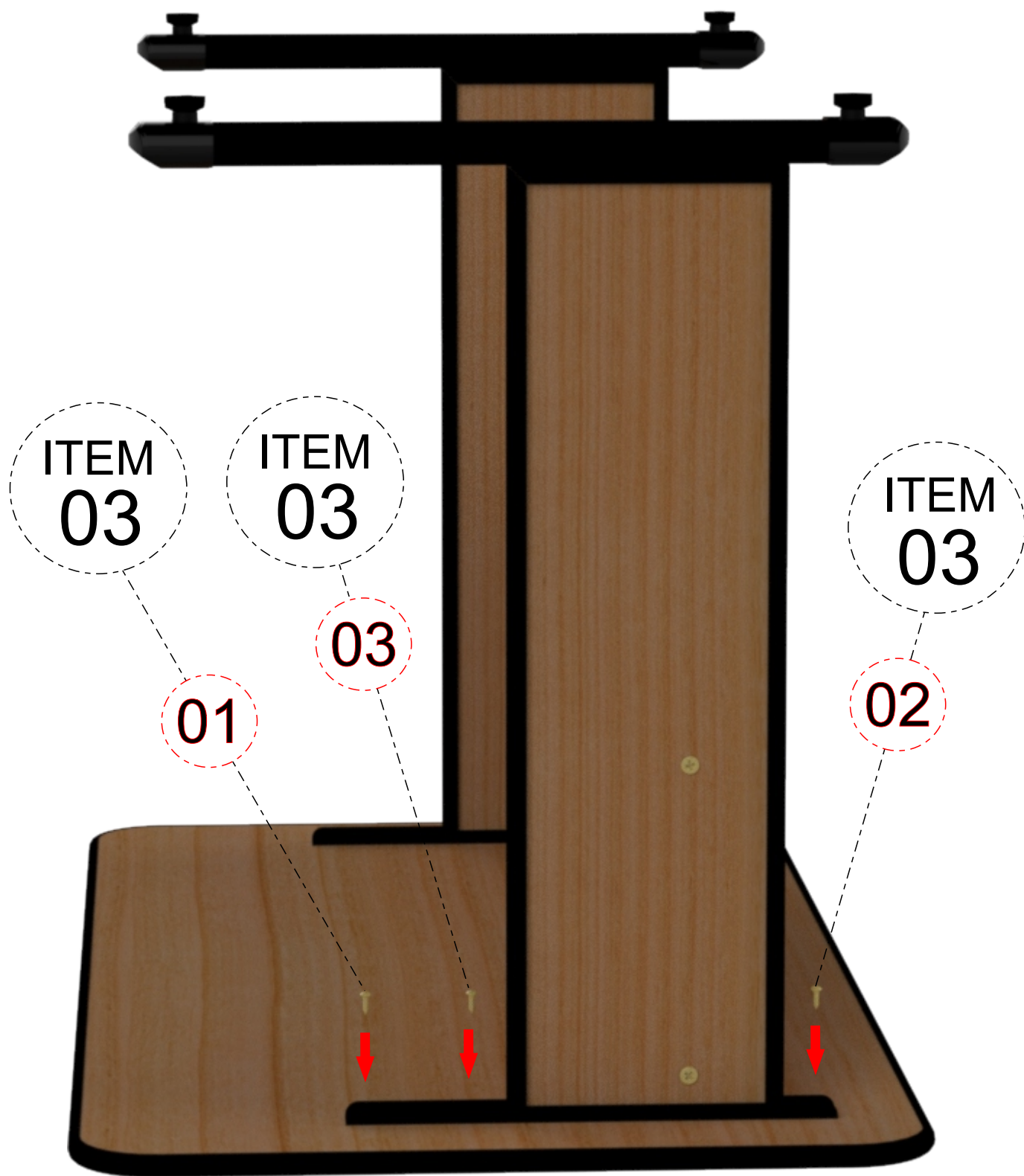

Parafuse na seqüência indicada

Mesa Auxiliar

Anterior

Início

Próxima

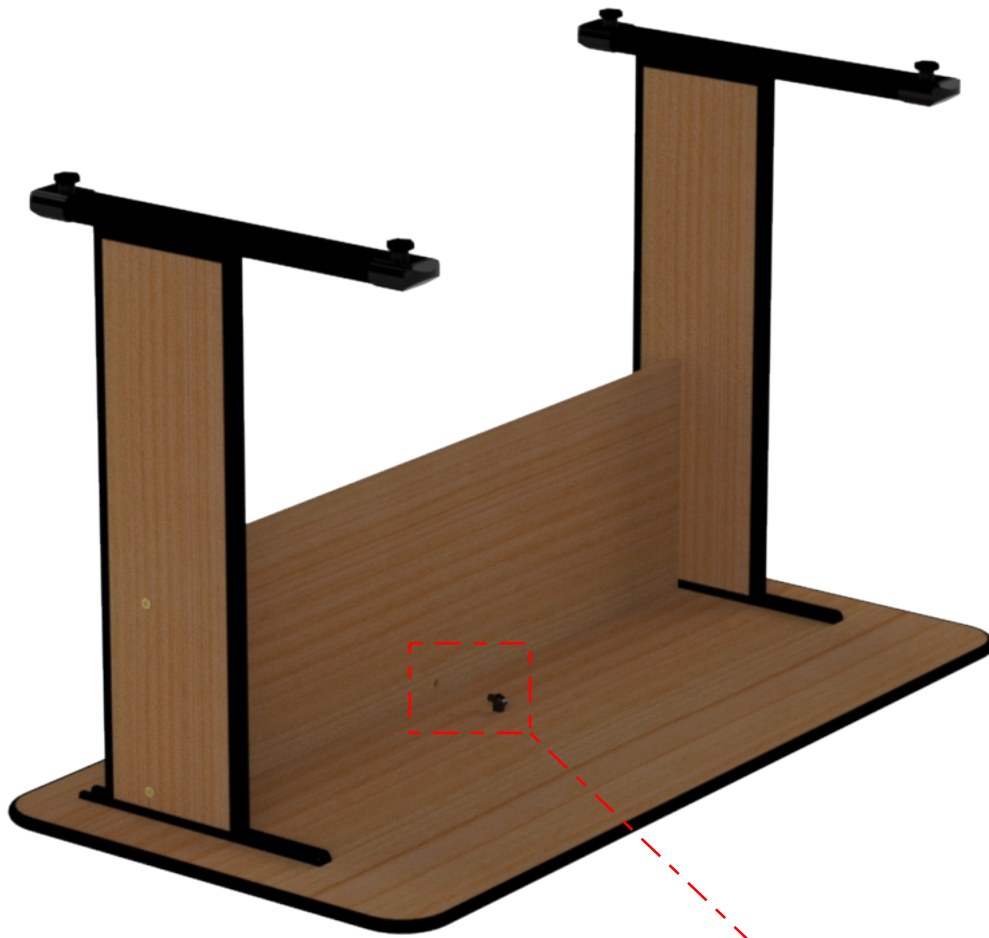

ITEM
06

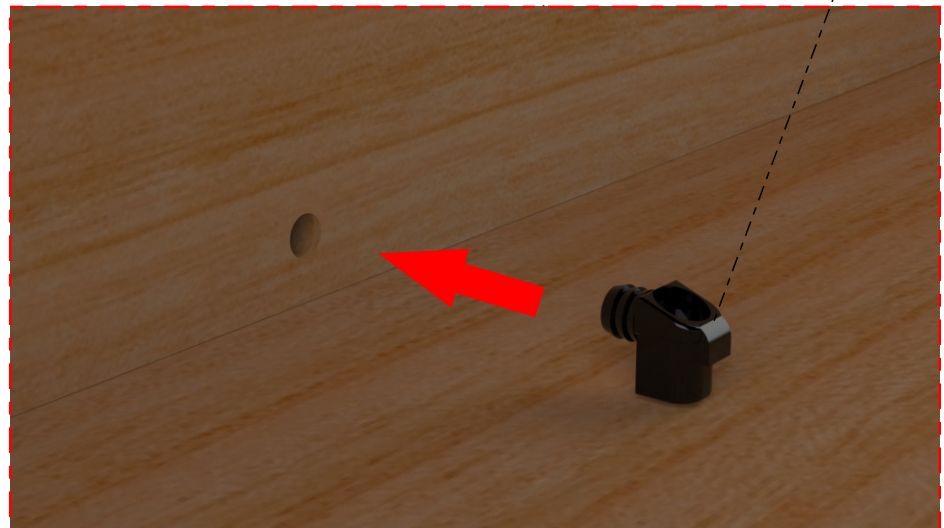

Mesa Auxiliar

Anterior

Início

Próxima

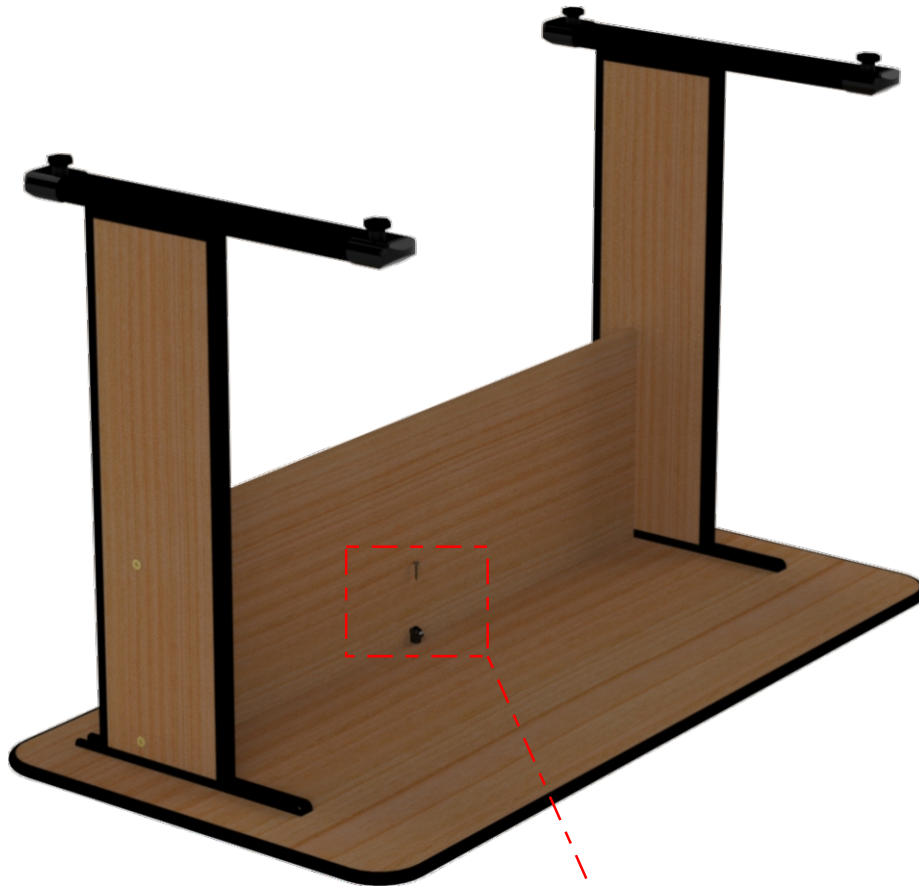

ITEM
01

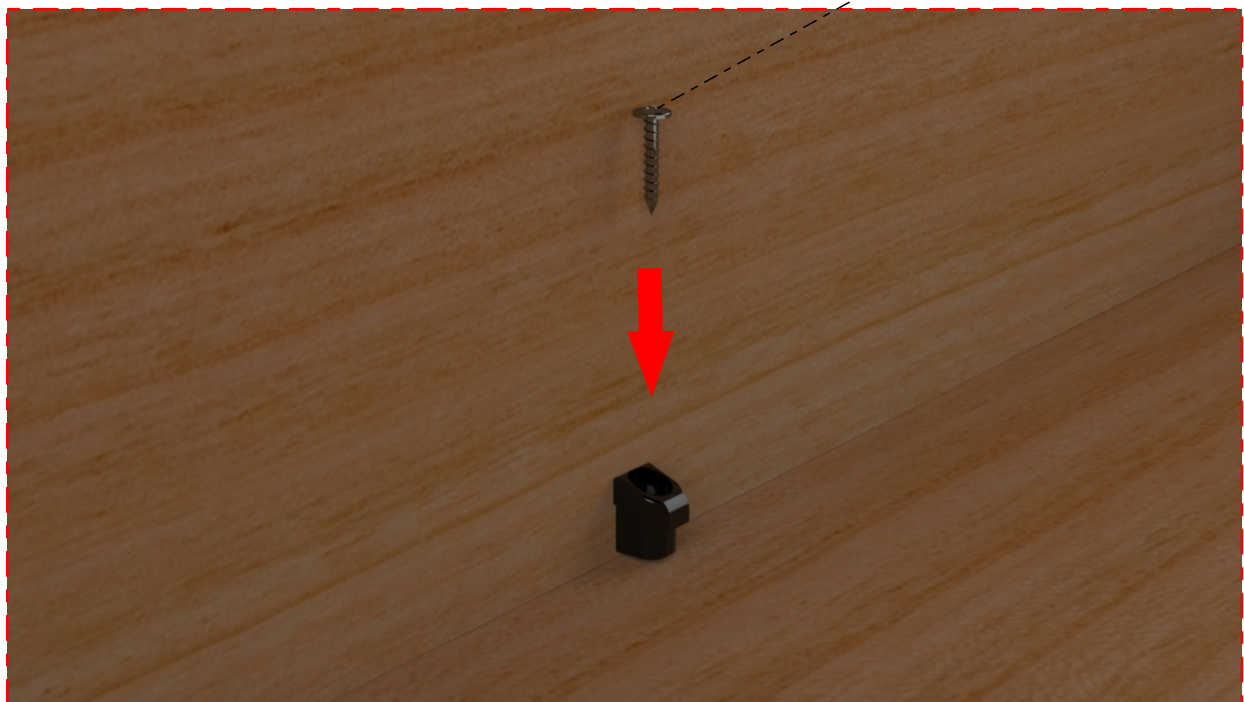

Mesa Auxiliar

Anterior

Início

Próxima

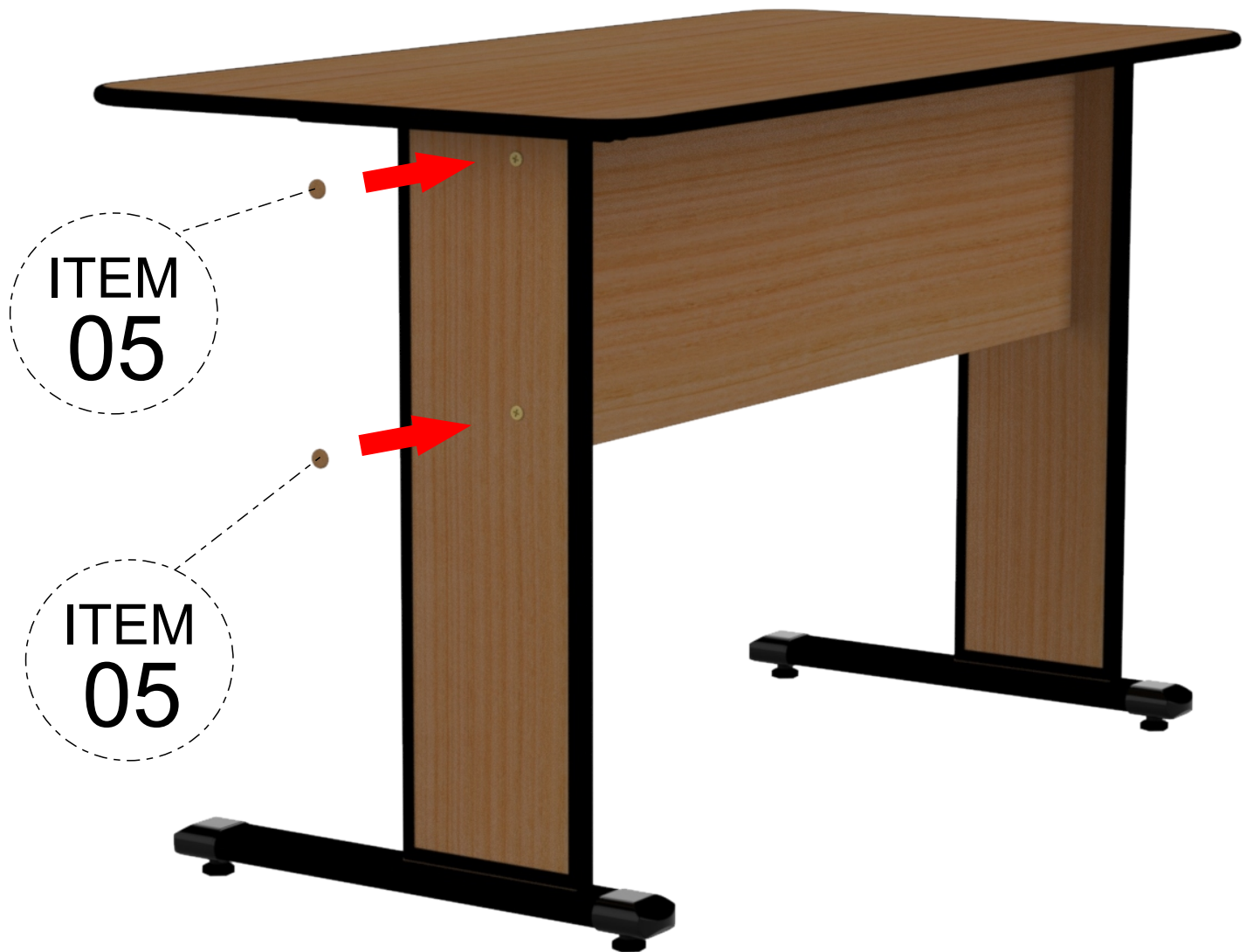

Mesa Auxiliar

Anterior

Início

Próxima



Mesa Auxiliar

Anterior

Início

Próxima



Mesa Auxiliar

Anterior

Início

Próxima

Instrução de Limpeza

Para produtos "MDF, MDP E MADEIRA (PEÇAS ENVERNIZADAS, TINGIDAS, LAQUEADAS E COM PINTURA UV)"

- Para a limpeza utilize flanela seca ou pano macio, levemente umedecido com água. Utilize um pano seco em seguida;
- Evite contato com produtos químicos (solventes, thinner, acetona etc) e não utilize nenhum tipo de esponja de aço.

Para produtos "METALICOS"

- Para limpeza utilize flanela seca ou pano macio, levemente umedecido com água;
- Evite contato direto com objetos cortantes;
- Evite contato com produtos químicos e abrasivos (solventes, thinner, acetona etc) e não utilize nenhum tipo de esponja de aço;



Mesa Auxiliar

Anterior

Início

Próxima

Garantia

- 1 - Nossos produtos possuem um prazo de garantia de 01 ano para defeitos de fabricação a partir da emissão da Nota Fiscal da fábrica, incluído os 90 dias determinados pelo Código de Defesa do Consumidor.
- 2 - O prazo para troca de produtos avariados parcialmente ou inteiro, referente às peças de acabamentos sujeitas ao desgaste natural, ficarão restritas ao prazo legal de 90 dias a partir da emissão da Nota Fiscal.
- 3 - A empresa somente fará a reposição de partes e componentes dos produtos nos termos discriminados abaixo e que comprovarem a existência do alegado defeito de material ou fabricação.
- 4 - A garantia é válida para defeitos de fabricação detectados por via e-mail, pelo site "Alô Pandin" ou pela Central de Atendimento (telefone na Etiqueta) e toma-se nula quando:
 - Problemas ocorridos por montagem em desacordo com o manual de instrução ou relacionados a adaptações ou alterações realizadas no produto;
 - Defeitos e desgaste no acabamento, partes e/ou peças ocorridos por uso intenso ou exposição a condições adversas e não previstas, tais como umidade excessiva, intempéries, maresia, frio e calor intensos, cupim e pragas de madeira em geral, sinistros, acidentes, quedas ou agentes da natureza;
 - Problemas ocorridos devido as condições inadequadas do local de instalação do produto, tais como pisos desnivelados, paredes pouco resistentes e fora do prumo, etc;
 - Danos causados por serviços ou consertos contratados pelo consumidor, descuido, maus tratos, limpeza e/ou manutenção em desacordo com as instruções contidas no manual;
- 5 - Todas as reclamações e defeitos observados durante o prazo da garantia serão atendidos mediante a apresentação da nota fiscal de compra e entrando em contato com nossa central de atendimento.
- 6 - A empresa reserva-se o direito de alterar as característica gerais, técnica e estética, introduzir melhoramentos a sua linha de produtos em qualquer momento, sem incorrer na obrigação de efetuar o mesmo nos produtos em estoque ou já vendidos.
- 7 - Em caso de troca total do produto ou de peças, a empresa efetuará o envio do mesmo após comprovação da empresa.



Mesa Auxiliar

Anterior

Início

Próxima

*Siga-nos pelas Redes Sociais
aperte sobre a imagem*

PANDIN®

Soluções em Ambientes



/pandinoficial



@pandinmoveis



WhatsApp SAC



PandinOfficial

Mesa Auxiliar

Anterior

Início