

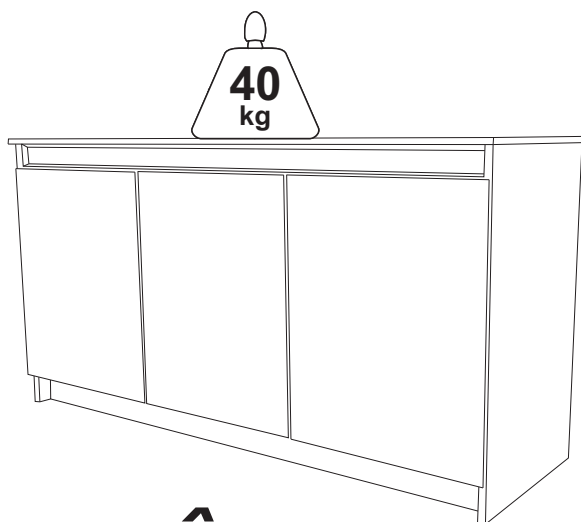







# VIERO MÓVEIS INDÚSTRIA E COMÉRCIO LTDA

Rua Pedro Romani, 245 - Distrito de Tamanduá  
 Concórdia, SC Brasil  
 Fone/Fax: +55 (49) 3425-2300  
 E-mail: [assistencia@vieromoveis.com.br](mailto:assistencia@vieromoveis.com.br)  
[www.vieromoveis.com.br](http://www.vieromoveis.com.br)



Buffet **Ônix**  
 Bufé

DESCRIÇÕES DE PEÇAS					
Nº	Código	Descrição/Descripción	Mat. Prima	Dimensão Dimensión	Qtd.
01	1937	Base	MDP	1320x420x15mm	01
02	9017	Lateral Esquerda <i>Lateral Izquierdo</i>	MDP	720x420x15mm	02
03	9018	Lateral Esquerda <i>Lateral Derecha</i>	MDP	720x420x15mm	01
04	1944	Prateleira <i>Estante</i>	MDP	1320x260x15mm	01
05	1934	Vista Frontal Inferior <i>Travesaño Frontal Inferior</i>	MDP	1320x80x15mm	01
06	1934	Vista Frontal Superior <i>Travesaño Delantero Superior</i>	MDP	1320x80x15mm	01
07	1942	Batente Superior <i>Batiente Superior</i>	MDP	1320x80x15mm	01
08	1946	Batente da Porta <i>Batiente de Puerta</i>	MDP	530x158x15mm	01
09	1948	Porta <i>Puerta</i>	MDP	580x445x15mm	03
10	1930	Tampo	MDP	1360x430x25mm	01
11	1950	Forro	MDF	1347x327x2,8mm	02

Ferragem/Hardware					
A	 Parafuso PH CC 3,5x40mm Tornillo Cab. Plana PH 3,5x40mm	25	D	 Parafuso PH CC 3,5x40mm Tornillo Cab. Plana PH 3,5x40mm	36
B	 Sapata Plástica Marrom 4x13x13mm Zapata Plástica Marrom 4x13x13mm	06	E	 Pregos 10x10mm Clavo 10x10mm	60
C	 Cantoneira de metal 18x18mm Ángulo de metal de 18x18mm	06	F	 Dobradiça caneco 26mm Colo Alto Bisagra superacodada 26MM	06

Ferramentas utilizadas para montagem (Não Fornecidas)  
 Herramientas utilizadas para el montaje (No Suministradas)

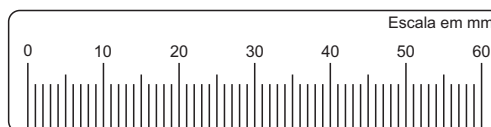

Utilize a escala acima para conferir a medida dos parafusos  
 Utilice la escala anterior para comprobar la medida de los tornillos

## Importante

Somente serão substituídas as peças que apresentem defeitos de fabricação. Para isso é necessário o envio, juntamente com o pedido de assistência, do esquema de montagem indicando a peça a ser substituída. Todas as peças com problemas de assistência técnica substituída deverão ser guardadas para posterior devolução, para isto aguardas autorização de envio por parte da fábrica.

*Sólo se sustituirán las piezas que presenten defectos de fabricación. Para ello es necesario el envío, junto con la solicitud de asistencia, el esquema de montaje indicando la pieza a ser sustituida. Todas las piezas con problemas de servicio técnico reemplazado deberán guardarse para suposterior devolución, para que espere la autorización de envío por parte de la fábrica.*

## Dicas de limpeza e conservação

Para a limpeza do móvel, utilize uma flanela seca. Para uma limpeza mais rigorosa, utilize um pano umedecido com água e detergente neutro fazendo acabamento final com uma flanela seca. Evite produtos como álcool, 'lustra-móveis', óleos de peroba, cera, solvente ou qualquer produto abrasivo. Evite umidade excessiva e que o produto fique exposto prolongadamente a luz solar.

## Consejos de limpeza y conservación:

Para la limpieza del mueble, utilice una flanela seca. Para una limpieza más rigurosa, utilice un paño humedecido con agua y detergente neutro, haciendo un acabado final con una flanela seca. Evite productos como el alcohol, los lustra-móviles, los aceites de peroba, la cera, el disolvente o cualquier producto abrasivo. Evite la humedad excesiva y que el producto quede expuesto a la luz solar.



## GARANTIA DO PRODUTO

A Garantia dos produtos fabricados pela Viero Móveis, abrange eventuais defeitos/vícios de fabricação, no prazo estabelecido pelo Código de Defesa do Consumidor, em seu artigo 26, II, o qual prevê a garantia legal de 90 (Noventa) dias.

## GARANTÍA DEL PRODUCTO

La garantía de los productos fabricados por Viero Muebles, cubre eventuales defectos / vicios de fabricación, en el plazo establecido por el Código de Defensa del Consumidor, en su artículo 26, IIX el cual prevé la garantía legal de 90 (noventa días).

## Montagem

- 01** Unir as peças (01, 02, 03 e 04) com os parafusos (A) conforme o desenho abaixo.

Unir las piezas (01, 02, 03 y 04) con los tornillos (A) de acuerdo con el dibujo abajo.

A 08

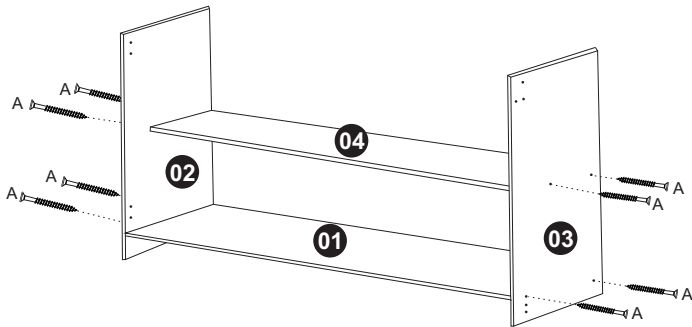

## Montagem

- 02** Unir as peças (05 e 06) com as peças (02 e 03) utilizando os parafusos (A). Colocar as cantoneiras (C) utilizando os parafusos (D). Unir as peças (07 e 08) com os parafusos (A) conforme o desenho abaixo.

Unir las piezas (05 y 06) con las piezas (02 y 03) utilizando los tornillos (A). Colocar las cantoneras (C) utilizando los tornillos (D). Unir las piezas (07 y 08) con los tornillos (A) según el dibujo abajo.

A 09  
C 06  
D 08

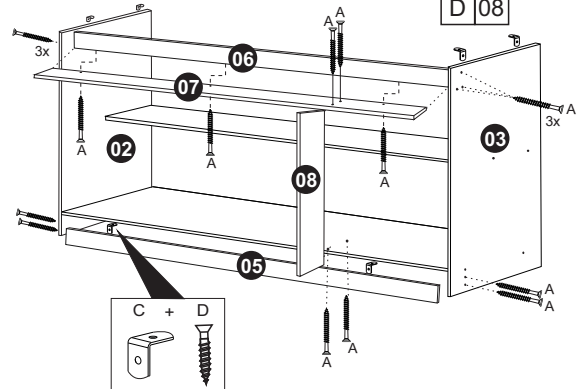

## Montagem

- 03** Fixar as peças (09) com as dobradiças (F) e os parafusos (D) conforme o desenho abaixo.

Fijar las piezas (09) con las bisagras (F) y los tornillos (D) de acuerdo con el dibujo abajo.

D 24  
F 06

Utilize as pré  
marcações para  
fixação do calço.

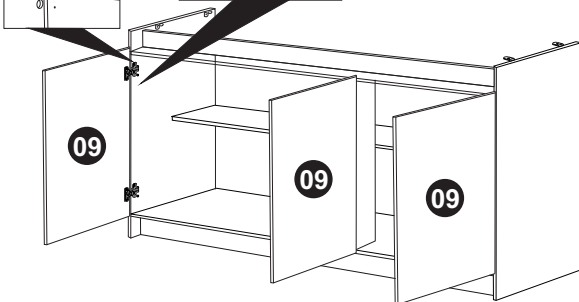
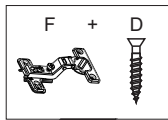

## Montagem

- 04** Fixar a peça (10) com as cantoneiras (C) e os parafusos (D) conforme o desenho abaixo.

Fijar la pieza (10) con las cantoneras (C) y los tornillos (D) de acuerdo con el dibujo abajo.

D 04

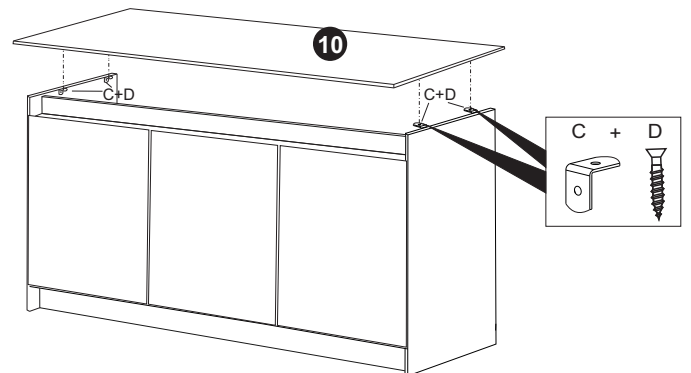

## Montagem

- 05** Fixar as peças (11) com os pregos (E). conforme desenho abaixo.

Fijar las piezas (11) con los clavos (E). de acuerdo con el dibujo abajo.

E 54

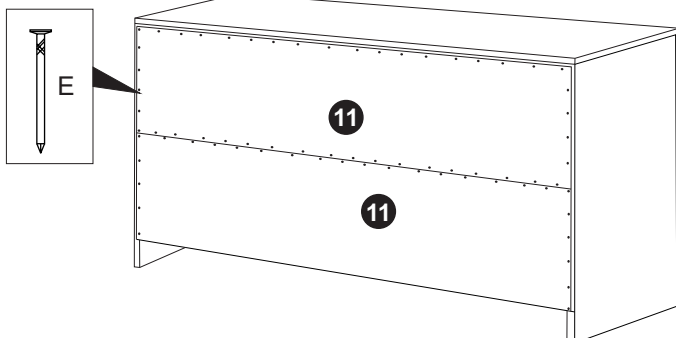

## Montagem

- 06** Fixar as sapatas (E) com pregos (B) sobre as peças (02, 03 e 04), como mostra o desenho abaixo.

Fijar los zapatos (E) con clavos (B) sobre las piezas (02, 03 y 04), como muestra el dibujo abajo.

B 04  
E 06

